



БУ ЧР ДПО «Чувашский республиканский институт образования» Минобразования Чувашии

**МЕТОДИЧЕСКИЕ РАЗРАБОТКИ
ПРЕПОДАВАНИЯ КУРСА/
МОДУЛЯ «ОСНОВЫ
ФИНАНСОВОЙ ГРАМОТНОСТИ»
РАЗЛИЧНЫМ КАТЕГОРИЯМ
НАСЕЛЕНИЯ ЧУВАШСКОЙ
РЕСПУБЛИКИ**

Сборник методических материалов

УДК 37.018.46
ББК 74.26
М 545

Методические разработки преподавания курса/ модуля «Основы финансовой грамотности» различным категориям населения в Чувашской Республики // Сборник методических материалов по итогам дистанционного курса «Методика преподавания курса/модуля «Основы финансовой грамотности» в образовательных организациях Чувашской Республики» / под ред. кандидата политических наук, доцента А.И. Савельева. – Чебоксары: ЧРИО, 2020. – 812 с.

Редакционная коллегия:

кандидат политических наук, доцент Савельев Андрей Иванович
кандидат педагогических наук, доцент Терентьева Галина Георгиевна

В сборнике методических материалов по итогам дистанционного курса представлены статьи, сообщения и методические разработки педагогических работников образовательных организаций Чувашской Республики.

Авторы опубликованных материалов несут ответственность за подбор и точность приведенных фактов, цитат и данных в своих работах. Мнение редакционной коллегии может не совпадать с мнением авторов. Материалы размещены в сборнике в авторской правке.

© БУ ЧР ДПО «ЧРИО», 2020 г.
© А.И. Савельев
© Коллектив авторов

ОГЛАВЛЕНИЕ

<i>Алексеева Екатерина Петровна</i>	8
<i>Андреева Елена Алексеевна</i>	12
<i>Антонова Надежда Геннадьевна</i>	14
<i>Арсентьева Надежда Сергеевна</i>	21
<i>Артемяева Галина Васильевна Ильина Екатерина Тимофеевна Ильина Людмила Леонидовна</i>	27
<i>Архипова Ирина Валерьевна</i>	35
<i>Афонина Анна Владимировна</i>	41
<i>Багаутдинова Энже Азатовна</i>	50
<i>Байбатрова Наталья Витальевна</i>	54
<i>Белкова Галина Алексеевна</i>	64
<i>Богданова Елена Мироновна</i>	68
<i>Борисова Анжела Николаевна</i>	88
<i>Борисова Галина Ивановна</i>	92
<i>Васильева Людмила Петровна</i>	96
<i>Васильева Марина Сергеевна</i>	100
<i>Васильева Раиса Вячеславовна</i>	103
<i>Васильева Татьяна Валериановна</i>	105
<i>Владимирова Вера Васильевна</i>	115
<i>Владимирова Галина Александровна</i>	118
<i>Владимирова Ирина Ивановна</i>	127
<i>Воробьева Надежда Ивановна</i>	128
<i>Воробьева Оксана Альбертовна</i>	134
<i>Вострикова Елена Николаевна</i>	138
<i>Гаврилова Лариса Сергеевна</i>	150
<i>Глинкина Лидия Николаевна</i>	158
<i>Гольдштейн Марина Михайловна</i>	167
<i>Гордеев Владимир Геннадьевич</i>	174

<i>Гордеева Елена Викторовна</i>	179
<i>Григорьева Елена Геннадьевна</i>	183
<i>Григорьева Ирина Максимовна</i>	186
<i>Григорьева Надежда Рудольфовна</i>	192
<i>Григорьева Ольга Николаевна</i>	197
<i>Данилова Людмила Валерьяновна</i>	201
<i>Данилова Надежда Васильевна</i>	209
<i>Данилова Оксана Валерьевна</i>	212
<i>Денисова Анна Геннадьевна Колесникова Елена Константиновна Матвеева Татьяна Николаевна</i>	222
<i>Денисова Ирина Борисовна</i>	227
<i>Дмитриев Андрей Евгеньевич Чугунова Наталия Юрьевна</i>	229
<i>Дмитриева Наталья Ивановна</i>	236
<i>Долгова Альбина Валентиновна</i>	240
<i>Долгова Галина Васильевна</i>	251
<i>Думилина Валентина Витальевна</i>	260
<i>Егорова Алина Ивановна</i>	273
<i>Егорова Наталья Валерьевна Макарова Наталия Владимировна Васильева Любовь Альбертовна</i>	278
<i>Ефремова Оксана Анатольевна Львова Надежда Геннадьевна</i>	283
<i>Жукова Светлана Анатольевна</i>	290
<i>Журина Татьяна Юрьевна Ильина Елена Николаевна Рыжкова Галина Васильевна</i>	294
<i>Законова Анастасия Ивановна</i>	296
<i>Зиновьева Ираида Юрьевна</i>	310
<i>Ильин Дмитрий Владимирович</i>	319
<i>Ильина Марина Александровна</i>	323
<i>Ильина Татьяна Алексеевна</i>	326
<i>Казакова Любовь Константиновна</i>	330
<i>Кандакова Наталия Станиславовна</i>	336

<i>Карпова Анастасия Сергеевна</i>	342
<i>Катмакова Людмила Алексеевна</i>	348
<i>Кириллова О.В.</i>	354
<i>Кондратьев Иван Иванович</i>	359
<i>Кондукторова Ирина Вячеславовна Егорова Юлия Юрьевна Григорьева Галина Аркадьевна</i>	371
<i>Королева Ираида Николаевна</i>	379
<i>Кошелькова Надежда Матвеевна</i>	385
<i>Кошкина Эдита Николаевна</i>	394
<i>Кричевская Лариса Валериевна</i>	403
<i>Крыцова Вера Павловна</i>	408
<i>Кузнецова Алевтина Вячеславовна Владимирова Галина Александровна</i>	414
<i>Кузьмин Владимир Андреевич</i>	419
<i>Кузьмина Валентина Геннадьевна</i>	423
<i>Кузьмина Ирина Михайловна</i>	432
<i>Кустова Марина Геннадьевна</i>	447
<i>Кучерова Анна Сергеевна</i>	450
<i>Лаврентьева Людмила Геннадьевна</i>	457
<i>Лазарева Любовь Александровна</i>	464
<i>Лыгун Денис Валерьевич</i>	471
<i>Львова Анастасия Болеславна</i>	476
<i>Макарова Екатерина Юрьевна Артемьева Елена Алексеевна</i>	480
<i>Максимова Татьяна Александровна</i>	484
<i>Мидакова Ольга Владимировна</i>	486
<i>Миначетдинова Гульназ Мансуровна Макашкина Ирина Николаевна Руссакова Татьяна Евтихиевна</i>	489
<i>Михайлова Венера Витальевна</i>	495
<i>Михайлова Людмила Михайловна</i>	510
<i>Моисеева Ирина Николаевна</i>	512

<i>Моряков Евгений Николаевич</i>	518
<i>Мочалова Ирина Николаевна</i>	529
<i>Нестерова Наталья Михайловна</i>	530
<i>Никитина Наталия Юрьевна</i>	537
<i>Никифорова Маргарита Валентиновна</i>	541
<i>Николаева Елена Олеговна Клюкова Луиза Станиславовна</i>	542
<i>Николаева Маргарита Леонидовна</i>	550
<i>Орлова Светлана Геннадьевна</i>	556
<i>Осипова Анастасия Владимировна</i>	560
<i>Павлова Нина Егоровна</i>	571
<i>Павлова Светлана Николаевна</i>	582
<i>Петров Валерий Васильевич</i>	586
<i>Петрова Алина Анатольевна</i>	589
<i>Петрова Ирина Николаевна</i>	594
<i>Петрова Людмила Геннадиевна</i>	596
<i>Пидченко Ольга Валерьевна</i>	602
<i>Плаксина Ольга Александровна</i>	610
<i>Портнова Людмила Генриховна</i>	613
<i>Порфирьева Алина Анатольевна</i>	618
<i>Пучкина Анна Владимировна</i>	624
<i>Романова Екатерина Игоревна</i>	628
<i>Рябова Татьяна Владимировна</i>	631
<i>Семенова Валентина Владиславовна</i>	643
<i>Сергеева Валентина Георгиевна</i>	646
<i>Сереброва Елена Николаевна</i>	651
<i>Сереброва Наталия Васильевна</i>	659
<i>Силова Светлана Александровна</i>	663
<i>Степанова Людмила Петровна</i>	678
<i>Терещенко Валентина Петровна</i>	683

<i>Тимина Екатерина Михайловна</i>	686
<i>Тимкова Ирина Николаевна</i>	691
<i>Тимофеева Ольга Владимировна</i>	697
<i>Толстова Ольга Владимировна</i>	706
<i>Туртушева Ольга Петровна</i>	712
<i>Федорова Кристина Васильевна</i>	714
<i>Федорова Людмила Афанасьевна</i>	731
<i>Федорова Татьяна Юрьевна</i>	738
<i>Фомина Роза Поликарповна</i>	740
<i>Фролов Николай Михайлович</i>	746
<i>Фролов Сергей Геннадьевич</i>	760
<i>Фролова Юлия Ивановна</i>	774
<i>Цветкова Эльза Владимировна</i>	779
<i>Цибуля Елена Владимировна</i>	782
<i>Шмелева Ирина Павловна</i>	787
<i>Юнкерова Анастасия Геннадьевна</i>	791
<i>Якимова Ирина Петровна</i>	795
<i>Яковлева Людмила Павловна</i>	801
<i>Ятманова Мария Петровна</i>	807

«Доходы и расходы семьи». Классный час. 1 класс

Актуальность. В настоящее время очень мало российских семей грамотно управляют семейным бюджетом. Нужно понять, что если тратить семейный бюджет импульсивно и хаотично, то его никогда не будет хватать даже на самое необходимое. Бюджет семьи нужно планировать! И заботиться об этом, должны все члены семьи.

Данная тема будет актуальна всегда. Ведь бюджет — важная слагающая благополучия в семейной жизни. Именно он диктует стиль жизни семьи, определяет возможность тех или иных трат. Семейный бюджет предусматривает наличие определенных доходов и расходов. Семейная экономика предусматривает грамотное соотношение доходов и расходов.

Цель: расширить представление детей о том, как складывается семейный бюджет; познакомить с новыми понятиями «доходы», «расходы», какими они бывают (на товары длительного пользования, на товары кратковременного пользования, на услуги); воспитывать в детях бережливость и умение экономно (разумно) тратить деньги.

Задачи:

Образовательные:

1. Познакомить детей с понятием «бюджет», составными элементами семейного бюджета;
2. Познакомить детей с понятием «доходы»;
3. Познакомить детей с понятием «расходы»;
4. Дать представление о том, что деньги оплачивают результаты труда людей и к ним следует относиться с уважением;

Развивающие:

1. Способствовать развитию детской познавательной инициативы;
2. Развивать интерес детей к экономике;
3. Развивать умение рассуждать, высказывать свои предположения, делать выводы;
4. Развивать мыслительные операции анализа и синтеза, логическое мышление, связную речь, память.

Воспитательные:

1. Воспитывать культуру поведения, умение экономно и рационально тратить деньги, чувство благодарности к тем, кто помогает удовлетворять наши желания и потребности.
2. Воспитывать начало разумного поведения в жизненных ситуациях, связанных с деньгами. Объяснить взаимосвязь между экономическими и этическими категориями: труд, товар, деньги, стоимость, цена, с одной стороны, и нравственными – “бережливость, честность, экономность, достоинство, щедрость” – с другой;
3. Воспитывать сознательного пользователя в решении экономических задач;
4. Воспитывать эмоционально позитивное сотрудничество и взаимодействие со взрослыми и сверстниками в процессе совместной проектной деятельности;
5. Воспитывать доброжелательные взаимоотношения в группе, умение договариваться, учитывать интересы других.
6. Воспитывать правильное отношение к деньгам в быту.

Ожидаемые результаты:

По завершению мероприятия дети могут:

1. Активно использовать в игровой деятельности основные экономические понятия и категории, которым было уделено внимание в ходе реализации проектных мероприятий (деньги, цена, товар, семейный бюджет и пр.).
2. Осознавать и соизмерять свои потребности и возможности.
3. Получить представления о том, что зарплата – это оплата за количество и качество труда, пенсии за прошлый труд.
4. Понимать, что расходы семьи не должны быть расточительными и что ребенок может, будучи экономным, их уменьшить.
5. Осознавать, что сбережения семьи – это денежные средства, которые могут остаться, если разумно расходовать свои доходы, и могут быть использованы для отдыха всей семьей или приобретения необходимых вещей
6. Контролировать ответственность за свои поступки, которые могут положительно или отрицательно сказаться на экономическом положении семьи и его самого.

1. Организационный момент.

Сегодня мы рассмотрим очень интересную и важную тему, и, я надеюсь, что вы будете активно работать, и у всех вас до конца занятия сохранится прекрасное настроение. А сейчас посмотрите на своего соседа по парте и пожелайте друг другу удачи.

1. Без меня нет и рубля,
Хоть и маленькая я.
Наберёшь меня сто штук
– Вот и рубль, милый друг. (Копейка)
3. Говорят про меня:
деревянный я.
Но неправда, я железный,
я тяжелый полновесный. (рубль)
4. Чтоб хранить свои доходы на карманные расходы,
Хрюшка требуется мне,
та, что с дыркой на спине. (копилка)
5. Это — средство обращения,
Это — средство накопления.
Средство стоимости также,
Также средство платежа. (деньги)
6. На товаре быть должна
Обязательна ... (цена)
7. И врачу, и акробату
Выдают за труд ... (зарплату)

Ребята, каждый день мы имеем дело с деньгами, они определяют финансовое положение семьи, состоятельность фирмы, благополучие государства. С детства вы знаете, что деньги - это такие бумажки, или монетки, на которые можно купить почти всё что угодно, что деньги всегда нужны, и что чаще всего их не хватает.

- А может ли быть у семьи свой бюджет?

- (ответ детей)

- А теперь вместе давайте подумаем, из чего складывается семейный бюджет? (Из доходов и расходов.)

- Что такое доход? (заработная плата, пенсия, стипендия, пособие на ребенка...)

- Так что такое доход семьи? (сумма, заработанная членами семьи за месяц).

- Что такое расход? (Расходы - затраты денежных средств на товары и услуги).

- Сегодня мы будем учиться планировать семейный бюджет. А для начала давайте попробуем дать определение понятию «семейный бюджет». (Ребята предлагают)

- Чаще всего понятие «бюджет» понимают как «экономия». А этот термин впервые введен древнегреческим философом Аристотелем и обозначало «законы хозяйства» или «искусство ведения домашнего хозяйства».

Семейный бюджет - ведения учетов всех расходов и доходов всех членов семьи. Необходимо принимать во внимание не только возможность экономии, но и продумывать пути увеличения доходной части. Планировать семейный бюджет нужно, исходя из потребностей конкретной семьи. Чаще всего выделяют такие категории: общий доход, налоги, жилье, еда, автомобиль, кредиты, ипотека, ссуда и т.п., одежда, отдых, школа, медицина, благотворительность, непредвиденные расходы и другое.

2. Игра «Семейный бюджет»

Ход игры: Дети делятся на группы - «семьи» из пяти — семи человек, в которых распределяются роли папы, мамы, бабушки, дедушки, старших и младших детей, домашних животных. Все персонажи получают игровые элементы (костюмы, аксессуары, которые помогают определить роль участника.

Дается проблема: распределить бюджет семьи так, чтобы хватило денег на все насущные потребности каждого из её членов.

Первый этап игры включает в себя определение общей суммы семейного бюджета. Дети высказывают свои точки зрения сначала в группах, затем обсуждают предполагаемую сумму бюджета все вместе. Участники деловой игры определяют, откуда берутся в семейном бюджете деньги, как каждый из них может поспособствовать экономии семейного бюджета. Каждый из участников предлагает свои идеи с точки зрения своего персонажа. Учитель помогает группам, направляя их в правильное русло решения проблемы, задавая наводящие вопросы.

Для определения покупок можно выдать детям карточки с разнообразными рисунками. Если дети затрудняются или ошибаются, учитель напоминает, из чего может состоять бюджет семьи, и помогает сосчитать средний бюджет, исходя из нормативов прожиточного минимума, социальных пособий, средних зарплат и пенсий, принятых в нашей стране.

На втором этапе игры дети распределяют бюджет по потребностям каждого «члена семьи».

Третий этап – подведение итогов и обсуждение решений по распределению семейного бюджета. В процессе озвучивания каждой группой решения игровой задачи учитель может записывать все высказывания на специальной доске или листе ватмана, чтобы затем озвучить итоги игры.

Ожидаемый результат игры:

- дети знакомятся с основными финансовыми понятиями, основами финансовой политики нашей страны;
- дети учатся правильному отношению к деньгам, способам их зарабатывания, адекватному их использованию и определению разумных границ своих потребностей;
- участники игры находят взаимосвязь между экономическими и этическими категориями: труд, деньги, цена – с одной стороны, и экономность, потребности, доброта, великодушные – с другой;
- в деловой игре у школьников развивается эмпатия, так как они смотрят на решение проблемы семейного бюджета с точки зрения разных членов семьи

3. Закрепление.

Вы пока не работаете, но родители Вам дают карманные деньги дарят на день рождения, я предлагаю вам прочитать советы и прокомментировать их.

13 советов управления деньгами для детей:

1. Старайтесь планировать бюджет и следовать ему.

2. Будьте аккуратными в трате денег, старайтесь не растратиться.

3. Запомните, что финансовая грамотность играет огромную роль в вашем будущем и вашей независимости.

4. Учитесь отличать «потребности» от «желаний». Первые, обычно, менее затратные, чем желания.

5. Попросите открыть банковский счет на ваше имя и можете регулярно вкладывать на него деньги вместо копилки.
6. Если у вас есть желание приобрести дорогую вещь, которая вам не по карману, найди более дешевую альтернативу. Это тоже отличное решение и, к тому-же, за меньшие деньги.
7. Заведите копилку и вносите в нее сдачу от своих покупок. так вы сможете накопить сбережения.
8. Купите игру Монополия (или аналог) и регулярно играйте в неё, это будет весело и научит вас понимать всю ценность денег.
9. Когда вы идете за покупками, то старайтесь выбрать те товары, в которых нуждаетесь. Если выберете сразу несколько товаров с одинаковыми функциями, то научитесь сравнивать цены и делать грамотный выбор.
10. Старайтесь не «брать займы». нехорошо быть в зависимости от кого-либо, взяв чужие деньги. Удержитесь и от желания жить в кредит.
11. Учитесь вести запись и учет всех своих покупок в специальном блокноте. Заведите лист доходов и расходов.
12. Старайтесь тратить деньги с умом. Родители зарабатывают деньги своим трудом.
13. Что такое регулярные платежи? (комуслуги, телефон, интернет и т.д.) Узнайте, какое количество денег расходуется ежемесячно.

4. Подведение итогов. Рефлексия.

Заключение. Мероприятия, направленные на повышение финансовой грамотности - дело важное и нужное, ведь важно начинать прививать самые азы финансовой грамотности начиная с дошкольного возраста. Чтобы вступая в самостоятельную жизнь, они смогли бы пользоваться финансовыми инструментами для улучшения собственного достатка.

В дальнейшем можно организовать работу с детьми по следующим направлениям:

- деньги «растут» если их хранить не в банке – копилке, а в Банке;
- авторитетные качества человека–хозяина: бережливость, расчётливость, экономность, трудолюбие, но одновременно и щедрость, благородство, честность, умение сопереживать, милосердие, примеры меценатства, материальной взаимопомощи, поддержки и т.п.,
- правила поведения в реальных жизненных ситуациях.

Наиболее важный эффект, который ожидаем от реализации данного проекта – это начало взаимодействия детей и родителей в сфере личных финансов. На занятиях в игровой форме, через интересный и познавательный сюжет дети знакомятся со сложными финансовыми понятиями, а дома вместе с родителями выполняют задания по финансовой грамотности. На занятиях педагог дает им знания, но правильные навыки обращения с личными финансами дети могут получить только в семье.

Ожидаем, что дошкольников за этот период получают необходимые знания, но и родители заинтересуются вопросами финансовой грамотности.

Список литературы.

1. Бокарев А. А. Повышение уровня финансовой грамотности населения в Российской Федерации/А. А. Бокарев//Финансы. -2010-№9.-С. 3-6.
2. Горяев А., Чумаченко В. Финансовая грамота для школьников. Спецпроект Российской экономической школы по личным финансам. -2010---С. 42.
3. Зеленцова А. В. Повышение финансовой грамотности населения: международный опыт и российская практика. А. В. Зеленцова, Е. А. Блискавка, Д. Н. Демидов. – М.: КноРус, 2012.-106 с.
4. Меньшикова, О.И., Попова, Т.Л. Экономика детям, большим и маленьким -М.:ТЦ Сфера, 1994.-157с.
5. Райзберг, Б.А. Современный экономический словарь.М.- 1997.- 78с.
6. Сасова, И.А. Экономическое воспитание детей в семье. М.- 1989.-137с.

7. Смоленцева, А.А. Введение в мир экономики, или Как мы играем в экономику: Учебное пособие: СПб, 2001.-130с.
8. 14.Шатова, А.Д. Экономика для взрослых и детей. Сборник.-М.:ЛИНКА-ПРЕСС, 1999.-240с.
9. 16. Шорыгина, Т.А. Беседы об экономике: Методические рекомендации.-М.:ТЦ Сфера, 2009.- 96с.

Андреева Елена Алексеевна
учитель начальных классов
МБОУ «СОШ №55»
города Чебоксары
Чувашской Республики

БАРТЕР

Актуальность. Финансовая грамотность воспитывается в течение продолжительного периода времени на основе принципа «от простого к сложному», в процессе многократного повторения и закрепления, направленного на практическое применение знаний и навыков. Формирование полезных привычек в сфере финансов, начиная с раннего возраста, поможет избежать детям многих ошибок по мере взросления и приобретения финансовой самостоятельности, а также заложит основу финансовой безопасности и благополучия на протяжении жизни. Актуальность проекта – помочь детям младшего школьного возраста сформировать представления о таком понятии, как «бартер».

Цель проекта. Расширить знания детей о натуральном обмене товаров.

Задачи проекта:

Познакомить с экономическим понятием «бартер».

Учить детей отличать равноценный бартер (выгодный) от невыгодного.

Ввести в словарный запас такие слова, как «бартер», «мена».

Развивать у детей чувство справедливости

Ожидаемые результаты. Дети научатся понимать и использовать в речи в подходящей ситуации слова: «бартер», «обмен», проводить самооценку на основе критерия успешности учебной деятельности, ставить новые учебные задачи в сотрудничестве с учителем, планировать свои действия в соответствии с поставленной задачей, осознавать познавательную задачу, целенаправленно слушать (учителя, одноклассников), решая её, находить в тексте необходимые сведения, факты и другую информацию, представленную в явном виде, понимать и применять разные способы фиксации информации (словесный, схематический и др.), понимать информацию, представленную в изобразительной, схематической, табличной форме; переводить её в словесную форму, учитывать разные мнения и стремиться к координации различных позиций в сотрудничестве, формулировать собственное мнение и позицию, осознавать, высказывать и обосновывать свою точку зрения.

Основное содержание проекта

I. Организационный момент.

II. Объявление темы и целей урока.

Ребята, сегодня нас ждет увлекательное путешествие в страну финансов!

Перед вами ребус, угадайте, что там зашифровано?



””

”

””

Правильно, БАРТЕР.

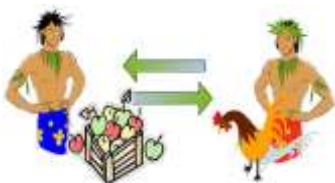

Разделимся на две команды и совершим путешествие по 3 станциям. Каждая команда будет выполнять задания и получать деньги (жетоны) за свою работу на каждой станции. В конце урока мы подсчитаем количество заработанных «денег» и определим победителя.

Итак, наше путешествие начинается!

III. Работа по этапам игры.

1 станция «Обменная»

Игра «Обмен» (играют 8 человек)

Играющие получают таблички. На одной стороне записано название профессии, а на другой – слова для реплик.

Задача водящего: получить доски для строительства парикмахерской через обмен.

Дровосек: -Мне нужен кувшин, мой вчера разбился.

Гончар: -Мне нужны башмаки для дочери.

Сапожник: - Мне надо новую рубашку.

Швея: - Мне нужен новый стул.

Столяр: - У меня болен ребёнок, мне необходимо лекарство.

Фармацевт: - Мне нужны бананы.

Садовник: - Мне нужна рыба.

Рыбак: -Я хочу, чтобы мне сделали модную, стильную стрижку.

2 станция «Задачная»

1. За одну корову дают в обмен 5 коз, а за двух коз предлагают 3 овцы. Сколько овец можно поменять за две коровы?

2. На острове Бартер живут Артём и Саша. У Артёма есть такие вещи: лупа, калькулятор, попкорн, велосипед, блокнот с ручкой. У Саши: краски, кроссовки, компас, пачка чипсов, наручные часы. Назовите варианты равноценного обмена. Обоснуйте свою точку зрения.

-Что значит **равноценный обмен**?

-Можно одну вещь поменять на две?

3. Придумайте задачу на **неравноценный обмен**. Время 5 минут.

3 станция «Ментальная»

Составьте ментальную карту по теме «БАРТЕР». Время составления 10 минут.

IV. Подведение итогов.

Команды считают заработанные деньги. Выявляем победителя.

- Подберите слова синонимы к слову «бартер». (Обмен, сделка, товарообмен).

- Всегда ли можно воспользоваться бартером? Обоснуйте свой ответ.

V. Рефлексия.

Кто хочет похвалить себя? А кто хочет похвалить своего друга?

Список литературы

1. Бьюзен Т. Умные родители - гениальный ребенок. Издательство Попурри, ООО, 2017 год.
2. <https://kartaslov.ru/значение-слова/бартер>
3. <https://fincult.info/prepodavanie/base/nachalnoe-osnovnoe-i-srednee-obshchee-obrazovanie/10744/>
4. <https://perm.hse.ru/data/2019/11/07/1531937790/Сборник%20%20задач%201-4%20класс.pdf>

Тема проекта «История денег»

Актуальность проекта: Для чего нужны деньги? Откуда они появились? Какими деньги были? Эти и многие вопросы на эту тему волнуют каждого ребенка. В данном проекте мы постараемся разобраться, как появились денежные отношения и так ли они важны в современном мире.

Цель проекта: расширение представлений детей об истории возникновения денег, изменения их форм и вида; изучение и систематизирование знаний в области происхождения денег; предпосылки их возникновения и их сущности.

Задачи проекта:

Дать представление об истории возникновения денег, о банках;

Выяснить предпосылки появления денег:

- какими предметами обменивались люди до возникновения традиционных денег;
- какими были первые деньги и самые известные эквиваленты денег;
- какие продукты, растения, животные выполняли роль денег до появления металлических и бумажных денег;
- как первоначально использовали золото и серебро;
- когда и где появились первые бумажные деньги;
- когда и в какой форме появились первые денежные единицы в странах мира.

Развивать умение детей общаться, договариваться, распределять роли в сюжетно-ролевой игре.

Вид проекта: познавательный.

Срок реализации: среднесрочный.

Состав участников: групповой

Ожидаемые результаты: дать представление об истории возникновения денег и как они «работают» в современном мире.

Работа педагога по подготовке и реализации проекта:

Изучение литературы, поиск информации в интернете, разработка презентаций, составление конспекта, подбор иллюстраций.

Деньги не всегда были такими, какими мы их привыкли видеть. Когда-то в давние времена денег вообще не существовало. В первобытные времена существовал натуральный обмен, когда, например, мешок репы можно было поменять на мешок свёклы. Но это не очень удобно, так некоторые товары оказываются более ценными, чем другие. Для более точного и справедливого обмена необходима какая-то шкала измерения стоимости. Сколько метров ткани или металлических изделий полагается за мешок пшеницы? Если посчитать стоимость всех товаров в одной определённой единице, обмен значительно упростится.

На протяжении долгого времени хозяйство было натуральным. Это значит, что все необходимое для жизни производилось в домашних условиях. Если владельцу усадьбы необходимо было приобрести то, что у него не производилось, он получал товары или продукты посредством натурального обмена. Но это было неудобно – ни один хозяин не мог быть уверенным, что, предлагая свои товары для обмена, он получит желаемое. Те, с кем он хотел поменяться, могли просто не нуждаться в предлагаемых им вещах или продуктах. Говоря экономическим языком – потребности не совпадали, и это случалось довольно часто.

Первые деньги на земле



Сушеная рыба (Исландия)



Буйвол (Индия)



Кирпичный чай (Монголия)



Морские ракушки (Южной Америки на островах Океании)



Шкуры зверей (Канада, Россия)



Соль (Африка)

Денежные эквиваленты у различных народов

Меновая торговля, иначе говоря, бартерный обмен оказался неэффективным методом удовлетворения потребностей. Возникла необходимость во введении какого-то одного ценного товара (эквивалента), на который можно было бы обменять собственную продукцию, а затем посредством обмена на этот ценный товар приобрести необходимое.

В качестве эквивалента у разных народностей были приняты **различные предметы**. Единственным требованием к такому предмету должна была быть его ценность для любого члена общества. У народов севера это были **шкуры животных**, у жителей Австралии и Океании – **жемчуг**, в Южной Америке – какао-бобы. На Руси в древности в качестве эквивалента для обмена выступал **скот**. Он служил для обмена и уплаты налогов, а сборщиков податей в то время называли «скотниками». Но на роль постоянного денежного эквивалента скот не подходил. Очень неудобно было гнать его при необходимости поездки за покупками на большие расстояния. Поэтому вместо него стали использовать **меха**, а впоследствии **золотые и серебряные слитки**.

Такое понятие как «**гривна**» появилось в Киевской Руси в **XI** веке. Гривна представляла собой серебряный слиток весом **400** грамм. Этот слиток можно было разрубить пополам, и каждая половина получала название «**рубль**». Рубль можно было еще раз разрубить напополам, получив две полтины. А части полтины, разрубленной надвое, назывались четвертаками. Две серебряные гривны равнялись одной золотой гривне. Три серебряные гривны составляли стоимость коня, а за одну такую гривну можно было купить корову.



Появление монет

Носить с собой мешки шкур или тяжелые слитки было неудобно. Это стало причиной для изготовления монет. Поскольку **золото и серебро** имело большую ценность в обществе, эти металлы и стали **материалом для изготовления первых денег**.

На Руси золотые и серебряные монеты стали чеканить только в конце **X** века **при князе Владимире**. Они назывались «**златниками**» и «**серебряниками**» соответственно. До этого в нашей стране в торговых целях имели хождение арабские и византийские монеты. Они использовались в основном во внешней торговле. Торговля внутри государства осуществлялась только в крупных городах. На провинциальном уровне проводились сезонные ярмарки, где по-прежнему был в ходу бартерный обмен.

В период монголо-татарского ига монеты на Руси чеканить перестали. Их производство возобновилось в период правления князя **Дмитрия Донского** после Куликовской битвы. Использовались только серебряные слитки «гривны», стоимость которых значительно поднялась.

После свержения ига на Руси стремительно стали развиваться ремесло и торговля. Поэтому первостепенной задачей государства стало восстановление чеканки собственных монет. Монеты чеканились во всех крупных городах. Их размеры и внешний вид отличались, например, у рублей, отчеканенных в Новгороде и Москве, был разный вес. Впоследствии из-за укрепления централизованной власти было **решено создать единую денежную систему**, и чеканить монеты в различных княжествах власти запретили.



Бумажные деньги

Попытки заменить монеты чем-то более легким предпринимались задолго до появления бумажных денег. **Еще до нашей эры китайцы** пытались создать денежный эквивалент **из оленьей кожи**. Это были небольшие четырехугольники, на которые наносились специальные знаки и государственные печати.

Настоящие банковские деньги появились с развитием производства бумаги и становлением банковской системы. Деньги в золотом и серебряном виде помещались владельцем в банк. При желании взять оттуда необходимую сумму, банк **выдавал выписку**, которую можно было использовать при покупках или погашении долгов. На основании этой выписки деньги снимались со счета владельца и переходили на счет продавца или кредитора. Такой документ назывался банкнотой и являлся предтечей бумажных денег. Впоследствии на

банкноты был установлен официальный курс, после чего они стали считаться бумажными деньгами.

В России появление бумажных денег было **связано с дефицитом серебра**. В период взимания налогов с населения приходилось организовывать целые караваны с охраной, что стоило не дешево. Налоги платились в основном медными деньгами, и **500** рублей равнялось целой телеге медных денег. Все это было очень неудобно, поэтому правительство приняло решение выпустить бумажные деньги, называемые ассигнациями. При **Екатерине II** было открыто два банка в Москве и Петербурге, в которые поместили по **500** тысяч рублей золотом, серебром и медью. На эту сумму напечатали ассигнации достоинством 25, 50, **75** и **100** рублей. Но качество печати ассигнаций оставляло желать лучшего, и этим сразу воспользовались фальшивомонетчики. Поэтому через несколько лет ассигнации были изъяты из оборота и заменены более качественными достоинством **5** и **10** рублей.

Электронные деньги:

Сегодня деньги диверсифицируются, буквально на глазах множатся их виды. Вслед за чеками и кредитными карточками, появились, дебитные карточки и так называемые “электронные деньги”, которые, посредством компьютерных операций, можно использовать для переводов с одного счета на другой. Электронные деньги новое явление в денежном обращении - процесс дестафации денег, т.е. исчезновение вещественных средств обращения платежа.

Электронные деньги впервые появились в 70-х годах. Во второй половине 80-х годов в ряде капиталистических стран начинают внедрять электронные кредитные карточки второго поколения.

Пластиковая карточка представляет собой пластину стандартных размеров (85.6 мм 53.9 мм 0.76 мм), изготовленную из специальной, устойчивой к механическим и термическим воздействиям, пластмассы. Одна из основных функций пластиковой карточки - обеспечение идентификации использующего ее лица как субъекта платежной системы. Для этого на пластиковую карточку наносятся логотипы банка-эмитента и платежной системы, обслуживающей карточку, имя держателя карточки, номер его счета, срок действия карточки и пр. Кроме этого, на карточке может присутствовать фотография держателя и его подпись. Алфавитно-цифровые данные - имя, номер счета и др. - могут быть эмбоссированы, т.е. нанесены рельефным шрифтом. Это дает возможность при ручной обработке принимаемых к оплате карточек быстро перенести данные на чек с помощью специального устройства, импринтера, осуществляющего "прокатывание" карточки (в точности так же, как получается второй экземпляр при использовании копировальной бумаги).

На лицевой стороне карточки с магнитной полосой обычно указывается: логотип банка-эмитента, логотип платежной системы, номер карточки (первые 6 цифр - код банка, следующие 9 - банковский номер карточки, последняя цифра - контрольная, последние четыре цифры нанесены на голограмму), срок действия карточки, имя держателя карточки; на оборотной стороне - магнитная полоса, место для подписи.

Карточки с магнитной полосой являются на сегодняшний день наиболее распространенными - в обращении находится свыше двух миллиардов карт подобного типа. Магнитная полоса располагается на обратной стороне карты и, согласно стандарту ISO 7811, состоит из трех дорожек. Из них первые две предназначены для хранения идентификационных данных, а на третью можно записывать информацию (например, текущее значение лимита дебетовой карточки). Однако из-за невысокой надежности многократно повторяемого процесса записи/считывания, запись на магнитную полосу, как правило, не практикуется, и такие карты используются только в режиме считывания информации. Хотя такой тип карт относительно уязвим для мошенничества. Тем не менее, развитая инфраструктура существующих платежных систем и, в первую очередь, мировых лидеров "карточного" бизнеса - компаний MasterCard/EuroPay является причиной интенсивного использования карточек с магнитной полосой и сегодня. Отметим, что для повышения защищенности

карточек системы VISA и MasterCard/EuroPay используются дополнительные графические средства защиты: голограммы и нестандартные шрифты для эмbossирования.

Как известно, первые смарт-карточки появились во Франции в середине 70-х годов. Основными преимуществами этого вида пластиковых карточек по сравнению с их "магнитными собратьями" являются повышенная надежность и безопасность, многофункциональность, возможность ведения на одной карточке нескольких счетов. Существенный недостаток смарт-карточек, который до сих пор не удалось преодолеть, - их высокая себестоимость, значительно превосходящая стоимость пластиковой карточки с магнитной полосой. Стоимость смарт-карточек зависит от целого ряда факторов (объема памяти, мощности микропроцессора) и колеблется для тиража в миллион карточек от 0,6 до 9,5 долл. США.



Заключительным этапом в истории денег является их переход в электронный вид. С развитием информационных технологий и появлением банковских карт человеку уже необязательно носить купюры и монеты с собой, ведь деньги у него могут находиться в электронном виде (то есть на специальном счете в банке, который привязан к его банковской карте). Пользование деньгами стало гораздо удобнее. Вместе с этим и банки перешли на электронный перевод денежных средств.

Таким образом, на протяжении своей истории деньги прошли эволюцию от камней и ракушек в древнем обществе до банкнот и монет, которыми мы пользуемся, а также электронных денег.

Заключение. На основании изложенного в работе материала можно сделать ряд следующих выводов:

I. Сущность денег заключена в выполняемых ими пяти основных функциях: мера стоимости; средство обращения; средство накопления; средство платежа; мировые деньги. Каждая денежная функция при всей своей специфичности составляет органическое единство вместе с остальными.

II. Появление денег связано с развитием обмена, торговых отношений. Первые деньги были призваны решить проблемы в осуществлении бартерных сделок. Возникшая необходимость во всеобщем эквиваленте закрепила функцию денег за благородными металлами (золотом и серебром). Однако внутренняя полезность полноценных денег стала причиной их вытеснения бумажными деньгами.

III. Деньги обладают свойством наибольшей ликвидности, то есть в любой момент могут быть использованы для приобретения товаров или услуг. Они представляют собой общепризнанное средство обмена.

IV. Выпуск бумажных денег должен быть ограничен количеством полноценных денег, необходимых для обращения в данный период, другими словами, количеством золотых денег, которые они замещают в обращении.

Ход проекта

I. Чтение и обсуждение рассказов.

Петр Кошель «История денег. Рассказы для детей». (Проводится в течение нескольких занятий.)

Занятие 1. Чтение глав «Что такое деньги?», «Первые деньги», «Какие еще были деньги» или пересказ их воспитателем.

Вопросы по содержанию:

- Что делали люди, когда у них не было денег, но им хотелось приобрести какой-то товар?
- Были ли какие-то правила обмена?
- Что люди могли обменять?
- Какие товары ценились дороже, а какие – дешевле?

Занятие 2. Чтение глав «Что такое банк?», «Бумажные деньги», «Первые металлические деньги» или пересказ их воспитателем.

Вопросы по содержанию:

- Что люди могут сделать, когда придут в банк?
- Какие были деньги?
- Из каких металлов делали деньги?
- Как же случилось, что золото и серебро стали деньгами вместо железа и меди?

Занятие 3. Чтение глав «Первые монеты на Руси», «Русский рубль», «Пятак-самозванец», «Первые монеты» или пересказ их воспитателем.

Вопросы по содержанию:

- Почему русские деньги называли именно «рублем»? Откуда пошло такое название?
- Всегда ли монеты были круглыми?

Занятие 4. Чтение глав «Монеты раньше и теперь», «Фальшивые монеты», «Что такое инфляция?» или пересказ их воспитателем.

Вопросы по содержанию:

- Какие названия иностранных денег вы запомнили или знаете?
- Кто такие фальшивомонетчики?
- Как наказывали фальшивомонетчиков раньше?
- Как вы думаете, сегодня существуют фальшивомонетчики?
- А как их сейчас наказывают?

II. Беседа «Дети и деньги».

– Ребята, скажите, у кого из вас есть свои деньги? Кто их вам дает? Для чего?

– Кто из вас копит деньги? Где вы их копите?

– Что вы можете купить за деньги?

– Как нужно обращаться с деньгами?

– Где ваши родители берут деньги?

– Ребята, я предлагаю вам спросить ваших мам, пап, бабушек и дедушек, есть ли у них образцы старых российских денег, тех, которые сейчас уже не используются. Если вы принесете такие деньги, мы составим с вами коллекцию.

Аналогичное предложение необходимо озвучить родителям для поиска и подбора старых российских денег разных времен. Цель – создание коллекции монет и купюр «Российские деньги».

III. Игры и развлечения.

1. Сюжетно-ролевая игра «Менялы».

Дети перевоплощаются в жителей двух племен, которые приходят на поляну и обмениваются предметами мебели, продуктами, одеждой и т. д.

Беседа:

– Ребята, сегодня мы с вами попадем в прошлое, в далекие времена, когда еще совсем не было денег. Что тогда делали люди, когда им требовалась какая-то вещь? (Менялись с другими людьми.) Вот и вы будете меняться. Вы разделитесь на два племени, придумаете каждому название, выберете вожака. Вожак будет самым главным, он будет решать все ваши споры и конфликты (то есть если кто-то не может договориться, то идет к вожаку и делает так, как он скажет).

Дети делятся на два племени: «Чунга-чанга» и «Юка-кука», выбирают вожаков, после чего они определяют место для поляны (центр ковра).

Педагог раздает вожакам по мешку с предметами (в одном – тарелки, ложки, вилки, хлеб, фрукты, одеяло, штаны, шорты, панамка и т. п., в другом – бокалы, кастрюля, овощи, ножи, майки, футболки, подушка, простыни и т. п.). Задача каждой команды – организовать быт племени: питание (посуда и продукты), место для сна (на чем будут спать и чем укрываться), одежду. У каждой команды чего-то не хватает из предметов, и они приступают к обмену.

Педагог следит за ходом игры, помогает в сложных ситуациях. Игра заканчивается, когда обе команды организуют быт племени и могут рассказать о том, как они сделали это и что у них получилось.

2. Сюжетно-ролевая игра «Магазин».

Вечернее время можно посвятить игре в магазин; по выбору детей это может быть магазин «Продукты», «Одежда», «Игрушки». Выбирается продавец, остальные дети – покупатели.

3. Развлечение «Волшебная монетка».

В свободное время детям можно предложить данное развлечение.

Дети накрывают листом бумаги монету и закрашивают это место цветным или простым карандашом, получается отпечаток монеты.

4. Развлечение создание своей индивидуальной банкноты

Предложить в свободное время нарисовать детям свою банкноту, можно с помощью родителей. Предоставить свои работы.



5. Демонстрация коллекции монет родителям. Выступления детей об истории денег.

Итог создание: Коллекции денег, созданная детьми с помощью родителей.



Список литературы

1. Войтов А. Г. Деньги: учебное пособие. – М. 2002
2. Воронов Ю. П. Страницы истории денег. – Н. 1999
3. Дадченко А. История денег. – У. 2001
4. Долин Г. Экономическая теория товара и денег. – М. 2000
5. Елизаветин Г. Деньги. – М. 2000
6. Ефимов В. А. Экономическая азбука - 5-7. – М. 2000
7. Ефимов В. А. Экономическая азбука - 6. – М. 2000

Арсентьева Надежда Сергеевна
воспитатель
МАДОУ «Детский сад № 75»

«Деньги-помощники». Краткосрочное, познавательное занятие для детей 5-7 лет

Актуальность. В современном мире ребенок поневоле встречается с *экономикой*, даже если его не учат этому. Он узнаёт, что такое «*моё*», «*твоё*», «*наше*», «*обмен*», «*деньги*», «*цена*» и пр. Дети – это зеркало мамы и папы, поэтому в плане экономии и планирования финансов они стараются подражать родителям. Если родители сами не умеют правильно планировать финансы, то и ребенок вырастет финансово неграмотным человеком.

Если у ребенка не сформировать правильное представление о деньгах, то у него появится собственное, зачастую неверное мнение. Дети должны осознавать, что денежные средства зарабатываются собственным трудом.

Ребёнку нужно *помочь* в освоении финансовой грамотности, но не делать все за него.

Обучение *экономической* культуре не сводится к тому, чтобы учить зарабатывать деньги. На первый план ставится формирование нравственных *понятий*: честность, обязательность, умение подчинять свои желания возможностям, законопослушность, взаимопомощь и пр. А также ориентация дошкольников в *экономическом пространстве* современного мира на материале в соответствии с возрастными возможностями.

Таким образом, актуальность *проекта в том*, чтобы за счет использования информационной среды максимально полно использовать интерес детей к *экономической деятельности*, оптимизировать их интеллектуальную нагрузку.

Постановка проблемы

Дети не всегда представляют, на какие цели расходуются деньги в семье

Цель и задачи проекта:

- расширение представления детей о деньгах и статьях расхода семейного бюджета;
- укрепление семейных связей;
- получение навыков совершения реальной покупки в магазине.

Вид проекта

Информационно-познавательный

Срок реализации проекта

с марта по апрель

Участники проекта

Дети старшего дошкольного возраста 5-7 лет, воспитатели группы, родители (законные представители)

Этапы проекта

1 этап - подготовительный

- Изучение справочной, методической, энциклопедической литературы.
- Информирование родителей о планировании работы с детьми по проекту «Деньги-помощники».
- Подбор художественной литературы для детей по выбранной тематике.
- Подбор необходимого оборудования и пособий для практического обогащения проекта.

2. этап – Основной

Реализация проектных мероприятий:

1. НОД «Что мы знаем о деньгах».
2. Просмотр мультфильмов: С. Михалков «Как старик корову продавал», «Барбоскины и реклама», «*Бизнес крокодила Гены*», «*Простоквашино. Клад*»
3. Беседа с родителями «В чем нам деньги помогают».
4. Экскурсия в продуктовый магазин.

3. этап - Заключительный

Подведение итогов реализации проекта в форме сюжетно-ролевой игры «Магазин»

Предполагаемые результаты. По завершению проектных мероприятий дети могут:

- Активно использовать в игровой деятельности основные экономические понятия и категории, которым было уделено внимание в ходе реализации проектных мероприятий (деньги, цена, товар, семейный бюджет и пр.).
- дошкольники приобретают первичный экономический опыт, учатся устанавливать разумные экономические отношения в различных сферах жизнедеятельности;
- родители получают дополнительные знания по экономическому воспитанию детей;
- дошкольное учебное заведение будет иметь обобщенный опыт по данной проблеме;
- педагоги получают систему работы по формированию экономического опыта детей.

Заключение. До участия в проекте всё, что связано с деньгами, воспитанникам казалось сложным и даже загадочным, но с каждым новым этапом «взрослый» мир денег становился участникам проекта более понятен и близок. На старте работы сомневалась, сможет ли воспитанник выполнить предложенные задания, в том числе и в режиме самостоятельного освоения (дома при поддержке родителей). Опасения оказались напрасными – участники проекта с интересом работали, по-взрослому ответственно и по-детски увлеченно, задавали много вопросов, а при необходимости обращались за консультацией к взрослым. Убеждена в необходимости продолжения трудной, но полезной работы с ребятами по овладению начальными навыками адаптации в мире финансовых отношений.

Ресурсное обеспечение

- реальные деньги: бумажные, железные, старинные;
- ноутбук;
- экран;
- проектор;
- мультфильмы: С. Михалков «Как старик корову продавал», «Барбоскины и реклама», «Бизнес крокодила Гены», «Простоквашино. Клад»
- Атрибуты к сюжетно-ролевой игре «Магазин»

Список литературы

ПРИЛОЖЕНИЕ

Рекомендации для родителей

1. Разговаривайте с детьми, отправляясь вместе с ними за покупками.

Когда вы идете с ребенком в магазин за школьными принадлежностями или подарками к празднику, обязательно делитесь с ним своими мыслями по поводу цен и качества товаров.

2. Возьмите ребенка в банк.

Когда вы берете деньги из банкомата или направляетесь для этого в банк, возьмите с собой ребенка и объясните ему свои действия. Расскажите, каким образом можно заработать деньги, не снимая их с банковского счета.

3. Поговорите с детьми о вложении денег.

Приобретайте вместе с детьми акции компаний, с продукцией которых они знакомы. Специалисты утверждают, что начать этим заниматься можно и с детьми с младшего школьного возраста. Однако тут следует проявить осторожность, и, если вы видите, что ребенок не понимает, о чем идет речь, на какое-то время отложите реализацию этого «*семейного мероприятия*».

Неважно, воспользуются они в будущем приобретенными навыками или нет, главное – дать им такой шанс, с детства подготовить к тому, что у каждого человека есть варианты, позволяющие изменить свое финансовое положение к лучшему.

4. Определите норму выдачи денег, и подарите ребенку копилку.

Выдавайте ребенку деньги на карманные расходы и убедитесь в том, что часть этих денег он будет откладывать. Подарите ему копилку. Копилка – один из способов научить ребенка следить за тем, как растут его деньги. Посоветуйте своему сыну или дочери завести специальный дневник, в который он (*она*) будет записывать свои «*финансовые операции*».

5. Научите детей зарабатывать деньги.

Деньги не растут на деревьях, поэтому следует научить детей работать – для того, чтобы они имели собственный доход. Они могут начать, например, с того, что уберут разбросанные игрушки, вынесут мусор, или же соберут во дворе опавшие листья.

6. Помогите детям определить цель, для достижения которой они будут откладывать деньги.

Если ребенок имеет четкую цель, это заставляет его стремиться к осуществлению мечты. Независимо от того, что ребенок хочет приобрести – игрушку, велосипед или машину – помогите ему понять, что он получит это лишь в том случае, если будет упорно работать и копить деньги.

7. Покажите ребенку как пользоваться кредитной карточкой.

Обязательно познакомьте с кредитной карточкой.

Прежде чем дать в руки сына (*или дочери*) кредитку, подробно объясните ему, что такое кредит и как надо с ним обращаться.

8. Вовлекайте детей в обсуждение семейного бюджета и планирование отпусков.

Расскажите детям о необходимости оплачивать коммунальные услуги и о том, что каждая семья обязательно должна выделять деньги на непредвиденные расходы (неожиданно вышел из строя, скажем, водопроводный кран и надо купить новый). Объясните, что для того, чтобы

съездить куда-нибудь на каникулы, надо потратить деньги на приобретение билетов, оплату гостиничных номеров и развлечений.

9. Расскажите детям о том, что такое пожертвования на благотворительные цели.

Жертвуя деньги на благотворительные цели, вы тем самым помогаете ребенку понять, почему люди делятся друг с другом и делают друг другу подарки.

Такие «уроки радости» многим детям запоминаются на всю жизнь. Когда они становятся взрослыми, у них сохраняется ощущение, что акт дарения приносит истинное удовольствие и удовлетворение.

Кроме того, передача пожертвований может стать естественным поводом для обсуждения с детьми непреходящих жизненных ценностей.

10. Будьте для ребенка примером.

На собственном примере демонстрируйте своим детям, как следует относиться к деньгам. Научитесь осмотрительно планировать семейный бюджет и разумно копить средства.

Русские пословицы и поговорки о деньгах

Без копейки рубля нет.

Был бы ум, будет и рубль; не будет ума, не будет и рубля.

Горе — деньги, а вдвое — без денег.

Горе — деньги нажить, а с деньгами и дураку можно жить.

Гроша нет за душой.

Денег ни гроша, да слава хороша.

Денежка без ног, а весь свет обойдет.

Деньги счет любят.

Деньги — что пух: только дунь на них — и нет.

Кто не богат, тот и копейке рад, а богатому — и тысячи мало.

Не горюй о деньгах: не они нас наживали, а мы их.

Нелегко деньги нажить, а легко прожить.

Отплатил той же монетою.

Тот без нужды живет, кто деньги бережет.

Трудовая денежка всегда крепка.

Уговор дороже денег.

НОД «Знакомство с деньгами»

Цель:

Познакомить детей с деньгами, какие были при древнем человеке до наших времен;

Познакомить детей с деньгами достоинством 1,2,5,10 рублей,1,5,10 копеек;

Ввести понятия: деньги, монета, купюра, рубль, копейка;

Учить устанавливать соотношение между монетами и числами;

Закрепить знание о составе числа из двух меньших чисел и из единиц;

Учить составлять различные комбинации из имеющегося набора монет;

Обогащать активный словарь;

Ход мероприятия:

Вос-ль: Здравствуйте, ребята. Посмотрите кто к нам пришел в гости?

Дети: Кот.

В: Правильно, это кот Ученый, он все знает.

К: Здравствуйте, ребята. ВЫ любите отгадывать загадки?

Д: Здравствуй

В: Ребята, как вы думаете, что очень любит делать кот?

Варианты ответов.

К: Да, я очень люблю считать. Я считаю все, дома, деревья, детей. Посмотрите, что у меня? (Деньги) А кто знает, зачем они нам?

Д: Варианты ответов.

К: А где мы с вами расплачиваемся деньгами?

Д: Варианты ответов.

К: В кошелек мы их кладем,
С ними в магазин идем. (Деньги)

В: Правильно, ребята. Вот бы нам попасть в магазин, но попасть можно с помощью одного волшебного предмета. Как вы думаете какой? (Цветик – семицветик) Ребята, но нам оторвать и сказать волшебные слова. Отрывают и говорят слова. «ОКАЗАЛИСЬ» в древнем мире.

К: Как вы думаете, где мы оказались? Попали мы к древним людям.
<https://www.youtube.com/watch?v=Rw4gcroLNBw&t=138s>

В: Ребята, какие были деньги в мультфильме?

Д/и : «Что когда было?»

Правила: Выбрать из нескольких картинок, что могло быть денежками.

Физминутка: «Апельсин»

Мы делили апельсин

Много нас, а он один.

Эта долька - для ежа,

Эта долька - для стрижа,

Эта долька - для утят,

Эта долька - для котят,

Эта долька - для бобра,

А для волка. кожура.

Он сердит на нас - беда!

Разбегайтесь кто куда.

В: Ребята, а давайте вспомним, из какой сказки цветик – семицветик?

Какие желания были у девочки?

К: А можно было обойтись без Цветочка? Как можно было исполнить желания девочки?

В: Мы пошли купить продукты:

Молоко, сметану, фрукты.

На кассу все несем в корзине.

Мы в продуктовом. Магазине

В: Что загадывала девочка из сказки?

Д: Куклы, баранки, велосипеды.

К: Ребята, давайте с вами нарисуем, то что можно девочка загадала.

Рисование цветными карандашами предметы, которые девочка загадала с помощью цветка.

Кот ученый рассматривает рисунки детей.

«Экскурсия в магазин»

Цель: Продолжать знакомить детей с социально значимыми зданиями

города их назначением магазин «Продукты»;

закреплять умения считать в пределах 10;

профессии людей продавец продуктового магазина,

содержанием и значением их труда для жителей города.

Ход экскурсии:

В: Ребята мы сегодня с вами отправимся на экскурсию в магазин. Давайте вспомним как мы можем узнать сколько стоит еда или игрушка?

ответы детей

В: Правильно. Возле товара всегда есть ценник, на котором написана цена.

Что могут продать детям?

Ответы детей.

В: Совершенно верно, детям могут продать хлеб, молоко, конфетку.

А что нам надо сделать, когда мы взяли товар?

Д: Пройти с ним на кассу.

В: Как называется человек, который продает в магазине продукты?

Д: Продавец

В: Да, в магазине работает продавец. В больших магазинах как «Виктория», есть продавец и на кассе работает кассир.

В: А что потом мы делаем?

Правильно, взять товар и подойти к кассиру, заплатить деньги, только тогда можно выйти из магазина.

А откуда мы с вами берем деньги?

Ответы детей

В: Совершенно верно, мы ходим на работу и получаем их за работу. Какие профессии вы знаете?

Экскурсия в магазин

В: Ребята, что мы видим в магазине?

Д: еду, продукты, чай и т. д.

В: Правильно, мы с вами видим продукты, значит этот магазин называется продуктовый.

Давайте с вами купить мармелад. Мы выбрали, продукт. Что мы с вами должны сделать дальше?

Д: Пройти на кассу и оплатить.

В: Выходим из магазина. Кто запомнил, какими деньгами мы расплатились?

В: Ребята, кого мамы уже отправляют в магазин?

Как вы думаете, что поможет купить все, что надо в магазине?

А что можно сделать, чтобы не забыть предметы, которые нам надо купить?

Ответы детей

В: Надо аккуратно пользоваться деньгами, чтобы они не потерялись.

Сюжетно – ролевая игра «Магазин»

Цель: закрепить знания детей по теме: «Супермаркет»;

закреплять знания о деньгах;

продолжать формировать интерес детей к игре;

закреплять умения считать в пределах 10;

воспитывать уважение к труду взрослых.

Материал: продукты, корзинки, чеки, кошельки, одежда для продавцов, стеллажи с продуктами, банковские карточки.

Ход игры:

(Распределение ролей, выбор продавца, директора, кассира. Директор магазина приглашает на работу: Продавца, водителя, кассира)

В: Ребята давайте вспомним как себя вести в магазине?

Можно отходить далеко от родителей в магазине?

Ребята предлагаю вам побывать на открытии нового супермаркета.

Директор магазина перерезает ленточку при открытии супермаркета.

Воспитатель обращается к детям: «Ребята, давайте выясним, как правильно купить товар?» (выбрать нужный товар, заплатить за него, взять чек).

Покупатель: Здравствуйте, мне нужен товар

Продавец: Да у нас есть такой товар. Вам с доставкой на дом или сами сейчас заберете?

Покупатель: Спасибо сейчас сам.

(параллельно диктор или продавец читает объявление «Приглашаем на работу», «Привоз нового товара»)

Покупатель расплачивается, забирает товар и уходит.

Продавец: Вот вам карта скидок.

Все продукты на витрине:

чай, конфеты, колбаса –

Разбегаются глаза.

Подходите, покупайте.

Деньги в кассу отдавайте.
Покупатели расходятся по отделам.
В нашем городе наступил вечер.
Рабочий день закончился.
Закрываются магазины.

В конце игры диктор читает, что магазин закрывается на перерыв (или конец рабочего дня). Покупатели совершают свои последние покупки, охрана провожает их, двери закрываются

**Артемьева Галина Васильевна Ильина Екатерина Тимофеевна Ильина Людмила
Леонидовна**
воспитатели
МАДОУ «Детский сад №75»
г. Чебоксары

ПОЧЕМУ ВЗРОСЛЫЕ РАБОТАЮТ

Вид проекта: информационно-творческий

Тип проекта:

- по продолжительности: краткосрочный;

- по количеству участников: групповой.

Срок реализации проекта: три недели.

Участники проекта: дети старшего дошкольного возраста, родители, воспитатель.

Актуальность темы:

Современный ребенок уже с самого начала своей жизни попадает в экономическую среду, в которой встречаются экономические слова и определения. Уже в дошкольном возрасте ребенок часто сталкивается с экономическими понятиями: «товар», «деньги», и у него неминуемо возникает множество вопросов: «Откуда берутся деньги?», «Почему взрослые работают?» и т.д.

В ходе беседы с детьми на данную тему, выяснилось, что у них скудное представление о деятельности взрослых («Чтобы зарабатывать деньги»).

Это обусловлено рядом причин, что у большинства дошкольников:

1. представление о труде взрослых довольно ограничено — они знают лишь о небольшом количестве профессий, прежде всего самых распространенных.
2. имеют поверхностное представление о профессиях своих родителей, затрудняются правильно их называть;
3. не знают цену деньгам, не ценят и не берегут вещи, игрушки, требуют дорогих подарков;
4. не имеют представлений, что все взрослые работают и делают много полезных и нужных вещей, предметов, необходимых людям для жизни;
5. некоторые родители не хотят рассказывать детям о своей профессии, о работе, которой они занимаются, в силу разных обстоятельств.

Таким образом необходимо ввести ребенка дошкольного возраста в мир экономики.

Формирование представлений дошкольников о мире труда и профессий – и это необходимый процесс и является актуальным в современном мире.

Целью ранней (детской) профориентации является приобщение детей к ценностям труда и профессиональной деятельности человека, развитие интереса к миру труда и профессиям взрослых на примере ближайшего окружения (сотрудники детского сада, родители).

В старшем дошкольном возрасте особое значение для полноценного развития детской личности приобретает дальнейшее приобщение к миру взрослых людей и созданных их трудом предметов.

Ознакомление с профессиями родителей обеспечивает дальнейшее вхождение ребенка в современный мир, приобщение к его ценностям.

Углубленное изучение профессий через профессии своих родителей способствует развитию представлений об их значимости, ценности каждого труда.

Проблема:

1. представление дошкольников о труде взрослых довольно ограничено — они знают лишь о небольшом количестве профессий, прежде всего самых распространенных.
2. описывая профессии, дети ориентируются на поверхностные, легко видимые их характеристики, не сформированы знания о конкретных действиях некоторых профессий;
3. нет четких представлений о результатах трудовой деятельности взрослых;
4. дети имеют недостаточное представление о профессиях своих родителей, значимости и ценности их труда.
5. не понимают важность и необходимость каждой профессии

Цель проекта: познакомить детей с разнообразием профессий родителей и важности труда в любой профессиональной деятельности, привлечь родителей к профессиональной ориентации детей.

Задачи проекта:

Для детей

- формировать основы финансовой грамотности у дошкольников;
- формировать представление о содержании деятельности людей некоторых профессий;
- расширять и систематизировать знания воспитанников о профессиях родителей, значимости и ценности их труда;
- учить уважать людей, умеющих трудиться и честно зарабатывать деньги;
- поощрять желание и стремление детей быть занятыми полезной деятельностью, помогать взрослым;
- стимулировать деятельность «по интересам», проявление творчества и изобретательности.
- формировать у детей интерес к разнообразной интеллектуальной деятельности.

Для воспитателя:

- создать условия для реализации данного проекта;
- создать картотеки дидактических игр, загадок, пословиц по теме.

Для родителей:

- обогащать детско-родительские отношения опытом совместной творческой деятельности;
- обеспечить психолого-педагогическую поддержку семьи
- повышение компетентности родителей в вопросах формирования финансовой грамотности ребенка
- обеспечить поддержку в изготовлении тематических игр и пособий.

Ожидаемые результаты:

Для детей

- формирование основы финансовой грамотности у дошкольников;
- формирование представление о содержании деятельности людей некоторых профессий;
- расширение и систематизирование знания воспитанников о профессиях родителей, значимости и ценности их труда;
- учить уважать людей, умеющих трудиться и честно зарабатывать деньги;
- поощрять желание и стремление детей быть занятыми полезной деятельностью, помогать взрослым;

- стимулировать деятельность «по интересам», проявление творчества и изобретательности.

- формирование у детей интерес к разнообразной интеллектуальной деятельности.

Для воспитателя:

- создание условий для реализации данного проекта;

- создание карточек дидактических игр, загадок, пословиц по теме.

Для родителей:

- обогащение детско-родительских отношений опытом совместной творческой деятельности;

- обеспечение психолого-педагогической поддержки семьи

- повышение компетентности родителей в вопросах формирования финансовой грамотности ребенка

- обеспечение поддержки в изготовлении тематических игр и пособий.

УЧАСТНИКИ И ИХ РОЛЬ В РЕАЛИЗАЦИИ ПРОЕКТА

Участниками реализации проекта являются педагоги МАДОУ Артемьева Галина Васильевна, Ильина Екатерина Тимофеевна, Ильина Людмила Леонидовна

Роль участников проекта представлена в таблице 2.

Таблица 2 - Участники проекта

Участники	Роль в реализации проекта
Педагоги	Руководство по разработке и реализации проекта. Оказание методической помощи в реализации проекта.
Родители	Взаимодействуют, сотрудничают с воспитателями при организации мероприятий, запланированных в рамках реализации проекта
Дети	Участники проекта

РЕСУРСЫ ПРОЕКТА

Эффективность и качество реализации проекта обеспечивается использованием нескольких видов ресурсов.

Таблица 3 - Ресурсы проекта

№ п/п	Виды ресурсов	
1	Нормативно-правовые	1. Федеральный закон от 29.12.2012 №273-ФЗ «Об образовании в Российской Федерации» 2. ФГОС дошкольного образования (Приказ Министерства образования и науки РФ от 17.10.2013 г. №1155 «Об утверждении федерального государственного образовательного стандарта дошкольного образования») 3. Постановление Главного государственного санитарного врача Российской Федерации от 15 мая 2013 г. №26 г. Москва от «Об утверждении СанПиН 2.4.1.3049-13 «Санитарно-эпидемиологические требования к устройству, содержанию и организации работы дошкольных образовательных организаций».

		<p>4. Закон Чувашской Республики от 30 июня 2013г. №50 «Об образовании в Чувашской Республике»</p> <p>5. Рабочая образовательная программа (обязательная часть) разработана с учетом примерной основной образовательной программы «От рождения до школы». Основная образовательная программа дошкольного образования/Под ред. Н.Е.Вераксы, Т.С.Комаровой, М.А.Васильевой. – 3-е изд., исп. и доп.- М.: МОЗАИКА-СИНТЕЗ, 2016.</p>
2	Программно-методическое обеспечение	<p>Рабочая образовательная программа (обязательная часть) разработана с учетом примерной основной образовательной программы «От рождения до школы». Основная образовательная программа дошкольного образования/Под ред. Н.Е.Вераксы, Т.С.Комаровой, М.А.Васильевой. – 3-е изд., исп. и доп.- М.: МОЗАИКА-СИНТЕЗ, 2016.</p>
3	Методическое обеспечение	<p>Приоритетное направление деятельности ДООУ реализуется:</p> <p>1. Финансовая грамотность дошкольника. Программа кружка. Ресурсный и диагностический материал. Занятия и игры / ав.-сост. Г.П. Поварницина, Ю.А. Киселева – Волгоград: Учитель, 2016;</p> <p>2. Шатова А.Д. Программа «Дошкольник и экономика», 1996.</p> <p>3. Курак Е.А. Экономическое воспитание дошкольников: Примерная программа, перспективное планирование, конспекты занятий. / под ред Е.А.Курака. – М.:ТЦ Сфера, 2002.</p> <p>4. Смоленцева А.А. Введение в мир экономики, или Как мы играем в экономику: Учебно-методическое пособие. – СПб.: «ДЕТСТВО – ПРЕСС», 2008.</p>
4	Информационные	<p>1. Информационные стенды для родителей (в ДООУ и группе), буклеты, памятки.</p> <p>2. Сайт ДООУ.</p> <p>3. Презентации, мультфильмы, музыкальное сопровождение (песни, минусовки песен).</p>
5	Технические	<p>Магнитофон, музыкальный центр; цифровой фотоаппарат; музыкальная колонка; ноутбук.</p>
6	Материально-технические	<ul style="list-style-type: none"> - наглядные пособия (презентации, видеоматериал, репродукция картин, плакаты, иллюстрации, фотографии, алгоритмы, схемы); - методический материал; - игрушки: сюжетные (образные) игрушки: куклы, фигурки, изображающие животных и др.; - дидактические игры; - предметы прикладного искусства; - художественные принадлежности для продуктивных видов деятельности; - художественная литература; - уголок родного края:
7	Кадровые	<p>Воспитатели: Артемьева Галина Васильевна Ильина Екатерина Тимофеевна Ильина Людмила Леонидовна. Музыкальный руководитель: Виноградова Галина Павловна Инструктор по физической культуре: Бородина Вера Владимировна</p>

МЕХАНИЗМ РЕАЛИЗАЦИИ ПРОЕКТА

Механизм реализации проекта представлен в таблице 4.

Таблица 4 – Механизм реализации проекта

Этапы	Целевая аудитория	Содержание
Подготовительный этап	С педагогами	<ul style="list-style-type: none"> - изучение нормативно-правовых документов, научно-методической литературы по данной теме - анализ развивающей предметно-пространственной среды группы
	С детьми	<ul style="list-style-type: none"> - выбор с детьми названия проекта - разработка плана действия каждого участника проекта совместно с дошкольниками, определение степени участия каждого - обмен информацией, распределение собранного материала - мониторинг сформированности представлений у детей о профессиях родителей.
	С родителями	<ul style="list-style-type: none"> - создание информационной папки-передвижки о проекте, ознакомление и консультации на родительском собрании - проведение анкетирования родителей на тему «Трудовое воспитание дошкольников», с целью изучения готовности принятия участия в проекте.
Основной этап	С педагогами	<ul style="list-style-type: none"> - изучение художественной литературы, народного фольклора; - подбор наглядных пособий, дидактического материала; - проведение консультации с педагогами на тему «Экономическое воспитание. Труд-продукт (товар)»
	С детьми	<ul style="list-style-type: none"> - беседы с детьми о разнообразии профессий, о профессиях близких людей; - рассматривание иллюстраций, открыток, альбомов «Профессии», «Труд» - просмотр презентаций, мультфильмов о труде, профессии «Уроки тетушки Совы» «Работа и зарплата»; - чтение рассказов, загадок, пословиц и поговорок о труде, о профессиях - проведение дидактических игр
	С родителями	<p><u>Консультация «Уроки финансовой грамотности в семье».</u> <u>Показ презентации для родителей:</u> проект по финансовой грамотности.</p> <ul style="list-style-type: none"> - Привлечение родителей с целью ознакомление современных профессий, о своей работе; - проведение мастер –класса по своей профессии; - Картотека дидактических игр по заданной тематике; - Картотека загадок по заданной тематике; - Картотека пословиц по заданной тематике.
Заключительный этап	С педагогами	<ul style="list-style-type: none"> - организация и проведение круглого стола по итогам реализации проекта и определение перспектив дальнейшей работы - презентация проекта на родительском собрании, на официальном сайте МАДОУ «Детский сад №75»
	С детьми	<ul style="list-style-type: none"> - выставка рисунков «Моя будущая профессия»; «Как я

		<p>помогаю близким», «Мои добрые дела»;</p> <ul style="list-style-type: none"> - викторина для детей старшего дошкольного возраста «Все профессии важны»; - подготовленное выступление детей о проекте; - мониторинг сформированности представлений у детей о профессиях родителей.
	С родителями	<ul style="list-style-type: none"> - оформление совместно с родителями стенда «Профессии наших родителей»; - повторное анкетирование родителей на тему «Трудовое воспитание дошкольников» - создание видеоролика «Мир профессий» - отчет о проделанной работе по данному проекту.

ПЛАН РЕАЛИЗАЦИИ ПРОЕКТА

Этапы проекта	Содержание проектной деятельности	Сроки реализации
1 этап – подготовительный	<ul style="list-style-type: none"> - Выбор темы, постановка цели и задач; - Подбор методической литературы, иллюстрационного материала по данной теме; - Подбор дидактических игр, материалов для бесед, иллюстративного материала для работы с детьми, методических рекомендаций для родителей; - Создание развивающей среды в группе; - Подготовка методического обеспечения; - Создание картотек по заданной тематике. - Пополнение развивающей среды. - Изготовление буклетов – <u>памяток для родителей</u>: «Рекомендации родителям по экономическому воспитанию детей в семье». - Первичное анкетирование родителей. Консультации с родителями группы, 	1 неделя, 1-3 дня
2 этап - основной	<p>Работа с детьми</p> <p><u>Дидактические игры</u>:</p> <ul style="list-style-type: none"> - Разрезные картинки «Денежные знаки»; - Назови профессию; - Помоги Мальвине посчитать монеты; - « Все профессии нужны, все профессии важны! - «Кто что делает?» - «Что быстрее купят?» - Игра «Товары – услуги». - «Какие ошибки допустил художник?» <p><u>Беседы на темы</u>:</p> <ul style="list-style-type: none"> - «Что такое труд?». Цель: сформировать и закрепить у детей представления о труде и лени, познакомить с профессиями взрослых. - «Что такое профессия?»; - «Что такое деньги?» 	<p>Ежедневно В процессе реализации проекта</p> <p>Ежедневно В процессе реализации проекта</p>

	<p>- «Как произошли профессии?»; - «Героические профессии»; - «Профессия моих родителей». НОД «Почему взрослые работают?»</p> <p>Сюжетно – ролевые игры «Магазин», «Аукцион», «Ателье».</p> <p><u>Чтение художественной литературы:</u></p> <ul style="list-style-type: none"> • А. Романова «Чудеса в кошельке»; - К. Чуковского «Муха-Цокотуха»; - «Чем пахнут ремесла?» - К.Д. Ушинский «Два плуга» - загадки о труде и профессиях; - пословицы и поговорки; - стихи о труде и профессиях. <p><u>Подвижные игры:</u></p> <ul style="list-style-type: none"> - «Море волнуется раз» (со слов: «Задуманную профессию назови»; - «Пожарные на учении»; - «Если нравится тебе, то делай так»; - «Кто больше назовет действий»; - «Выбор профессии». <p><u>Рассматривание иллюстраций:</u></p> <ul style="list-style-type: none"> • Сюжетная картинка «В магазин за покупками»; - Просмотр мультфильма «Уроки тетушки Совы» (6-я серия) - «Работа и зарплата» <p><u>Художественно-эстетическое развитие</u></p> <ul style="list-style-type: none"> - рисование на темы «Моя будущая профессия», «Как я помогаю близким», «Мои добрые дела»; - поделки, оригами, аппликации, конструирование на темы «Игрушка своими руками», «Мой товар на ярмарку». <p><u>Самостоятельная деятельность детей в центрах активности</u></p> <ul style="list-style-type: none"> - работа в книжном уголке: просмотр альбомов, карточек по темам «труд», «профессии»; - труд в уголке природы; - помощь в сервировании стола, уборке со стола после приёма пищи; - привлечение детей к наведению порядка в уголке игрушек; - трудовая деятельность в огороде при детском саду. 	<p>Ежедневно В процессе реализации проекта</p> <p>Ежедневно В процессе реализации проекта</p> <p>В процессе реализации проекта</p> <p>В процессе реализации проекта</p> <p>Ежедневно В процессе реализации проекта</p>
	<p>Работа с педагогами</p> <ul style="list-style-type: none"> • Карточка дидактических игр по заданной тематике; 	<p>1 неделя</p>

	<ul style="list-style-type: none"> • Карточка загадок по заданной тематике; • Карточка пословиц по заданной тематике. 	
	<p>Работа с родителями <u>Консультация</u> «Уроки финансовой грамотности в семье».</p> <ul style="list-style-type: none"> - Привлечение родителей с целью ознакомление современных профессий, о своей работе <p><u>Показ презентации для родителей:</u> проект по финансовой грамотности.</p>	<p>1 неделя</p> <p>1 неделя</p> <p>2 неделя</p>
3 этап - заключительный	<p>Работа с педагогами</p> <ul style="list-style-type: none"> - организация и проведение круглого стола по итогам реализации проекта и определение перспектив дальнейшей работы - презентация проекта на педсовете. <p>С детьми.</p> <ul style="list-style-type: none"> - выставка рисунков «Моя будущая профессия»; «Как я помогаю близким», «Мои добрые дела»; - викторина для детей старшего дошкольного возраста «Все профессии важны»; - подготовленное выступление детей о проекте; - мониторинг сформированности представлений у детей о профессиях родителей. <p>С родителями Повторное анкетирование,</p>	3неделя

Таким образом, проделанная в ходе проекта работа подтверждает, что у воспитанников сформированы представления о профессиях родителей, значимости и ценности их труда, дети познакомились с многообразием мира профессий в обществе, сформировался познавательный интерес к людям труда и их профессиям; расширился кругозор; появилось уважение к труду взрослых.

ПЕРСПЕКТИВЫ ДАЛЬНЕЙШЕГО РАЗВИТИЯ ПРОЕКТА

Перспектива проекта состоит в дальнейшей активизации педагогов детского сада и других образовательных учреждений. Данный проект могут использовать другие образовательные учреждения при формировании у детей финансовой грамотности, а также студенты педагогических специальностей в процессе прохождения педагогической практики.

Список литературы

Список литературы для детей и родителей

1. Кнышова Л.В., Меньшикова О.И. Экономика для малышей, или Как Миша стал бизнесменом. М.: Педагогика-Пресс, 1996 г.
2. Смоленцева А.А. Знакомим дошкольника с азами экономики с помощью сказок: практическое пособие. М.: АРКТИ, 2006.
3. Смоленцева А.А. Введение в мир экономики, или Как мы играем в экономику: Учебно-методическое пособие. – СПб.: «ДЕТСТВО –ПРЕСС», 2008.
4. Успенский Э., Агрон И. Бизнес крокодила Гены. М.: Самовар, 1993 г.

5. Фесюкова Л.Б., Гехт А.Э. Хочу быть предприимчивым. Рабочая тетрадь для детей старшего дошкольного возраста и младшего школьного возраста, 2004 г.
6. Шведова И.Ф. Экономическая азбука для детей и взрослых. Издательство «East - West East-West», 1992 г.

Список использованной литературы

1. Безруких М.Н. Профессии. Маленькая энциклопедия для дошкольников. М.: Ювента, 2001 г.
2. Курак Е.А. Экономическое воспитание дошкольников: Примерная программа, перспективное планирование, конспекты занятий. / под ред Е.А.Курака. – М.:ТЦ Сфера, 2002.
3. Смоленцева А.А. Введение в мир экономики, или как мы играем в экономику. СПб.: Детство-пресс, 2002 г.
4. Финансовая грамотность дошкольника. Программа кружка. Ресурсный и диагностический материал. Занятия и игры / ав.-сост. Г.П. Поварничина, Ю.А. Киселева – Волгоград: Учитель, 2016;
5. Шатова А.Д. Программа «Дошкольник и экономика», 1996.
6. . Шатова А.Д. «Тропинка в экономику». Для детей 5-7 лет. ФГОС.-М.: Вента-Графф, 2015 г.
7. . Шатова А.Д. Деньги. Маленькая энциклопедия для дошкольников. М.: Ювента, 2003 г.
8. . Шатова А.Д. Экономическое воспитание дошкольников. М.: Педагогическое общество России, 2005 г.
9. Экономическое воспитание дошкольников: примерная программа/под ред. Е.А. Курак. М.: ТЦ Сфера, 2002 г.

Архипова Ирина Валерьевна

воспитатель

МБДОУ «Детский сад №43 «Родничок»

города Новочебоксарска

Чувашской Республики

«АЗБУКА ФИНАНСОВОЙ ГРАМОТНОСТИ ДЛЯ ДОШКОЛЯТ»

дополнительная образовательная программа по экономическому воспитанию

детей дошкольного возраста (6-7 лет)

Актуальность. Современные дошкольники живут в новых экономических условиях: малыши очень рано включаются в финансовую жизнь семьи, посещают магазины, принимают участие в купе-продаже, а также их повсюду окружает реклама. Таким образом, дошкольники в некоторой степени овладевают экономической информацией на бытовом уровне. Стихийное усвоение знаний финансово-экономических отношений неверно, так как деньги, реклама, бедность и богатство несут в себе воспитательный ресурс, наполненный таким содержанием, как трудолюбие, честность, ответственность и доброта. Это и делает актуальной проблему формирования первичных экономических представлений и формирования предпосылок финансовой грамотности начиная с дошкольного возраста. Чем раньше дети усвоят роль денег в семейной и общественной жизни, тем раньше у них будут сформированы рациональные финансовые привычки

Данная программа дополнительного образования по экономическому воспитанию детей 6-7 лет «Азбука финансовой грамотности для дошколят» разработана на основе Федерального государственного образовательного стандарта дошкольного образования, Примерной основной образовательной программы дошкольного образования, а также с учетом Примерной парциальной образовательной программы дошкольного образования

«Экономическое воспитание дошкольников: формирование предпосылок финансовой грамотности» (Москва, 2018 г.).

Цель – проектирование социальных ситуаций развития ребенка, обеспечивающих формирование основ финансовой грамотности у детей старшего дошкольного возраста посредством игры, общения, познавательно-исследовательской деятельности и других форм активности.

Программа направлена на решение следующих **задач**:

формирование экономических компетенций и представлений старших дошкольников;
формирование общей культуры личности детей, развитие их социальных, нравственных, эстетических, интеллектуальных, физических качеств, инициативности, самостоятельности и ответственности ребенка;

развитие осознанного отношения к деньгам и рациональному их использованию;

развитие осознанного отношения к рекламе;

расширение знаний о современных профессиях взрослых и содержании их трудовой деятельности;

воспитание уважительного отношения к труду взрослых, предметному миру.

В соответствии с Федеральным государственным образовательным стандартом дошкольного образования программа «Азбука финансовой грамотности для дошколят» построена на следующих принципах: поддержка многообразия детства, сохранение уникальности и самоценности детства; учет индивидуальных особенностей дошкольников,

Срок реализации программы рассчитан на 1 год. Форма работы – групповая. Группа формируется из числа детей 6-7 лет, количество занятий в неделю – 1, продолжительностью – 30 минут.

Ожидаемые результаты освоения программы:

Дошкольник знает и пользуется:

элементарными финансово-экономическими понятиями в игровой и организованной образовательной деятельности, а также при общении со сверстниками и взрослыми;

Дошкольник имеет первичные представления:

о российских деньгах, а также некоторые названия валют зарубежных стран;

о современных профессиях и содержании их трудовой деятельности (программист, фермер, предприниматель, менеджер, дизайнер, модельер и др.);

об учреждениях и местах торговли (гипермаркет, рынок, магазин, интернет-магазин, киоск и др.);

о рекламе и ее назначении.

Дошкольник осознает на доступном ему уровне:

нормы честного приобретения денег, взаимосвязь понятий «труд - деньги»;

взаимосвязь таких понятий, как «труд - продукт - деньги»;

зависимость цены продукта от его качества.

У дошкольника сформированы такие качества, как общительность, ответственность, сочувствие, отзывчивость и сопереживание к окружающим, бережное отношение к предметному, социальному и природному миру, желание помогать взрослым и стремление доводить начатое дело до конца, уважение к труду взрослых и результатам собственного труда, экономное и рациональное отношение к расходным материалам для занятий и игр.

У дошкольника развиты волевые качества: контроль своих желаний и возможностей, выполнение установленных норм поведения.

Основной метод определения результативности программы – беседа и наблюдение. Уровни сформированности экономических знаний у старших дошкольников (по К.Ф. Исаевой, В.И. Логиновой):

1 уровень (низкий) – ребенок имеет неполные, ошибочные представления в области экономики и финансов; не используют финансово-экономические знания в игре, труде и общении со взрослыми и сверстниками;

2 уровень (средний) – ребенок владеет первичной систематизацией полученных им знаний; имеет правильные, но неполные представления о явлениях экономической жизни, устанавливает некоторые причинно-следственные связи, отдельные признаки процесса, явления, объекта; частично используют финансово-экономические представления в игре, труде и общении со сверстниками и взрослыми;

3 уровень (высокий) – ребенок выделяет характерные признаки объектов и явлений экономической жизни; владеет полными образами, легко устанавливает причинно-следственные связи, делает обобщения, систематизирует по признакам, объясняя правильность своих действий; активно применяет финансово-экономические представления в игре, труде и общении со сверстниками и взрослыми.

Учебно-тематический план и содержание изучаемого курса

№ п/п	Организованная образовательная деятельность		Термины и понятия
	Тема	Содержание	
сентябрь			
1	«Удивительный мир экономики»	Создание эмоционально положительного настроения в детском коллективе, установление контакта с детьми, выявление уровня элементарных экономических знаний, формирование первичных представлений об экономике	Экономика
2	«Золотые правила экономики»	Совершенствование знаний детей о понятии «экономика», ознакомление с основными правилами экономики, воспитание интереса к экономике, развитие творческого мышления, воображения, памяти	Экономика, экономисты
октябрь			
1	«Что такое потребность и ресурс?»	Формирование у детей понятия «потребность»; формирование бережного отношения к природному, предметному и социальному миру	Потребность
2	«Что такое ресурс?»	Формирование у детей понятия «ресурс», формирование бережного отношения к природному, предметному и социальному миру	Ресурс
3	«Без труда не выловишь и рыбку из пруда»	Формирование знаний детей о том, что результатом труда людей является продукт (полезная вещь)	Продукт, богатство
4	«Труд – деньги»	Закрепление знаний детей о том, что за свой труд люди получают заработную плату - деньги	Заработная плата, деньги, кошелек
ноябрь			
1	«Что такое деньги?»	Формирование знаний детей о производстве денежных знаков; закрепление представлений о современных деньгах, о видах денежных знаков, о деньгах разного достоинства и разной покупательной способности	Деньги, российский рубль, виды денежных знаков (монеты, бумажные купюры), безналичные деньги,

			пластиковая карта
2	«Путешествие Рублика в поисках друзей по странам»	Формирование представлений детей о разнообразии денежных знаков в разных странах, знакомство детей с валютой (франк, доллар, евро, юань), формирование первичных представлений об обмене валюты.	Валюта, франк, доллар, евро, юань, обмен денег
3	«Банк – дом для денег»	Обогащение знаний детей о банке, об услугах и операциях, проводимых в банке	Банк, сберкнижка, кредит, процент, платеж, банкомат
4	«Кто работает в банке?»	Расширение знаний о профессиях банковских работников, развитие любознательности и интереса к миру профессий, воспитание уважения к труду взрослых	Банк, кассир-операционист, менеджер-консультант
декабрь			
1	«Семейный бюджет»	Формирование первичных представлений с составляющими семейного бюджета: зарплата, стипендия, пенсия; воспитание уважительного отношения к людям, зарабатывающим деньги, а также разумного финансового поведения	Семейный бюджет, зарплата, стипендия, пенсия
2	«Доходы и расходы»	Формирование знаний детей о доходах и расходах, воспитание разумного финансового поведения	Бюджет, доход, расход
3	«Сбережения»	Расширение представлений о доходах и расходах, знакомство с понятием «сбережения»	Сбережения, накопления
4	«Прибыль и долг»	Формирование понятий о «прибыли», «доходе», о зависимости качества товара и получаемой прибыли от его продажи	Прибыль, долг
январь			
1	«Удивительный мир рекламы»	Формирование знаний о рекламе и ее назначении, о видах рекламы, совершенствование объективного отношения к рекламе, воспитание разумного финансового поведения	Реклама
2	«Реклама: желания и возможности»	Уточнение знаний детей о рекламе, воспитание разумного финансового поведения	Реклама, печатная реклама, радиореклама, рекламный видеоролик
3	«Кто создает рекламу?»	Расширение представлений детей о профессиях, связанных с созданием рекламы, воспитание уважения к труду взрослых, развитие интереса к миру взрослых профессий	Рекламное агентство, художник-оформитель, дизайнер, копирайтер, директор рекламного

			агентства
4	«Рекламное агентство»	Создание условий для практического осуществления процесса создания рекламы, развитие творческого воображения и творческих способностей, воспитание бережного и рационального расходования материалов при создании рекламных листов	Рекламное агентство, художник-оформитель, дизайнер, копирайтер, директор рекламного агентства
февраль			
1	«Что такое цена?»	Формирование знаний о цене, закрепление понятий «дешево» и «дорого», воспитание разумного финансового поведения	Цена (стоимость), вложения средств, затраты труда, качество, спрос, предложение, дорого, дешево
2	«Что такое ценник?»	Уточнение знаний о ценнике, совершенствование умения детей соотносить стоимость товара с имеющимися наличными деньгами, воспитание разумного финансового поведения	Цена, ценник, товар, стоимость
3	«Деньги – товар»	Формирование знаний о бартере как операции обмена товарами, о деньгах как средстве обмена товарами между людьми	Цена, ценник, товар, бартер
4	«Такие разные товары»	Формирование понятия об этикетке товара, закрепление знаний о многообразии товаров, развитие умения классифицировать их по разным признакам, воспитание бережного отношения к предметному миру	Этикетка, ярлык, товар
март			
1	«Торговля и торг»	Систематизация знаний о торговле и купле/продаже, о видах и формах торговли	Товар, услуги, ресурсы, опт, розница, торг, торговля
2	«Профессии сферы торговли и услуг»	Обогащение знаний детей о профессиях сферы торговли и услуг: продавец-консультант, мерчендайзер, торговый представитель, продавец-кассир; аниматор, риэлтор, визажист, массажист; воспитание уважения к труду взрослых, развитие интереса к миру взрослых профессий	Продавец-консультант, мерчендайзер, торговый представитель, продавец-кассир; аниматор, риэлтор, визажист, массажист
3	«Магазин и рынок»	Уточнение понятий «магазин», «рынок»; расширение знаний детей об особенностях купли-продажи на рынке и в магазине	Продавцы, покупатель, цена, торг, дешево, дорого
4	«Аукцион»	Формирование первоначальных	Аукцион, лот,

		представлений об аукционе, объяснение отличительных особенностей продажи товаров на аукционе; упражнение в увеличении начальной цены товара; развитие сообразительности, логического мышления и смекалки	стартовая цена
апрель			
1	«Ярмарка»	Уточнение знаний детей об особенностях современной ярмарки, развитие сообразительности, логического мышления и смекалки	Ярмарка, ассортимент, бартер
2	«Лотерея»	Уточнение знаний детей об особенностях разыгрывания лотереи	
3	«Мир взрослых профессий»	Расширение представлений детей о современных профессиях (программист, фермер, предприниматель, менеджер, дизайнер, модельер и др.); воспитание уважения к труду взрослых; развитие любознательности и интереса к миру профессий	Программист, фермер, предприниматель, менеджер, дизайнер, модельер
4	«Добрая слава лучше богатства»	Уточнение знаний о труде, трудолюбии, обогащение знаний детей пословицами и поговорками о труде; воспитание уважения к труду взрослых	Трудолюбие
май			
1	Квест-игра «Монополия»	Закрепление полученных знаний детей, развитие логического мышления, смекалки и сообразительности, умения работать в команде; воспитание разумного финансового поведения	

Методическое обеспечение программы

Сюжетно-ролевые игры: «Семья», «Магазин», «Супермаркет», «Рынок», «Ярмарка», «Рекламное агентство», «Банк», «Парикмахерская», «Ателье», «Столовая», «Театр» и др.

Дидактические игры: «Русское лото», Волшебные круги Луллия «Валюта и страны», «Профессии», «Ассоциации», «Аукцион», «Разложи товар», «Что важнее», «Первая покупка», «Да – нет», «Цепочка экономических слов», «Семейный бюджет», «Доходы и расходы» и др.

Мультфильмы: «Азбука денег тетушки Совы», «Барбоскины. Дедушка хочет на море», «Барбоскины. По закону» и др.

Чтение Английская сказка «Три поросенка», Братья Гримм «Выгодное дело», В.И. Даль «Про мышь зубастую да, про воробья богатого», К. Чуковский «Муха-Цокотуха», «Телефон», Я. Корчак «Маленький бизнесмен», В. Катаев «Дудочка и кувшинчик», В. Драгунский «Он живой и светится», Л.Н. Толстой «Лгун», В. Осеева «Вежливое слово», В. Сухомлинский «Что лучше», Л. Кнышова «Сказка о царице Экономике и злодейке Инфляции», Л. Кнышова «Экономика для малышей, или как Миша стал бизнесменом», И. Токмакова «Купите лук», К. Ушинский «Лекарство», С. Михалков «Как старик корову продавал», русские народные сказки «Теремок», «Петушок и бобовое зернышко», «Мужик и медведь» и др.

Список литературы

1. Приказ Минобрнауки России от 17 октября 2013 г. № 1155 «Об утверждении федерального государственного образовательного стандарта дошкольного образования».

2. Примерная основная образовательная программа дошкольного образования (одобрена решением Федерального учебно-методического объединения по общему образованию (протокол от 20 мая 2015 г. 32\15). URL: <http://fgosreestr.ru>
3. Финансовая грамотность дошкольника. Программа кружка. Ресурсный и диагностический материал. Занятия и игры / авт.-сост. Г.П. Поварницина, Ю.А. Киселева. – Волгоград: Учитель, 186 с.
4. Шатова А.Д. Экономическое воспитание дошкольников. Учебно-методическое пособие. – М.: Педагогическое общество России, 2005. – 256 с.
5. Экономическое воспитание дошкольников примерная программа, перспективное планирование, конспекты занятий / под ред. Е.А. Курака. – М.: ТЦ Сфера, 2002. – 80 с.
6. Экономическое воспитание дошкольников: формирование предпосылок финансовой грамотности. Примерная парциальная программа дошкольного образования для детей 5-7 лет. – Москва, 2018.

Афони́на Анна Владимировна
 учитель начальных классов
 МБОУ «СОШ № 50»
 города Чебоксары
 Чувашской Республики

КАК ПОЯВИЛИСЬ ДЕНЬГИ

Актуальность. Деньги - это средства, необходимые для существования человека, они играют в нашей жизни важную роль. Тема является одной из первых в изучении курса «Финансовая грамотность» для обучающихся начальной школы.

Цель проекта. Создание условий для формирования навыков финансовой грамотности, развитие учебно-познавательного интереса в области экономических отношений, формирование опыта применения полученных знаний и умений для решения элементарных вопросов в области экономики, а также для выполнения учебно-исследовательской и проектной деятельности.

Задачи проекта:

Актуализировать знания обучающихся по теме «Как появились деньги»

Расширять представления обучающихся о деньгах

Мотивировать участников проекта на исследовательскую и практическую деятельность в рамках заявленной проблемы.

Ожидаемые результаты. Реализация проекта будет способствовать повышению уровня финансовой грамотности обучающихся, формулированию понимания, что деньги – не цель, а средство обмена. Проект будет способствовать умениям правильно использовать термины: обмен, бартер, товары, услуги, деньги, монеты, бумажные деньги, купюры, банкноты, наличные деньги, безналичные деньги, умению объяснять причины обмена; умению считать наличные деньги (купюры и монеты); умению решать задачи с простыми денежными расчётами.

Основное содержание проекта

Срок реализации проекта – сентябрь, 2 занятия

Тип проекта – краткосрочный, познавательно-исследовательский

Участники проекта – обучающиеся 4 класса

Формы, методы и технологии работы:

- Беседы и свободное обсуждение;
- Технология «Мастер-ученик»
- Проектная деятельность;
- Технология проблемного диалога
- Дидактическая игра «Аукцион»
- Дидактическая игра «Один-два-вместе»

- Дидактическая игра «Мозаика»
- Групповая работа;
- Анкетирование
- Технология «Рефлексивная мишень»

Этапы проекта:

1 этап – подготовительный

- Обозначение, определение цели, задач, актуальности проекта
- Изучение справочной, методической, энциклопедической литературы.
- Проведение родительского собрания с целью информирования родителей о планировании работы с детьми по проекту «Финансовая грамотность», проведения анкетирования на тему «Нужна ли финансовая грамотность детям?»
- Анкетирование обучающихся «Как появились деньги»
- Подбор необходимого оборудования и пособий для практического обогащения проекта.

2 этап – основной, практический

Реализация проектных мероприятий:

Проведение занятия «Как появились деньги» (1 занятие)

3 этап - заключительный

Подведение итогов реализации проекта в форме защиты детских проектов (2 занятие)

Ресурсное обеспечение:

реальные деньги: бумажные, железные, старинные;

компьютер;

экран;

проектор.

Технологическая карта занятия 1.

Как появились деньги

Цель: рассмотреть выгоды обмена, объяснить неудобства бартера и причины появления денег.

Ключевой вопрос: Для чего нужны деньги?

Этап	Цель этапа	Деятельность учителя	Деятельность обучающихся
1. Орг.мом ент, мотивир ование к учебной деятельн ости	Включение обучающихся в деятельность на личностно-значимом уровне	- Многие из вас сейчас играют в различные онлайн-игры, где вы можете обменяться определенными предметами. Например, вы обмениваете в игре одних питомцев на других. Зачем вы это делаете? - А другой игрок имеет при этом выгоду? - А когда вы идете в магазин, вы обмениваете что-нибудь? - Можно ли назвать ваших питомцев деньгами?	-Чтобы получить более интересного питомца, т.е. ищем определенную выгоду для себя. -Да. -Да. Мы обмениваем деньги на товар. Затрудняются

			ответить.
2. Актуализация знаний	Повторение изученного материала, необходимого для открытия нового знания	-Что такое деньги?	Ответы обучающихся. Просмотр мультфильма «Уроки тетушки Совы», серия «Что такое деньги» (2 мин.05с.)
3. Создание проблемной ситуации, формулирование темы занятия	Возникновение проблемной ситуации, выявление затруднений в индивидуальной деятельности каждого обучающегося. Обсуждение затруднения. Постановка цели занятия, формулирование темы занятия	- Как же появились деньги и зачем? По итогам анкетирования... (Учитель знакомит с итогами анкетирования детей) - Какая же цель перед нами стоит? - Как бы вы сформулировали тему нашего занятия? - Даже маленькая кроха знает, что на эти «бумажки» или монетки можно купить что угодно. Также знаете, что они нужны всегда и чаще всего их не хватает. Удивительно: вы подаёте цветные бумажки, а вам замечательную красивую игрушку, модную одежду или вкусные конфеты. Что за таинственная сила скрыта в них? Откуда они взялись? Всегда ли они были? А если нет, то когда появились? Как к ним относиться? Чего они больше приносят: добра или зла? Какое значение имеют деньги в жизни людей? Отчего существует жадность к деньгам и преклонение перед ними? Как изготавливают деньги? Какой секрет превращения денег в своих верных помощников? Вопросов много.	Высказывают свои предположения. - Выяснить, зачем и как появились деньги. Тема «Как появились деньги»
4. Открытие нового знания	Открытие нового знания	I. Вопросы 1. Почему люди обмениваются? 2. Чем люди рассчитывались за товары, когда денег ещё не было? 2. Если дети обмениваются игрушками, например фигурками из наборов «Лего», какая игрушка становится самой ценной?	Просмотр мультфильма «Уроки тетушки Совы», серия «Что такое деньги» (2 мин.05 с.- 2 мин.23 с.) Ответы детей. Просмотр мультфильма

		<p>Вопросы</p> <p>3. Какими свойствами должен обладать предмет, чтобы его было удобно использовать в качестве денег?</p> <p>4. Для чего нужна мелочь?</p> <p>II. Технология «Мастер-ученик».</p> <p>Обучающиеся до урока выбрали роли мастера или ученика. В соответствии с ними выполняется задание. (см. Приложение №1)</p> <p>Мини-обобщение:</p> <p>- Какая цель перед нами стояла?</p> <p>Достигли мы цели? Можем ли мы ответить на вопрос?</p> <p>Зачем появились деньги?</p> <p>Чем был неудобен бартер?</p> <p>Какими свойствами должен обладать предмет, чтобы его было удобно использовать в качестве денег?</p> <p>Заполните лист контроля1 (См. Приложение 2)</p>	<p>«Уроки тетушки Совы», серия «Что такое деньги» до конца.</p> <p>- Выяснить, зачем и как появились деньги.</p> <p>Да.</p> <p>Чтобы облегчить взаимовыгодный обмен.</p> <p>Трудно определить ценность вещей, продукт, который выступал на обмен, мог испортиться, быть тяжелым и т.д., трудно найти покупателя.</p> <p>Легко носить с собой, легко оценивать товары.</p>
5. Первичное закрепление	Проговаривание нового знания, применение для решения	<p>-Давайте вернемся к нашему вопросу, на который вы затруднились ответить в начале занятия. Можно ли назвать ваших питомцев в игре деньгами? Как называется взаимовыгодный обмен?</p> <p>Являются ли предметы бартера деньгами?</p>	<p>Бартер.</p> <p>Нет, это товары.</p>

	проблемных заданий		
6. Включение нового знания в систему знаний	Предлагаются задания, в которых новое знание используется вместе с изученным и ранее.	<p>I. Дидактическая игра «Аукцион» Правила игры:</p> <ul style="list-style-type: none"> • У каждого участника в начале игры 100 вымышленных рублей (баллов) • Право выполнения задания покупается • Стартовая цена задания — 5 баллов • Цена может меняться с шагом 5 баллов • Окончательная цена определяется в результате торгов. • При верном ответе цена задания прибавляется к баллам того, кто отвечал, при неверном — вычитается. <p>Роль аукциониста выполняет ученик или учитель. Кроме того, избирается комиссия из нескольких человек (число зависит от количества участников), которая будет проверять начисление баллов самими участниками игры или вести собственные ведомости.</p> <p>Задания для аукциона:</p> <ol style="list-style-type: none"> 1. Супермаркет - А где нам чаще всего нужны деньги? <p>Выполнение задания по результатам торгов. (См. Приложение 3)</p> <ol style="list-style-type: none"> 2. Найди лишнее слово (См. Приложение 4) 3. Функции денег (См. Приложение 5) (Цена задания 10 «рублей») <p>II. Дидактическая игра «Мозаика»</p> <ul style="list-style-type: none"> • Класс делится на группы. В каждой группе число человек соответствует количеству задач. • Членам группы случайным образом (например, на каждом столе лежат карточки с номерами номером вниз) присваиваются номера, соответствующие номеру задачи. • Ученики пересаживаются таким образом, чтобы за одним столом оказались игроки с одинаковыми номерами, которые вместе решают задачу (задачи), соответствующую их номерам. • Все возвращаются в свои команды, и каждый «эксперт» представляет свою задачу остальным членам команды. • Из каждой команды к доске вызывают игроков для решения задач, в которых они не были экспертами. (См. Приложение 6) <p>III. Дидактическая игра «Один-два-вместе» Выполнение кроссворда. На первом этапе каждый член группы пишет собственные ответы, далее ученики объединяются по двое и на основе индивидуальных ответов составляют общий. На следующем шаге создают группу из двух или трёх пар (в зависимости от количества</p>	<p>Группа детей оценивает «поступление» денежных средств участников аукциона или их убытки – комиссия. Остальные обучающиеся участвуют в аукционе.</p> <p>В магазинах.</p>

		участников группы). По итогу вырабатывают общий ответ. Кроссворд (См.Приложение 7)	
7. Итоги занятия	Обобщение Рефлексия учебной деятельности Домашнее задание	<p>Какая тема была?</p> <p>Какую цель ставили? Удалось достичь цели?</p> <p>Зачем появились деньги?</p> <p>Чем был неудобен бартер?</p> <p>Какими свойствами обладают денежные купюры и монеты?</p> <p>Зачем нужно нам это новое знание?</p> <p>Что вам понравилось? Что у вас вызвало затруднения? Над чем ещё надо поработать? Оцените свою работу на уроке, используя «Рефлексивную мишень». (См.Приложение 8)</p> <p>Домашнее задание - подготовить проекты на выбранную тему. Темы для выбора: «Музей денег» «Пословицы о деньгах» «О деньгах в сказках» «Какие бывают деньги?»</p>	<p>Как появились деньги. Выяснить, как и зачем появились деньги. Чтобы облегчить взаимовыгодный обмен.</p> <p>Трудно определить ценность вещей, продукт, который выступал на обмен, мог испортиться, быть тяжелым и т.д., трудно найти покупателя.</p> <p>Легко носить с собой, легко оценивать товары. Ответы детей.</p> <p>Обучающиеся оценивают свою работу и работу учителя.</p>

Приложение №1

Технология «Мастер-ученик»

Причиной возникновения обмена является специализация. В результате добровольного обмена должны выиграть обе стороны. Обмен товара на товар называется бартером.

Бартерный обмен неудобен в связи с несовпадением интересов и проблемой определения ценности вещей, которыми обмениваются. Тем не менее даже сегодня в определённых ситуациях люди используют бартер, начиная с обменов среди коллекционеров и кончая международными коммерческими сделками.

Товарные деньги облегчают процесс обмена. Товарными деньгами может быть любой предмет, который представляет ценность и всеми принимается для обмена. Способность легко обмениваться называется ликвидностью. Основными товарными деньгами стали драгоценные металлы, т.к. они легко превращаются в слитки, делятся на части и мало изнашиваются. Ими легко определить цену товара. Из металлов позже стали изготавливать монеты. В связи с проблемами изготовления и безопасности перевозки появляются бумажные деньги.

Важной характеристикой денег является их покупательная сила, т. е. способность обмениваться на некоторое количество товаров. Если по прошествии некоторого времени за одну и ту же денежную единицу можно приобрести меньше товаров, это означает, что покупательная сила денег уменьшилась. Изменение покупательной способности денег связано с изменением цен на товары.

Рабочий лист 1. Мастер (фамилия, имя) _____

Задания после чтения текста

Ответь на вопросы:

1. Чем люди рассчитывались за товары, когда денег ещё не было?

2. Что такое бартер?

3. Деньги появились для того, чтобы _____

4. Что такое ликвидность?

5. Почему драгоценные металлы стали деньгами?

6. Что такое покупательная способность денег?

Рабочий лист 2. Ученик (фамилия, имя) _____

Задания после чтения текста

Ответь на вопросы:

1. Чем люди рассчитывались за товары, когда денег ещё не было?

Находили в воде _____, _____ животных, _____ скот, _____ питания.

2. Что такое бартер?

Обмен _____ называется _____.

3. Деньги появились для того, чтобы _____

1) облегчить обмен товарами;

2) покупать товары;

3) делать из них украшения;

4) дарить их членам семьи

4. Что такое ликвидность?

Способность _____ называется ликвидностью.

5. Почему драгоценные металлы стали деньгами?

Основными товарными деньгами стали драгоценные металлы, т.к. они легко превращаются _____, делятся на _____ и _____ изнашиваются. Ими легко определить _____ товара.

6. Что такое покупательная способность денег?

Способность обмениваться на _____ товаров.

Приложение 2

Лист контроля 1

Укажи правильную последовательность с помощью цифр 1, 2, 3.

Какие предметы выполняли роль денег сначала, а какие потом?

___ драгоценные металлы в виде слитков, брусков или кусков;

___ ракушки, шкуры животных, скот;

___ медные и серебряные монеты

___ бумажные деньги

Приложение 3

Расположите по порядку действия, которые надо предпринять, совершая покупку в супермаркете. Ответы впишите в таблицу.

А. Выложить продукты из тележки.

Б. Получить сдачу.

В. Проверить сроки годности.

Г. Выбрать продукты.

Д. Проверить чек.

Е. Оплатить покупки.

Ё. Занять очередь в кассу.

Ж. Взять тележку.

1	2	3	4	5	6	7	8

Приложение 4

Найдите одно лишнее слово, которое имеет другой смысл. Дайте общее название оставшимся словам.

Продукты, одежда, обувь, связь, игрушки, машина, телефон, телевизор.

Приложение 5

Укажите, в каких случаях деньги выполняют функции средства обмена (а), меры ценности (б) и средства платежа (в). При обмене мы отдаём деньги и получаем товар или услугу. Если мы видим число, обозначающее цену товара, то деньги являются мерой ценности. При платеже мы получаем деньги или только отдаём, ничего не получая взамен, например возвращая долги или выплачивая налоги.

- Мама купила конфеты. (...)
- Папа заплатил штраф. (...)
- Митя купил билет и едет на трамвае. (...)
- Маша знает, что книга стоит 100 р. (...)
- Илья заплатил налоги. (...)
- Поля увидела, что цены на обувь снизились. (...)

Приложение 6

Задачи

1. Двух щенков и попугая можно обменять на четырёх котят. Один котёнок меняется на 50 рыбок, а один щенок — на двух попугаев. Сколько рыбок надо отдать, чтобы получить щенка?

2. Один топор можно обменять на два лука, а один лук на четыре глиняных горшка. За два глиняных горшка надо отдать пять пучков лечебной травы. Сколько пучков травы надо собрать, чтобы получить топор?

3. У Маруси было 4 монеты по 10 р., 4 монеты по 5 р. и одна 50-рублёвая купюра. В ларьке продавались шоколадки. Шоколадка «Алёнка» стоила 30 р., шоколадка «Маринка» — 40 р. и шоколадка «Полинка» — 50 р. Какие наборы шоколадок могла купить Маруся без сдачи?
4. В трёх шкатулках лежали золотые монеты. В первой на 20 больше, чем во второй, а во второй на 10 больше, чем в третьей. Как перераспределить монеты, чтобы во всех шкатулках было одинаковое число монет?
5. Три компьютера стоят 65 тыс. р. Самый дорогой стоит в 2 раза дороже самого дешёвого, а самый дешёвый на 5 тыс. дешевле среднего. Сколько стоит каждый компьютер?
6. В копилке монеты по 5 и 10 р. Десятирублёвых монет больше половины. Четверть десятирублёвых монет выпущена в 2010 году. Таких монет 5. Какой может быть максимальная сумма денег в копилке?
7. Мите нужно купить пять карандашей и две ручки. Набор из одной ручки и трёх карандашей стоит 40 р., из двух ручек и двух карандашей — 60 р. У Мити есть 100 р. Как ему распорядиться своими деньгами?
8. Подарочный набор стоит 500 р. в ближайшем магазине и 440 р. в магазине, добираться до которого надо на маршрутном такси. Какова должна быть максимальная цена билета на такси, чтобы имело смысл съездить за более дешёвым набором и вернуться? Цена должна быть выражена в рублях (без копеек).
9. Илья любит груши и яблоки, но яблоки в 2 раза больше груш. Яблоко стоит 9 р., а груша — 4 р. У Ильи есть 20 р. Сколько фруктов ему нужно купить, чтобы получить как можно больше удовольствия?
10. Лариса и Сева зашли в автобус и купили у водителя проездные билеты. Один билет стоит 28 руб. Лариса расплатилась тремя 10-рублёвыми монетами, а Сева — 50-рублёвой банкнотой. Сколько сдачи дал водитель каждому из ребят?
11. Маша, Саша и Алёша купили по одному мороженому за 25 руб. Продавец сдал сдачу: Маше — 75 руб., Саше — 25 руб., а Алёше — 5 руб. Какими монетами или купюрами ребята могли рассчитаться за своё мороженое?

Количество и виды задач выбирает учитель в зависимости от уровня класса.

Приложение 7

згадай кроссворд.

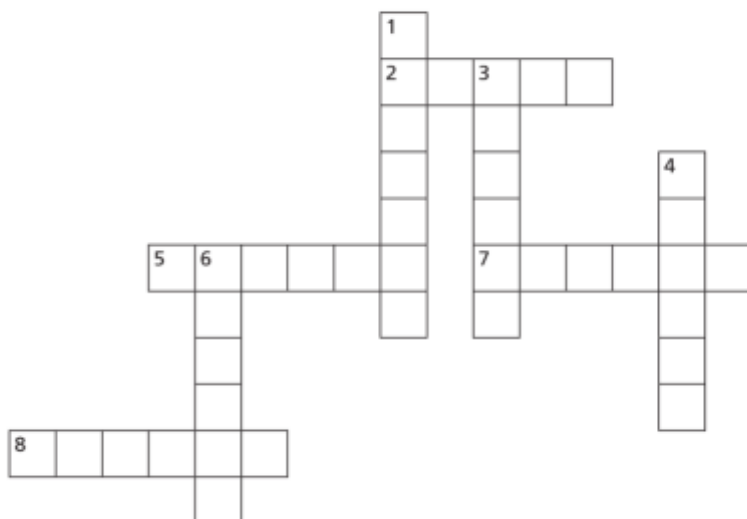

По горизонтали: 2. Получение одного товара взамен другого. 5. То же, что и банкнота. 7. Вещи, продукты, которые люди предлагают для обмена и торговли. 8. Металлические и бумажные знаки, являющиеся мерой стоимости при купле-продаже.

По вертикали: 1. Достоинство денег, официально объявленная стоимость монеты или купюры, обозначенная на ней цифрами. 3. Деньги, изготовленные из металла. 4. Обмен одного товара на другой без использования денег. 6. Работы, которые выполняют люди, чтобы удовлетворить потребности других людей, за что, как и за товары, платят деньги.

Приложение 8



Список литературы

1. Корлюгова Ю.Н., Гоппе Е.Е. Финансовая грамотность: учебная программа. 4 класс общеобразоват. орг. — М.: ВАКО, 2018. — 32 с. — (Учимся разумному финансовому поведению.)
2. Корлюгова Ю. Н., Гоппе Е. Е. Финансовая грамотность: рабочая тетрадь. 4 класс общеобразоват. орг. — М.: ВАКО, 2018. — 56 с. — (учимся разумному финансовому поведению.)
3. Корлюгова, Ю. Н. Финансовая грамотность: методические рекомендации для учителя. 2–4 классы общеобразоват. орг. / Ю. Н. Корлюгова. — М.: ВИТА-ПРЕСС, 2014. — 64 с. (Дополнительное образование: Серия «Учимся разумному финансовому поведению»).

Багаутдинова Энже Азатовна
учитель истории и обществознания
МБОУ «СОШ № 38»
города Чебоксары
Чувашской Республики

Методическая разработка урока - Устный- журнал « Что такое деньги?» 7 класс

Цель: выяснить суть денег и денежного обращения.

Задачи:

- 1)характеризовать роль денег в экономике страны как важнейшего элемента рыночной экономики;
- 2) раскрыть понятие денежной массы, характеризовать её структуру, различать виды денег;
- 3)определить роль Центрального банка РФ, аналогичных финансовых учреждений в других странах в формировании и управлении денежной массой;
- 4)анализировать экономическую информацию, участвовать в дискуссии, формировать навыки рационального экономического поведения.

Тип урока: урок изучения нового материала с использованием технологии развития критического мышления, ИКТ.

Форма урока: Урок - устный журнал беседа с элементами практикума.

Основные этапы урока:

1. Организационный.
2. Мотивационно-целевой.
3. Изучение нового материала.
4. Рефлексия
5. Обсуждение домашнего задания.
6. Оценивание работы учащихся.

Материалы к уроку:

Википедия, учебник Боголюбова Л.Н. «Обществознание» 7 класс.

Ход урока.

1. Оргмомент. «Здравствуйте ребята! Сегодняшняя наша тема посвящается самому необходимому в нашей жизни, с материальной точки зрения, деньгам. Но мы проведем его как устный журнал. На уроке мы с вами оформим содержание, а в конце урока оформим самое главное в журнале обложку.»

2. Мотивационно-целевой этап. Формулировка проблемы.

Учитель: «Когда известный вам литературный герой Робинзон Крузо оказался на необитаемом острове, единственным, что он выкинул за ненадобностью, оказались монеты. В условиях товарно-денежных отношений они ему не понадобились.

Проблема: Но, согласитесь, свою ценность они могли бы вернуть! При каких условиях?»

Ответы учащихся. (Как правило, находят учащиеся, которые говорят, что можно при возобновлении товарно-денежных отношений обменять на товар)

3. Изучение нового материала.

Тема урока: Деньги. Что это такое? (запись темы урока).

Чтобы ответить на этот вопрос, необходимо изучить само понятие «деньги», их виды; выяснить суть денег и денежного обращения.

В начале объяснения демонстрируется познавательный мультфильм «Появление денег» из передачи Галилео.

Учитель: «Итак, как вы видите торговля зародилась в глубокой древности. Но этот процесс приобретения необходимых продуктов и вещей можно назвать товарообменом или бартером. Организовать прямой обмен одного блага на другое, было весьма непросто. Для этого надо найти того, кто готов отдать (уплатить) за принадлежащее тебе благо другое благо - то, которое нужно тебе самому. Как в случае мультфильма: есть глиняные горшки, которые хотели бы обменять на что-нибудь. Человеку, у которого есть ткань, не нужны глиняные горшки. Он хотел бы получить поросёнка. Однако торговец поросятами не заинтересован ни в ткани, ни в глиняном горшке. Он хотел бы новое колесо для повозки. Нужно было создать такой посредник-товар, который бы устраивал всех.

Каким образом? (ответы учащихся).

Все изменилось с появлением денег.

1 группа ребят подготовила сообщение «Историю появления денег».

«В роли денег выступали товары – посредники - предметы, которые ценились всеми и за право владения, которыми люди были готовы расплатиться любыми другими благами. Скот, меха, зерно, соль, морские раковины, зубы акулы, пластинки из черепашьих панцирей играли роль всеобщего эквивалента. Почти каждый народ, как правило, имел собственные деньги. Например:

у восточных славян, как и у многих других народов, ещё до формирования полноценной государственности был скот. В России товарными деньгами в старину чаще всего служили меха - благо, нужное при суровом климате абсолютно всем. Такие «меховые» деньги в старину назывались кунами - от меха куницы. Кроме того, в том же качестве использовались и кожи. «Меховые» и «кожаные» деньги были в обращении ещё во времена Петра I.

На смену вещным денежным знакам пришли металлические деньги.

Слово «монета» взято от названия римского храма Юноны-Монеты, где помещался во времена Римской республики монетный двор.

Первыми чеканить начали монеты лидийцы, это было примерно в первой четверти VII в. до н. э. Из Лидии они распространились в Грецию. Весовое содержание первых монет совпадало с отчеканенным на них номиналом, поэтому наименование весовой единицы повторялось в названии денежной - гривна, фунт.

В Киевской Руси с XI в. в обращении были киевские гривны шестиугольной формы весом около 140-160 г, служившие единицей платежа и средством накопления до монголо-татарского нашествия. В XIII в. наряду с гривной стали употреблять слово «рубль». Есть предположения, что рубль — это не целая гривна и не её половина, а четверть. Этой точки зрения придерживался, например, [Иван Кондратьев](#), который в книге «Седая старина Москвы» написал: «Рубли были частями гривны или кусками серебра с зарубками, означавшими их вес. Каждая гривна разделялась на четыре части; название же рубль произошло от слова „рубить“, потому что прут серебра в гривну весом разрубался на четыре части, которые и назывались рублями».

Учитель: «У металлических денег есть как «плюсы», так и «минусы».

Ребята, как вы думаете, какие?» (Ответы учащихся).

Ребята отмечают, что они тяжелые, неудобно носить при себе, но с другой стороны не намокнут, не порвутся. Да вы уже знаете, что появились и бумажные деньги.

2 группа учащихся подготовили выступление про бумажные деньги.

«Первыми их изобрели китайцы и называли их летающими деньгами. Торговцы оставляли тяжёлые железные монеты у купцов и взамен брали расписки, приезжая в другой город, они обменивали эти расписки обратно на железные деньги. И причиной этому были следующие обстоятельства: бумага была намного легче в транспортировке, можно было не опасаться разбойников, которые на эти расписки не могли ничего приобрести, так как в большие города, где можно было обменять эти расписки, их не пускали.

В течение IX—X вв., пока в XI в. функцию по печатанию расписок-квитанций не взяло на себя государство, купцы занимались этим.

В Европе тоже были расписки, которые получали рыцари ордена тамплиеров, отдавая на хранение ордену свои средства, когда отправлялись в Крестовые походы. Но в начале XIV в. орден тамплиеров был разгромлен королём Филиппом IV о бумажных деньгах надолго забыли и они не получили особого распространения вплоть до XVIII в.».

3 группа учащихся подготовили выступление « Деньги и их функции».

Понятие, функции денег.

Деньги - это всеобщий эквивалент.

Это общепризнанное средство платежа. Деньги принимаются к оплате при совершении любых сделок купли-продажи, любых платёжных операций, служит в качестве средства образования и накопления сбережений.

Существуют разные виды денег.

Первый вид денег - товарные деньги - товар, выполняющий функции денег.

В ходе эволюции товарно-денежных отношений пришли символические деньги (средство платежа, чья стоимость или покупательная способность в качестве денег превосходит издержки их изготовления или ценность при использовании на иные цели).

Символические деньги могли быть эмитированы (эмиссия денег - это их выпуск) как частными лицами, например банками, так и государством. Существовали частные и государственные деньги. Современная модель выпуска денег - выпуск, т. е. эмиссия, бумажных денег, разрешается только центральным банком государства.

Первая функция - средство обращения - позволяет осуществлять обмен благами. Без денег этот обмен чрезвычайно сложен.

Вторая функция - средство измерения - позволяет сравнивать блага между собой по их ценности для людей с помощью единой счётной единицы. Деньги стали тем желанным для всех товаром, через который можно измерить ценность всех других товаров.

Третья функция - средство сбережения (ценности) - способность денег долго сохранять для своего владельца возможность получения жизненных благ.

Четвёртая функция - средство платежа - позволяет осуществлять в рыночной экономике немало операций, не связанных с покупкой товаров, оплатой услуг или накоплением сбережений. Роль средства платежа деньги играют и при уплате налогов, выплате государственных пенсий и пособий.

Пятая функция - мировые деньги, валюта.

Учитель: «Ребята давайте вместе выделим свойства денег». Примерные ответы:

Свойства денег:

делимость

прочность

износоустойчивость

узнаваемость

способность к длительному хранению

высокая стоимость

редкость

4 группа учащихся подготовила информацию про Центральный банк, банковские карты, электронные деньги».

« Центральный банк - это главный банк государства, осуществляющий эмиссию денег, обеспечивающий стабильность функционирования банковской и денежной систем.

В XX в. с развитием технологий появились банковские карты. XX век породил новые виды взаимодействия между покупателем, продавцом и банком. После того как появились телефонная и телеграфная связь, соединившая в одну информационную сеть крупные торговые точки и банки, а потом компьютеры и Интернет, появилась возможность обходиться без наличности, снимая деньги непосредственно со своего банковского счёта. Многие расплачиваются, используя банковские карты в магазине, кафе, за услуги через Интернет. На пластиковой карте содержится информация о банковском счёте. И не только в своей стране, но и за рубежом. Сейчас многие пользуются банковскими картами- VISA и MasterCard.

Новое явление - электронные деньги. Часто их путают с банковскими картами или с интернет-банкингом. Да продукт похожий, но не совсем идентичный. По виду это может быть карточка, которую нужно купить на наличные или расплачиваясь банковской картой.

Такой карточкой можно расплачиваться за мелкие покупки в магазине, на бензоколонке, в транспорте. Но нужны специальные платёжные терминалы, где можно расплачиваться электронными деньгами. Электронные деньги не персонифицированы, т. е. на таких карточках нет имени и фамилии их владельца. В этом смысле электронные деньги похожи на наличные, только удобнее: не нужно стоять в очередях, ждать сдачу. Но сейчас появилось много мошенников, которые придумывают всё новые и новые способы украсть деньги с электронных носителей.»

Учитель: « Я хочу ребята, что бы вы запомнили некоторые правила использования банковских карт».

Нужно запомнить некоторые правила пользования:

– не хранить пин-код и карту вместе;

– не забывать карту в банкомате и других местах;

– если у вас украли карту или вы её потеряли, заблокировать карту;

– хранить чеки до подтверждения операций (а лучше какой-то длительный срок);

– при возникновении проблем обращаться в банк (по телефону или лично).

4. Учитель: « Сейчас нужно составит обложку нашего журнала. Из каждой группы на листочке А4 рисунок с кратким символом темы, по какой вы выступали». Дается некоторое время. Все потом вывешивается на доске. Дается объяснение рисунка, что вы хотели сказать».
- Домашнее задание.

1. Письменно отвечаем на вопрос « Можно ли банковские карты считать деньгами?»
Нет, банковская карта, конечно, не деньги. Это всего лишь новая (электронная) форма кошелька, которую обслуживает банк, эту карточку выпустивший. С помощью банковской карты человек со своего счёта снимает деньги (или, наоборот, пополняет счёт) через банкомат, расплачивается в кафе, магазинах и т. п. Банковская карта позволяет осуществлять взаимодействие между продавцами и банковским счётом.

2. Составить алгоритм действий операции по снятию наличных через банкомат.

Учтите возможность непредвиденной ситуации

Алгоритм использования дебетовой карты:

- вставить карту в банкомат;
- ввести пин-код;
- выбрать в меню необходимую операцию (если ошиблись, вернуться на главную страницу);
- внимательно ввести сумму (для снятия или внесения, оплаты телефона или других платежей);
- подтвердить выполнение операции;
- завершить выполнение операции;
- забрать карту;
- взять чек.

Байбатрова Наталья Витальевна

воспитатель

МБДОУ «Детский сад №46»

города Чебоксары

Чувашской Республики

**ФОРМИРОВАНИЕ ФИНАНСОВОЙ ГРАМОТНОСТИ У ДЕТЕЙ СТАРШЕГО
ДОШКОЛЬНОГО ВОЗРАСТА ЧЕРЕЗ РЕАЛИЗАЦИЮ ПРОЕКТА «МАЛЕНЬКИЙ
ФИНАНСИСТ»**

Актуальность. Финансовая грамотность – это особое качество человека, которое формируется с самого малого возраста и показывает умение самостоятельно зарабатывать деньги и грамотно ими управлять. В связи с этим, чтобы ребенок в будущем жил комфортной, обеспеченной жизнью, родители и мы педагоги должны объяснить своим детям следующие вопросы про деньги: Что такое деньги? Где их взять? Как ими правильно распоряжаться? Если у ребенка не сформировать правильное представление о деньгах, то у него появится собственное, зачастую неверное мнение. Дети должны осознавать, что денежные средства зарабатываются собственным трудом. Поэтому неоспорима актуальность элементарного экономического образования детей дошкольного возраста.

Дошкольник и экономика лишь на первый взгляд кажутся далекими друг от друга. Область экономической деятельности – одна из жизненно важных, в которую ребенок погружается с детских лет.

Приобщение ребенка к миру экономической действительности – одна из сложных и в то же время важных проблем. Сегодня это предмет специальных исследований в школьной и дошкольной педагогике. Нынешним дошкольникам предстоит жить в XXI веке – веке сложных социальных и экономических отношений. Это потребует от них умения правильно ориентироваться в различных жизненных ситуациях, самостоятельно, творчески действовать, а значит – строить свою жизнь более организованно, разумно, интересно.

Финансовая грамотность дает возможность управлять своим финансовым благополучием. Отсутствие элементарных финансовых знаний и навыков ограничивает возможности людей по принятию правильных решений для обеспечения своего финансового благополучия.

По мнению кандидата педагогических наук, доцента А. А. Смоленцева, ребенок, прежде всего познает азы семейной экономики, поскольку именно в семье он делает свои

первые шаги в мир экономической действительности, получает о ней первые представления. Дошкольник узнает о труде, профессиях родных и близких, о финансовом положении семьи.

Старшие дошкольники формируют умения оперировать деньгами, соотносить доход с ценой на товар, узнают, что деньги служат средством обмена товарами между людьми. Дети получают начальные сведения об экономике своего города, о профессиях, связанных с экономикой и бизнесом, о продукции, выпускаемой на предприятиях, и трудовых действиях по ее изготовлению и реализации, учатся уважать людей, которые трудятся и честно зарабатывают свои деньги.

Раннее разумное экономическое воспитание служит основой правильного миропонимания и организации эффективного взаимодействия ребенка с окружающим миром. Осуществляя экономическое воспитание в дошкольном возрасте, мы решаем задачи всестороннего развития личности.

Содержание проекта, в соответствии с ФГОС ДО, обеспечивает развитие личности, мотивации и способностей детей в различных видах деятельности и охватывает следующие структурные единицы, представляющие определенные направления развития и образования детей: социально-коммуникативное развитие; познавательное развитие; речевое развитие; художественно-эстетическое развитие.

Цель проекта:

содействие формированию финансовой грамотности у детей дошкольного возраста, создание необходимой мотивации для повышения их финансовой грамотности.

Задачи проекта:

- расширение представления детей об экономических понятиях: деньги, расходы, доходы, семейный бюджет;
- получение навыков совершения реальной покупки в магазине.
- повышение компетентности родителей в вопросах финансовой грамотности детей через консультирование, создание материала доступного родителям по данной теме.

Ожидаемые результаты.

Реализация проекта будет способствовать повышению уровня финансовой грамотности в дошкольном возрасте, позволит расширить представление дошкольников о понятиях: деньги, расходы, доходы, семейный бюджет; дошкольники приобретают первичный экономический опыт, учатся устанавливать разумные экономические отношения в различных сферах жизнедеятельности; сформировать ответственное отношение к роли денег, бюджета; повышение компетентности родителей в вопросах финансовой грамотности детей через консультирование, создание материала доступного родителям по данной теме.

Основное содержание проекта

Тип проекта:

среднесрочный, групповой, информационно-практико-ориентированный

Участники проекта:

воспитанники подготовительной к школе группе «Белочка», воспитатели, родители воспитанников.

Возраст участников: старший дошкольный возраста (6-7 лет)

Сроки реализации: апрель 2020 г. – май 2020 г.

Проблема: у детей дошкольного возраста недостаточно сформировано представление об экономических понятиях: экономика, потребности, нормы жизни, деньги, товар, цена в соответствии с их возрастными особенностями.

Принципы реализации проекта:

- принцип наглядности;
- принцип доступности;
- принцип систематичности и последовательности;
- принцип прочности;

- принцип целенаправленности;
- принцип учета возрастно-психологических и индивидуальных особенностей ребенка

Этапы реализации проекта:

Подготовительный этап

- постановка целей, задач, определение актуальности и значимости проекта;
- изучение нормативно-правовых документов, научно-педагогической и учебно-методической литературы, периодической печати;
- анализ предметно-развивающей среды групповой комнаты и ДОУ;
- планирование и разработка конспектов беседы, дидактических игр, НОД;
- подготовка памяток для родителей;
- проведение беседы с дошкольниками;
- участие в дидактической игре по выявлению уровня заинтересованности детей старшего дошкольного возраста в ней;

Основной этап

- организация беседы, НОД, решение проблемной ситуации;
- НОД «Что мы знаем о деньгах».
- НОД «Дом, в котором «живут» деньги»
- Просмотр мультфильмов: С. Михалков «Как старик корову продавал», «Барбоскины и реклама», «Бизнес крокодила Гены», «Простоквашино. Клад»
- Беседа с дошкольниками «В чем нам деньги помогают».
- Экскурсия в продуктовый магазин, к банкомату.
- Игра «Купи другу подарок»
- Просмотр презентации «Семейный бюджет»
- НОД «Путешествие денежки»
- Ди «Что быстрее купят?». Цель: научить подбирать монеты разного достоинства, в сумме составляющих цену подарка.
- демонстрация презентации «История денег»
- продуктивная деятельность дошкольников,
- участие в дидактических играх, настольно-печатных играх;
- просмотр видеофрагментов, мультфильмов;
- чтение художественной литературы
- создание папки-передвижки по повышению педагогической компетентности родителей;
- участие родителей в совместных мероприятиях.

Заключительный этап

- обобщение результатов работы над проектом;
- представление результатов реализации педагогического проекта в форме наглядного материала, освещения на сайте ДОУ;
- проведение совместного итогового развлечения с детьми;
- проведение интеллектуальной игры с дошкольниками.

Новизна проекта. Использование информационно-коммуникационных технологий, способствующие повышению качества, доступности и эффективности образования

Условия реализации проекта:

Проект реализуется: в ходе совместной деятельности воспитателей, родителей воспитанников.

Формы реализации проекта: НОД, беседа, просмотр видеофрагмента, сюжетно-ролевые игры, дидактические игры, чтение художественной литературы, продуктивная деятельность, создание раздаточного материала для родителей.

Методы и приёмы реализации проекта:

- организационные;
- мотивирующие;

- словесные;
- игровые;
- наглядные;

Риски проекта:

- Сопrotивление родителей участию в проекте, вызванное высокой загруженностью;
- Неактивная позиция детей

Предупреждение рисков:

- Организация мероприятий на базе ДООУ;
- распределение сфер ответственности в сотрудничестве между воспитателями, и родителями;
- разработка стратегий и тактики привлечения родителей;
- оперативный обмен необходимой информацией посредством использования информационно – коммуникативных технологий (электронная почта и т.д.);
- высокий уровень подготовленности мероприятий, которые привлекают и заинтересовывают родителей;
- добровольность участия в проектной деятельности

Продукты проектной деятельности:

В результате проектной деятельности будут разработаны следующие методические продукты:

1. Сценарий интеллектуальной игры «Путешествие по стране Экономика».
2. сюжетно-ролевая игра «Супермаркет».
3. коллективная творческая работа «Путешествие денежки».
4. Конспекты НОД.
5. Картотека дидактических игр по финансовой грамотности.
6. Ссылки на видеофрагменты.

Работа с родителями в рамках реализации проекта:

1. Консультации и рекомендации для родителей.
2. Анкетирование по финансовой грамотности у детей дошкольного возраста.
3. Изготовление атрибутов к игре.

Перспективы дальнейшего развития проекта.

По окончании проекта деятельность в выбранном направлении должна быть продолжена, так как при ещё более подробном изучении вопроса формирования у дошкольников финансовой грамотности можно повысить эффективность результатов. Так же можно осуществить её углубление в разработке практического материала: разработать методические материалы, методики, расширить картотеку игр, конспектов по данной теме.

Данный проект могут использовать в своей работе образовательные учреждения как один из способов эффективной организации процесса формирования у дошкольников элементарных экономических представлений. Возможна организация дополнительного образования в рамках кружка «Занимательная экономика».

С целью обмена опытом можно принять участие в конкурсе педагогических проектов и во многих других мероприятиях.

ПРИЛОЖЕНИЕ № 1

Консультации и рекомендации для родителей

Зачем нужна ребенку финансовая грамотность?

«Если хочешь быть богатым, нужно быть финансово грамотным»

Роберт Кийосаки

Родители, воспитывая своего ребенка, стараются дать ему всё самое лучшее. Они отдают его на различные кружки, учат вежливости, манерам и многому другому, но большинство совсем безответственно подходят к такому важному вопросу, как финансовая грамотность. Для того, чтобы ребенок в будущем жил комфортной, обеспеченной жизнью, родители должны объяснить своим детям следующие вопросы про деньги:

1. Что такое деньги
2. Где их взять
3. Как ими правильно распоряжаться

Если у ребенка не сформировать правильное представление о деньгах, то у него появится собственное, зачастую неверное мнение. Дети должны осознавать, что денежные средства зарабатываются собственным трудом.

Финансовая грамотность – это особое качество человека, которое формируется с самого малого возраста и показывает умение самостоятельно зарабатывать деньги и грамотно ими управлять.

Обучение обращению с деньгами лучше всего начать с пятилетнего возраста, так как с этого момента ребенок готов начать изучать нечто новое.

В период от 5 до 7 лет необходимо ввести ребенку понятие труда. Малыш должен начать понимать, что доход – это результат трудовой деятельности. Ребенку нужно знать о том, какой профессией занимаются его родители. Перед чадом важно делиться успехами своей карьеры.

Когда ребенок пойдёт в школу, он уже должен уметь совершать покупки. Местом для обучения может послужить школьная столовая, так

как в ней можно наглядно показать, как выглядят деньги, процесс их размена и момент выдачи сдачи.

В период от 7 до 9 лет следует научить покупкам в крупных магазинах. Ребенку необходимо наглядно ввести такое понятие, как «Чек». Надо дать ему денег чуть больше, чем нужно и отправить в магазин за какой-нибудь покупкой, но с условием, чтобы он обязательно принёс чек. Благоприятным исходом будет то, если ребенок принесет товар и правильную сдачу. В итоге сдачу, в качестве вознаграждения, можно отдать ребенку.

На каждом этапе обучения родители обязаны осуществлять контроль. Если ребенок ошибся, то агрессия – это не выход. Напротив, надо помогать, но и делать все за него тоже не стоит, так как у него должна развиваться самостоятельность принятия решений.

Объясните ребенку, что такое деньги и откуда они появляются

Инструкция, которой следует придерживаться, чтобы ребенок понял, что такое деньги:

- для начала детям нужно показать монетки и купюры, чтобы он внимательно их рассмотрел. Пока он знакомится с ними, необходимо разъяснить ему, что за деньги в магазинах покупаются товары;

- когда родитель покупает малышу игрушку, можно вложить ребенку в руку купюры, чтобы он на кассе сам оплатил покупку. Таким образом, он поймет, что за вещи надо платить;

- ребенку нужно приобрести небольшую копилку и складывать в неё монеты, так он не только поймет цену денег, но и научится их хранить и экономить;

- чтобы ребенок понял, откуда у родителей берутся деньги, ему нужно чаще рассказывать о своей работе. Говорить о том, чем вы там занимаетесь, какую пользу приносите и какие имеете успехи. Важно поставить акцент на том, что за проделанный труд, вы получаете определенную сумму денег. Когда ребенок немного повзрослеет необходимо познакомить его с кредитными картами и показать процедуру снятия наличных при помощи банкомата;

- никогда не нужно использовать деньги в качестве поощрения. Если так делать, то у ребенка возникнет неправильное представление о деньгах, и он с большой вероятностью вырастет финансово неграмотным, так как для него денежные средства будут не наградой за труд, а инструментом для манипулированием людьми;

- чтобы ребенок на самом деле понял, что такое деньги и как они ценны в семье, необходимо все показать ему на примере. Допустим, у него сломалась игрушка. Не надо сразу бежать в магазин и покупать новую. Пусть он поймёт, что деньги не безграничны и зарабатываются трудом.

Рекомендации для родителей.

- Разговаривайте с детьми, отправляясь вместе с ними за покупками.
- Возьмите ребенка в банк.
- Поговорите с детьми о вложении денег.
- Определите норму выдачи денег, и подарите ребенку копилку.
- Научите детей зарабатывать деньги.
- Помогите детям определить цель, для достижения которой они будут откладывать деньги.
- Покажите ребенку, как пользоваться кредитной карточкой.
- Вовлекайте детей в обсуждение семейного бюджета и планирование отпусков.
- Расскажите детям о том, что такое пожертвования на благотворительные цели.
- Будьте для ребенка примером.

Успехов Вам в процессе формирования финансовой грамотности!

ПРИЛОЖЕНИЕ № 2

Игры с экономическим содержанием

Игра «Хочу - надо»

Цель: познакомить детей с многообразием потребностей и ограниченными возможностями. Научить определять разницу между «хочу» и «надо».

Правила: определить, к какому понятию — «хочу» или «надо», — относится изображенный на карточке предмет, и приклеить картинку на соответствующее панно.

ТСО: карточки, на которых изображены дом, одежда, продукты питания, вода, кошка, собака, велосипед, сладости, мороженое, автомобиль, кукла, компьютер, телевизор, цветы и т.п.; игровое поле.

Игра «Купи другу подарок»

Цель: научить подбирать монеты разного достоинства, в сумме составляющих цену подарка.

Правила: выбрать подарок, определить стоимость и выбрать соответствующие монеты. Покупает тот, кто заплатит за товар соответствующую цену.

ТСО: карточка с «подарками» и ценниками, монеты разного достоинства, карандаши разного цвета.

«Кто что делает?»

Цель: расширить знания детей о профессиях и трудовых действиях; воспитать интерес к новым профессиям, уважение к труду взрослых.

Правила: Дети подбирают инструменты (картинки), которые необходимы для работы людей тех профессий, которые изображены на сюжетных картинках.

ТСО: карточки с изображением профессии (продавец, повар, кассир, художник, банкир) и трудового действия (взвешивает товар, готовит еду, рисует, беседует, отсчитывает деньги, показывает рекламные образцы и др.).

«Угадай, где продаются»

Цель: научить детей соотносить название магазина с товарами, которые в нем продаются; развить умение обобщать группы предметов.

Правила: Устанавливают зависимость между названием магазина и товарами, которые в нем продаются.

ТСО: картинки с изображением овощей, фруктов, мебели, обуви и т.д.

«Магазин игрушек»

Цель: Дать возможность детям практически осуществить процесс купли – продажи; развить умение «видеть» товар: материал, место производства, цену (стоимость).

Правила: Ребенок отсчитывает определенную сумму денег, и покупает игрушку. По мере того, как игрушки раскупаются, продавец добавляет новые.

ТСО: Разные игрушки, ценники, товарные знаки, игровые деньги.

«Что быстрее купят?»

Цель: Развивать умение устанавливать зависимость между качеством товара, его ценой (стоимостью) и спросом на него.

Правила: Ребенку предлагается пара карточек с изображением одинаковых товаров. Из двух предложенных вещей ребенок выбирает ту, которую купят быстрее, и объясняет причину своего выбора.

ТСО: карточки с изображением качественных и некачественных товаров (платье для куклы, на одном из них не хватает нескольких пуговиц); ботинки (на одном нет шнурка).

«Монополия»

Цель игры: необходимо заработать больше всех денег к тому моменту, когда один из игроков станет банкротом. Чтобы зарабатывать деньги, вам необходимо расставлять свои билетные кассы на секторах аттракционов и продавать билеты (аналог налогов), когда другие игроки оказываются на этих полях.

ПРИЛОЖЕНИЕ № 3

Конспект НОД «Путешествие в страну Экономика»

Задачи:

→ Научить выделять главное направление использования денег людьми.

→ Закрепить понятие о семейных доходах, семейном бюджете.

→ Расширять знания о производителях товаров и услуг

→ Упражнять детей в решении экономических задач.

→ Воспитывать уважение, умение ценить труд взрослых.

Предварительная работа:

→ Рассказы родителей о бюджете семьи, об их профессиях.

→ Беседа на тему «Не все покупается и продается»

→ Организация игровой деятельности: С/ролевые игры «Семья», «Библиотека», «Больница», «Парикмахерская», «Магазин», «Строители»...

→ Чтение художественной литературы В. Пермяк «Для чего руки нужны», В. Маяковский «Кем быть?», С. Маршак «Почта», А. Толстой «Приключения Буратино», К. Чуковский «Муха-Цокотуха» и др.

→ Заучивание пословиц по теме

→ Экскурсия в магазин, на почту, в библиотеку.

Материал:

ковер-самолет, корзинка с задачками, монетки-денежки, атрибуты к игре «Магазин» (игрушки, ценники), карточки с изображением профессий и их результат труда, картинки к игре «Что продается и не продается», большой нарисованный кошелек, Крокодил Гена, Чебурашка, Крыса Лариска, Шапокляк (игрушки или картинки), музыкальное сопровождение, мультимедийное оборудование.

Ход

В-ль: Ребята, сегодня я предлагаю вам совершить путешествие по стране «Экономика». Там очень интересно. Хотите?

Дети: Да.

В-ль: А как вы думаете, на чём можно отправиться в путешествие?

Дети: перечисляют виды транспорта.

В-ль: Скажите, а на чем путешествовал всем известный Старик-Хоттабыч?

Дети: на ковре-самолете.

В-ль: Давайте сегодня отправимся в путешествие на «ковре – самолёте»

(Дети встают на ковер-самолет, имитируют полет под музыку).

В-ль: Мы летим над полями, над лугами, над широкими реками, лесами.

Прилетели на поляну. Смотрите, на ней растёт волшебное дерево. Давайте посмотрим, что оно нам приготовило. Под деревом конверт, а в нём письмо. Сейчас прочтём его.

«Здравствуйте, ребята! Обращается к Вам гном Эконом. В стране экономика Вас ждут нелёгкие испытания. Чтобы пройти по ней надо быть умными, решительными, умелыми и ничего не бояться. Под моим волшебным деревом Вы найдёте задания. Желаю удачи! Гном Эконом»

В-ль: Ребята, вы не испугаетесь трудностей? А где же здесь могут быть задания? Вот и корзинка, а в ней лежат воздушные шарики, а задания находятся внутри шаров. Мы будем лопать шарик с соответствующей цифрой и доставать задание. (Называем цифру, лопаем шар)

В-ль: Первая остановка называется «Бюджетная». На ней мы с вами поговорим о бюджете. Ребята, скажите, а что же такое бюджет семьи?

Дети: Это все деньги, которые заработали все члены семьи.

Звучит музыка из мультфильма о Крокодиле Гене.

В-ль: Давайте мы с вами поговорим о бюджете семьи крокодила Гены.

«Подружились как-то старуха Шапокляк, крокодил Гена, Чебурашка и крыса Лариска и стали жить вместе. И все у них получалось. Крокодил Гена на работу в зоопарк устроился, получал за это... что?»

Дети: Крокодил Гена получал зарплату.

В-ль: Ребята, а кто у вас в семье получает зарплату?

Дети: папа, мама, бабушка...

В-ль: За что они получают зарплату?

Дети: за выполненную работу(дети читают стихи)

1. Вот и месяц пролетел

Чему я очень рада

Ведь родителям моим

Положена зарплата.

2. День зарплаты наступил

Папа в магазин сходил.

Мамин пополнился гардероб,

А я получил самолет.

В-ль: Чебурашка учился в летной школе, чтобы стать пилотом. За учебу Чебурашке платили, как вы думаете что?

Дети: Чебурашке за учебу платили стипендию (дети читают стихи)

1. Сегодня первое число,

Чему я очень рад:

Ведь получает в этот день

Стипендию мой брат...

2. Я объяснил своим друзьям,

Пусть знают все ребята,

Что, в сущности, стипендия –

Студенческая зарплата.

3. Студентам за учебный труд

Стипендия положена.

Брат купит много книг себе,

А мне мороженое!

В-ль: Правильно, молодцы. Старуха Шапокляк уже не работала, сидела дома, вела домашнее хозяйство и получала от Государства.... Что?

Дети: Старуха Шапокляк получает пенсию (дети читают стихи)

1. Дед и бабушка мои

Потрудились от души.

Много лет они старались,

Вот и пенсии дождались.

С пенсии конечно дед

Купит вкусненьких конфет.

В гости к ним всегда хожу,

Помогаю, как могу.

В-ль: Правильно. Однажды крыса Лариска тоже придумала себе занятие. Она стала выращивать около дома цветы. Цветы были необыкновенной красоты, выросло их очень много. На семейном совете было решено продавать цветы на рынке. От продажи цветов она получала... что?

Дети: продавая цветы, старуха Шапокляк получала деньги

В-ль: Правильно. Как вы думаете, больше или меньше станет доход семьи Крокодила Гены, если Лариска будет продавать цветы?

Дети: доход будет больше.

В-ль: Все заработанные деньги семьи Крокодила Гены – это доход его семьи. Давайте посчитаем, сколько составляет доход его семьи.

(Дети считают до 10) (Весь рассказ сопровождается показом картинок и выкладыванием монеток в общий «кошелек»)

В-ль: молодцы ребята, вы хорошо справились с заданием. А сейчас я предлагаю отправиться дальше.

(Дети встают на ковер-самолет, имитируют полет под музыку).

В-ль: Лопаем шар под цифрой 2. Остановка «Денежная». На ней мы поговорим о деньгах. Скажите, за что люди получают деньги?

Дети: люди получают деньги за свой труд.

В-ль: Для чего нужны деньги?

Дети: купить продукты, заплатить за квартиру, заплатить за лечение, заплатить за детский сад, сходить в кинотеатр, сходить в кафе, оплачивать проезд в транспорте

В-ль: Правильно, молодцы. Вы все знаете, для чего нужны деньги. А сейчас отгадайте загадку:

Угадай, как это зовется,

Что за деньги продается.

Это не чудесный дар,

А просто–напросто(товар)

В-ль: ребята, скажите мне всё ли на свете можно купить и продать?

Дети: Нет.

Игра «Что продается, что не продается»[см. приложение № 2]

В-ль: Вы замечательно справились с заданием, отправляемся дальше.

(Дети встают на ковер-самолет, имитируют полет под музыку).

В-ль: Третья остановка называется «Трудовая»

Хочу вас обрадовать, что на этой остановке за свой труд вы будете получать монетки, которые вам еще пригодятся.

В этой стране живут трудолюбивые люди. И гном Эконом просят, чтобы вы назвали пословицы о труде, которые они придумали?

(за правильные ответы дети получают монетки)

Дети:

→ Каков работник, такова ему и плата.

→ Дело мастера боится.

- Маленькое дело лучше большого безделья.
- Нелегко деньги нажить, а легко прожить.
- Кто любит трудиться, тому есть чем гордиться.
- Труд кормит, а лень портит.
- Терпенье и труд все перетрут.
- Без труда не вытащишь и рыбку из пруда.
- Кто не работает, тот не ест.
- Кто сидит на печи, тот не ест калачи.

В-ль: Молодцы, много назвали пословиц. Ребята, а давайте вспомним, какие профессии бывают. А для этого мы поиграем в игру «Загадки».

(Воспитатель загадывает загадки, дети отгадывают и получают монетки)[3]

→ Кто учит вас читать, писать, чтоб умными могли вы стать Кто вам продаст творог, сосиски и «Вискас» для любимой киски?

→ Кто прибьет вам каблучок, замочек вставит в сапожок?

→ Кто билеты проверяет, безбилетных выгоняет?

→ Кто шьет из ткани сарафан для Тани?

→ Кто вылечит от всех болезней и знает, что кому полезней?

→ Кто границы охраняет и наш сон оберегает?

→ Кто учит чисто говорить и звуки все произносить?

→ Кто в быстрой ракете летает в космос и видит землю, похожую на глобус?

В-ль: Молодцы ребята. Предлагаю поиграть в игру «Кто, что производит?»

(Дети подбирают к картинке профессии - его результат труда) Воспитатель обращает внимание детей на шкатулку. Открывают ее, а в ней находятся экономические задачки.

(Дети решают задачки и получают монетки за правильные ответы.)

В-ль: Молодцы, славно потрудились. Все загадки отгадали, задачи решили, со всеми заданиями справились, да еще и заработали денег. И пора нам возвращаться в детский сад.

Воспитатель обращает внимание детей на красивую коробку. Открывают ее, а в ней находятся письмо, зачитывает его

«Ребята! Я вас всех поздравляю! Я рад, что вы не испугались трудностей, прошли все испытания, помогли друг другу. А в награду за это я Вам приготовил этот необычный сундучок с призами».

(Поощрение детей. Дети под музыку улетают на ковре-самолете)

Воспитатель предлагает детям пересчитать свои деньги и потратить их в «Магазине»

Список литературы

1. Федеральный закон от 29.12.2012 №273 – ФЗ «Об образовании в Российской Федерации».
2. ФГОС дошкольного образования (Приказ Министерства образования и науки РФ от 17.10.2013 г. №1155 «Об утверждении федерального государственного образовательного стандарта дошкольного образования»).
3. Постановление Главного государственного санитарного врача Российской Федерации от 15 мая 2013 г. №26 г. Москва от «Об утверждении СанПиН 2.4.1.3049-13 «Санитарно-эпидемиологические требования к устройству, содержанию и организации режима работы дошкольных образовательных организаций».
4. Аменд А.Ф., Саламатов А.А. Формирование нравственных представлений дошкольников в процессе экономического воспитания // Детский сад от А до Я. 2003. №4. с.55.
5. Аношина Л.М. Экономическое воспитание старших дошкольников в процессе ознакомления с новыми профессиями // Детский сад от А до Я. 2003. №4. с.103.

6. Белокашина С.В. Экономика и дети. Пословицы и поговорки // Дошкольная педагогика. 2009. №7. с.8.

7. Дошкольникам об экономике: пособие для педагогов учреждений, обеспечивающих получение дошкольного образования / Е.Н. Табих. – Минск: Выш. шк., 2007. – 48 с.: ил.

8. Играем в экономику: комплексные занятия, сюжетно-ролевые игры и дидактические игры / авт.- сост. Л.Г. Киреева. – Волгоград: Учитель, 2008г. – 169 с.

9. Лушникова Е.В. Как мы играем в экономику // Воспитатель ДОУ «ТЦ СФЕРА» М.; 2008. № 11. с.75.

10. Новикова И.В. Развивающая игра как средство развития финансовых представлений у дошкольников / И.В. Новикова. – Инновационные педагогические технологии: материалы междунар. науч. конф. — Казань: Бук, 2014. – С. 110-112

11. ОТ РОЖДЕНИЯ ДО ШКОЛЫ. Примерная общеобразовательная программа дошкольного образования (пилотный вариант) / Под ред. Н.Е. Вераксы, Т.С. Комаровой, М.А. Васильевой. – М.: МОЗАИКА СИНТЕЗ, 2014 — 368 с.

Интернет ресурсы:

<https://www.minfin.ru/ru/document>

<https://dohcolonoc.ru/>

<http://e.stvosпитatel.ru/>

Белкова Галина Алексеевна
учитель истории и обществознания
МБОУ «Сюрбей-Токаевская ООШ»
Комсомольского района
Чувашской Республики

САМЫЕ НЕОБЫЧНЫЕ НАЛОГИ МИРА

Актуальность. Проект «Самые необычные налоги мира» разработан на основе рекомендаций Министерства образования и науки Российской Федерации по повышению финансовой грамотности обучающихся.

Цель проекта. Повышение финансовой грамотности обучающихся в сфере налогообложения и воспитание социально ответственного налогоплательщика, формирование основных представления об истории налогов и налоговой системе, а также формирование культуры грамотного финансового поведения у обучающихся.

Задачи проекта:

Выявить уровень финансовой грамотности обучающихся. Популяризировать темы налогового просвещения. Мотивировать участников проекта на практическую деятельность в рамках заявленной проблемы.

и т.д.

Ожидаемые результаты. Реализация проекта будет способствовать повышению уровня финансовой грамотности в сфере налогообложения, позволит расширить возможности обучающихся по эффективному использованию финансовых услуг в целях повышения собственного благосостояния и роста сбережений, сформировать ответственное отношение к роли налогоплательщика, осознание социальной значимости добросовестного исполнения обязанностей по своевременной уплате налогов и сборов в бюджетную систему Российской Федерации, использовать средства информационных и коммуникационных технологий в целях расчета налоговых обязательств и т.д.

Основное содержание проекта

Что такое налоги? В словаре обществоведческих терминов дается следующее определение: «Налоги – обязательные платежи, взимаемые государством (центральными и местными органами власти) с физических и юридических лиц в государственные и местные бюджеты.

Налоги существовали с древних времен во всех странах мира. Некоторые из них являются несколько необычными, даже экзотическими. Например, в ряде стран существовал, а в некоторых существует до сегодняшнего дня так называемый налог на роскошь.

Первоначально налоги существовали в виде бессистемных платежей, носящих преимущественно натуральную форму. Подданные несли повинности личного характера (такowymi являются барщина, участие в походах), а также уплачивали налоги продовольствием, фуражом, снаряжением для армии (натуральные налоги). В Римской империи и Афинах не было налогов в мирное время, и их введение и взимание обуславливалось ведением войны.

По свидетельствам историков, персидский царь Дарий (IV в. до н.э.) брал налоги даже евнухами. Самый знаменитый налог Древнего Рима – налог на туалеты. Иными словами, формы налогообложения определялись общественной потребностью.

В начале XVIII века русский царь, впоследствии император России Петр I ввел массу своеобразных налогов. Он вел непрерывные войны и, проводя многочисленные реформы, нуждался в деньгах. К тому же, не малых! Увеличивались налоги с лавок, с бань. С боярских бань брался налог 3 рубля, с дворянских — 1 рубль, с крестьянских — 15 копеек. Причем, при Петре I появились специальные люди, которые придумывали новые налоги. Их называли «прибыльщики». С 1704 года были введены следующие налоги:

- со свадеб;
- с русского платья;
- погребной;
- с раскольников;
- с извозчиков;
- с постоялых дворов;
- с мельниц;
- с найма домов;
- сапожный;
- шапочный;
- с печей;
- с арбузов;
- с орехов;
- с продажи съестных припасов;
- ледокольный.

В Башкирии «прибыльщики» взимали налоги даже за глаза: за карие — 2 алтына или 6 копеек, за серые — 8 денег или 4 копейки. В конце своего царствования Петр I множество мелких сборов отменил, но взамен, «дабы государство не оскудело», ввел подушную подать. С помещичьих крестьян брали 80 копеек с души в год, с посадских людей — 40 копеек. Интересно, что новую подать брали и с младенцев, и со столетних стариков. Регулярно проводились «ревизии» для точного учета «ревизских душ».

Петр I развернул борьбу с русским бытовым укладом: прежде всего, с традицией носить длиннополюю одежду (кафтаны) и длинные бороды. При Петре I был введен «Бородовой знак», металлический жетон с надписями: на одной стороне — «Деньги взяты», на другой: «Борода — лишняя тягота». Желаящие носить бороду дворяне платили за бороду 60 рублей, Первостатейные купцы — 100 рублей, Рядовые торговцы — 60 рублей, Горожане — 30 рублей. Крестьяне - 2 деньги (1 копейка) при въезде в город и выезде из него.

Россия всегда «славилась» своими дорогами. Петром I в 1705 году было принято решение привести в порядок московские улицы. На все государство была наложена особая повинность: с дворцовых, архиерейских, монастырских земель и вотчин служилых людей взимался камень, а количество камня зависело от количества крестьянских дворов. С первого десятка дворов брали один камень размером с аршин (71,12 см.), со второго — по два камня

по пол-аршина, а с третьего — аршинный кубик мелкого камня размером не меньше гусяного яйца. Так и сложилась поговорка: «С мира по камню — Москве мостовая».

В разные времена была популярна идея установления единого налога (flat tax — плоский налог). Единый налог — это единственный, исключительный налог на один определенный объект налогообложения. В разное время в качестве единого объекта налогообложения различными теоретиками предлагались земля, расходы, недвижимость, доход, капитал и др.

Странный налог придумали в XVIII веке в Вюртемберге — на воробьев. Когда их разводилось чересчур много, с хозяина каждого дома стали требовать уничтожить дюжину этих птиц, за что он получал 6 крейцеров. Нерадивый платил в казну 12 крейцеров, но ему проще было купить нужное количество дохлых воробьев у подпольного торговца, который доставал их на городской свалке.

В послевоенное время жители нашей деревни, по рассказам местных жителей, платили налоги с плодовых деревьев, а также яйцом, мясом и даже овечьим молоком! Правда, взамен овечьего сдавали коровье, так как овцам молока едва на своих ягнят хватало.

Один из самых ужасных налогов в истории человечества взимался в течение 21 года Ранджитом Сингхом, завоевателем Пешавара (Пакистан). Он состоял из сотни отрезанных человеческих голов (в год).

Не стоит думать, что экзотические налоги - это пережиток прошлого, в современном мире таких налогов тоже хватает. Сенатор США Гарри Рейд предложил ввести пятипроцентный налог на ряд косметических медицинских процедур, проводимых для коррекции внешности людей без необходимости. Сенатор предложил, в частности, ввести налог на ботекс, на операции по разглаживанию морщин и увеличению груди.

В 1996 году власти портового города Тяньцзинь (Китай) ввели «налог на грех» - за сожительство без брачного свидетельства. Пары, живущие в гражданском браке, должны уплачивать около \$120 в год. В Венеции владельцы кафе и магазинов, от навесов и зонтиков которых тень ложится на коммунальную землю, платят налог на тень. Есть и налог на солнце: туристы, приезжающие на Балеарские острова, за каждый день пребывания платят один евро в казну.

Чаевые, получаемые налогоплательщиком в США, тоже подлежат декларированию, включаются в доход и облагаются налогами. Работодатель обязан удерживать у работника налог с чаевых — подоходный налог и взносы в фонды страхования. В июне 2010 года власти американского штата Вашингтон решили убить сразу двух зайцев — залатать дыру в бюджете и поспособствовать здоровому образу жизни: чиновники ввели налог на сигареты, сладости, пиво, жвачку и напитки в бутылках. В итоге пачка сигарет стала дороже на \$1, упаковка банок пива — на 28 центов (правда, вскоре этот налог был отменен).

В Мексике с 1957 года действует интересная схема уплаты налогов с лиц, которые занимаются художественным творчеством. Они имеют право уплачивать свои налоги созданными ими предметами скульптуры, живописи, другими произведениями искусства. Стоимость каждого представленного в счет уплаты налога произведения оценивается специальной, созданной с этой целью, экспертной комиссией.

В Венеции найден дополнительный источник пополнения городского бюджета. С 1999 года приезжим туристам за каждое посещение общественного туалета приходится платить сбор в размере 1 тыс. итальянских лир. Венецианец за вход в уборную платит в два раза меньше, если, конечно, он предусмотрительно заранее приобрел пропуск. В Германии в начале века был введен налог на уксусную кислоту. Этот налог сохраняется и сейчас, как историческая реликвия, принося сегодня бюджету Германии несколько миллионов марок.

Власти Брюсселя - бельгийской столицы - ввели ежегодный налог на витрины, за которыми красуются, ожидая клиентов, проститутки в квартале «красных фонарей». Налог «на секс» приносит бюджету 4 миллиона франков, что позволит содержать дополнительные патрули в этом квартале. Труженицы секса заявили, что обжалуют решение в суде.

В Австрии горнолыжники обязаны при каждом спуске с горы платить специальный «гипсовый налог», средства которого передаются австрийским клиникам. По самым скромным подсчетам, в Австрийских Альпах ежегодно около 150 тыс. лыжников получают травмы, а на лечение тратится примерно один миллиард шиллингов в год.

Современным налоговым системам некоторых стран известен так называемый «необязательный» налог — церковный. В мусульманских странах, где институт государственной религии достаточно развит — Йемен, Саудовская Аравия, Пакистан и др., религиозные налоговые нормы санкционированы государством и становятся общегосударственными. В частности, такие платежи как исламские налоги: закят, закят альф фитр, ушр.

Ко всем имеющимся налогам в Армении введен ещё один налог — на пыль. «Обсудив вопрос об удалении санитарно-очистительными организациями излишков пыли во дворах, министерство экономики постановило: население должно оплачивать расходы по удалению пыли из расчета 1.91 драма за 1 квадратный метр», — гласит официальное обращение. По этому поводу армянские газеты цитируют высказывание одного из персонажей сказки «Чипполино» Принца Лимона: «С тех пор, как мы ввели налог на воздух, вы стали меньше дышать!»

Правящая партия Гвинеи ввела в своей стране налог «на мир», оценив каждый год без войны в сумму, эквивалентную 700 бельгийским франкам, изымаемую из кошельков граждан Гвинеи.

В Германии при покупке собаки ее владелец обязан уплатить налог в размере 150 евро. При покупке второго и последующих животных сумма налога возрастает до 300 евро на каждое из них. Самый большой сбор предусмотрен за собак бойцовских пород — за них необходимо уплатить до 650 евро. В скандинавских странах также существует налог на четвероногих питомцев. В последнее время этот вопрос активно обсуждается и в нашей стране.

21 ноября 1941 г. Указом Президиума Верховного Совета СССР был введен налог на холостяков, одиноких и малосемейных граждан. Этот налог не имел аналогов в истории и, помимо СССР, был установлен только в Монголии. Несмотря на его временный характер, вызванный сугубо демографическими проблемами СССР в послевоенный период, этот налог просуществовал вплоть до начала 90-х годов. В противоположность этому: широко известно, что в самой населенной стране мира — Китае власти для ограничения рождаемости используют и экономические методы. Например, в провинции Шаньси родители второго в семье малыша на семь лет облагаются сбором в размере 20% от их общего заработка.

Исполнительницы танца живота в Египте издревле платили налоги за выступления на улице. Это правило действовало до тех пор, пока в 1834 году под давлением религиозных групп публичные танцы не были запрещены. В XX веке традиция продолжилась. Более того, исполнительницы танца живота стали одним из пяти главных источников египетского бюджета (после доходов от Суэцкого канала, туризма, экспорта нефти и хлопка). В 2008 году они уплатили в виде налогов \$ 250 млн.

В Южной Корее, Тайвани и Японии существует налог на мусор, размер которого зависит от количества мусора, которое выбрасывает каждый гражданин. С недавних пор подобные сборы платят и россияне, в квитанциях записано: «Плата за обращение с ТКО (твердыми коммунальными отходами)». В расчете на каждого жителя нашей сельской местности ежемесячная плата составляет 47 рублей 56копеек (в 2019 ежемесячная плата была выше — более 61 рубля на человека).

С 1986 года в США Нобелевская премия тоже является предметом налогообложения. Это примерно \$1,5 млн, которые полагаются победителю. Причем это происходит даже в том случае, если лауреат премии жертвует ее на благотворительность.

Как видим, налоги разнообразны, а некоторые из них — действительно необычны. И список таких налогов далеко не полный!

В школьной программе основной школы по обществознанию отдельной темы «Налоги» нет. Но данная тема представлена в параграфе «Экономика и её основные участники» (7 класс); в параграфах 23 «Роль государства в экономике» и 24 «Распределение доходов» (8 класс). После изучения нового материала рассказываю детям, что налоги в разное время и в разных странах были разнообразными. Затем привожу несколько интересных примеров, и в качестве домашнего задания предлагаю учащимся найти в интернете информацию о необычных, экзотических налогах. Эту информацию они должны оформить в виде 1-2 слайдов презентации PowerPoint. Также сообщаю, что все эти слайды будут добавлены к пополняемой ежегодно презентации «Экзотические налоги». (Презентация с таким названием была подготовлена в 2013 году к республиканскому конкурсу, объявленному налоговой службой, и получила признание авторитетного жюри, всего лишь немного уступив победителю. На республиканский уровень работа не пошла, так как из района мог участвовать только один победитель. Но проделанная работа приносит свои плоды. Данная презентация регулярно, по настоящее время, пополняется уже другими учениками, и вполне может называться Проектом).

Обучающиеся с большим интересом выполняют домашнее задание. Некоторые вовлекают в эту работу своих родителей и старших братьев и сестер. Недавно одна родительница рассказала, с каким удивлением дочка-семиклассница рассказывала домашним о налогах на цвет глаз в Башкирии. И вся семья с интересом стали рассуждать, какой бы налог платили именно он или она...

Уже на следующем уроке ребята делятся найденной информацией. Затем некоторые слайды дополняются к уже существующей презентации. Фактически такая работа не только приносит большую пользу в усвоении темы, но и надолго остается в памяти ребят.

Список литературы

1. http://www.wild-mistress.ru/wm/wm.nsf/publicall/2046302_samy_e_neobychnye_nalogi_chast_3
2. <https://www.audit-it.ru/articles/account/otherbuh/a102/167095.html>
3. <https://www.forumdaily.com/kak-platit-nalogi-s-chaevyx-v-ssha/>
4. <https://ufa1.ru/text/science/371112.html> и др.

Богданова Елена Мироновна
учитель истории и обществознания
МБОУ «Янгличская СОШ
имени Героя РФ Н.Ф. Гаврилова»
Канашского района
Чувашской Республики

ФИНАНСОВАЯ ГРАМОТНОСТЬ КАК ВАЖНЫЙ ФАКТОР УСПЕШНОЙ СОЦИАЛИЗАЦИИ ОБУЧАЮЩИХСЯ ШКОЛЫ

Актуальность. Несколько лет назад лидеры "Группы двадцати" (G20) заявили, что финансовая грамотность — это жизненно важная компетенция в XXI веке.

В современном мире растет доля индивидуальной ответственности человека за принятие финансовых решений. И нужно быть к этому подготовленным. Сбережения, ответственные финансовые решения, рациональное финансовое поведение — именно это основа финансового благополучия.

В кризисных ситуациях, таких как пандемия COVID-19, актуальность финансовой грамотности для большинства граждан еще больше возрастает, особенно таких в таких базовых вопросах, как наличие финансовой подушки сбережений, умение сравнивать риски и стоимость финансовых услуг, оптимизировать бюджет и избегать лишней задолженности, распознавать финансовых мошенников и не попадать в их ловушки.

Набор компетенций, позволяющих принимать эффективные финансовые решения, и является финансовой грамотностью. Всемирный Банк определяет термин финансовой грамотности как «способность человека принимать обоснованные решения по использованию и управлению своими деньгами». Под финансовой грамотностью понимается достаточный уровень знаний и навыков в области финансов, который позволяет правильно оценивать ситуацию на рынке и принимать разумные решения. В Стратегии повышения финансовой грамотности в Российской Федерации на 2017 - 2023 гг. отмечается: «В современных условиях расширения использования финансовых услуг, усложнения и появления новых и трудных для понимания финансовых инструментов вопросы финансовой грамотности населения стали чрезвычайно актуальными». Согласно Стратегии, формирование компетенций в сфере финансовой грамотности необходимо в образовательных программах повышения финансовой грамотности начиная с дошкольного возраста.

Создание курса финансовой грамотности в школе имело серьезные предпосылки, такие как переход к компетентностному подходу в обучении, введение личностных и метапредметных результатов, формирование представлений о новой грамотности. В наше время смысл знаменитого выражения философа Фрэнсиса Бэкона «Знание — это сила» видоизменяется: знание становится средством достижения целей, способом саморазвития. Конечно, традиционный набор знаний остается ядром образовательного процесса, однако передача информации перестает быть главной задачей педагогов.

В век высоких технологий, когда человек может получить любую информацию из цифровых источников, школа обретает новую роль в жизни общества. Главной целью обучения становится подготовка ученика к взрослению: воспитание думающего, мыслящего человека, в своем поведении ориентирующегося на определенные ценностные установки.

Снова вошло понятие «грамотность», но значение его расширилось. Новая грамотность:

Базовая грамотность. Когнитивная (использование знаковых систем как инструментов коммуникации) и некогнитивная (понимание себя: управление эмоциями, управление телом).

Отраслевая грамотность. Знание важных сфер повседневности, привязка к предмету или определенной области: например, финансы, здоровье, экология.

На занятиях по финансовой грамотности сокращается разрыв между системой образования и требованиями реальной жизни, реализуется модель: «Школа, которая готовит к завтрашнему дню». Полностью спрогнозировать будущее невозможно, однако современные методисты активно работают над тем, чтобы дети получили навыки, которые им точно пригодятся.

Курс финансовой грамотности можно внедрять как отдельным предметом, так и в других организационных формах. Материалы курса подходят для внеурочной деятельности (например, «Клуб знатоков финансовой грамотности»), для уроков по обществознанию и прочих занятий. Некоторые элементы курса целесообразно использовать в начальной школе, 6-7 классах, в 8 классе модули особенно актуальны при изучении экономической системы. Подробно просвещать детей в сфере финансовой грамотности лучше в 9-11 классах, когда ученики становятся активными участниками товарно-денежных отношений и могут применить полученные знания сразу после уроков. Таким образом педагог формирует необходимые в современной жизни компетенции, что соответствует новым образовательным стандартам.

Цель проекта. Развитие личности, способности к личному самоопределению и самореализации, формирование культуры грамотного финансового поведения у обучающихся, повышение финансовой грамотности обучающихся в сфере налогообложения и воспитание социально ответственного налогоплательщика, экономического образа мышления; потребности в получении экономических знаний и интереса к изучению экономических дисциплин.

Задачи проекта.

Выявить уровень финансовой грамотности обучающихся;

Способствовать формированию финансовой грамотности обучающихся посредством активного вовлечения в систему реализации данного проекта как самих обучающихся, так и представителей всех субъектов образовательной деятельности, социальных партнеров; Мотивировать участников проекта на практическую деятельность в рамках заявленной проблемы;

Определить уровень эффективности проделанной работы.

Ожидаемые результаты. Реализация проекта будет способствовать успешной социализации обучающихся, позволит овладеть знаниями (правилами поведения) в определённых финансовых институтах (банк, фондовый рынок, пенсионный фонд, налоговая служба, страховая компания и др.), поможет развивать способности обучающихся, делать необходимые выводы и давать обоснованные оценки финансовых ситуаций; расширит кругозор в области экономической жизни общества и формирует познавательный интерес к изучению общественных дисциплин.

Основное содержание проекта

Экономическая социализация рассматривается большинством специалистов как частный случай общей социализации. Под экономической социализацией в целом понимается процесс и результат включенности индивида в мир экономических отношений. Человек постоянно усваивает опыт в экономической сфере общества, систему ценностей и норм, воспроизводя и преобразуя усвоенный опыт, становится активным субъектом в определенном обществе.

К составляющим экономической социализации можно отнести:

освоение экономических ролей ;

экономическое поведение личности;

приспособление (адаптацию) к экономическим условиям социума;

проявление экономического самосознания личности (экономическая самоидентификация);

готовность человека к определенным видам экономической деятельности.

Знакомство с финансами начинается в младшем возрасте. Во многих детских садах малыши уже проходят курс "Приключения кота Белобока, или Экономика для малышей", где дошколята играют в магазин: планируют покупки, считают сдачу, получают первый опыт. Установки формируются до семи лет, поэтому лучше пораньше начинать отличать важные и не обязательные расходы, учить распоряжаться своими деньгами, пусть и игровыми.

Главный агент первичной социализации – семья. Именно родители формируют у детей осведомленность об основных экономических понятиях на присущем для этого возраста уровне. Но старшее поколение, жившее в советское время, не имело опыта финансового планирования, так как не было инструментов. Кроме сбережения в сберкассах, вложить свои деньги было некуда, да и эта культура в эпоху потребления во многом ушла. А, например, во французских семьях сохранилась культура долгосрочных сбережений, что позволяет Франции быть лидером по уровню финансовой грамотности в мире. Родители там с детства приучают детей рассчитывать свои средства и передают своим потомкам инвестиции по наследству, так что это естественная среда. В Российской Федерации это только появляется.

Следующая группа — школьники. В сентябре 2016 года во многих российских школах был введен новый предмет по развитию финансовой грамотности среди школьников.

Нормативно-правовое обеспечение учебного курса «Основы финансовой грамотности» в системе общего образования составляют: Концепция преподавания обществознания в Российской Федерации; Примерная основная образовательная программа основного (среднего) общего образования; письма Министерства образования и науки Российской Федерации. Федеральный перечень учебников по обществознанию, экономике, рекомендуемых к использованию при реализации имеющих государственную аккредитацию образовательных программ начального общего, основного общего, среднего общего образования, утвержден Приказом Министерства образования и науки Российской Федерации от 31.03.2014 г.

Минфин подготовил учебно-методические комплекты материалов для общеобразовательных учреждений со 2 по 11-й класс (издание подготовлено в рамках совместного проекта министерства финансов российской федерации и Всемирного банка «Содействие повышению уровня финансовой грамотности населения и развитию финансового образования в российской федерации»). Причем учебные пособия рассчитаны на учеников, учителей и родителей. Школьные уроки важны и потому, что часто родители сами не знают, как правильно разговаривать с детьми о финансах. Международное исследование по финансовой грамотности показало, что чем больше родители дома обсуждают бюджет и финансы с детьми, даже элементарно объясняют, почему не могут что-то купить, или разрешают распоряжаться карманными деньгами, тем выше у таких детей уровень финансовой грамотности по сравнению со сверстниками. Поэтому в программу обучения финансовой грамотности в школе родители активно вовлечены. Мы рекомендуем включать в содержание родительских собраний вопросы экономического воспитания и экономической социализации. Важно также разнообразить формы работы с родителями по проблемам повышения финансовой грамотности и экономической социализации детей: интерактивные лекции, дискуссии, тренинги, деловые дидактические игры, мастер-классы, педагогические клубы, родительские форумы и др.

Курс финансовой грамотности универсален. Его можно внедрять как отдельным предметом, так и в других организационных формах. Материалы курса подходят для внеурочной деятельности (например, «Клуб знатоков финансовой грамотности»), для уроков по обществознанию и прочих занятий. Некоторые элементы курса целесообразно использовать в 6-7 классах, в 8 классе модули особенно актуальны при изучении экономической системы. В системе образования также проводятся неформальные внеклассные мероприятия, направленные на развитие финансового образования. К ним относятся конкурсы, факультативы, семинары и летние школы. Эти инициативы появились относительно недавно, хотя неформальное образование уже доказало свою эффективность как инструмент формирования моделей поведения у молодежи (например, в США и Австралии).

Формы работы по повышению финансовой грамотности детей должны быть разнообразны: проектная деятельность (разработка проектов «Сказочные герои о богатстве, деньгах и как заработать», «Буратино и поле чудес», «Мошенничество сказочных героев», «Как Незнайка всех разорил», «Азбука денег» и др.), выпуск электронной газеты школы с разделом «Наша экономическая жизнь», игры-путешествия, конкурсы, викторины, выставки и др. Занятия проходят в игровом режиме, например, в шестом — седьмом классах ученики составляют на уроке памятки не только для себя, но и для своих бабушек и дедушек, как правильно и безопасно пользоваться банковской картой и делать покупки онлайн. В формировании экономически социализированной личности важна организация социального партнерства школы с работниками финансовой сферы, с успешными предпринимателями.

Подробно просвещать детей в сфере финансовой грамотности лучше в 9-11 классах, когда ученики становятся активными участниками товарно-денежных отношений и могут применить полученные знания сразу после уроков. Именно для обучающихся 10-11 классов разработан элективный курс «Основы финансовой грамотности» (учебная дисциплина обществознание).

Программа элективного курса на уровне среднего общего образования разработана на основе требований Федерального государственного образовательного стандарта, опирается на Проект «Содействие повышению уровня финансовой грамотности населения и развитию финансового образования в Российской Федерации», реализуемый Министерством финансов Российской Федерации совместно с Всемирным банком.

Рабочая программа предназначена для учащихся старшей школы, не занимающихся по программе профильного курса экономики. Программа конкретизирует содержание предметных тем, дает примерное распределение учебных часов по разделам курса и

последовательность изучения тем и разделов с учетом межпредметных и внутрипредметных связей, логики учебного процесса, возрастных особенностей учащихся 10-11 класса.

Структура документа

Рабочая программа включает три раздела: планируемые результаты освоения учебного предмета, курса; содержание учебного предмета, курса; тематическое планирование с указанием количества часов на освоение каждой темы.

Общая характеристика учебного предмета

Содержание среднего общего образования по обществознанию представляет собой комплекс знаний, отражающих такие главные объекты изучения как общество и его основные сферы (экономическую, социальную, политическую и духовную). Особое внимание в данном факультативном курсе уделяется экономической сфере, т.к. комплекс знаний по экономике и финансовой грамотности необходим каждому современному человеку. Понимание главных финансовых понятий и процессов, и умение правильно их использовать в жизни предоставляет возможность человеку грамотно управлять своими денежными средствами - вести учет доходов и расходов, вовремя погашать задолженности, планировать семейный бюджет, накапливать сбережения. В целом, знания по данному факультативному курсу дадут возможность обучающимся лучше ориентироваться в продуктах финансовой деятельности, и использовать их на основе полученных знаний, также грамотно использовать накопительные и страховые инструменты.

Экономическая и финансовая грамотность представляет собой определенный уровень знаний и навыков в сфере финансов, который позволяет индивидам рационально оценивать ситуацию на рынке и принимать правильные решения.

Экономическая и финансовая грамотность – это не просто необходимый жизненный навык, но и значимый компонент финансово-экономической стабильности и стабильного, успешного развития общества. Курс необходим в связи с тем, что в современное время по-прежнему большинство граждан получают знания и навыки в области финансовой деятельности самостоятельно, посредством интернет-сайтов, телепередач, новостей и т.д.

Программа ориентирована на изучение школьниками основных базовых экономических понятий, формирование у школьников общих представлений о процессах, связанных с экономикой, финансами, бизнесом и предпринимательской деятельностью. Без этих знаний и последующего опыта

эффективная финансовая деятельность и рациональное использование финансов просто невозможно.

Помимо знаний, важными компонентами курса являются: социальные навыки, умения, совокупность моральных норм и гуманистических ценностей; правовые нормы, лежащие в основе правомерного поведения в экономической и финансовой сфере.

Не менее важным элементом содержания учебного предмета обществознания является опыт познавательной и практической деятельности, включающий работу с адаптированными источниками информации; решение познавательных и практических задач, отражающих типичные экономические ситуации; учебную коммуникацию, опыт проектной деятельности в учебном процессе.

При получении паспорта гражданина Российской Федерации, расширяются права детей в экономических отношениях, о которых курс обществознания дает краткие сведения.

Соответственно курс «Основы экономических знаний» даёт им расширенное знание, чрез необходимые на этом рубеже социализации темы.

Первая из них — «Деньги и денежное обращение» — представляет собой цикл занятий, рассчитанных на формирование первоначальных и в определённой мере упорядоченных знаний об экономике в жизни человека и общества, появления торговли, финансов, банков, даёт представление о таких проявлениях экономической жизни общества, как производство, обмен, потребление. Особое внимание уделено рассмотрению основы экономики — производству, в процессе которого реализуется её важнейшая роль в обществе — создание материальных благ для удовлетворения потребностей людей. При изучении экономических

явлений упор делается на раскрытии способов рационального поведения основных участников экономики — потребителей и производителей. Наряду с этим, вводятся ряд новых, более сложных вопросов, понимание которых необходимо современному человеку.

Вторая тема «Роль государства в экономике» дает характеристику экономических функций государства, описывает различные формы вмешательства государства в рыночные отношения. Кроме того, программа предполагает раскрытие нравственных и правовых отношений человека в экономике, формируя основы правомерного поведения.

Третья тема «Человек в системе экономических отношений» должна сформировать в школьниках понимание собственной ответственности за личное и семейное финансовое благосостояние, повысить осведомленность о финансовых инструментах, уровень знаний и навыков в области личных финансов, а также эффективность составления и планирования семейного бюджета.

Материал курса включает сюжеты, раскрывающие вопросы о необходимости знаний основ экономики и финансовой грамотности в любом возрасте.

Общими принципами отбора содержания материала программы являются: системность; целостность; объективность; научность; доступность для учащихся старшей школы.

Полнота содержания – программа содержит все сведения, необходимые для достижения запланированных целей обучения.

Практическая направленность содержания – содержание обеспечивает финансово-экономическую компетентность гражданина.

Системность содержания обеспечивается логикой развертывания учебного содержания.

Реалистичность программы выражается в том, что она может быть изучена за 35 часов. **Цели курса:**

развитие личности, экономического образа мышления; потребности в получении экономических знаний и интереса к изучению экономических дисциплин; способности к личному самоопределению и самореализации;

воспитание ответственности за экономические решения; уважения к труду и любой другой экономической деятельности;

формирование способности и готовности к сознательному и ответственному действию в сфере экономических отношений, урегулированных правом, в том числе к оценке явлений и событий с точки зрения соответствия закону, к самостоятельному принятию решений, правомерной реализации гражданской позиции и несению ответственности; опыта применения полученных знаний и умений в жизни и гуманистического мировоззрения;

освоение системы знаний, составляющих основы обществознания и финансовой грамотности, необходимых для эффективного взаимодействия с социальной средой; об экономической деятельности и об экономике России для после дующего изучения социально-экономических и гуманитарных дисциплин в учреждениях системы среднего и высшего профессионального образования или для самообразования;

овладение умениями получения информации; освоение способов познавательной, коммуникативной практической деятельности; получать и критически осмысливать экономическую информацию, анализировать, систематизировать полученные данные; подходить к событиям общественной жизни с экономической точки зрения; освоение способов коммуникативной, практической деятельности, необходимых для участия в экономической жизни общества и государства;

Умения, навыки и способы деятельности

Программа предусматривает формирование у обучающихся общеучебных умений и навыков:

В области познавательной деятельности: умения самостоятельно и мотивированно организовывать свою познавательную деятельность (от постановки целей до получения и оценки результата); элементарными навыками прогнозирования (умение отвечать на вопрос: «Что произойдет, если...»).

В области информационно-коммуникативной деятельности предполагается поиск и извлечение необходимой информации из источников, созданных в различных знаковых системах (текст, таблица, график); объяснение изученных положений на самостоятельно подобранных конкретных примерах.

В области рефлексивной деятельности обеспечивается понимание ценности образования как средства развития культуры личности; постановка общей цели и определение средств ее достижения, конструктивное восприятие иных мнений и идей, определение собственного отношения к явлениям современной экономической жизни, умение отстаивать свою позицию, формулировать свои взгляды.

Личностные, метапредметные результаты освоения учебного предмета

Личностными результатами выпускников средней школы, формируемыми при изучении содержания курса, являются:

мотивированность и направленность на активное и созидательное участие в будущем в общественной и экономической жизни;

заинтересованность не только в личном успехе, но и в развитии различных сторон жизни общества, в благополучии и процветании своей страны;

ценностные ориентиры, основанные на идеях патриотизма, любви и уважения к Отечеству и своей ответственности за судьбу страны перед нынешними и грядущими поколениями.

Метапредметные результаты изучения проявляются в:

умении сознательно организовывать свою познавательную деятельность (от постановки цели до получения и оценки результата);

умении объяснять явления и процессы социальной и экономической действительности с научных, социально-философских позиций; рассматривать их комплексно в контексте сложившихся реалий и возможных перспектив;

способности анализировать реальные экономические ситуации, выбирать адекватные способы деятельности и модели поведения в рамках реализуемых основных социальных ролей (производитель, потребитель и др.);

овладении различными видами публичных выступлений (высказывания, монолог, дискуссия) и следовании этическим нормам и правилам ведения диалога;

умении выполнять познавательные и практические задания, в том числе с использованием проектной деятельности на уроках и в доступной социальной практике, на:

использование элементов причинно-следственного анализа;

исследование реальных связей и зависимостей;

определение сущностных характеристик изучаемого объекта; выбор верных критериев для сравнения, сопоставления, оценки объектов;

поиск и извлечение нужной информации по заданной теме в адаптированных источниках различного типа;

перевод информации из одной знаковой системы в другую (из текста в таблицу, из аудиовизуального ряда в текст и др.), выбор знаковых систем адекватно познавательной и коммуникативной ситуации;

объяснение изученных положений на конкретных примерах;

оценку своих учебных достижений, поведения, черт своей личности с учетом мнения других людей, в том числе для корректировки собственного поведения в окружающей среде;

выполнение в повседневной жизни этических и правовых норм;

определение собственного отношения к явлениям современной жизни, формулирование своей точки зрения.

Предполагаемые результаты изучения курса: сформировать понимание собственной ответственности за личное и семейное финансовое благосостояние, повысить осведомленность обучающихся о финансовых инструментах, уровень их знаний и навыков в области личных финансов, а также эффективность составления и планирования семейного бюджета.

В области коммуникативной компетенции: учащиеся овладеют формами проблемной коммуникации (понимать и воспринимать точку зрения отличную от собственной; аргументировано излагать и отстаивать заимствованную и свою собственную точку зрения).

В области социальной компетенции учащиеся овладеют основными типами социальных взаимодействий, учатся действовать в обществе с учетом интересов других людей, соотнося свои цели и задачи с интересами коллектива. Этому способствуют различные виды индивидуальной, парной, групповой работы, проведение деловых, сюжетных, ролевых и других игр, работа с источниками, творческие проекты.

Формы контроля над уровнем достижений учащихся: система контроля подразумевает диагностику эффективности организации учебной деятельности, используя метод само- и взаимоконтроля учащимися знаний. Также используются следующие виды контроля: текущий (устный опрос, тесты, решение экономических задач); итоговый (подготовка проекта-презентации).

Формы и методы работы:

работа с документами (самостоятельное чтение, анализ материала, организация понимания через обсуждение, изучение статистических материалов);

изучение материалов СМИ, Интернет-материалов;

дискуссии, дебаты, проектная деятельность;

практические занятия по решению учебных задач;

ОСНОВНОЕ СОДЕРЖАНИЕ

Введение. Сферы общества, потребности, экономика

Часть 1. Деньги и денежное обращение.

Деньги в экономике.

Присваивающее хозяйство, производящее хозяйство, натуральное хозяйство, товарное хозяйство, производство. История возникновения и развития денег. Товарные деньги (натуральные, настоящие) скот, меха, зерно, жемчужины, золото и т.д. Обеспеченные деньги (представительские. разменные). Фиатные деньги (символические, ненастоящие, бумажные). Кредитные деньги: чек, вексель. Реальная (внутренняя) стоимость денег. Представительная стоимость Номинальная стоимость денег. Полноценные деньги. Неполноценные деньги. Основные свойства денег (требования к денежному материалу): качественная однородность; прочность, сохраняемость; делимость. Виды денег. Экономические системы.

Система финансов .

Система финансов как это совокупность сфер и звеньев финансовых отношений, направленных на эффективное формирование государством денежных фондов и на их эффективное использование. Звенья системы финансов: общегосударственные финансы, местные финансы, финансы государственных предприятий и организаций. Банковская система и банковское право в РФ. Правовое регулирование банковской деятельности в РФ, понятия кредитной и некредитной организации в праве, лицензирование, защита прав в банковской сфере в уголовно-правовом и административно-правовом порядке, надзор за негосударственными банками как функция Центрального банка РФ. Изменения стоимости денег на внутреннем и внешнем рынках. Общие понятия инфляции, дефляции, девальвации, деноминации, валютного рынка.

Часть 2. Роль государства в экономике .

Экономическая политика государства. Государственный бюджет, источники бюджета, дефицит, профицит, сальдо, государственный долг, обслуживание долга, причины возникновения внутреннего государственного долга, теневая экономика, экономические цели и функции государства, общественные блага, внешние эффекты (положительные и отрицательные), финансовая система в РФ. Финансовый контроль и его основные составляющие. Финансовая система в РФ (государственные финансы, финансы предприятий, учреждений, организаций, банковское кредитование, страхование), специфика финансово-правовых норм, сущность и задачи финансового контроля, общегосударственный и

ведомственный контроль, аудит. Меры по стабилизации денежно-кредитной системы. Основные тенденции уточнения экономических функций государства.

Налоги и налоговое законодательство. Налоги как признак государства, основные принципы налогообложения, основные системы налогообложения (пропорциональный налог, регрессивный налог, прогрессивный налог), налоговое право, функции налогов, виды налогов в РФ, ответственность за нарушение налогового законодательства, бюджетно-налоговая (фискальная) политика государства.

Часть 3. Человек в системе экономических отношений

Семейный бюджет и рациональное поведение в экономических отношениях. Семейный бюджет, источники семейного бюджета, распределение доходов, потребности семьи, хозяйственно-экономическая функция семьи. Основная цель потребителя, доход, основные источники дохода, реальный и номинальный доход, уровень жизни, качество жизни, потребительские расходы (обязательные и произвольные), закон Энгеля.

Страхование. Страховые случаи и алгоритм действий при их возникновении. Автострахование. Права потребителя (на качество; на безопасность; на информацию; на возмещение ущерба; на судебную защиту). Закон о защите прав потребителя. Нормы права. Физические лица, юридические лица. Гражданские правоотношения; имущественные права, право собственности, формы собственности, предпринимательская активность, Гражданский кодекс РФ. Трудовые правоотношения. Дееспособность. Несоввершеннолетние, малолетние. Основные понятия закона о защите прав потребителя.

Практические занятия.

Итоговое занятие (семинар-практикум).

ПРИЛОЖЕНИЕ 1 ТЕМАТИЧЕСКОЕ ПЛАНИРОВАНИЕ К КУРСУ «ОСНОВЫ ФИНАНСОВОЙ ГРАМОТНОСТИ» ДЛЯ 10- 11 КЛАССА (1 час в неделю, 35 ч)

№	дата	час	Тема урока	Основные понятия темы	Характеристика основных видов деятельности ученика
1.		1	Введение	Сферы общества, потребности, экономика,	Актуализировать знания по истории и общественному знанию об экономике как сфере производства, необходимой для удовлетворения материальных потребностей человека.
<i>Деньги и денежное обращение</i>					
Деньги в экономике 14 ч					
2.		5	Виды хозяйственной деятельности	Присваивающее хозяйство, производящее хозяйство, натуральное хозяйство,	Актуализировать знания по истории и объяснять отличия натурального хозяйства от товарного, время их возникновения и причины появления денег как всеобщего эквивалента стоимости товаров.
3.		4	История денег. Свойства	товарное хозяйство,	Высказывать суждения о свойствах денег, давать комплексную

4.		2	<p>денег. Функции денег</p>	<p>производство, деньги, эквивалент, свойства денег, функции денег, экономические системы.</p>	<p>характеристику функций денег.</p> <p>Формулировать экономические факторы перехода к цивилизации, выделять признаки этого процесса в учебной информации.</p> <p>Высказывать суждения о значении перехода на товарно-денежные отношения, анализировать ситуацию и приводить новые примеры роли денег, грамотно используя термины.</p> <p>Объяснить решающую роль производства как источника экономических благ.</p> <p>Различать товары и услуги как результат производства.</p> <p>Называть и иллюстрировать примерами факторы производства из адаптированных источников.</p> <p>Формулировать выводы об экономике как фундаменте жизни общества.</p>
5.		1	<p>Практикум по теме: «Деньги в экономике».</p>	<p>Все понятия темы.</p>	<p>Показать умение отстаивать свою точку зрения при обсуждении темы, решая учебные жизненные задачи в процессе межличностного общения, <i>Используя приобретенные знания и жизненный опыт ответить на вопросы:</i></p> <ol style="list-style-type: none"> 1. <i>Обоснуйте, почему золото и серебро лучше годятся для использования в качестве денег, чем соль, жемчуг, раковины (составьте таблицу отличий),</i> 2. <i>Долгое время мешочки с золотом и весы были обязательны в работе купца. Какие новые формы денег сделали лишним этот элемент?</i> 3. <i>Чем современные металлические деньги отличаются от денег, впервые появившихся в древние времена и средневековье?</i> 4. <i>Назовите потребности, которые невозможно удовлетворить простым</i>

					<p>хранением товаров.</p> <p>5. <i>Предположите и обоснуйте, что в современное время может заменить деньги?</i></p>
6.		1	Практикум по теме: «Деньги в экономике».	Все понятия темы.	<p>Обобщить информацию о значении денег в экономике.</p> <p>Показать умение отстаивать свою точку зрения при обсуждении тем, обобщить результаты проектной деятельности в ходе изучения темы.</p> <p><i>Исследовать практические ситуации, связанные с использованием различных способов повышения эффективности производства.</i></p>
7.		1	Работа с проектами		Защита проектов по теме
Система финансов 20 ч					
8.		4	Система денежного обращения.	<p>Финансы, валюта, твердое обеспечение, свободное денежное обращение, наличный и безналичный расчет, финансовые институты (банки, страховые компании, инвестиционные компании, пенсионные фонды), финансовые инструменты.</p>	<p>Актуализировать знания по истории и курсу обществознания и объяснять происхождение банков и других финансовых институтов.</p> <p>Комплексно анализировать систему денежного обращения как «металлическую», так и «бумажно-кредитную».</p> <p>Раскрывать признаки и причины перехода к неполноценным деньгам.</p> <p>Формулировать выводы о факторах, влияющих на развитие денежной системы.</p> <p>Характеризовать роль банков в сохранении и приумножении доходов населения.</p> <p>Готовить сообщения по отдельным сюжетам темы, используя первоисточники и ИКТ.</p>
9.		3	Банковская система.	<p>Ростовщик, монетный двор, история банков, виды и функции банков, структура банков, банковские операции, кредит, принципы кредитования, Центральный банк РФ, эмиссия денег, вексель,</p>	<p>Обобщать и систематизировать учебный материал, выделять и обосновывать ключевые факты в кратких тезисах.</p>

				валютные резервы, ликвидность, денежная масса, инфляция.	
10.		2	Банковское право.	Правовое регулирование банковской деятельности в РФ, понятия кредитной и некредитной организации в праве, лицензирование, защита прав в банковской сфере в уголовно-правовом и административно-правовом порядке, надзор за негосударственными банками как функция Центрального банка РФ.	
11.		3	Изменения стоимости денег.	Инфляция, дефляция, деноминация, виды инфляции, причины инфляции, последствия изменения стоимости денег.	<p>Различать номинальные и реальные доходы граждан.</p> <p>Показывать влияние инфляции на реальные доходы и уровень жизни граждан.</p> <p>Анализировать документы (тексты и иллюстрации) с целью извлечения дополнительной информации об изменениях стоимости денег и влиянии данных процессов на экономику страны.</p> <p>Обобщать и систематизировать признаки инфляции и ее причины.</p> <p>Делать вывод о важности постоянного учета внешнеэкономических связей и зависимости экономики страны от мировой экономики.</p>
12.		3	Стоимость денег на внешнем рынке.	Рынок валюты, валютный курс, инфляция, девальвация, ревальвация, платежный баланс, последствия изменения стоимости денег для страны в целом.	
13.		1	Практикум по теме:	Все понятия темы.	Обобщить информацию о разных типах экономических систем,

			«Система финансов».		<p>о значении денег, банков, роли мировой экономики; о нормах, регулирующих гражданские экономические отношения.</p> <p>Показать умение отстаивать свою точку зрения при обсуждении экономических прав подростков; обобщить результаты проектной деятельности в ходе изучения темы, сделать вывод о связи изучаемого материала с жизненным опытом.</p> <p>Действовать в пределах норм нравственности и права: решая учебные жизненные задачи в моделях межличностного общения, уметь делать выбор в соответствии с моральными нормами.</p> <p><i>Используя приобретенные знания и жизненный опыт, работая в группах, подготовьте сообщения либо проект по отдельным сюжетам темы, используя первоисточники и ИКТ.</i></p>
14.		2	Работа с проектами		Защита проектов по теме
15.		2	Итоговое занятие в форме семинара-практикума.	Все понятия курса.	Систематизировать и обобщать знания по курсу в форме проекта «Что я узнал из курса «Основы финансовых знаний», «Самые важные, на мой взгляд, понятия экономики».
11 класс					
№	дата	час	Тема урока	Основные понятия темы	Характеристика основных видов деятельности ученика
<i>Роль государства в экономике 12 ч</i>					
16.		3	Экономическая и финансовая политика государства.	Государственный бюджет, источники бюджета, дефицит, профицит, сальдо, государственный долг, обслуживание долга, причины возникновения внутреннего государственного долга, теневая экономика,	<p>Характеризовать экономические функции государства.</p> <p>Описывать различные формы вмешательства государства в рыночные отношения.</p> <p>Раскрывать смысл понятия «государственный бюджет», финансы, финансовый контроль.</p> <p>Приводить примеры государственной политики регулирования доходов и расходов. Называть основные источники доходов граждан.</p> <p>Раскрывать причины неравенства доходов населения.</p>

				экономические цели и функции государства, общественные блага, внешние эффекты (положительные и отрицательные), финансовая система в РФ.	Объяснять необходимость перераспределения доходов. Иллюстрировать примерами государственные меры социальной поддержки населения. Роль государства в повышении финансовой грамотности населения.
17.		3	Финансовый контроль в РФ	Финансовая система в РФ (государственные финансы, финансы предприятий, учреждений, организаций, банковское кредитование, страхование), специфика финансово-правовых норм, сущность и задачи финансового контроля, общегосударственный и ведомственный контроль, аудит.	
18.		4	Налоги и налоговое право.	Налоги как признак государства, основные принципы налогообложения, налоговое право, функции налогов, виды налогов в РФ, ответственность за нарушение налогового законодательства, бюджетно-налоговая (фискальная) политика государства.	Актуализировать знания о налогах, причин их возникновения в историческом контексте. Анализировать документы (тексты и иллюстрации) с целью извлечения дополнительной информации о налогах. Анализировать учебную и дополнительную информацию и комплексно характеризовать налоговую систему РФ. Выделять и объяснять виды налогов, их функции, используя разные источники и ИКТ. Решать познавательные задачи, применяя новые понятия и контекстные знания.

19.		2	Практикум по теме: «Роль государства в экономике».	Все понятия темы.	<p>Систематизировать и обобщать знания о них с помощью таблицы.</p> <p>Действовать в пределах норм нравственности и права: решая учебные жизненные задачи в моделях межличностного общения, уметь делать выбор в соответствии с моральными нормами.</p> <p><i>Составить и защитить проект (социальная реклама, видеоролик, презентация) о необходимости уплаты налогов, рассказ о налогах для младших школьников.</i></p>
				Человек в системе экономических отношений 23 ч	
				Бюджет 5 ч.	
20.		4	Семейный бюджет.	Семейный бюджет, источники семейного бюджета, распределение доходов, потребности семьи, хозяйственно-экономическая функция семьи.	<p>Различать номинальные и реальные доходы граждан.</p> <p>Показывать влияние инфляции на реальные доходы и уровень жизни населения.</p> <p>Называть и иллюстрировать примерами формы сбережения граждан.</p> <p>Объяснять связь семейной экономики с инфляционными процессами в стране.</p> <p>Оценивать способы использования сбережений своей семьи с точки зрения экономической рациональности.</p>
21.		1	Рациональное экономическое поведение потребителя, семьянина, гражданина.	Цель потребителя, доход, основные источники дохода, реальный и номинальный доход, уровень жизни, качество жизни, потребительские расходы, закон Энгеля.	
				Личные сбережения 8 ч	
22.		2	Хранение сбережений в банке: за и против	Структура банковской системы. Информация на сайте ЦБ и сайтах коммерческих банков. Рейтинги банков	<p>Различать банки по видам.</p> <p>Уметь искать информацию в интернете</p> <p>Показывать влияние инфляции на реальные доходы и уровень жизни населения.</p> <p>Понимать необходимость аккумулирования сбережений для будущих трат;</p>
23.		2	Потеря финансовых	Потеря финансовых	Понимать принципы хранения денег на банковском счете;

			документов.	документов: алгоритм действий	Осознавать инвестиционный характер сбережений; Понимать необходимость пенсионных сбережений; Осознавать риски, связанные с хранением сбережений в наличной форме; Знать принципы работы государственной системы страхования вкладов; Иметь общее представление о различных способах сбережений; Уметь откладывать деньги на определенные цели; Оценивать способы использования и увеличения сбережений с точки зрения экономической безопасности. Показать умение отстаивать свою точку зрения при обсуждении экономических случаев ходе изучения темы, делать вывод о связи изучаемого материала с жизненным опытом.
24.		4	Финансовое мошенничество	Мошенничество, финансовые пирамиды или как не стать жертвой «хороших» предложений. Фальшивые деньги.	
<i>Страхование 6 ч.</i>					
25.		1	Что и как надо страховать, чтобы не попасть в беду?	Страхование. Что возможно страховать?	Иметь основное понятие о страховании, его видах, наступлении страховых случаев. Знать и понимать задачи и принципы страхования; Знать типологию страховых продуктов;
26.		1	Структура и особенности страхового рынка в России	Страховой рынок и информация о его структуре. Лицензирование.	Знать условия страховых выплат в случае наступления страхового случая; Знать виды страховых продуктов для различных жизненных ситуаций;
27.		2	Виды страхования.	Виды (обязательное и добровольное) и условия пользования медицинским страхованием. Автострахование.	Осознавать необходимость использования страховых продуктов и добровольного страхования. Знать алгоритм поведения при страховании (составление договора страхования) и наступлении страхового случая. Иметь представление об обязательном страховании и автостраховании.
28.		2	Страховые случаи.	Алгоритм действий при наступлении страховых	Уметь использовать информацию о рейтинге страховых

				случаев. Заключение договоров на страхование	кампаний. Показать умение отстаивать свою точку зрения при обсуждении экономических случаев ходе изучения темы, делать вывод о связи изучаемого материала с жизненным опытом.
				Права потребителя 4 ч.	
29.		2	Права потребителя.	Нормы права. Физические лица, юридические лица. Гражданские правоотношения; имущественные права, право собственности, формы собственности, предпринимательская активность, Гражданский кодекс РФ. Трудовые правоотношения. Дееспособность. Несовершеннолетние, малолетние.	Актуализировать знания об экономических правах граждан по Конституции РФ, причин их возникновения в историческом контексте. Понимать и объяснять связи, взаимоотношения между людьми в обществе, чтобы ориентироваться в нём: знать нормы, регулирующие гражданские экономические правоотношения. Занимать свою позицию в обществе, чтобы строить взаимоотношения с людьми, в том числе с теми, кто придерживается иных позиций, взглядов, ценностей: отстаивать свою точку зрения при обсуждении экономических прав подростков. Действовать в пределах норм нравственности и права: выстраивать линию своего поведения в ситуациях, моделирующих экономические отношения между подростками и взрослыми.
30.		1	Практикум по теме «Человек в системе экономических отношений»	Практическая работа «Каков уровень моей финансовой грамотности?»	Действовать в пределах норм морали: решая учебные жизненные задачи в процессе группового межличностного общения, уметь делать выбор в соответствии с рациональностью и практической пользой. <i>1. Систематизировать и обобщать знания о правах потребителя с помощью таблицы.</i> <i>2. Составить семейный бюджет (работа в группах) и оформить в виде проекта или презентации.</i>

31.		1	Итоговое занятие в форме семинара-практикума.	Все понятия курса.	Систематизировать и обобщать знания по курсу в форме проекта «Что я узнал из курса «Основы экономических знаний», «Самые важные, на мой взгляд, понятия экономики».
-----	--	---	------------------------------------------------------	--------------------	---------------------------------------------------------------------------------------------------------------------------------------------------------------------

Критерии оценивания проектов учащихся 10-11 классов

При оценивании устных ответов учащихся целесообразно проведение поэлементного анализа ответа на основе требований к предметным результатам учащихся, а также структурных элементов некоторых компетенций, усвоение которых считаются обязательными результатами обучения.

Оценка проектной работы разрабатываются с учётом целей и задач проектной деятельности.

Индивидуальный проект целесообразно оценивать по следующим критериям:

Способность к самостоятельному приобретению знаний и решению проблем, проявляющаяся в умении поставить проблему и выбрать адекватные способы её решения, включая поиск и обработку информации, формулировку выводов и/или обоснование и реализацию/апробацию принятого решения, обоснование и создание модели, прогноза, модели, макета, объекта, творческого решения и т. п. Данный критерий в целом включает оценку сформированности познавательных учебных действий.

Сформированность предметных знаний и способов действий, проявляющаяся в умении раскрыть содержание работы, грамотно и обоснованно в соответствии с рассматриваемой проблемой/темой использовать имеющиеся знания и способы действий.

Сформированность регулятивных действий, проявляющаяся в умении самостоятельно планировать и управлять своей познавательной деятельностью во времени, использовать ресурсные возможности для достижения целей, осуществлять выбор конструктивных стратегий в трудных ситуациях.

Сформированность коммуникативных действий, проявляющаяся в умении ясно изложить и оформить выполненную работу, представить её результаты, аргументировано ответить на вопросы.

При этом в соответствии с принятой системой оценки целесообразно выделять два уровня сформированности навыков проектной деятельности: *базовый* и *повышенный*. Главное отличие выделенных уровней состоит в степени самостоятельности обучающегося в ходе выполнения проекта, поэтому выявление и фиксация в ходе защиты того, что обучающийся способен выполнять самостоятельно, а что — только с помощью руководителя проекта, являются основной задачей оценочной деятельности.

Результаты выполненного проекта могут быть описаны на основе интегрального (уровневого) подхода или на основе аналитического подхода.

При **интегральном описании** результатов выполнения проекта вывод об уровне сформированности навыков проектной деятельности делается на основе оценки всей совокупности основных элементов проекта (продукта и пояснительной записки, отзыва, презентации) по каждому из четырёх названных выше критериев.

Ниже приводится примерное содержательное описание каждого из вышеназванных критериев.

Примерное содержательное описание каждого критерия

Критерий	Уровни сформированности навыков проектной деятельности	
	Базовый	Повышенный
Самостоятельное приобретение знаний и решение проблем	Работа в целом свидетельствует о способности самостоятельно оппорой на помощь руководителя ставить проблему и находить пути её решения; продемонстрирована способность приобретать новые знания и/или осваивать новые способы действий, достигать более глубокого понимания изученного	Работа в целом свидетельствует о способности самостоятельно ставить проблему и находить пути её решения; продемонстрировано свободное владение логическими операциями, навыками критического мышления, умение самостоятельно мыслить; продемонстрирована способность на этой основе приобретать новые знания и/или осваивать новые способы действий, достигать более глубокого понимания проблемы
Знание предмета	Продемонстрировано понимание содержания выполненной работы. В работе и в ответах на вопросы по содержанию работы отсутствуют грубые ошибки	Продемонстрировано свободное владение предметом проектной деятельности. Ошибки отсутствуют.
Регулятивные действия	Продемонстрированы навыки определения темы и планирования работы. Работа доведена до конца и представлена комиссии; некоторые этапы выполнялись под контролем и при поддержке руководителя. При этом проявляются отдельные элементы самооценки и самоконтроля обучающегося.	Работа тщательно спланирована и последовательно реализована, своевременно пройдены все необходимые этапы обсуждения и представления. Контроль и коррекция осуществлялись самостоятельно

Решение о том, что проект выполнен на повышенном уровне, принимается при условии, что: такая оценка выставлена комиссией по каждому из трёх предъявляемых критериев, характеризующих сформированность метапредметных умений (способности к самостоятельному приобретению знаний и решению проблем, сформированности регулятивных действий и сформированности коммуникативных действий). Сформированность предметных знаний и способов действий может быть зафиксирована на базовом уровне;

ни один из обязательных элементов проекта (продукт, пояснительная записка, отзыв руководителя или презентация) не даёт оснований для иного решения.

Решение о том, что проект выполнен на базовом уровне, принимается при условии, что:

такая оценка выставлена комиссией по каждому из предъявляемых критериев;
продемонстрированы все обязательные элементы проекта: завершённый продукт, отвечающий исходному замыслу, список использованных источников, положительный отзыв руководителя, презентация проекта;
даны ответы на вопросы.

Таким образом, качество выполненного проекта и предлагаемый подход к описанию его результатов позволяют в целом оценить способность учащихся производить значимый для себя и/или для других людей продукт, наличие творческого потенциала, способность довести дело до конца, ответственность и другие качества, формируемые в школе.

ОСНОВНОЕ СОДЕРЖАНИЕ

Введение. Сферы общества, потребности, экономика

Часть 1. Деньги и денежное обращение.

Деньги в экономике.

Присваивающее хозяйство, производящее хозяйство, натуральное хозяйство, товарное хозяйство, производство. История возникновения и развития денег. Товарные деньги (натуральные, настоящие) скот, меха, зерно, жемчужины, золото и т.д. Обеспеченные деньги (представительские, разменные). Фиатные деньги (символические, ненастоящие, бумажные). Кредитные деньги: чек, вексель. Реальная (внутренняя) стоимость денег. Представительная стоимость. Номинальная стоимость денег. Полноценные деньги. Неполноценные деньги. Основные свойства денег (требования к денежному материалу): качественная однородность; прочность, сохраняемость; делимость. Виды денег. Экономические системы.

Система финансов .

Система финансов как это совокупность сфер и звеньев финансовых отношений, направленных на эффективное формирование государством денежных фондов и на их эффективное использование. Звенья системы финансов: общегосударственные финансы, местные финансы, финансы государственных предприятий и организаций. Банковская система и банковское право в РФ. Правовое регулирование банковской деятельности в РФ, понятия кредитной и некредитной организации в праве, лицензирование, защита прав в банковской сфере в уголовно-правовом и административно-правовом порядке, надзор за негосударственными банками как функция Центрального банка РФ. Изменения стоимости денег на внутреннем и внешнем рынках. Общие понятия инфляции, дефляции, девальвации, деноминации, валютного рынка.

Часть 2. Роль государства в экономике .

Экономическая политика государства. Государственный бюджет, источники бюджета, дефицит, профицит, сальдо, государственный долг, обслуживание долга, причины возникновения внутреннего государственного долга, теневая экономика, экономические цели и функции государства, общественные блага, внешние эффекты (положительные и отрицательные), финансовая система в РФ. Финансовый контроль и его основные составляющие. Финансовая система в РФ (государственные финансы, финансы предприятий, учреждений, организаций, банковское кредитование, страхование), специфика финансово-правовых норм, сущность и задачи финансового контроля, общегосударственный и ведомственный контроль, аудит. Меры по стабилизации денежно-кредитной системы. Основные тенденции уточнения экономических функций государства.

Налоги и налоговое законодательство. Налоги как признак государства, основные принципы налогообложения, основные системы налогообложения (пропорциональный налог, регрессивный налог, прогрессивный налог), налоговое право, функции налогов, виды налогов в РФ, ответственность за нарушение налогового законодательства, бюджетно-налоговая (фискальная) политика государства.

Часть 3. Человек в системе экономических отношений

Семейный бюджет и рациональное поведение в экономических отношениях. Семейный бюджет, источники семейного бюджета, распределение доходов, потребности семьи, хозяйственно-экономическая функция семьи. Основная цель потребителя, доход, основные источники дохода, реальный и номинальный доход, уровень жизни, качество жизни, потребительские расходы (обязательные и произвольные), закон Энгеля.

Страхование. Страховые случаи и алгоритм действий при их возникновении. Автострахование. Права потребителя (на качество; на безопасность; на информацию; на возмещение ущерба; на судебную защиту). Закон о защите прав потребителя. Нормы права. Физические лица, юридические лица. Гражданские правоотношения; имущественные права, право собственности, формы собственности, предпринимательская активность, Гражданский кодекс РФ. Трудовые правоотношения. Дееспособность. Несовершеннолетние, малолетние. Основные понятия закона о защите прав потребителя.

Практические занятия.

Итоговое занятие (семинар-практикум).

Давайте предположим, что случится, если все современные молодые люди России получат навыки финансовой грамотности?

Если школьники будут посещать уроки финансовой грамотности, как занятия по математике или русскому языку, на постоянной основе, то это станет частью жизненно важных компетенций, многое изменится в будущем. Появится целое поколение более финансово грамотных людей, люди будут более подготовлены даже к возникающим периодически глобальным экономическим шокам, а значит, повысится устойчивость самих домохозяйств. Это будут люди, которые умеют ставить финансовые цели, умеют строить малый бизнес, которого у нас пока мало, которые смогут составить класс внутренних инвесторов. Все это приведет к большей устойчивости финансовой и банковской систем, а также к росту экономики и благосостояния граждан.

Список литературы

1. Азимов, Л.Б. Уроки экономики в школе М.: Аспект-Пресс, 1995.
2. Дробышева Т.В. Экономическая социализация личности: ценностный подход. – М.: Изд-во «Институт психологии РАН», 2013.
3. Распоряжение Правительства РФ от 25 сентября 2017 г. № 2039-р Об утверждении Стратегии повышения финансовой грамотности в Российской Федерации на 2017-2023 гг. – [Электронный ресурс] – Режим доступа: <https://www.garant.ru/products/ipo/prime/doc/71675558/>.
4. Липсиц, И.В. Финансовая грамотность / И.В. Липсиц, О. Рязанова. 8- 9 кл. [Текст]: материалы для учащихся. М.: ВИТА-ПРЕСС, 2014.

Борисова Анжела Николаевна
воспитатель
МАДОУ «Детский сад 75»
г. Чебоксары
Чувашской Республики

Проект по формированию финансовой грамотности детей старшего дошкольного возраста

Проект по формированию финансовой грамотности «Юный финансист» включает следующую информацию:

- актуальность экономического воспитания на современном этапе и социальную значимость;
- принципы реализации проекта;
- цели и задачи образовательной деятельности с детьми в рамках предложенного проекта;
- сроки и этапы реализации проекта;

- управление и обеспечение проекта;
- ожидаемые результаты после реализации проектных мероприятий и показатели эффективности проекта;
- планируемые мероприятия в рамках проекта;
- заключительные положения, перспективы дальнейшего развития проекта.

Проект составлен в соответствии с принципами, определенными Федеральным государственным образовательным стандартом дошкольного образования (далее ФГОС ДО).

Проект по формированию финансовой грамотности «Маленький финансист» разработан в целях финансового просвещения детей старшего дошкольного возраста в рамках комплексно-тематического планирования образовательной деятельности.

Мероприятия проекта направлены на формирование у дошкольников необходимых представлений о финансовой составляющей современной семьи, организации материальной стороны окружающего пространства.

Проект предусматривает тесный контакт между детьми, воспитателями и родителями, что облегчает восприятие детьми нового материала.

Данный проект будет реализован с воспитанниками МАДОУ «Детский сад 75» г. Чебоксары, старшая группа № 17 «Любознайки»

Актуальность. Низкий уровень финансовой грамотности негативно влияет на личное благосостояние и финансовый потенциал домашних хозяйств, препятствует развитию финансового рынка, затормаживает инвестиционные процессы в экономике и приводит к ухудшению социально-экономического положения страны. Проблема связана с фрагментарным характером преподавания основ финансовой грамотности в образовательных организациях, недостатком понятных и доступных учебных программ и образовательных материалов для всех слоев населения, недостатком квалифицированных преподавателей основ финансовой грамотности. Это влечет за собой недостаток или отсутствие навыков и компетенций, необходимых для эффективного управления личными финансами, осуществления осознанного выбора финансовых услуг, взаимодействия с финансовыми организациями, органами и организациями, которые занимаются защитой прав потребителей финансовых услуг.

Финансовое просвещение и экономическое воспитание - сравнительно новое направление в дошкольной педагогике. Многочисленные исследования последних лет свидетельствуют о необходимости внедрения экономического образования с дошкольного возраста, когда дети получают первичный опыт участия в элементарных экономических отношениях, происходит их приобщение к миру экономической действительности.

Содержание проекта, в соответствии с ФГОС ДО, обеспечивает развитие личности, мотивации и способностей детей в различных видах деятельности и охватывает следующие структурные единицы, представляющие определенные направления развития и образования детей: социально-коммуникативное развитие; познавательное развитие; речевое развитие; художественно-эстетическое развитие.

Постановка проблемы

Помочь детям дошкольного возраста сформировать представления об экономических понятиях: экономика, потребности, нормы жизни, деньги, товар, цена в соответствии с их возрастными особенностями.

Цель проекта: содействие финансовому просвещению и воспитанию детей дошкольного возраста, создание необходимой мотивации для повышения их финансовой грамотности.

Задачи проекта:

Формировать основы финансовой грамотности у дошкольников;

Развивать основы финансовой грамотности дошкольников посредством разнообразных видов детской деятельности;

Совершенствовать коммуникативные качества детей;

Содействовать проявлению интереса у детей к профессиональной деятельности взрослых;
Развивать умение творчески подходить к решению ситуаций финансовых отношений посредством игровых действий.

Участники проекта:

- дети старшего дошкольного возраста (5-7 лет);
- воспитатели группы;
- родители.

Сроки реализации проекта: краткосрочный (в течение одной недели)

Тип проекта: информационно-практико-ориентированный

Этапы проекта:

1 этап – Организационный:

- изучение справочной, методической, энциклопедической литературы, сбор материала необходимого для реализации цели проекта.
- информирование родителей о планировании работы с детьми по проекту «Маленький финансист».
- подбор художественной литературы для детей по выбранной тематике.
- подбор необходимого оборудования и пособий для практического обогащения проекта.
- создание развивающей среды по теме.

2 этап – Практический: реализация проектных мероприятий в форме совместной деятельности воспитателя с детьми. Это использование раздаточного материала в соответствии с темой проекта, изготовление пособий для занятий и атрибутов для игр; чтение художественной литературы, просмотр мультфильмов (Уроки тетюшки совы), презентаций, беседы, экскурсии, дидактические игры, художественное творчество, решение проблемных ситуаций, сюжетно-ролевые игры, игровые ситуации, продуктивная деятельность.

3 этап – Заключительный: Подведение итогов реализации проекта в форме интеллектуально-познавательной игры «Путешествие по стране Экономика»

Предполагаемые результаты

Дети приобретают первичный финансовый опыт, учатся устанавливать разумные финансовые отношения в различных сферах жизнедеятельности.

Родители получают дополнительные знания по воспитанию финансовой грамотности детей.

Педагоги получают систему работы по формированию финансового опыта детей.

План мероприятий по финансовой грамоте детей

Понедельник:

Рассказ воспитателя о деньгах, о цене товара

Демонстрация презентации «История денег»

Просмотр мультфильма «Как старик корову продавал»

НОД «Дом, в котором «живут» деньги»

Задачи: дать первоначальные знания о банке (банк принимает деньги на хранение, выдает деньги вкладчикам, предоставляет деньги в долг).

Материал: комикс «Жила-была денежка», картинки с изображением героев.

Игра «Купи другу подарок»

Цель: научить подбирать монеты разного достоинства, в сумме составляющих цену подарка.

Вторник:

Чтение произведений А. Романова «Чудеса в кошельке», К. Чуковского «Муха-Цокотуха».

НОД «Доход семьи»

Задачи: познакомить детей с отдельными составляющими семейного дохода: зарплата, пенсия, стипендия; уточнить представление воспитанников о динамике доходов, расходов; развивать память, мышление, логику, внимание; воспитывать уважение к людям, которые зарабатывают деньги.

Продуктивная деятельность: изготовление чеков, банковских карточек для с/р игры «Супермаркет».

Ди «Угадай, где продаются»

Цель: научить детей соотносить название магазина с товарами, которые в нем продаются; развить умение обобщать группы предметов.

Среда:

«Презентация семейный бюджет»

Сюжетно-ролевая игра «Супермаркет»;

НОД «Путешествие денежки»

Ди «Что быстрее купят?»

Цель: Развивать умение устанавливать зависимость между качеством товара, его ценой (стоимостью) и спросом на него.

Четверг:

Решение проблемной ситуации «Хочу и надо»

Презентация «Познавательный маршрут «Банкомат»»

Продуктивная деятельность: изготовление поделок для ярмарки

Ди «Кто трудится, кто играет»

Цель: закрепить представления детей о различии трудовой и игровой деятельности (трудовой – нетрудовой)

Пятница:

Дискуссия с детьми «Хорошо – плохо» - на тему «О рекламе товара»

Просмотр мультфильма «Барбоскины и реклама». Игровая ситуация «Рекламная компания»- дети выбирают товар и рекламируют его с целью продажи.

«Ярмарка поделок»- учить устанавливать собственную цену стараясь продать «товар» по собственной цене.

НОД «Путешествие в страну Экономика»

Заключение. Далее будет продолжено осуществление мероприятий по повышению уровня финансовой грамотности дошкольника.

В дальнейшем можно организовать работу с детьми по следующим направлениям:

- деньги «растут» если их хранить не в банке – копилке, а в Банке;
- авторитетные качества человека–хозяина: бережливость, расчётливость, экономность, трудолюбие, но одновременно и щедрость, благородство, честность, умение сопереживать, милосердие, примеры меценатства, материальной взаимопомощи, поддержки и т.п.,
- правила поведения в реальных жизненных ситуациях.

Наиболее важный эффект, который ожидаем от реализации данного проекта – это начало взаимодействия детей и родителей в сфере личных финансов. На занятиях в игровой форме, через интересный и познавательный сюжет дети знакомятся со сложными финансовыми понятиями, а дома вместе с родителями выполняют задания по финансовой грамотности. На занятиях педагог дает им знания, но правильные навыки обращения с личными финансами дети могут получить только в семье.

Ожидаем, что дошкольников за этот период получают необходимые знания, но и родители заинтересуются вопросами финансовой грамотности.

Список литературы

1. Аменд А.Ф., Саламатов А.А. Формирование нравственных представлений дошкольников в процессе экономического воспитания // Детский сад от А до Я. 2003. №4. с.55.
2. Аношина Л.М. Экономическое воспитание старших дошкольников в процессе ознакомления с новыми профессиями // Детский сад от А до Я. 2003. №4. с.103.
3. Белокашина С.В. Экономика и дети. Пословицы и поговорки // Дошкольная педагогика. 2009. №7. с.8.

4. Дошкольникам об экономике: пособие для педагогов учреждений, обеспечивающих получение дошкольного образования / Е.Н. Табих. – Минск: Выш. шк., 2007. – 48 с.: ил.
5. Играем в экономику: комплексные занятия, сюжетно-ролевые игры и дидактические игры / авт.- сост. Л.Г. Киреева. – Волгоград: Учитель, 2008г. – 169 с.
6. Лушникова Е.В. Как мы играем в экономику // Воспитатель ДООУ «ТЦ СФЕРА» М.; 2008. № 11. с.75.
7. Смоленцева А.А. Введение в мир экономики, или Как мы играем в экономику: Учебно-методическое пособие, - СПб.: «Детство – пресс», 2001. – 176с.
8. Смоленцева А.А. Знакомим дошкольника с азами экономики с помощью сказок. М.: АРКТИ, 2006. – 88 с.
9. Смоленцева А.А. Проблемно-игровая технология экономического образования дошкольников // Детский сад от А до Я.2003. №4. с.63.
10. Ягунова Н.М. Приобщение дошкольников к экономике в творческих видах деятельности // Детский сад от А до Я.2003. №4. с.128.
11. <https://www.minfin.ru/ru/document>
12. <https://dohcolonoc.ru/>
13. <http://e.stvospitatel.ru/>

Борисова Галина Ивановна
 учитель начальных классов
 МБОУ «Новоачакасинская НШ-ДС»
 Канашского района
 Чувашской Республики

ДОСТОПРИМЕЧАТЕЛЬНОСТИ НА КУПЮРАХ СОВРЕМЕННОЙ РОССИИ

Актуальность. Проект «Достопримечательности на купюрах современной России» позволит ознакомить обучающихся с достопримечательностями нашей необъятной Родины; покажет, что на сегодняшний день денежный знак – не только средство платежей, но высокохудожественное произведение.

Цель проекта: Изучить современные денежные знаки Российской Федерации; воспитывать любовь к Отчизне на уроках финансовой грамотности; формировать культуру грамотного финансового поведения у обучающихся.

Задачи проекта:

Проработать источники информации.

Выяснить, почему именно этот памятник или эта местность взята за основу дизайна купюры.

Выяснить, кто автор дизайна современных российских денег.

Мотивировать участников проекта на практическую деятельность в рамках заявленной проблемы.

Ожидаемые результаты. Обучающиеся ознакомятся с дизайном бумажных денег современной России, выяснят, кто предложил именно эти достопримечательности для печати на купюрах, кто разрабатывал дизайн современных купюр России.

Основное содержание проекта

Сначала выясним, что такое деньги? «Словарь русского языка» С.И. Ожегова даёт такое определение деньгам: «Деньги – металлические и бумажные знаки, являющиеся мерой стоимости при купле-продаже». Такое же определение даётся в «Малом толковом словаре русского языка». Учебник «Финансовая грамотность» называет деньги товаром-посредником, на который все охотно меняли свои товары.

Основные функции денег, которые они выполняют в повседневной жизни: мера стоимости, средство обращения, средство платежа, средство накопления и сбережения, мировые деньги.

Мера стоимости – с помощью денег устанавливается цена на товар.

Средство обращения - мы постоянно меняем деньги на нужный нам товар и наоборот, производимый товар меняем на деньги.

Средство платежа - деньги используются при продаже товаров в кредит, при уплате налогов.

Средство накопления и сбережения – деньги можно копить, откладывать их, например, в банк.

Мировые деньги - мировые деньги используются для обмена товара между государствами.

Какие бывают деньги и когда они появились? Деньги бывают бумажные, их называют ещё купюрами, и металлические или монеты. Первые бумажные деньги появились в Китае, потому что именно в Китае изобрели и долгое время изготовляли бумагу. А в России первые бумажные деньги появились в 1769 году при Екатерине Второй. Их печатали чёрной краской на белой бумаге с водяными знаками. В народе их называли екатеринками.

Деньги ещё бывают наличные-это деньги, которые передаются из рук в руки, например металлические монеты и бумажные купюры, и безналичные-это деньги на банковском счёте, используемые для оплаты товаров и услуг, взаимных расчётов путём перечисления денег с одного счёта на другой без участия наличных денег. В наши дни основная доля расчётов приходится именно на безналичные деньги, то есть осуществляется без использования монет и купюр.

На земном шаре много стран. Каждая страна имеет свои деньги, национальную валюту, или пользуется деньгами развитых стран. Национальная валюта США –доллар, во многих странах Европы- евро, а в России-рубли. Один рубль состоит из 100 копеек. Введение на территории Российской Федерации других денежных единиц и выпуск денежных суррогатов (фальшивых денег) запрещаются.

Изо дня в день человек имеет дело с деньгами – покупает необходимые вещи, расплачивается ими за различные услуги, откладывает. С деньгами своей страны человек знакомится еще в детстве в семье. Родители дают детям деньги на «карманные расходы» или просят сходить в магазин за покупками. Наличные деньги ежедневно держат в руках миллионы жителей и гостей любой страны, поэтому вопрос о том, что должно быть изображено на национальной валюте, является весьма важным. Денежные знаки являются визитной карточкой государства. Поэтому практически все страны стремятся отразить на своих банкнотах и монетах предметы национальной гордости, познакомить со своей историей, культурными традициями, достижениями в области науки и техники. И на сегодняшний день денежный знак – не только средство платежей, но высокохудожественное произведение.

Деньги любят все! И это нельзя отрицать.

Каждый день человек держит купюры разного достоинства в руках, не задумываясь о дизайне. Что изображено на купюре? Какой это памятник? Что за местность?

Вряд ли в круговерти ежедневных забот кто-то из нас обращает внимание на то, что изображено на деньгах, которыми мы расплачиваемся.

Подобный интерес вызывает разве что новая появившаяся банкнота или монета. Да и они вскоре становятся привычными и интересными лишь в практическом смысле.

Но неоспоримым является и тот факт, что каждое государство старается создать деньги, которые отображают своеобразие страны — особенности ее природы, культуры и хозяйства.

На денежных знаках изображают выдающихся людей и исторические события, знаменитые природные объекты и характерных представителей растительного и животного царства, интереснейшие архитектурные сооружения, сюжеты традиционного быта, что позволяет полнее изучить не только географию, но и историю государств мира.

Таким образом, деньги «говорят», они «рассказывают» — и делают это с помощью выразительного языка символов и образов.

Что же изображено на современных купюрах России? Кто автор дизайна российских денег?

В России на данный момент выпускаются бумажные деньги следующих номиналов: 10 рублей, 50 рублей, 100 рублей, 500 рублей, 1000 рублей и 5000 рублей. Деньги данных номиналов официально появились 1 января 1998 года. 12 октября 2017 года Центральный Банк запустил в оборот новые купюры достоинством в 200 и 2000 рублей. Очень символичны денежные знаки нашей страны. На них изображена городская серия: памятники архитектуры различных городов нашей необъятной Родины.

Из Интернет-ресурсов я выяснила, что дизайн современных купюр разрабатывал заслуженный художник России Игорь Крылков. Игорь Сергеевич всю жизнь проработал на фабрике Гознака, пройдя путь от ученика до главного художника. Можно сказать, что он всю жизнь рисовал деньги и приложил руку ко всем купюрам имевшим хождение в нашей стране от Сталина до Ельцина. Именно Игорь Сергеевич Крылков автор идеи отразить на банкнотах образца 1995 года Россию «от Москвы до самых до окраин». Дизайн получился настолько удачным, что от него не стали отказываться в период деминации, а просто убрали лишние нули. Игоря Крылкова по праву можно назвать самым востребованным художником России. Его «картины» в почете у олигархов и бедных людей, школьников и пенсионеров, столичных жителей и обитателей затерянных в глуши деревень. Да что перечислять, если без копий его миниатюр не выходит на улицу ни один взрослый житель России.

Все находящиеся в обращении банкноты Банка России по изображённой на них символике можно разделить на следующие виды основных изображений на них:

С изображением символов старейших и крупнейших городов России (памятники архитектуры, здания и крепости, мосты и плотины).

Символы Олимпийских и Паралимпийских игр и Чемпионатов мира

Изучив дизайн на денежных знаках России, я составила такую таблицу

№	Номинал купюры	Цвет купюры	Населённый пункт	Лицевая сторона	Оборотная сторона
1.	5 рублей	Зелёный	Город Великий Новгород	Памятник "Тысячелетие России" на фоне Софийского собора	Стена Новгородского кремля.
2.	10 рублей	Тёмно-зелёный и тёмно-коричневый	Город Красноярск	Мост через р. Енисей и часовня Параскевы Пятницы в г. Красноярске	Плотина Красноярской ГЭС.
3.	50 рублей	Сине-голубой	Город Санкт-Петербург.	Прекрасная дева-Нева расположилась на фоне Петропавловской крепости.	Ростральная колонна и здание бывшей Биржи.
4.	100 рублей	Коричнев-зелёный	Город Москва	Квадрига на портике здания Большого театра.	Здание Большого театра
5.	200 рублей	Зелёный	Город Севастополь	Памятник затопленным кораблям	Государственный историко-архитектурный музей-заповедник «Херсонес Таврический».

6.	500 рублей	Фиолетово- синий	Город Архангельск	Памятник Петру I на фоне парусника в порту Архангельска.	Соловецкий монастырь.
7.	1000 рублей	Зелёный	Город Ярославль	Памятник Ярославу Мудрому на фоне часовни Казанской Богоматери в Ярославле.	Церковь Иоанна Предтечи в Ярославле
8.	2000 рублей	Синий	Город Владивосток	Космодром «Восточный»	Мост Русский
9.	5000 рублей	Красно- коричневый	Город Хабаровск	Памятник Муравьеву- Амурскому в Хабаровске	Мост через реку Амур
10.	100 рублей памятный	Синий	Город Сочи XXII Олимпийские зимние игры и XI Паралимпийские зимние игры 2014 г.	Фигура сноубордиста, Олимпийские объекты прибрежного кластера в г. Сочи,	Олимпийский стадион "Фишт" в г. Сочи.
11.	100 рублей памятный	Оливково- зеленый.	Крым и город Севастополь	Памятник затопленным кораблям в Севастополе	Ласточкино гнездо в Крыму
12.	100 рублей	Сине- зелёный	Посвящён Чемпионату мира по футболу FIFA 2018 года в России.	Мальчик с футбольным мячом в руке и вратарь в прыжке за мячом.	Стилизованное изображение земного шара в виде футбольного мяча, на котором цветом выделена территория Российской Федерации

Эти достопримечательности обучающиеся регулярно видит на современных купюрах России. Эти символы знакомы и, в буквальном смысле, дороги нам. Итак, дизайн денег действительно очень интересная и познавательная часть купюры. После изучения городов, их географического положения, истории создания и развития, экономического значения можно сделать следующие выводы по системе оформления бумажных российских денег.

Статус Москвы и Санкт-Петербурга – двух столиц России даёт возможность запечатлеть эти города на самых ходовых купюрах достоинством в 50 и 100 рублей. Роль их в развитии государства неопределима.

Красноярск, Архангельск, Ярославль, Хабаровск, Сочи, Крым – характеризуют нашу страну с разных позиций: указывают на её огромное пространство, разнообразие природных условий и экономическое развитие, культурные традиции. Новые 100 рублёвые купюры запечатлили памятные события, которые произошли в жизни нашей страны. На купюрах

Центробанка мы можем видеть выдающихся людей России, христианские святыни, объекты Всемирного культурного наследия ЮНЕСКО, значимые для региона культурные, архитектурные и промышленные сооружения. Подводя итог работы, можно сделать вывод, что:

- Денежные знаки являются одним из возможных источников изучения географии и истории страны;
- По денежным знакам можно проследить изменение государственных символов;
- Купюры являются изделиями художественного ремесла и могут быть также источником по изучению истории искусства.

Каждый человек должен стремиться узнать как можно больше о родной земле, бережно относиться к ней, заботиться о том, что его окружает. В этом и заключается частичка его любви к своей Родине. Любовь к Родине начинается с мелочей: с привязанности к дому, где ты живешь, к улице, по которой ходишь, к городу или селу, в котором родился и по которому скучаешь, когда приходится уезжать. Чтобы осознать себя гражданином, человеку, особенно молодому, необходимо почувствовать сопричастность к судьбе своего народа. А эту сопричастность дает знание. Знание истории, культуры и традиций своего Отечества.

Васильева Людмила Петровна
воспитатель
МБДОУ «Детский сад №7 «Берёзка»
г. Новочебоксарск
Чувашская республика

Проект по формированию основ финансовой грамотности
у детей старшего дошкольного возраста
«Путешествие в страну финансов»

Актуальность. Формирование основ финансовой культуры является одной из важнейших задач современного образования. Финансовая грамотность, а точнее, её отсутствие у большинства людей является глобальной социальной проблемой. Поэтому чем раньше дети включаются в экономическую жизнь семьи, узнают о роли денег в частной, семейной и общественной жизни, тем быстрее формируются полезные финансовые привычки, которые помогают избежать многих ошибок по мере взросления и приобретения финансовой самостоятельности, а также заложить основу финансовой безопасности и благополучия на протяжении всей жизни.

Актуальность проекта также была обозначена в Стратегии повышения финансовой грамотности в Российской Федерации на 2017–2023 годы, утвержденная распоряжением Правительства Российской Федерации от 25 сентября 2017 года № 2039-р. Она содержит определение финансовой грамотности как результата процесса финансового образования, который, в свою очередь, определяется как сочетание осведомленности, знаний, умений и поведенческих моделей, необходимых для принятия успешных финансовых решений и, в конечном итоге, для достижения финансового благосостояния.

В соответствии с ФГОС ДО главной целью и результатом образования является развитие личности. Формирование финансовой грамотности приближает дошкольника к реальной жизни, пробуждает экономическое мышление, позволяет приобрести качества, присущие настоящей личности. В дошкольном возрасте закладываются не только основы финансовой грамотности, но и стимулы к познанию и образованию на протяжении всей жизни.

Цель проекта.

Формирование финансовой культуры и основ финансовой грамотности у детей старшего дошкольного возраста, создание необходимой мотивации для повышения финансовой грамотности.

Задачи проекта:

Образовательные:

- познакомить дошкольников с денежной сферой жизни;
- раскрыть взаимосвязь понятий: труд - результат труда – деньги, подготовить к восприятию денег как жизненно необходимого, но ограниченного ресурса, труда как честного способа их заработать;
- сформировать у детей начальные навыки обращения с деньгами, правильное отношение к финансовым ресурсам и их целевому предназначению;
- подготовить к принятию своих первых финансовых решений;
- заложить азы ответственного отношения к денежным ресурсам, управлению и контролю над ними, мотивацию к бережливости, накоплению, полезным тратам;
- ввести в активный словарь понятия: трудиться, зарабатывать, деньги, доходы, бюджет, реклама, покупать, тратить, откладывать, копить;
- способствовать формированию гармоничной личности, осознающей нормы и ценности, определяющие основы финансово-экономических отношений между людьми в обществе;
- подготовить детей к жизненному этапу, когда у них появятся карманные деньги;

Развивающие:

- развивать умение подмечать в литературных произведениях простейшие экономические явления;
- развивать познавательный интерес, мышление, память, внимание и воображение;

Воспитательные:

- воспитывать любознательность в процессе познавательно – игровой деятельности;
- активизировать коммуникативную деятельность детей;
- стимулировать интерес к изучению мира финансов;
- сформировать у детей положительную мотивацию к формированию финансовой культуры и овладению финансовой грамотностью;
- способствовать повышению ответственности и самоконтроля;
- обеспечить психолого-педагогическую поддержку семьи и повышение компетентности родителей в вопросах формирования финансовой культуры ребёнка;

Срок проекта: краткосрочный (1 неделя).

Участники проекта: педагоги группы, дети и их родители.

Ожидаемые результаты:

- У детей сформированы представления об экономических понятиях: труд и продукт труда, деньги, бюджет, реклама; они умеют выделять слова и действия, относящиеся к экономике.
- Воспитанники подмечают в литературных произведениях простейшие экономические явления; у них развиты познавательный интерес, мышление, память, внимание и воображение.
- Дети проявляют любознательность в процессе познавательно – игровой деятельности.
- Родители получают дополнительные знания по воспитанию финансовой грамотности детей.
- Педагоги сформировали систему работы по формированию финансового опыта детей.

Основные формы реализации проекта: беседы, непосредственно образовательная деятельность, продуктивная деятельность, дидактические игры, чтение художественной литературы, работа с родителями.

Реализация проекта:

Работа с детьми проводится в течение недели.

План проекта.

1.«Труд, продукт труда - товар».

Дети узнают, что каждый человек имеет свою профессию. Результатом труда людей является продукт - полезная и нужная вещь, предмет, изделие (швея шьёт одежду, кондитер печёт торты и т. д.). Продукты труда - это мир вещей, который нас окружает. Продукты труда - товары можно купить за деньги.

2.«Деньги - что это такое?».

Дети узнают, что такое деньги, зачем они нужны людям, что за свой труд люди получают деньги. Деньги определяют достаток семьи, её материальное благополучие.

3.«Семейный бюджет».

Дети узнают, что такое бюджет и из чего он складывается (зарплата, стипендия, пенсия); понятия «доходы» и «расходы». Нельзя купить сразу всё, что тебе хочется. Каждая семья планирует свои расходы в зависимости от своего бюджета: что можно купить сейчас, а что - в следующий раз (приоритетность, планирование).

4.«Реклама».

Дети узнают, что такое реклама, зачем она нужна, в какой форме существует (текст, картинка, видеоролик и т.д.), где она размещается (в общественных местах, в печати, телевидении, на досках объявлений, раздается на улицах и т. д.). Понимают, что купить все нереально и не нужно, учатся отличать реальные потребности от навязанных.

5.«Экономика – это интересно!».

Дети, совместно с родителями изготавливают лэпбук «Просто о финансах».

Этапы проекта:

Подготовительный этап.

Проведение мониторинга для выявления начального уровня представлений об экономических понятиях.

Работа с родителями.

Цель: повышать грамотность родителей в формировании у детей экономических представлений.

- Анкетирование.

- Консультация: «Финансовая грамотность детей»

- Беседы: «Нужна ли детям финансовая грамотность?», «Карманные деньги у детей».

Основной этап:

Описание деятельности:

Понедельник.

Тема: «Труд, продукт труда - товар».

- Рассказ воспитателя о труде и его продуктах.

- НОД «Без труда нет добра».

Задачи: формировать у детей отчётливое представление о роли труда в жизни общества и каждого человека; формировать обобщённые представления о труде взрослых; воспитывать правильное отношение к деньгам, уважение к людям, умеющим хорошо трудиться и честно зарабатывать деньги; обогащать речь детей пословицами о труде, трудолюбии.

- Просмотр мультфильмов «Все профессии нужны, все профессии важны», «Кем быть?»

- Чтение произведений: В. Маяковского «Кем быть?». В. Катаев «Дудочка и кувшинчик», С.

Михалков «А что у вас?»

- Рефлексия: Дети рассказывают, кем хотят стать, когда вырастут и объясняют почему; выставляют на стенде карточку с изображением выбранной профессии.

Вторник

Тема: «Деньги – что это такое?»

- Просмотр презентации «Как появились деньги».
- НОД «Знакомство с деньгами».

Задачи: закрепить представления детей экономического понятия «деньги»; формировать умение выделять слова и действия, относящиеся к экономике, обогащать словарный запас; развивать умение подмечать в произведениях простейшие экономические явления.

- Продуктивная деятельность: изготовление атрибутов для сюжетно-ролевой игры «Магазин»: ценников, «денег», чеков, банковских карт.
- Рефлексия: Ресурсный круг «Что интересного я узнал?»

Среда

Тема: «Семейный бюджет».

- НОД «Семейный бюджет».
- Чтение произведений: Бодо Шефер «Пёс по имени Мани», А. Романова «Чудеса в кошельке».
- Просмотр презентации «Что такое бюджет?».
- Сюжетно-ролевая игра «Магазин».

Задачи: познакомить детей с составляющими семейного бюджета, с путями экономии расходов; расширить словарный запас детей понятиями «доходы», «расходы», «зарплата», «пенсия», «стипендия»; воспитывать чувство меры в своих желаниях; воспитывать правильное отношение к деньгам.

- Рефлексия: Игровое упражнение «Мои покупки».

Четверг

Тема: «Реклама».

- Рассказ воспитателя «Что такое реклама?»
- Просмотр мультфильма «Как старик корову продавал».
- Сюжетно-ролевая игра «Рекламное агентство»
- Дидактическая игра «Что быстрее купят?»

Цель: Развивать умение устанавливать зависимость между качеством товара, его ценой и спросом на него.

- Рефлексия: Игра с элементами ТРИЗ «Реклама: хорошо – плохо».

Пятница

- Активное занятие с детьми и родителями по изготовлению лэпбука по финансовой грамотности «Просто о финансах».

Цель: Обобщение знаний, умений и навыков детей, полученных во время проведения недели финансовой грамотности; формирование положительных взаимоотношений в коллективе детей и родителей.

- Рефлексия: Ресурсный круг «Крепкая семья».

Заключительный этап:

Проведение мониторинга сформированности финансовой грамотности воспитанников, анализ результатов мониторинга, планирование дальнейшей работы по повышению уровня финансовой грамотности дошкольников.

Список литературы

1. Азбука бережливости для дошкольников / авт.-сост. И.П. Рословцева. – Мозырь: Содействие, 2008.
2. Введение в мир экономики, или как мы играем в экономику / авт.-сост. А. А. Смоленцева. – СПб., 2001.
3. Горяев А., Чумаченко В. Финансовая грамота для школьников. Спецпроект Российской экономической школы по личным финансам. – 2010.
4. Играем в экономику: комплексные занятия, сюжетно-ролевые и дидактические игры / авт.-сост. Л. Г. Киреева. – Волгоград: Учитель, 2008.

5. Кнышова, Л. В., Меньшикова, О. И., Попова, Т. Л. Экономика для малышей, или как Миша стал бизнесменом. – М.: Педагогика-Пресс, 1996.
6. Курак, Е. А. Экономическое воспитание дошкольников. – М., 2002
7. Маленькая энциклопедия для дошкольников: Деньги / авт.-сост. А. Д. Шатова. – М.: Ювента, 2003.
8. Смоленцева, А. А. Знакомим дошкольника с азами экономики с помощью сказок. – М.: АРКТИ, 2006.
9. Стахович Л.В., Семенкова Е.В., Рыжановская Л.Ю. Ситуационные задачи по финансовой грамотности для дошкольников «Рассуждалки» – М.: ВИТАПРЕСС, 2019.
10. Шатова, А. Д. Деньги. – М.: Ювента, 2003.
11. Шатова А.Д. Тропинка в экономику: для занятий с детьми 5-7 лет/ Издательство ВЕНТАНА-ГРАФ, 2015.

Васильева Марина Сергеевна
Старший воспитатель
МБДОУ «Детский сад №106»
г. Чебоксары
Чувашской Республики

ФИНАНСОВАЯ ГРАМОТНОСТЬ ПОДРАСТАЮЩЕГО ПОКОЛЕНИЯ

Актуальность. Распоряжение Правительства РФ от 25 сентября 2017 г. № 2039-р Об утверждении Стратегии повышения финансовой грамотности в Российской Федерации на 2017 - 2023 гг. (Всероссийская неделя финансовой грамотности для детей и молодежи, Всероссийская неделя сбережений, Неделя финансовой грамотности в регионах России).

Цель проекта. Формирование основ финансовой грамотности у детей старшего дошкольного возраста через базовые понятия: доходы, расходы, товары, услуги, потребности, труд, профессии, деньги, бюджет, реклама, бизнес, капитал.

Задачи проекта:

- сформировать базисные качества экономической деятельности: бережливость, экономность, рациональность, деловитость, трудолюбие;
- помочь осознать на доступном старшим дошкольникам уровне взаимосвязь понятий «труд — продукт — деньги» и «стоимость продукта» в зависимости от его качества;
- развивать умение правильно вести себя в реальных жизненных ситуациях, формировать разумные потребности;
- воспитывать уважение к людям, умеющим трудиться и честно зарабатывать деньги.

Ожидаемые результаты.

- Дошкольники – приобретут первичный экономический опыт, научатся устанавливать разумные экономические отношения в различных сферах жизнедеятельности
- Родители – получают дополнительные знания по экономическому воспитанию детей
- Педагоги – получают систему по формированию финансовой грамотности у детей
- ДОУ – будет иметь обобщенный опыт работы по данной проблеме.

Основное содержание проекта

Экономика и ребенок на первый взгляд кажутся абсолютно не совместимыми между собой понятиями. Но современный ребенок уже с самого начала своей жизни попадает в

экономическую среду: разговоры родителей о семейном бюджете, реклама, покупка и продажа товаров в магазинах - это далеко не все, с чем приходится сталкиваться дошкольнику.

Организация работы с детьми по формированию финансовой грамотности является очень важным моментом.

Ребёнок- дошкольник не освоит эту область самостоятельно, но вместе с воспитателями и родителями, путешествуя по этому новому удивительному и увлекательному миру, он приобретает доступные ему знания и поймёт, какое место экономика занимает в окружающей его действительности.

ЭТАПЫ РАБОТЫ НАД ПРОЕКТОМ

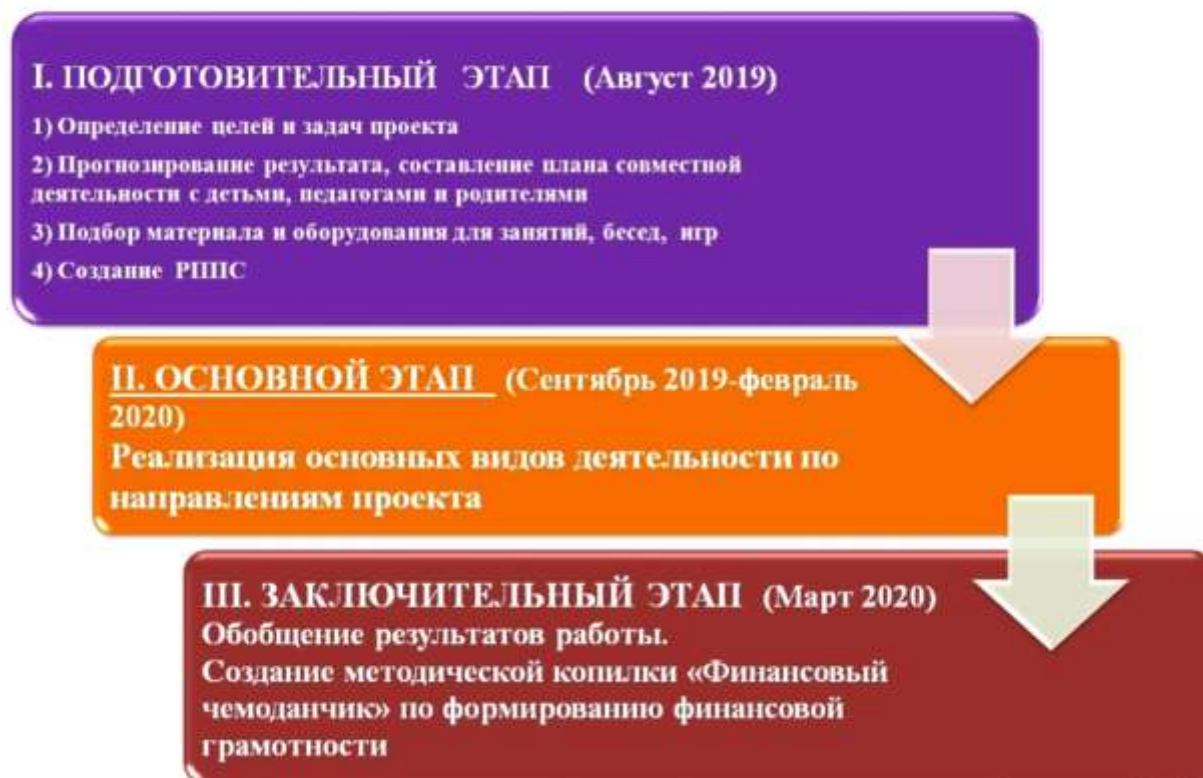

Работа по формированию финансовой грамотности была разделена на тематические блоки. Блочная система работы способствует оптимизации деятельности по формированию финансовой грамотности. При определении тематики и последовательности блоков мы придерживались принципа «от простого, понятного дошкольникам: семьи, профессий родителей к сложному: ценообразованию, городскому бизнесу»

**ТЕМАТИЧЕСКОЕ ПЛАНИРОВАНИЕ
СОВМЕСТНОЙ ДЕЯТЕЛЬНОСТИ
С ДЕТЬМИ СТАРШЕГО ДОШКОЛЬНОГО ВОЗРАСТА
ПО ФОРМИРОВАНИЮ ОСНОВ ФИНАНСОВОЙ ГРАМОТНОСТИ**



В рамках первого блока дети расширили знания о семье, профессиях родителей, обязанностях членов семьи. Высказывали мнение о том, что такое зарплата и как сделать выбор между *хочу* и *надо*.

Второй блок знакомил детей с видами денег и историей их возникновения.

Расходы. Бюджет семьи.

Подводим детей к тому, что любой товар имеет свою цену. Одни товары дорогие, другие дешевле. Деньги-это средство платежа при купле-продаже.

Привлекаем детей к пропаганде безопасного обращения с деньгами.

В рамках четвертого блока дети получают представления о том, что человек нуждается в воде, воздухе, тепле, т.е. о потребностях, без удовлетворения которых он не может существовать

Пятый блок. Экономика.

Происходит развитие представлений о спросе и предложении и их влиянии на величину цены, об установлении цены, об обмене товарами и услугами. Вместе в детьми прослеживаем действенность рекламы, привлекаем к созданию рекламного продукта.

Деятельность в рамках шестого блока формирует положительное отношение к труду людей, умеющих хорошо трудиться, честно зарабатывать деньги, формирует такие понятия, как: бережливость, рациональность, щедрость, благородство.

Финансовая грамотность позволяет активизировать познавательную деятельность детей, объединяет детский сад и семью

ПОЛУЧЕННЫЕ РЕЗУЛЬТАТЫ И ПЕРСПЕКТИВЫ ПРОЕКТНОЙ ДЕЯТЕЛЬНОСТИ



Список литературы

1. Тропинка в экономику: программа: методические рекомендации: конспекты занятий с детьми 5–7 лет / А. Д. Шатова. — М. Вентана-Граф. 2015
2. Шатова А. Д. Экономическое воспитание дошкольников. — М.: Педагогическое общество России, 2005.
3. программа «Дошкольник и экономика» А.Д.Шатовой, «Введение в мир экономики, или как мы играем в экономику» А.А.Смоленцевой (Приложение №3).
4. методического пособия А.Д. Шатовой «Тропинка в экономику».

Васильева Раиса Вячеславовна
учитель истории и обществознания
МБОУ «Туруновская ООШ»
Чебоксарского района
Чувашской Республики

Актуальность. Проблемы недостаточности финансовой грамотности населения кардинально выросла в условиях развернувшегося глобального финансового кризиса, когда проблемы непосильной долговой нагрузки, отсутствия сбережений на «черный день», неспособности предпринять рациональные действия, направленные на защиту своих сбережений многократно обострились и усилились

Цель проекта. Повышение финансовой грамотности обучающихся в сфере налогообложения и воспитание социально ответственного налогоплательщика, формирование культуры грамотного финансового поведения у обучающихся.

Задачи проекта:

Выявить уровень финансовой грамотности обучающихся.
Популяризировать темы налогового просвещения.
Мотивировать участников проекта на практическую деятельность в рамках заявленной проблемы.
и т.д.

Ожидаемые результаты. Реализация проекта будет способствовать повышению уровня финансовой грамотности в сфере налогообложения, позволит расширить возможности обучающихся по эффективному использованию финансовых услуг в целях повышения собственного благосостояния и роста сбережений, сформировать ответственное отношение к роли налогоплательщика, осознание социальной значимости добросовестного исполнения обязанностей по своевременной уплате налогов и сборов в бюджетную систему Российской Федерации, использовать средства информационных и коммуникационных технологий в целях расчета налоговых обязательств и т.д.

ОСНОВЫ ФИНАНСОВОЙ ГРАМОТНОСТИ

Простым и ясным языком объясняются основные финансовые термины и понятия, применительно к инвестированию и личным финансам. Эти термины часто употребляются в деловой прессе и звучат в повседневных разговорах, но редко подробно излагаются с самых азов.

Основополагающей для всех финансовых рынков является идея получения дохода (earnings) на деньги. Деньги должны работать для своего владельца. Здесь -- игнорируя на некоторое время отдельные налоговые сложности, которые вырастают на практике, представлены некоторые способы, позволяющие это делать:

Вы депонируете \$1000 в банк, который выплачивает вам 5% годовых. Другими словами, ваш капитал в \$1000 приносит вам \$50 в год, которые и составляют доход (return) на ваши деньги. Когда вы захотите взять вашу \$1000 обратно, вы получаете \$1000 плюс все накопившиеся проценты, не больше и не меньше. При условии, что ваш банк или строительное общество не собираются обанкротиться, ваш капитал в \$1000 не подвержен риску, за исключением инфляции, которая может каждый год уменьшать покупательную способность (purchasing power) этих денег.

Вы можете купить золотой слиток стоимостью \$1000, потому что вы рассчитываете на рост цен на золото. Скажем, если цена золота по истечении года выросла на 20%, вы можете продать ваше золото за \$1200 и получить прибыль (profit) или прирост капитала (capital gain) в \$200 на ваше капиталовложение в \$1000. Другими словами, вы получите на свои деньги доход в 20%. Если же цена на золото не изменится, то вы не заработаете ровным счетом ничего, потому что товары вроде золота не приносят процентов.

Вы используете ваши \$1000 для покупки ценных бумаг (securities), которые обращаются на фондовом рынке. Обычно это будут государственные облигации (government bonds) (известные как золото обрезные ценные бумаги (gilt-edged securities, или gilts) или обыкновенные акции компаний (ordinary shares). Первые почти всегда предлагают процентный доход (income); вторые обычно также предлагают его. Традиционные золотообрезные бумаги с государственными гарантиями приносят фиксированную ставку процента. По обыкновенным акциям обычно выплачивается дивиденд (dividend) из тех прибылей, которые зарабатывает компания. Если прибыли компании растут, дивиденды, вероятно, увеличатся, но нет никаких гарантий, что эти дивиденды вообще будут. Если компания терпит убытки или испытывает недостаток наличных средств, она может оказаться вынужденной прекратить выплату дивидендов. Но когда вы покупаете ценные бумаги, которые торгуются на фондовом рынке, доход на вашу тысячу фунтов не ограничивается процентом или дивидендом, которые вы получаете. На фондовом рынке цены этих ценных бумаг также будут расти и падать, и ваша первоначальная инвестиция в \$1000 соответствующим образом будет стоить больше или меньше. Поэтому вы принимаете на себя риск прироста капитала или капитальных убытков (capital losses).

Предположим, вы покупаете на \$1000 обыкновенные акции, которые приносят вам ежегодный дивиденд в сумме \$30. Вы получаете прибыль, или дивидендный доход (dividend yeild), на ваши инвестиции в 3% в год (\$30 в процентах от \$1000). Если по истечении года рыночная стоимость ваших акций стоимостью \$1000 фунтов выросла до \$1070, вы можете продать их с приростом капитала в \$70 (или 7% прибыли на первоначальное вложение капитала). Поэтому ваш общий доход (overall income) за год (до уплаты налогов) состоит из \$30 процентного дохода и \$70 прироста капитала: всего получается \$100, или 10% общего дохода на вашу первоначальную инвестицию в \$1000.

Инвесторы в целом готовы получать гораздо более низкие первоначальные доходы по акциям, чем по бумагам с фиксированным процентом, потому что они рассчитывают на его рост (и соответственно стоимость капитала (capital value) в виде акций) в будущем. Большинство инвесторов, которые вкладывают деньги в обыкновенные акции, стремятся к приросту капитала по крайней мере в такой же степени, как к росту дохода. Заметим, что если вы покупаете ценную бумагу, то берете на себя и риск падения цены, будь это государственная облигация или акция. Но в случае государственных облигаций государство по крайней мере гарантирует доход. В случае с акциями существует второй слой риска: компания может не получить достаточной прибыли или столкнуться с нехваткой наличности для выплаты дивидендов.

Наконец, вы можете просто вложить эти \$1000 в свой бизнес. Так как эта возможность с самого начала не влечет за собой использования финансовых рынков, мы проигнорируем ее.

Итак, подведем итог: деньги могут быть вложены для получения дохода; они могут использоваться для покупки товаров, стоимость которых, как ожидается, вырастет, а возможно и нет (включая ваш собственный дом); или могут быть прямо или косвенно инвестированы в ценные бумаги фондового рынка, которые обычно приносят доход, но также могут приносить капитальные прибыли и убытки. В каждом из этих направлений существует множество вариаций. Но помните о принципах, и все встанет на свои места.

Список литературы

1. Осницкий А. К. Регуляторный опыт, субъектная активность и самостоятельность человека [Электронный ресурс] : Ч. 2 / А. К. Осницкий // Психологические исследования: электрон. науч. журн. – 2009. – № 6 (8)
2. Основы финансовой грамотности. Методические рекомендации по разработке и реализации программы курса в общеобразовательных 80 учреждениях Подготовлено при участии Центрального Банка России и Поляковой О.Б., зам. директора ГАОУ «Гимназия № 1518». 28 с. 21.
3. Приказ Министерства образования и науки РФ от 17 декабря 2010 г. N 1897 "Об утверждении федерального государственного образовательного стандарта основного образования" (с изменениями и дополнениями)
4. Сергейчик, И.С. Мировой опыт реализации проектов в области финансового образования и повышения финансовой грамотности населения /С. И. Сергейчик, М. С. Сергейчик, А. А. Максимова, Вестник ТГПУ (TSPU Bulletin). 2015.
5. Финансовая грамота для школьников. Спецпроект Российской школы по личным финансам/ А. Горяев, В. Чумаченко, В. – М.: Citi Foundation, 2009. – 42с. 24.
6. Финансовая грамота. Спецпроект Российской школы по личным финансам/ А. Горяев, В. Чумаченко, В. – М.: Citi Foundation, 2009. – 106 с.

Васильева Татьяна Валериановна

воспитатель

МБДОУ «Детский сад №1 «Маленькая страна»

города Новочебоксарск

Чувашской Республики

ФИНАНСОВАЯ ГРАМОТНОСТЬ В ДОШКОЛЬНОМ УЧРЕЖДЕНИИ

Актуальность. В современном мире ребенок встречается с экономикой, даже если его не учат этому. Он узнаёт, что такое «моё», «твоеё», «наше», «обмен», «деньги», «цена» и пр. Дети стараются подражать родителям. Если родители сами не умеют правильно планировать финансы, то и ребенок вырастет финансово неграмотным человеком. Если у ребенка не сформировать правильное представление о деньгах, то у него появится собственное, зачастую неверное мнение. Дети должны осознавать, что денежные средства зарабатываются собственным трудом. Ребёнку нужно помочь в освоении финансовой грамотности, но не делать все за него. Обучение экономической культуре не сводится к тому, чтобы учить зарабатывать деньги. На первый план ставится формирование нравственных понятий: честность, обязательность, умение подчинять свои желания возможностям, законопослушность, взаимопомощь и пр. А также ориентация дошкольников в экономическом пространстве современного мира на материале в соответствии с возрастными возможностями.

Таким образом, актуальность проекта в том, чтобы за счет использования информационной среды максимально полно использовать интерес детей к экономической деятельности, оптимизировать их интеллектуальную нагрузку.

Цель проекта: Сформировать познавательные навыки у воспитанников по финансовой грамотности через организацию совместной деятельности детей и взрослых.

Задачи проекта:

формировать умение понимать, что такое «семейный бюджет», «деньги», «товар»;
развивать логическое мышление через решение проблемных ситуаций сказочных героев;
создать условия для организации совместной деятельности детей и взрослых, направленные на ознакомление с финансовой грамотностью.

Этапы проекта:

1 этап - подготовительный

2 этап- основной

3 этап- итоговый

Область изменения: речевое развитие, познавательное развитие, социально-коммуникативное развитие.

Тип проекта: информационно-познавательный

Срок реализации проекта: 14 дней

Ожидаемые результаты:

В конце реализации проекта мы планируем сформировать у детей следующие понятия и представления:

Деньги не появляются сами собой, а зарабатываются. Развитие духовно-богатой личности ребенка, как активного участника проекта.

Деньги любят счет (дети должны уметь считать деньги, например, сдачу в магазине, деньги, которые они могут потратить в магазине).

Твои деньги бывают объектом чужого интереса (дети должны знать элементарные правила финансовой безопасности).

Не все продается и покупается (дети должны понимать, что главные ценности – жизнь, отношения, радость близких людей – за деньги не купишь).

Финансы – это интересно и увлекательно.

Пополнение ППРС.

Реализация проекта

Направления работы	Работа с детьми	Исполнители
Занятия с воспитателем		
Беседы	Что лучше — копить или тратить? Совместное составление правил обращения	Воспитатели

	<i>с деньгами. «Осторожно –деньги!»</i>	
<i>Чтение художественной литературы</i>	<i>Чтение пословиц и поговорок «Жадный мельник» «Добрый жаворонок» «Скупой» «Кот в сапогах»</i>	<i>Воспитатели</i>
<i>Дидактические и сюжетно ролевые игры</i>	<i>Дидактическая игра «Кто кем работает?» Дидактическая игра «Разложите товар» Дидактическая игра «Что важнее?» Дидактическая игра «Мы-художники» Сюжетно - ролевая игра «Магазин» Сюжетно - ролевая игра «Аптека» Сюжетно - ролевая игра «Банк» Сюжетно - ролевая игра «Семья. Все зарабатывают деньги»</i>	<i>Воспитатели</i>
<i>ООД ФЭМП</i>	<i>«Приключения Куклы Маши» «Поможем Зине купить билет в зоопарк»</i>	<i>Воспитатели</i>
	<i>Работа воспитателей</i>	
<i>Практическая деятельность</i>	<i>Изготовление атрибутов к СРИ (банкомат, сейф, деньги, ноутбук).</i>	
	<i>Работа с родителями</i>	
<i>Анкета для родителей</i>	<i>«Финансовая грамотность детей»</i>	<i>Воспитатели</i>
	<i>«Рекомендации для родителей»</i>	<i>Воспитатели</i>
<i>Практическое задание</i>	<i>Изготовление стойки «Касса». Пополнение ППРС (кошельки, визитницы, банковские карты).</i>	
	<i>Совместная деятельность родителей и детей</i>	
<i>Просмотр мультфильмов</i>	<i>Фиксики «Как делают деньги» «Азбука денег тетушки совы» «Простоквашино. Клад» «Как старик корову продавал»</i>	
<i>Презентация проекта</i>		
<i>Продукт проекта</i>	<i>Лэпбук «Юные экономисты»</i>	<i>Воспитатели</i>

ПРИЛОЖЕНИЕ

Конспект занятия по ФЭМП «Приключения куклы Маши»

Целью является содействие финансовому просвещению и воспитанию детей дошкольного возраста, создание необходимой мотивации для повышения их финансовой грамотности.

Задачи:

- 1. Раскрывать сущность понятия «деньги», «монета», «банкнота», «пластиковая карта»; наличные и безналичные деньги; закреплять знания детей о внешнем виде современных денег.*
- 2. Закреплять знания воспитанников находить отличительные и сходные признаки между монетой и банкнотой. Закреплять у детей понятия: «покупка».*

3. Формировать умение у воспитанников делать покупку с учетом заработанных денег, соотносить свои желания и возможности в условиях игровой ситуации. Способствовать осознанию роли денег в жизни людей.

4. Активизировать старательность, аккуратность, желание достичь качественного результата.

5. Воспитывать уважение к труду.

6. Воспитывать сотрудничество, взаимодействие, активность, самостоятельность.

Ход занятия:

Воспитатель: Ребята сегодня к нам в гости пришла кукла Маша. Ее Мама попросила купить в магазине продукты молоко, яблоки, хлеб, макароны, но она шла и потеряла деньги, теперь она не сможет ничего купить.

Воспитатель: Ребята, поможем Маше? Как мы сможем это сделать?

Ответы детей...

Воспитатель: И что нам для этого нужно? Послушайте внимательно загадку

Бывают они медные,
Блестящие, бумажные,
Но для любого из людей,
Поверьте, очень важные?

Ответы детей: Это деньги.

Воспитатель: Какие бывают деньги?

А что такое монеты?

Ребята, а какие бывают монеты?

Ответы детей: Металлические.....

Воспитатель: Какие монеты вы знаете? Дети называют монеты разного достоинства. Скажите, пожалуйста, а какие еще бывают деньги

Ответы детей: Бумажные...

Воспитатель: Правильно. По-другому они называются - Банкноты.

А какие бывают банкноты на ощупь? Какой формы?

Ответы детей: Шуршащие. Прямоугольные.

Воспитатель: Маша, почему ты потеряла деньги?

Девочка: Потому что я носила их в кармане, а он оказался дырявый.

Воспитатель: Ребята, а где же нужно носить деньги?

Ответы детей: В кошельке.

Воспитатель: Конечно, деньги нужно носить в кошельке (показывает кошелёк), они лежат в кошельке в наличии, и поэтому называются наличными. А еще бывают деньги безналичные. Их у нас в наличии нет, а хранятся они на пластиковых карточках. Вы видели карточки у своих родителей? Расскажите о них (воспитатель показывает детям пластиковую карту). Подводит к банкомату: Из какого аппарата, выдается нам зарплата? (банкомат). Дети вместе с воспитателем рассматривают его.

Дети рассказывают о пластиковых картах, банкомате их назначении.

Воспитатель: А, где еще люди хранят деньги?

Отгадайте:

В этой фирме все бывают,
Бланк сначала заполняют,
Вносят в кассу платежи.
Что за фирма подскажи? (банк)

Ответы детей: **В банке.**

Все согласны с ответом? Почему вы так решили, что это банк? Для чего людям нужны банки?

Воспитатель: Ребята, откуда у людей берутся деньги?

Ответы детей: Получают зарплату.

Воспитатель: Как вы думаете, за что платят зарплату?

Ответы детей: Люди трудятся на работе и за это им платят зарплату.

Воспитатель: Хорошо!

Сегодня для того чтобы помочь Маше за каждое правильно выполненное задание я буду давать вам по одной монете, чтобы в дальнейшем помочь Маше купить все то что просила у нее мама.

Воспитатель: I часть. Игровое упражнение «Где мы были, мы не скажем, а что делали, покажем».

Ребята перед вами схема, я вам покажу как с помощью этой схемы решить задачу

Например, на ветке сидела 1 птичка прилетело еще 4. Сколько стало птичек на ветке?

Что нужно сделать чтобы записать решение задачи?

Какие знаки нужно поставить между цифрами?

Почему нужно поставит знак + и = ? (Дети обосновывают выбор знаков.)

Вызванные дети ставят между цифрами карточки с арифметическими знаками ($1+4=5$), читают запись и отвечают на вопрос задачи.

Воспитатель предлагает записать решение задачи на листах бумаги под «моделью» при помощи цифр и знаков и прочитает запись.

Аналогичная работа проводится при решении задачи на вычитание: «У Алеши было пять карандашей, четыре карандаша он убрал в коробку». (Ребенок показывает соответствующие действия). Дети на модели рисуют 5 точек и отделяют 1 точку линией. Под моделью дети записывают решение задачи, читают запись и отвечают на вопрос задачи.

Каждый ребенок по 1 рублю

II часть. Дидактическая игра «Сложи квадраты». У детей 3 комплекта разрезанных квадратов разного размера.

Я предлагаю вам сложить из этих геометрических фигур квадрат.

После выполнения задания дети рассказывают, из каких фигур они составили квадраты, например: «Я составил квадрат из прямоугольника и двух квадратов».

Каждый ребенок по 2 рубля

IV часть. Игровое упражнение «Рисуем узор».

За выполнение по 5 рублей

Воспитатель: Вы хорошо постарались, теперь мы отправляемся в магазин, чтобы продать свой товар и на вырученные деньги, купить нужные продукты для нашей Маше.

Физминутка «Магазин»

Продаются в магазине (вытянуть руки перед собой, ладонями вверх)

Йогурт, молоко, кефир, (соединять пальчики левой и правой руки

Ряженка, сметана, сыр, поочередно начиная с мизинцев, на слове «сыр» соединить ладошки хлопком)

Чай, конфеты, шоколад, (разъединяем пальчики поочередно начиная с

Яблоки и виноград. больших пальчиков, при этом запястья обеих рук плотно прикасаются друг к другу)

Детский мячик в магазине (крутят руки влево вправо упр. «цветок»- запястья вместе, ладони вверх, пальцы широко расставлены)

Продают в большой корзине. (пальцы в замок и вытянуть перед собой)

Нужно важное купить, (хлопнуть ладонью левой руки о правую и наоборот 4 раза в ритм)

Чтобы экономным быть! (потереть большим пальчиком другие пальцы, обеими руками одновременно).

Воспитатель: Вот, Маша, сколько денег заработали ребята, а теперь мы вместе отправимся в магазин за продуктами.

Воспитатель: Дети скажите, как называется магазин, где можно купить продукты?

Ответы детей: Продуктовый, супермаркет, гипермаркет и т.д.

Воспитатель: Магазин, где можно купить все товары называется супермаркет. Названия, каких супермаркетов нашего города вы знаете?

Ответы детей: окей магнит пятерочка мария-ра, Светофор и т.д.

Дети отправляются в магазин.

Воспитатель: Ребята, обратите внимание, на каждом товаре есть цена, у вас есть деньги, где вы можете купить тот товар, на которые у вас хватит монет. Это может быть один товар, а может быть и несколько.

Ребята вот мы с вами и помогли Маше! Она очень благодарна вам за помощь!

Воспитатель: Ребята как вы думаете, мама Маши обрадуется покупкам? Давайте вспомним, что случилось с девочкой? Как мы помогли ей купить продукты? Что вам больше всего понравилось?

Ответы детей...

Занятие в подготовительной группе по фэмп с элементами финансовой грамотности

«Поможем Зине купить билет в зоопарк»

Программное содержание.

Продолжать учить самостоятельно составлять и решать задачи на сложение и вычитание в пределах 10.

Закрепить понимание отношений рядом стоящих чисел в пределах 10.

Совершенствовать умение ориентироваться на листе бумаги.

Формирование основ финансовой грамотности через игровую деятельность.

Закрепить состав числа 6, 8.

Развивать внимание.

1. Вводная часть. Мотивация.

-Ребята, девочке Зине мама дала деньги, чтобы она купила билет. А вот что за билет мы узнаем, когда выполним одно задание.

Вам нужно расставить все цифры, которые вы видите по порядку. (цифры от 5 до 11. Дети расставляют.)

-Ребята, давайте посмотрим, правильно ли вы расположили цифры?

-Перевернем их. У нас получилось слово (дети читают) ЗООПАРК.

Мама дала Зине деньги для того, чтобы она купила билет и сходила в Зоопарк. Но Зина потеряла деньги по дороге. Она сильно расстроилась, т.к. никогда не была в зоопарке.

-Где берут взрослые деньги? (зарабатывают)

-Вы хотите помочь Зине? Как? Я предлагаю вам заработать. За каждое правильное задание вы будете получать деньги. Вы согласны?

2. Основная часть.

1 задание.

Ребята, посмотрите внимательно на этот числовой ряд и ответьте мне на следующие вопросы:

- Какое число пропущено между числами 7 и 9?

- Назови число равное числу 8?

- Назови предыдущее число числа 5?

- Назови последующее число числа 6?

- Назови число, больше на 1 числа 10.

- Назови число, меньше на 1 числа 13.

- Назови число равное числу 15.

За правильный ответ дети получают монеты.

2 задание.

- А теперь слушайте внимательно, следующее задание.

Перед вами лежит карточка с математическими неравенствами.

Давайте вспомним, что знаки эти обозначают.

Воспитатель показывает знаки неравенства $>$ и $=$ и уточняет, что они обозначают.

Птичка клювик повернула
Там, где больше вкусного,
А где меньше отвернулась,
Ничего не скушала.

Открытый клювик показывает на большее число, а уголочек - на меньшее число.

Дети у себя на карточках, составляют неравенства и решают их. Один ребенок работает у доски.

Раздать детям карточки с цифрами: 3 и 4, 5 и 4, 7 и 7, 5 и 5, 7 и 8, 9 и 8.

Получают монеты.

3 задача.

-Ребята, скажите, пожалуйста, сколько частей в задаче?

Дети: в задаче четыре части.

- Назовите их.

Дети: 1 - условие, 2 - вопрос, 3 - решение, 4 - ответ.

-Что такое условие? (это то, что нам известно).

-Что такое вопрос к задаче? (это то, что нам нужно узнать).

-Что такое решение задачи? (это то, что можно сложить или вычесть).

-Что такое ответ? (это то, что получилось и известно нам)

-Какие вы знаете арифметические действия? (сложение, вычитание).

-Какие вы знаете арифметические знаки? (плюс, минус, равно).

-Как вы думаете, что мы сейчас будем делать?

-Мы будем составлять и решать задачу.

Игровое упражнение «Составим задачу».

-На доске панно с изображением вазы, в которой стоят 3 ромашки и 5 васильков.

Воспитатель предлагает детям составить задачу на сложение:

3 ромашки желтоглазки

5 веселых василька

Подарили маме дети

-Сколько же цветов в букете?

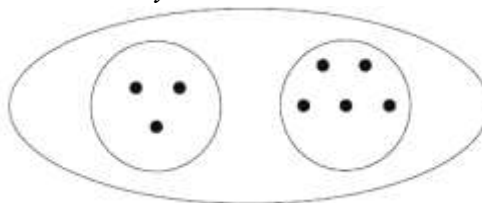

Воспитатель уточняет у детей:
составили букет цветов?» (Мы

«Как мы
взяли три

ромашки и пять васильков, соединили их вместе, и у нас получился букет цветов.)

Воспитатель с помощью 2 полукругов и целого круга
поясняет решение задачи (см. рис. 45): «Три ромашки
– это одна часть, пять васильков – это еще одна
часть, а букет цветов – это целое».

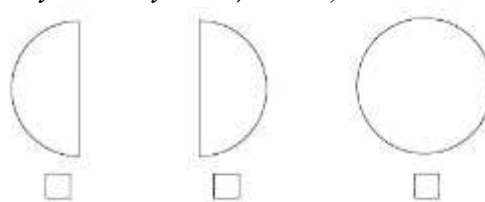

Воспитатель спрашивает у детей: «Что показывает
целый круг? Что нужно сделать с частями круга,
чтобы получился целый круг?» (Надо объединить две части круга.)

Затем воспитатель выясняет у детей, с помощью какого арифметического действия они
будут решать задачу.

Дети повторяют задачу еще раз, записывают ее решение с помощью цифр и
арифметических знаков и отвечают на вопрос.

Аналогично решается и моделируется задача на вычитание (см. рис. 46):

Физминутка

Что – засиделись мы с вами не на шутку, настало время физминутки.

Решение 2 задачи.

В вазе стояло 8 цветов

5 васильков забрал Петя

Сколько осталось в букете?

Сколько ромашек, ответьте?

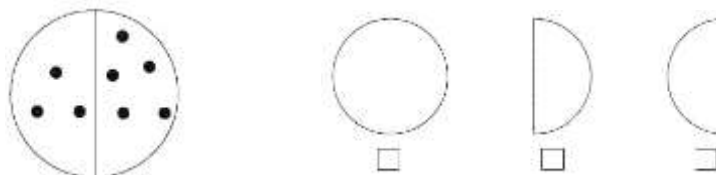

По ходу решения воспитатель поясняет: «Если из целого букета (выкладывает целый круг) забрать 5 васильков (это одна часть целого букета – выкладывает полукруг), то в букете останутся ромашки (другая часть целого букета – выкладывает еще один полукруг) (см. рис. 47).

Дети расставляют знаки между целым и частями, записывают решение задачи, читают запись и отвечают на вопрос.

Раздать заработанные монеты.

3 часть. Игровое упражнение «Продолжи узор»

Рассмотрим узор и продолжим его. (раздаем монеты)

4 часть. Дидактическая игра «Путаница»

Задание (карточки). (раздаем монеты)

5 часть «Покупки»

-Обведите только те монеты, которые понадобятся для покупки, которая у вас на картинке. (раздаем монеты)



Итог

-Ребята, сейчас мы посчитаем деньги, которые вы заработали и посмотрим хватит ли Зине на билет в зоопарк. Какие вы молодцы, что помогли Зине.

Анкета для родителей «Финансовая грамотность детей»

1. Нужно ли детям рассказывать о деньгах?

Да Нет

2. Нужно ли детей знакомить с экономикой?

Да Нет

3. Как вы относитесь к желанию детей иметь копилку.

Положительно Отрицательно

4. Должны ли иметь карманные деньги дети дошкольники?

Да Нет

5. Замечаете ли вы у ребенка интерес к домашней работе?

Да Нет

6. Как ребенок относится к труду?

Охотно принимается за дело

Неохотно берется за дело

7. Имеет ли ребенок постоянные обязанности дома?

Да Нет

8. Участвует ли ребенок в процессе планирования предстоящих покупок?

Да Нет

9. Знают ли дети профессии родителей

Да Нет

Рекомендации для родителей

1. Разговаривайте с детьми, отправляясь вместе с ними за покупками.
2. Возьмите ребенка в банк, покажите банкомат и банковскую карту.
3. Поговорите с детьми о вложении денег, планируйте вместе с детьми расходы семьи.
4. Определите норму выдачи денег на «карманные расходы» и подарите ребенку копилку. Выдавайте ребенку деньги на карманные расходы и убедитесь в том, что часть этих денег он будет откладывать.
5. Научите детей зарабатывать деньги. Деньги не растут на деревьях, поэтому следует научить детей работать – для того, чтобы они имели собственный доход. Они могут начать, например, с того, что уберут разбросанные игрушки, вынесут мусор, или же соберут во дворе опавшие листья.
6. Помогите детям определить цель, для достижения которой они будут откладывать деньги.
7. Вовлекайте детей в обсуждение семейного бюджета и планирование отпусков. Расскажите детям о необходимости оплачивать коммунальные услуги и о том, что каждая семья обязательно должна выделять деньги на непредвиденные расходы (неожиданно вышел из строя, скажем, водопроводный кран и надо купить новый).
9. Расскажите детям о том, что такое пожертвования на благотворительные цели. Жертвуя деньги на благотворительные цели, вы тем самым помогаете ребенку понять, почему люди делятся друг с другом и делают друг другу подарки. Такие «уроки радости» многим детям запоминаются на всю жизнь. Когда они становятся взрослыми, у них сохраняется ощущение, что акт дарения приносит истинное удовольствие и удовлетворение. Кроме того, передача пожертвований может стать естественным поводом для обсуждения с детьми непреходящих жизненных ценностей.
10. Будьте для ребенка примером. На собственном примере демонстрируйте своим детям, как следует относиться к деньгам. Научитесь осмотрительно планировать семейный бюджет и разумно копить средства.

Беседа

«Что лучше — копить или тратить?»

Давайте попробуем разобраться, каждую из этих моделей поведения можно назвать выгодной, если учесть следующие факторы:

- Что дает накопление?

- накопление обеспечивает возможность остаться при деньгах в случае возникновения непредвиденной ситуации.

Например, в случае автомобильной аварии, поломки телевизора или иных неожиданных расходов вы всегда будете иметь в своем распоряжении нужную сумму денег;

- накопление дает возможность приобретать вещи или услуги, не прибегая к помощи займов и кредитов, — а значит, позволяет экономить значительную сумму денег, которая идет на выплату процентов по кредиту;

- накопление дает возможность делать значительные приобретения. Если вы не в состоянии с месячной зарплатой купить новый телефон, то откладывание определенной суммы денег определенно даст вам эту возможность;

- накопление обеспечивает психологическую защищенность, создает своеобразную «подушку безопасности».

Человек, который регулярно откладывает деньги, не беспокоится о том, удастся ли протянуть до следующей зарплаты, как выжить в случае увольнения или других непредвидимых ситуациях

(во время беседы учащиеся высказывают свою точку зрения, приводят примеры).

- Что дает свободное распоряжение деньгами?

- подход к деньгам «сколько есть, столько и трачу» дает возможность регулярно чувствовать «вкус жизни», ощущать праздник, не чувствовать себя ущемленным и вынужденным откладывать;

- свободное распоряжение деньгами создает определенный психологический настрой — «у меня все хорошо, у меня есть деньги, и я могу их тратить».

Человек, который излучает позитивный настрой, получает в ответ позитив. В тоже время откладывание денег «на черный день» зачастую чревато тем, что «черный день» действительно наступает;

- свободное обращение с деньгами позволяет деньгам «работать» и притягивать другие деньги. Трата денег освобождает пространство для прихода новых денег.

-Что же подходит именно вам?

Способ, который определяет вашу зону роста — тот, который вами наименее освоен.

- Если вам регулярно не хватает денег, осваивайте накопление.

- Если у вас скопилось больше денег, чем вы позволяете себе тратить, разрешайте себе тратить.

Тратьте на то, что вам действительно нужно. Иногда стоит просто выбрать золотую середину, уравновесить потребность тратить и желание обезопасить себя.

Совместное составление правил обращения с деньгами.

«Осторожно – деньги!»

Деньги, богатство сами по себе не содержат ничего злого или доброго. Но при неправильном обращении они могут превратиться в разрушительное оружие для человека. Как же избежать этого? Какие можно выработать правила обращения с деньгами?

Вот несколько правил. Вы можете добавить свои.

1. Не делай из денег кумира, не ставь деньги на место Бога.

2. Зарабатывай честно.

3. Соизмеряй свои «хочу» и «могу».

4. Не хвастайся заработанными деньгами и не считай деньги прилюдно.

5. Старайтесь не «брать займы», нехорошо быть в зависимости от кого-либо, взяв чужие деньги.

6. Не играй в лотереи, азартные игры.

7. Будьте аккуратными в трате денег, старайтесь не растратиться.

8. Запомните, что финансовая грамотность играет огромную роль в вашем будущем и вашей независимости.

9. Учитесь отличать «потребности» от «желаний». Первые, обычно, менее затратные, чем желания.

7. Заведите копилку и вносите в нее сдачу от своих покупок, так вы сможете накопить сбережения.

10. Учитесь вести запись и учет всех своих покупок в специальном блокноте.

Заведите лист доходов и расходов.

11. Старайтесь тратить деньги с умом. Родители зарабатывают деньги свои трудом.

12. Что такое регулярные платежи? (коммунальные услуги, телефон, интернет и т.д.) Узнайте, какое количество денег расходуется ежемесячно.

13. Не экономьте на заботе о своих близких! Подарки обрадуют их и вас: ведь подарки так же приятно дарить, как и получать. Неужели это удовольствие не стоит денег?

14. Если вы в состоянии дать в долг — давайте и не настаивайте, если ваш должник тянет с возвращением.

Можете поделиться своими мудрыми советами, которые вы получили от родителей.

Список литературы

1. Бокарев А. А. Повышение уровня финансовой грамотности населения в Российской Федерации/А. А. Бокарев//Финансы. -2010-№9.-С. 3-6.
2. Жуйкова Т. П., Кокухина А. А. Экономическое воспитание детей старшего дошкольного возраста // Молодой ученый. — 2016. — №3. — С. 821-823.
3. Зеленцова А. В. Повышение финансовой грамотности населения: международный опыт и российская практика. А. В. Зеленцова, Е. А. Блискавка, Д. Н. Демидов. – М.: КноРус, 2012.- 106 с.
4. Крючкова Н. А. Учебно-методическое пособие по повышению финансовой грамотности «Первые шаги по ступеням финансовой грамотности» для дошкольников, - Калининград, 2013.-26 с.
5. Курак Е.А. Экономическое воспитание дошкольников: Примерная программа, перспективное планирование, конспекты занятий/ Под ред.Е.А. Курака. – М.: ТЦ Сфера, 2002. – 80 с.
6. Смоленцева, А.А. Введение в мир экономики, или Как мы играем в экономику: Учебное пособие: СПб, 2001.-130с.
7. Шатова, А.Д. Экономическое воспитание дошкольников. Учебно-методическое пособие. М.: Педагогическое общество России, 2005.-256с.
8. Шорыгина, Т.А. Беседы об экономике: Методические рекомендации.-М.:ТЦ Сфера, 2009.- 96с.

Владимирова Вера Васильевна
учитель математики
МБОУ «Новобуяновская СОШ»
Янтиковского района
Чувашской Республики

Командная игра «Расходы. Как потратить деньги с пользой»

Форма проведения: командная игра

Участники: дети старшего дошкольного возраста, педагог.

Цель и задачи:

Цель: Формирование у старших дошкольников представление о расходах семьи.

Задачи:

- познакомить дошкольников с квалификацией расходов: желаемые, обязательные и непредвиденные;
- познакомить дошкольников с разными ситуациями по теме расходы в современных семьях;
- научить тратить собственные деньги с пользой;
- развивать бережное отношение к деньгам;
- развивать способность правильного мышления в вопросах расходов, управлять своими желаниями и потребностями с учётом семейного бюджета.

Актуальность: Сегодня уже значительно реже можно услышать мнение, что деньги – это зло и что от них абсолютно ничего не зависит, а уж тем более счастье. Увы. Современная реальность утверждает совсем иные законы. В том мире, в котором мы сейчас живём, все измеряется деньгами. Для того чтобы иметь возможность жить достойно, требуются деньги. Для того чтобы их заработать, приходится трудиться. Потратить деньги нужно с пользой.

Ожидаемые результаты:

1. Научимся вести учет всех своих расходов. Приучим себя выделять приоритетные траты и второстепенные, без которых можно обойтись. Все расходы можно

записывать в блокнот. В конце каждого месяца анализировать свои траты. Этот метод помогает выявить лишние затраты, которые потом можно будет минимизировать.

2. Планировать свои расходы в рамках зарплаты.
3. Приучить себя откладывать деньги на непредвиденные расходы. Тогда в кризисный период (потеря работы, болезнь и так далее) не придётся брать кредит.

Техническое оснащение: мультимедийный проектор, раздаточный и демонстрационный материал, презентация, доска для магнитов.

Предварительная работа: подготовить раздаточный и демонстрационный материал.

План мероприятия

№	Блок занятия	Содержание	Время
1	Приветствие. Введение в тему.	<p>Здравствуйтесь ребята.</p> <p>Беседа. Объяснение понятий.</p> <p>«Расходы – это выбытие денежных средств, т.е. траты»</p> <p>Все наши траты мы можем разделить на две части: «необходимые и желаемые».</p> <p>А вы знаете, что такое желательные траты и необходимые траты?</p> <p>Желаемые траты — вещи, которые тебе хочется купить, но ты можешь обойтись без них. Например, если у Маши уже есть хорошая школьная сумка, то покупка еще и школьного рюкзака, который Маше очень нравится, будет желаемой тратой. Но если Машина школьная сумка порвется, то купить рюкзак будет необходимо. Конечно, больше всего нас радуют желаемые траты. Но в условиях, когда у нас мало денег, мы можем обойтись без некоторых из них.</p> <p>Еда. Полноценное разнообразное питание необходимо каждому человеку. Но еда бывает разной. Ребенку, для того чтобы он рос и развивался, нужно есть мясо, овощи, фрукты, творог, рыбу и орехи. Шоколад, сладости, печенье и пирожки — можно, но немного. Получается, что есть продукты, которые покупать необходимо, а есть продукты, без которых можно обойтись. Покупка мяса, овощей, молочных продуктов — это необходимые траты. Покупка киндер-сюрприза — желаемая трата.</p> <p>Коммунальные услуги. Каждый месяц мы должны платить определенную сумму за то, что наш дом и двор убирают, зимой крышу дома очищают от снега. Мы пользуемся электричеством, газом и водой — за это тоже надо платить. Все эти траты необходимы для того, чтобы жить в доме.</p> <p>А есть такие услуги, как интернет или кабельное телевидение: если за них не платить, мы все равно сможем жить в теплом и</p>	7 минут

светлом доме, значит, они — желаемые траты.

Связь. Домашний телефон, мобильные телефоны всех членов семьи относятся к средствам связи. Телефоны помогают нам общаться. С их помощью мы всегда можем узнать, где находятся наши близкие и друзья. Но можно использовать телефон для игр. Оплату звонков по делу можно отнести к необходимым тратам, а вот все остальное — это желаемые траты.

Транспорт. Обычно, чтобы добраться до работы, школы, спортивной секции, кружка и т. д., нужно использовать транспорт (автобус, метро, трамвай или машину). Это необходимые траты. Но если в гости к другу, который живет на соседней улице, мы будем ездить на машине, а не ходить пешком, это уже будет желаемой тратой.

Одежда и обувь. Если старые ботинки развалились или стали малы, то покупка новой пары ботинок является необходимостью. А если у тебя уже есть две пары ботинок, но тебе очень понравились еще одни, то такая покупка — желаемая трата.

Бытовая техника. Телевизор, холодильник, стиральная машина — вещи необходимые, они облегчают ведение домашнего хозяйства. Если старый холодильник сломался, то покупка нового является необходимостью.

Кружки, секции, занятия. Хорошее образование, постоянные занятия спортом или любимым полезным делом — очень важно. Ваши родители очень хотят, чтобы вы росли и развивались, постоянно учились чему-то новому, имели увлечение по душе. И именно поэтому затраты на ваши занятия можно назвать необходимыми.

Каждый раз, когда мы собираемся потратить деньги, нужно помнить о необходимых тратах и желаемых. Мы оплатили жилье и коммунальные услуги, телефоны, интернет, купили проездные билеты на автобус, отложили деньги на покупку продуктов на месяц. Остались ли у нашей семьи еще деньги? Если остались, то можем думать о походе в кино или покупке новой компьютерной игры. А если не остались, то исполнение желаний придется немного отложить. Получается, что сумма, которую каждый месяц имеют в своем распоряжении ваши родители, как правило, строго определена. И на нее можно приобрести

		<i>ограниченное количество товаров и услуг).</i>	
2	Деление на команды	<i>Перед проведением игры необходимо разделить детей на команды (по 5 человек). Для деления на команды можно использовать карточки разных цветов. Каждый участник берет себе 1 карточку любого цвета. Далее команды формируются по данному признаку.</i>	1 минута
3	Объяснение задания	<i>Ведущий объясняет задание. А сейчас ребята мы поиграем с вами в игру «Желаемые и необходимые расходы». Синяя карточка обозначает необходимые расходы, а красная – желаемые. У каждого из вас есть карточки с изображением расходов-</i> <ul style="list-style-type: none"> • <i>Электроэнергия</i> • <i>Водоснабжение</i> • <i>Газ</i> • <i>Продукты питания</i> • <i>Игрушки</i> • <i>Одежда</i> • <i>Отдых</i> • <i>Проездной на автобус</i> • <i>Сладости</i> <i>Вам необходимо определить к каким тратам относится картинка, и поместить ее в нужное поле. Каждая команда распределяет свои картинки на соответствующем поле.</i>	2 минуты
4	Практическое задание	<i>Практическая деятельность в соответствии с ранее озвученными правилами.</i>	16 минут
5	Подведение итогов	<i>Обсуждение итогов игры с участниками.</i>	3 минуты
Итого			30 минут

Список литературы

1. Юлия Брехова «Учимся разумному финансовому поведению»
2. Интернет- ресурсы

Владимирова Галина Александровна
воспитатель
МБДОУ «Детский сад №7 «Березка»
г. Новочебоксарск
Чувашской Республики

«Почему взрослые работают?»

Актуальность. Финансовое просвещение и экономическое воспитание - сравнительно новое направление в дошкольной педагогике. Многочисленные исследования последних лет свидетельствуют о необходимости внедрения экономического образования с дошкольного возраста, когда дети получают первичный опыт участия в элементарных экономических отношениях, происходит их приобщение к миру экономической действительности. Содержание проекта, в соответствии с ФГОС ДО, обеспечивает развитие личности, мотивации и способностей детей в различных видах деятельности и охватывает следующие структурные единицы, представляющие определенные направления развития и образования

детей: социально-коммуникативное развитие; познавательное развитие; речевое развитие; художественно-эстетическое развитие.

Цель.

Развивать представления детей о том, что труд является средством удовлетворения разнообразных потребностей человека и источником дохода.

Задачи.

Образовательные:

- продолжить формирование элементарных представлений о различных профессиях
- дать базовые знания о потребностях, благах, семейных доходах и расходах, свойствах и функциях денег;
- расширять представления детей о множестве потребностей, жизненно важных для людей, о товарах и услугах, в которых нуждаются люди;
- формировать у воспитанников навыки планирования семейного бюджета и его значимости.

Развивающие:

- развивать творческие способности и воображения детей, их способность участвовать в дискуссиях, учить выслушивать мнения других, вежливо отстаивать свою точку зрения.
- развивать самостоятельность, ответственность;
- стимулировать познавательную активность, способствовать развитию коммуникативных навыков;

Речевые: - способствовать развитию речи детей, пополнению активного и пассивного словаря детей «потребности», «бюджет», «доход», «расход», «труд», «продукт труда», «профессия», «специальность»

. - развивать связную речь;

Воспитательные:

- воспитание качества экономичности; умения планировать процесс деятельности, применять наиболее выгодное решение;
- воспитывать культуру поведения в быту.

Ожидаемые результаты. У детей расширится и активизируется словарь по теме, закрепятся понятия: «потребности», «труд», «продукт труда», «профессия», «Специальность», разовьется умение описывать различные профессии, дети смогут различать и называть купюры разных стран, будут знать откуда берутся деньги, как можно их потратить, разовьется умение анализировать, сравнивать и выделять характерные и существенные признаки профессий, родители получают дополнительные знания по экономическому воспитанию детей; дошкольное учебное заведение будет иметь обобщенный опыт по данной проблеме; педагоги получают систему работы по формированию экономического опыта детей.

Основное содержание проекта

Этапы реализации проекта:

Этапы проекта

1 этап - подготовительный

- Изучение справочной, методической, энциклопедической литературы.
- Информирование родителей о планировании работы с детьми по проекту «Почему взрослые работают?».
- Подбор художественной литературы для детей по выбранной тематике.
- Подбор необходимого оборудования и пособий для практического обогащения проекта.

2. этап – Основной

Реализация проектных мероприятий:

1. НОД «Все профессии нужны, все профессии важны».

2. Просмотр мультфильмов:» Уроки тетушки Совы. Что такое деньги?», С. Михалков «Как старик корову продавал», «Барбоскины и реклама», «Простоквашино. Клад».
 3. Встреча со специалистом- экономистом. Пригласить одного из родителей на встречу с детьми и родителями «В чем нам деньги помогают».
 4. НОД «Путешествие денежки»
 5. Изготовление лэпбука «Почему взрослые работают?»
3. этап - Заключительный

Подведение итогов реализации проекта в форме сюжетно-ролевой игры «Супермаркет»

ПРИЛОЖЕНИЕ

Конспект НОД «Все профессии нужны, все профессии важны»

Цель: Формировать знания о профессиях и значении труда в обществе.

Задачи: - закрепить знания детей о профессиях людей и соответствующих этим профессиям трудовых действиям; - учить называть профессии по месту работы или роду занятия; - активизировать внимание и память детей, развивать логическое мышление. - развивать умение поддерживать беседу, обогащать словарный запас, развивать связную речь; - воспитывать уважение к труду взрослых, воспитывать уважительное отношение к людям разных профессий; -создать детям радость, поддерживать эмоциональный подъем, удовольствие, во время игр. -формировать навыки сотрудничества, взаимопонимания, взаимопомощи, воспитывать умение работать в коллективе. Интеграция образовательных областей: «Познание», «Коммуникация», «Социализация», «Здоровье», «Художественная литература»

Виды деятельности: Игровая; Коммуникативная; Познавательная; Двигательная, Восприятие художественной литературы

Предварительная работа: беседа с детьми о профессии; рассматривание иллюстраций; чтение художественной литературы; просмотр мультфильмов.

Ход занятия: Воспитатель: Ребята, какое у вас сегодня настроение? (ответы детей).

Воспитатель: А почему у вас сегодня хорошее настроение? (ответы детей).

Воспитатель: Я сегодня пришла в детский сад тоже с хорошим настроением, потому что я очень всех вас люблю, люблю наш детский сад, нашу группу, свою работу.

Воспитатель: Как вы думаете, как называется моя профессия? (ответы детей). Воспитатель: Правильно, молодцы. Дети воспитатель должен много уметь и знать, чтобы каждый день для детей был интересным. Чтобы дети узнавали что-то новое. Чтобы вы росли веселыми, умными, добрыми детьми. Воспитатель: Ребята, сегодня мы поговорим с вами о профессиях. Все взрослые где-нибудь работают, а для чего ваши родители каждый день ходят на работу? (ответы детей). Да, все верно, чтобы все, что вокруг нас было, нужны деньги. А деньги можно получить за какой-либо труд. Профессия – это труд, который человек сам выбирает и посвящает ей свою жизнь.

Воспитатель: Ребята, кто мне скажет, люди каких профессий ещё работают в вашем детском саду? (ответы детей) -помощник воспитателя, что она делает в детском саду?(ответы детей) - повар, что она делает в детском саду? (ответы детей) -врач, что она делает в детском саду? (ответы детей) -директор, что она делает в детском саду? (ответы детей) -музыкальный руководитель, что она делает в детском саду? (ответы детей) -прачка,... что она делает в детском саду? (ответы детей) Воспитатель: Давайте вместе посмотрим, какие ещё есть профессии. Просмотр слайдов.

Воспитатель: Ребята, нам пришла посылка и письмо. Скажите, пожалуйста, человек, какой профессии нам ее принес?(ответы детей) Воспитатель: Правильно, это почтальон. А теперь давайте поскорее прочитаем письмо и узнаем, что в нем написано. Воспитатель: Ребята, в этом письме нас просят помочь отгадать загадки. Ну что, ребята, поможем работникам почты? 1.Он сражается с огнем. В каске, будто воин славный, На пожар спешит... (Пожарный) 2.Правила движения Знает без сомнения. Вмиг заводит мотор, На машине мчится он. (шофер) 3.Кирпичи кладет он в ряд, Строит садик для ребят Не шахтер и не

водитель, Дом нам выстроит... (Строитель). 4.Кто, скажите мне такой Охраняет наш покой, За порядком он следит, Хулиганить не велит? (Полицейский) 5.Целый день сегодня шью, Я одела всю семью. Погоди немного, кошка,- Будет и тебе одежда! (Швея ,портниха) 6.Вижу в небе самолет, Как светящийся комочек, Управляет им пилот, По другому просто. (Лётчик) 7.Кто в дни болезней Всех полезней И лечит нас От всех болезней? (Врач) 8.Громко прозвенел звонок, В классе начался урок. Знает школьник и родитель — Проведет урок. (Учитель) 9.На витрине все продукты: Овощи, орехи, фрукты. Помидор и огурец Предлагает. .. (Продавец) 10.Ходит в белом колпаке С поварешкою в руке Он готовит нам обед: Кашу, щи и винегрет. (Повар) 11.Мастер, мастер, помоги- Прохулились сапоги. Забивай покрепче гвозди- Мы пойдем сегодня в гости! (Сапожник)

Воспитатель: Молодцы, ребята, все профессии вы назвали правильно.

Игра «Кому, что нужно для работы?» Воспитатель: А теперь давайте посмотрим, что у нас в посылке. Здесь у нас «чудесный сундучок», в котором лежит много интересных вещей. Люди разных профессий используют разные инструменты для своей работы. Чтобы узнать, что там лежит, нужно сказать такие слова « Сундучок, сундучок, приоткрой-ка свой бочок» - Кому нужен этот предмет? (Дети по очереди вынимают из посылки предметы и говорят, людям какой профессии это нужно для работы). Физкультминутка Пилоты Мы отважные пилоты. (Руки в стороны с наклонами) Водим в небе самолеты. (Имитация) Над родной землей летаем, (Вращение туловище) Обгоняя птичьи стаи. (Махи руками) Хоть взлетаем высоко – (Прыжки на месте) Приземляемся легко! (Посадка на место) Воспитатель: - Сейчас мы проведем игру «Угадайте, какая профессия у человека?». Слушаем очень внимательно (воспитатель называет слова, относящиеся к какой-либо профессии, дети должны угадать эту профессию). Весы, прилавок, товар – (Продавец) Каска, шланг, вода – (Пожарный) Плита, кастрюля, вкусное блюдо – (Повар) Доска, мел, учебник – (Учитель) Руль, колеса, дорога – (Водитель) Дети, игры, прогулки – (Воспитатель) Кирпичи, цемент, новый дом – (Строитель) Ножницы, фен, прическа – (Парикмахер) Корабль, тельняшка, море – (Моряк) Небо, самолет, аэродром – (Летчик) Игра «Что лишнее?».

Воспитатель:Ребята определите, что лишнее из названных мною предметов, объясните, почему этот предмет лишний? Слушаем очень внимательно. Врачу нужны: бинты, вата, шприц, кастрюля. Повару нужны: кастрюли, сковорода, руль, половник. Водителю нужны: шприц, машина, руль, насос. Дворнику нужны: лопата, ножницы, молоток, метла, лом. Шоферу нужны: машина, колеса, иголка, бензин. Маляру нужны: краска, кисть, тарелка, банка. Учителю нужны: тетради, кукла, ручки, карандаши.

Воспитатель: А теперь давайте поиграем в игру «Волшебные точки», надо аккуратно соединить точки и у вас получатся рисунки людей разных профессий. Ребята, выберите ту профессию, которая вам нравится больше всего. Воспитатель раздает детям рабочие листы, на которых изображены люди разных профессий (водитель, врач, полицейский, пожарный)

Итог занятия. Рефлексия.

Воспитатель: Итак, ребята, сегодня вы все молодцы. Узнали много о разных профессиях. Все профессии нужны - все профессии важны. Теперь давайте ещё раз повторим, о чём мы с вами сегодня беседовали. Я буду называть слова, а вы угадываете, кто так говорит: Кому добавки? (Повар) Вам посылка. Распишитесь. (Почтальон) Большое спасибо за покупку. (Продавец) Какой зуб вас беспокоит? (Зубной врач) Как вас постричь? (Парикмахер) Приятного полета! (Пилот) Урок окончен. (Учитель) Воспитатель: Ребята вы тоже скоро пойдете в школу, отучитесь и тоже будете выбирать профессию. Кем бы вы хотели стать? Почему(ответы детей)

Конспект НОД по экономике в старшей группе на тему: «Путешествие денежки»»

Цель: познакомить детей с историей возникновения денег их предназначением, развивать логическое мышление, воспитывать уважительное отношение к деньгам.

Задачи:

Образовательные:

Закрепить знания детей о возникновении денег, развивать воображение детей, учить их думать, развивать творческие способности.

Учить детей практически осуществлять процесс обмена.

Продолжать учить работать в команде.

Развивать речь детей, расширять кругозор;

Развивающие:

развивать экономическое, логическое и нестандартное мышление, кругозор.

Воспитательные:

воспитывать уважение к людям труда, бережное отношение к деньгам.

Материал: видео подборка слайдов, картинки с изображением предметов для игры «Обмен», «золотые монетки», деревянные палочки для выполнения рисунка на «золотых монетках», шапочки китайские для мальчиков и шляпки для девочек, карточки с вырезанными трафаретами иероглифов, кошельки маленькие с монетками и купюрами, большой кошелек-сумка.

Ход занятия:

Дети заходят в групповую комнату.

Воспитатель: Ребята посмотрите, а что это такое (обращает внимание на большой сумку - кошеле). Это кошелек. Какой необычный, большой. Какая-то загадка! Скажите, а для чего служит кошелек? Как люди его используют?

Дети: В нем хранят деньги (или в него складывают деньги)

Воспитатель: Правильно, кошелек используют для денег. Давайте откроем кошелек посмотрим, что в нем. (воспитатель открывает кошелек и в это время на экране появляется монетка)

Видео обращение:

- «Здравствуйте ребята, я золотая монетка и я очень хочу попросить вас мне помочь, мне так хочется понять, как же я появилась на свет, что было раньше? У меня есть пульт управления от машины времени и если вы не побоитесь и отправитесь в путешествие я буду вам очень благодарна.»

Воспитатель: Ребята поможем монетке, отправимся в путешествие?

Дети: -----

Воспитатель: Ребята давайте отправимся в прошлое и узнаем, откуда появились деньги и наша монетка.

Дети заходят в «машину времени» берутся за руки.

I. Мы оказались в древние мире (обмен)

Воспитатель: Было время, когда человечество, еще не знало, что такое деньги.

Это был древний мир. Люди просто обменивались полезными необходимыми вещами.

Деньги заменяли ракушки, кольца, шкуры животных, фигурки из слоновой кости, бусинки, камешки. Гончары менялись кувшинами и горшками, земледельцы - зерном и маслом, скотоводы – шерстью, мехом. Так люди обменивались различными предметами своего труда.

Воспитатель: Дети видите как было неудобно обмениваться друг с другом без денег нужно было носить какой-то товар с собой, чтобы обменяться. Это было тяжело, занимало много места, в карман не положить как деньги. Попробуем и мы как когда то люди справлялись без денег, меняли один товар на другой.

Обмениваются плодами своего труда.

ИГРА «ОБМЕН»

- Дети мы разделимся на три команды, и каждому из вас я раздам медальки с изображением товара, которого у вас нет, то вы очень хотите его у кого ни будь выменять.

-А в руки вам дам карточки с изображением товара который у вас есть, и вот вы должны

постараться так произвести обмен чтобы получить нужную необходимую вам вещь.

Воспитатель: Понравилось вам обмениваться своим товаром?

Получили желаемый результат?

Какие вы молодцы справились с задачей и обменяли один товар на другой. Состоялся ОБМЕН.

Ребята наша машина времени включилась, скорей отправляемся дальше в путешествие.

II. Мы оказались в Древнем Египте, Междуречье (каменные –металлические деньги)

Воспитатель: Дети мы оказались с вами в Древнем Египте, Междуречье

В те времена и изобрели заменитель вещи, на которую будет обмениваться нужный товар - первые в мире деньги.

Первые деньги были каменными. Тогда деньги существовали лишь в виде монет разной формы, размера. Деньги могли быть квадратными, удлинёнными, полукруглыми и, конечно же, круглыми. Их можно было не только держать в кошельке, но и носить на шее. Деньги изготавливали из драгоценных металлов золота, серебра, делали медные, бронзовые монеты. И рисунок наносили на монетки, какой угодно. Но это были драгоценные металлы и люди стали чеканить деньги из металла.

Так появились металлические деньги- МОНЕТКИ

Кстати, когда монеты начали чеканить в Российской империи, то на монетах, выдавливали три, пять точек, так как население было неграмотным и не могло прочитать, какая это монетка.

Работа за столами.

Давайте и мы попробуем как это делали в древности, будем мастерами, берем палочки и по «металу» выдавливаем нужный рисунок. Это могут быть точки, или различные элементы.

Воспитатель: Вот и мы сами изготовили монетки, на которые мы нанесем свой неповторимый узор.

Справились с заданием, скорей отправляемся дальше в путешествие.

III. Мы посетим древний Китай (бумажные деньги)

Воспитатель: Ребята мы с вами оказались в древнем Китае.

Дети надевают китайские шапочки.

У металлических денег все же оказался важный недостаток – они тяжелы и занимают много места. И поэтому люди придумали выход. Так впервые появились на свете бумажные деньги.

Появились они в Китае, 812 году н. э..сначала они были очень большого размера как лист бумаги. Причина появления бумажных денег в Китае довольно проста: на территории Китая не хватало полезных ископаемых золота, серебра, то из чего делали монеты, поэтому для изготовления денежных средств использовалась бумага, которая производилась из коры тутового дерева. А расписывались бумажные деньги иероглифами- китайскими буквами.

(ФИКУЛЬТУРНАЯ минутка)

Звучит китайская мелодия

Что за волшебная музыка звучит, а она нам позволит превратиться в,

- Красивых птиц
- Деревья, которые качаются на ветру
- Сакура- вишневое дерево распускающая свои цветы
- И засыпающая белая птица, складывающая свои крылья
- Вода, бегущая в ручье

И наш волшебный ручей привел нас в китайскую мастерскую.

«Китайская мастерская»

Воспитатель: каждому из вас у вас приготовлены заготовки для росписи, и вы как это в древности делали китайские мастера, должны кистью, закрасить трафарет образца иероглифа.

(дети работают за столами) китайская мелодия

Воспитатель: После того как первые европейцы посетили Китай, в Европе и в других странах постепенно большой популярностью стали пользоваться бумажные деньги, использование которых было намного более удобным, чем металлических монет. Дети покажите, как вы выполнили свою работу китайских мастеров. Дети вынимают образцы. Каждый иероглиф имеет свое значение, у Сережи- счастье, Кати- Солнце, Даша-Достаток.

Воспитатель: дети возвращаемся на нашу машину времени, куда она нас перенесет.

И видят что в машине времени появились маленькие кошельки.

Воспитатель: Что за волшебство. Ребята заходите в машину времени и возьмите кошельки в руки. Что же там таково интересного. Это наверное, Копеечка нам сюрприз приготовила.

III. Мы вернулись назад в наше время (рубли)

Воспитатель: Ой ребята мы вернулись в наше время, что мы видим

На экране появляются картинка с изображением Москвы, Рязани.

Ну вот а это наша страна Россия. Как называется страна в которой мы живем? Мы знаем, что в каждой стране есть свои деньги. Называются они по-разному.

И в нашей стране деньги называют РУБЛИ.

Как называются деньги в нашей стране?

Дети: Рубли.

Воспитатель: А вы знаете, что слово РУБЛЬ произошло от слова РУБИТЬ.

Давайте откроем свои мешочки. Что в мешочках.

Дети достают монетки-копеечки.

А это металлические деньги –монеты- и называем мы их КОПЕЙКОЙ. Слово КОПЕЙКА произошла из-за того что на монете изображен всадник с копьём.

Дети достают смотрят.

Дети а бумажные деньги есть в вашем мешочке?

Дети: ДА

Воспитатель: Бумажные деньги называем купюрой. Дети, какие мы молодцы.

Мы выполнили задание нашей золотой копеечки. Узнали всю историю ее появления. И даже поучаствовали в ней.

Звонит по скайпу --- МОНЕТКА

МОНЕТКА: Дети вы справились с моей просьбой, узнали историю моего появления.

Дети : ДА

• Как люди поступали, когда не было денег?

Дети: Люди менялись товаром, осуществляли обмен

• Какими были самые первые деньги?

Дети: Каменные, золотые, железные

• Какую форму они имели?

Дети: Круглую, квадратную, полукруглые, продолговатую.

• В какой стране впервые придумали бумажные деньги?

Дети: В Китае

• Как называются бумажные деньги?

Дети: купюры

• Как называются деньги в нашей стране (России)

Дети: Рубли.

• Спасибо огромное ребята, теперь я знаю историю своего появления, загляните еще раз в «Большой кошелек»

Дети отрывают «Большой кошелек» и достают шоколадные монетки- СЮРПРИЗНЫЙ МОМЕНТ от Монетки.

Рекомендации для родителей

1. Разговаривайте с детьми, отправляясь вместе с ними за покупками.

Когда вы идете с ребенком в магазин за школьными принадлежностями или подарками к празднику, обязательно делитесь с ним своими мыслями по поводу цен и качества товаров.

2. Возьмите ребенка в банк.

Когда вы берете деньги из банкомата или направляетесь для этого в банк, возьмите с собой ребенка и объясните ему свои действия. Расскажите, каким образом можно заработать деньги, не снимая их с банковского счета.

3. Поговорите с детьми о вложении денег.

Приобретайте вместе с детьми акции компаний, с продукцией которых они знакомы. Специалисты утверждают, что начать этим заниматься можно и с детьми с младшего школьного возраста. Однако тут следует проявить осторожность, и, если вы видите, что ребенок не понимает, о чем идет речь, на какое-то время отложите реализацию этого «*семейного мероприятия*».

Неважно, воспользуются они в будущем приобретенными навыками или нет, главное – дать им такой шанс, с детства подготовить к тому, что у каждого человека есть варианты, позволяющие изменить свое финансовое положение к лучшему.

4. Определите норму выдачи денег, и подарите ребенку копилку.

Выдавайте ребенку деньги на карманные расходы и убедитесь в том, что часть этих денег он будет откладывать. Подарите ему копилку. Копилка – один из способов научить ребенка следить за тем, как растут его деньги. Посоветуйте своему сыну или дочери завести специальный дневник, в который он (*она*) будет записывать свои «*финансовые операции*».

5. Научите детей зарабатывать деньги.

Деньги не растут на деревьях, поэтому следует научить детей работать – для того, чтобы они имели собственный доход. Они могут начать, например, с того, что уберут разбросанные игрушки, вынесут мусор, или же соберут во дворе опавшие листья.

6. Помогите детям определить цель, для достижения которой они будут откладывать деньги.

Если ребенок имеет четкую цель, это заставляет его стремиться к осуществлению мечты. Независимо от того, что ребенок хочет приобрести – игрушку, велосипед или машину – помогите ему понять, что он получит это лишь в том случае, если будет упорно работать и копить деньги.

7. Покажите ребенку как пользоваться кредитной карточкой.

Обязательно познакомьте с кредитной карточкой.

Прежде чем дать в руки сына (*или дочери*) кредитку, подробно объясните ему, что такое кредит и как надо с ним обращаться.

8. Вовлекайте детей в обсуждение семейного бюджета и планирование отпусков.

Расскажите детям о необходимости оплачивать коммунальные услуги и о том, что каждая семья обязательно должна выделять деньги на непредвиденные расходы (неожиданно вышел из строя, скажем, водопроводный кран и надо купить новый). Объясните, что для того, чтобы съездить куда-нибудь на каникулы, надо потратить деньги на приобретение билетов, оплату гостиничных номеров и развлечений.

9. Расскажите детям о том, что такое пожертвования на благотворительные цели.

Жертвуя деньги на благотворительные цели, вы тем самым помогаете ребенку понять, почему люди делятся друг с другом и делают друг другу подарки.

Такие «уроки радости» многим детям запоминаются на всю жизнь. Когда они становятся взрослыми, у них сохраняется ощущение, что акт дарения приносит истинное удовольствие и удовлетворение.

Кроме того, передача пожертвований может стать естественным поводом для обсуждения с детьми непреходящих жизненных ценностей.

10. Будьте для ребенка примером.

На собственном примере демонстрируйте своим детям, как следует относиться к деньгам. Научитесь осмотрительно планировать семейный бюджет и разумно копить средства.

Русские пословицы и поговорки о деньгах

Без копейки рубля нет.

Был бы ум, будет и рубль; не будет ума, не будет и рубля.

Горе — деньги, а вдвое — без денег.

Горе — деньги нажить, а с деньгами и дураку можно жить.

Гроша нет за душой.

Денег ни гроша, да слава хороша.

Денежка без ног, а весь свет обойдет.

Деньги счет любят.

Деньги — что пух: только дунь на них — и нет.

Кто не богат, тот и копейке рад, а богатому — и тысячи мало.

Не горюй о деньгах: не они нас наживали, а мы их.

Нелегко деньги нажить, а легко прожить.

Отплатил той же монетою.

Тот без нужды живет, кто деньги бережет.

Трудовая денежка всегда крепка.

Уговор дороже денег.

Результаты работы:

Значительно повысился уровень знаний и представлений по вопросам проекта;

Дети приобрели ценный опыт поведения и деятельности в общественных местах;

Трансляция фотовыставки на сайте ДОУ;

Получения детьми удовольствия от общения друг с другом;

Заинтересованность детей темой проекта, проявление их познавательной активностью: рассказывают и делятся своими знаниям с другими детьми, с родителями.

Повышается компетентность родителей в вопросах семейного воспитания и финансовой грамотности.

Поиск новых форм взаимодействия педагогов с родителями.

Список литературы

1. Аменд А.Ф., Саламатов А.А. Формирование нравственных представлений дошкольников в процессе экономического воспитания // Детский сад от А до Я. 2003. №4. с.55.
2. Аношина Л.М. Экономическое воспитание старших дошкольников в процессе ознакомления с новыми профессиями // Детский сад от А до Я. 2003. №4. с.103.
3. Белокашина С.В. Экономика и дети. Пословицы и поговорки // Дошкольная педагогика. 2009. №7. с.8.
4. Дошкольникам об экономике: пособие для педагогов учреждений, обеспечивающих получение дошкольного образования / Е.Н. Табих. – Минск: Выш. шк., 2007. – 48 с.: ил.
5. Играем в экономику: комплексные занятия, сюжетно-ролевые игры и дидактические игры / авт.- сост. Л.Г. Киреева. – Волгоград: Учитель, 2008г. – 169 с.
6. Лушникова Е.В. Как мы играем в экономику // Воспитатель ДОУ «ТЦ СФЕРА» М.; 2008. № 11. с.75.
7. Смоленцева А.А. Введение в мир экономики, или Как мы играем в экономику: Учебно-методическое пособие, - СПб.: «Детство – пресс», 2001. – 176с.
8. Смоленцева А.А. Знакомим дошкольника с азами экономики с помощью сказок. М.: АРКТИ, 2006. – 88 с.
9. Смоленцева А.А. Проблемно-игровая технология экономического образования дошкольников // Детский сад от А до Я.2003. №4. с.63.
10. Ягунова Н.М. Приобщение дошкольников к экономике в творческих видах деятельности // Детский сад от А до Я.2003. №4. с.128.

Интернет ресурсы

<https://www.minfin.ru/ru/document>
<https://dohcolonoc.ru/>
<http://e.stvosпитatel.ru/>

Владимирова Ирина Ивановна
учитель биологии, географии, химии
МБОУ «Шакуловская ООШ»
Канашского района
Чувашской Республики

Сказки и рассказы как основа финансового воспитания детей.

Актуальность. Проект «Сказки и рассказы как основа финансового воспитания детей» разработан на основе рекомендаций Министерства образования и науки Российской Федерации по повышению финансовой грамотности обучающихся.

Цель проекта. Повышение финансовой грамотности обучающихся как важное составляющее в современной жизни показать через героев русских сказок .

Задачи проекта:

Выявить уровень финансовой грамотности обучающихся.

Популяризировать тему экономного обращения с деньгами и научить зарабатывать деньги.

Мотивировать участников проекта на практическую деятельность в рамках заявленной проблемы.

Ожидаемые результаты. Реализация проекта будет способствовать повышению уровня финансовой грамотности в сфере зарабатывания денег честным трудом и экономному обращению, позволит возможности обучающихся расширить по эффективному использованию финансовых услуг в целях повышения собственного благосостояния и роста сбережений, сформировать ответственное отношение к заработанным финансам.

Основная часть.

Сказка — самая простая и интересная форма познания мира финансов. В рамках проекта познакомимся как помогут в освоении финансовой грамотности сказки и другие произведения художественной литературы. Проанализируем, какие темы финансовой грамотности лучше осваивать через сказки и попытаемся подобрать тематические сказки и рассказы в зависимости от возраста детей.

Есть выражение «Почему ты такой бедный, если ты такой грамотный».

И вот мы должны быть не только грамотными, но и применять знания финансовой грамотности в жизни. Следовательно это позволит иметь лучшее состояние в стране и мире.

Чтобы детям было интересно познавать материал про финансовую грамотность надо использовать произведения художественной литературы, которые учат доброте, справедливости. Сергей Швецов считает такое использование не поможет, т.к. много чудес в сказках , где всё получается без труда. Но на самом деле лучше пояснять детям с точки зрения что делает герой правильно, что не правильно.

Люди легко доверяются финансовым мошенникам. Все пути финансовой пирамиды заманчивы.

Надо попытаться объяснить детям что такое трудолюбие, бережливость, тактичность.

Основные эти понятия формируются на примере родителей. Нам надо дать основы финансовой грамотности. Сначала надо зарабатывать, после тратить разумно. Ребёнок должен знать о результате труда многих родителей. Дети должны знать , что деньги любят счёт, понимать что такое доходы, расходы.

Ему необходимо и можно в средних классах составлять личный бюджет.

И вот какие сказки можно использовать- это: «Золотая рыбка», «Муха Цокотуха», «Дядя Фёдор» - младшие школьники и дошкольники.

Вопросы которые можно детям адресовать, например: Какие деньги имел на своём острове царь Гвидон? (золотые)

«Буратино», «Остров сокровищ», «Золотой петушок», «Аленький цветочек», «Три поросёнка».

«Любую сказку можно анализировать с точки зрения финансовой грамотности. Термины: потребность, товар, услуга – при этом рассматривается – есть река чтобы прокормиться.., у старика есть земля, а у старухи было разбитое корыто. Кем является герой сказки? (безработный -старик).

А старуха кем является? (домохозяйка)- это говорят обучающиеся 5 -6 классов. Более старшие дети говорят, что пенсии не хватает и подрабатывает старик ловлей и продажей рыбы. В зависимости от возраста детей вопросы можем усиливать.

Можно рассматривать положительные , отрицательные стороны. Термины как жадность, щедрость.

Вот строительство дома в «Три поросёнка»: 1-ый поросёнок бездельничал и дом из соломы построил, 2-ой – подороже построил, 3-ий- более серьёзно подошёл из кирпича построил , что прочнее и затратнее. Вытекает вопрос: как можно было экономнее построить? Были ли дружны поросята? Ведь им по отдельности тратиться пришлось. Если бы построили один дом на всех было бы экономнее.

В сказке «Колобок»экономический смысл: прежде чем появился колобок потребность в еде – испечь хлеб в виде колобка. У деда и бабы был недостаток. Если нет денег, то можно использовать что есть, по сусекам сгрести и ...

Колобок много себя рекламировал и пропал...

Курочка Рябу если взять, принесшего золотое яичко,то можно рассматривать как уход за домашними животными может приносить доход активный – это зарплата. Если пассивный доход , чтобы лучше прожить появляется золотое яичко – это наши сбережения.

5-8 классникам интересно участвовать в формировании бюджета семьи. Вопрос как научиться зарабатывать деньги - сейчас много проектов, которые являются успешными. Дети работают блогерами, программистами. Тут возникает вопрос по терминам -финансовой безопасности ,доходность инвестиций, финансовая устойчивость. Если взять старуху тут , то ей надо было во время остановиться. Надо было оценить все риски, анализируя свои действия.

Дальше инвестируя свои собственные средства дадо соотнести доходность, риски, финансовые подушки. Нельзя все деньги внести в инвестиции. Пословица уместна тут – лучше синицу в руке, чем журавля в небе.

Притча :Леонардо да Винчи. Когда отец говорит сыну иди зарабатывай деньги. Принесёшь мне деньги, только не обманывай. Отец бросил принесённые деньги в камин, чтобы посмотреть на реакцию сына. Если бы он бросился спасать горящие деньги , то он их сам заработал, если нет то нахаляву они ему достались. Если деньги с неба падают, то они цену не имеют.

Так учитель даёт различные задания.

Финансовые мошенники свои шаги меняют ежедневно, поэтому надо иметь финансовую грамотность на практике, в повседневной жизни и оперировать ими.

Список литературы

1. Роберт Кийосаки “Богатый папа, бедный папа”.
2. Бодо Шефер «Путь к финансовой свободе»
- 3.С. Михалков «Три поросёнка».

Воробьева Надежда Ивановна
учитель русского языка и литературы
МБОУ «Комсомольская СОШ №1»
Чувашской Республики

Актуальность. Многие семьи сталкиваются с проблемой нехватки денег и неправильного расходования семейного бюджета. Дело в том, что в семейной экономике нет контролеров. Каждый самостоятельно рассчитывает свои денежные средства и нередко в этом случае расходы превышают доходы

Семейный бюджет – одно из слагаемых благополучия семейной жизни. Каждому из нас знакома ситуация, когда мы обращаемся к родителям с просьбой купить нам ту или иную понравившуюся вещь, и как часто огорчаемся, когда родители отказывают нам в нашей просьбе просто потому, что в данный момент эта покупка оказывается не запланированной. В настоящее время проблема расходования семейного бюджета стала очень актуальной, т.к. она является ещё и неотъемлемой частью государственного бюджета. Он является основой благосостояния всего государства и отражает уровень развития экономики. В семейной экономике необходимо грамотно соотносить доходы и расходы. А чтобы грамотно использовать свои доходы семья должна правильно составить свой бюджет, продумать все затраты и покупки. Когда мы будем мудро распределять средства, которыми обладаем, и когда у нас на все будет хватать денег, тогда в семье наступает спокойствие и благополучие.

Цель проекта:

- ознакомиться с основными понятиями домашней экономики;
- научиться правилам ведения домашнего хозяйства с помощью планирования семейного бюджета.

Задачи проекта:

- получить новые знания по домашней экономике.
- ознакомиться с семейным бюджетом и его структурой.
- создать настольную игру.
- приобрести практические навыки в планировании семейного бюджета.

Ожидаемые результаты.

Работа над проектом поможет мне понять, что такое семейный бюджет, из чего он формируется и в дополнение к этому научиться правильно распланировать свои расходы, не нанеся вреда семейному бюджету.

Что такое бюджет семьи?

Бюджет семьи – это структура всех её доходов и расходов за определённый период времени (месяц или год).

Под доходом понимают деньги или материальные ценности, получаемые в виде заработной платы, вознаграждение или подарка от государства, предприятия, отдельного лица за выполненную работу, услугу или какую-либо другую деятельность. Все полученные средства составляют совокупный доход.

Итак, весь бюджет можно представить в виде весов. На одну чашу помещаем доходы семьи, на другую постепенно ставим гирьки расходов так, чтобы чаши пришли в полное равновесие. Трудность состоит в том, что набор гирек очень велик и важно выбрать наиболее подходящие по весу.

Если весы находятся в равновесии, т. е. расходы равны доходам – бюджет называют сбалансированным. Когда расходы превышают доходы, тогда говорят, что бюджет имеет дефицит. Если же складывается ситуация, при которой доходы больше расходов, то бюджет называется профицитным.

Сбалансированный бюджет семьи позволяет рационально использовать её ресурсы и удовлетворять большую часть потребностей. Каждая семья должна уметь правильно распределять свой бюджет. Для этого необходимо знать основы домашней бухгалтерии и чаще всего домашним бухгалтером является один из родителей. Рациональный потребительский бюджет – это идеальный бюджет, в котором расходная часть формируется исходя из рациональных норм потребления, духовных благ и услуг в их определенном целесообразном, с научной точки зрения, наборе.

В условиях сложной экономической ситуации расходная часть составляется на основе набора минимально необходимых человеку товаров, расходов. С учетом реальных цен определяется общая денежная сумма доходов, требуемая для покрытия этих расходов, так называемый прожиточный минимум, как один из показателей уровня жизни. Расчетная величина прожиточного минимума условна, т.к. он зависит от состава и количества благ, включаемых в необходимый набор.

Прожиточный минимум – минимальный набор продуктов питания, промышленных товаров, услуг, необходимых для удовлетворения основных физиологических потребностей человека.

Показатели прожиточного минимума по Чувашской Республике.

На душу населения составляет -8027 рублей.

Для трудоспособного населения - 9875 рублей.

Для пенсионеров -7576 рублей.

Для детей -9254 рублей.

Планирование семейного бюджета – дело довольно сложное. Чтобы спланировать, сколько средств и на что будет израсходовано, надо располагать данными не только о своих доходах, но и расходах, о ценах на товары и услуги. Расходы семьи можно разделить на 2 основные группы:

Постоянные расходы – это расходы, которые можно осуществить или запланировать на какой-либо период, в течение которого они не меняются. К ним относят покупки основных продуктов питания, плата за квартиру, подписка на периодические издания, проездной билет и т.д.

Переменные расходы включают в себя периодические (циклические и сезонные) и единовременные (непредвиденные) расходы.

К циклическим расходам относятся покупка предметов различного срока пользования (мебель- 10-12 лет, верхняя одежда- 2-3 сезона, бытовая техника, материалы для ремонта квартиры и т.д.).

Сезонные расходы связаны с определёнными сезонными явлениями (заготовка впрок ягод и овощей, закупка семян и удобрений для садового участка и т.п.).

Непредвиденные расходы включают в себя расходы, часто связанные с критическими ситуациями (покупка лекарств, ремонт бытовой техники и др.).

Можно выделить **единовременные расходы**. Это приобретение произведений искусства, украшений и т. д.



Способы расчета семейного бюджета.

Существует два основных способа расчета семейного бюджета.

В первом случае составляется формула расчета семейного бюджета. В этой формуле доходную статью бюджета обозначают буквой «Д». Сюда включаются все источники дохода семьи: заработная плата, социальные пособия, пенсии, средства от дополнительного приработка или от продажи чего-либо, и другие источники.

Все обязательные расходы обозначают буквой «О». В эту статью вносят все необходимые платы за месяц: квартплата, коммунальные услуги, питание, расходы на транспорт, плата за детский сад и др. При необходимости можно использовать дополнительные обозначения, указывающие на конкретные расходы — Ок (плата за квартиру), Ог (расходы на гигиенические принадлежности), От-(расходы на транспорт) и т.д.

Следующая расходная статья — это питание, для обозначения которой вводится обозначение — буква «П». Можно также ввести и дополнительные обозначения: Пд — расходы на питание дома, Пс — питание в столовой и т. д.

Расходы на предметы гардероба (одежду и обувь) обозначим буквой «Г». Также можно использовать дополнительные значки: Гж — женская одежда, Гм — мужская одежда, Гд — детская одежда. Для обозначения других затрат можно использовать различные буквы русского алфавита, но надо помнить, какие расходы в этом случае имелись в виду.

В результате получается совсем несложная формула:

$D = O + П + Г + \dots$, где

$П = Пс + Пд + \dots$;

$O = O_k + O_g + O_t + \dots$;

$Г = Гж + Гм + Гд \dots$

Этой формулой очень легко пользоваться. Достаточно только подставить необходимые цифры и можно увидеть общую картину. Надо отметить, что такой подход планирования семейного бюджета не является рациональным, так как зачастую расходы значительно могут превысить доходы. Будет лучше если правая и левая части этой формулы будут равными. Если все же расходы превышают доходы семьи, то придется или сокращать расходы, или искать еще дополнительные источники доходов. Но все же с помощью такого элементарного подсчета можно немного улучшить финансовое состояние и создать небольшой резерв.

Существует еще один распространенный способ планирования семейного бюджета. Этот способ получил название теории бюджетирования.

Он очень похож на предыдущий способ, отличается он только тем, что в этом случае составляется таблица, которая делится на 2 столбца: доходную и расходную части бюджета. В столбце «Доходная часть» прописываются все основные статьи дохода. В столбце «План» напротив каждой статьи проставляется сумма примерных поступлений в семейный бюджет. Теперь добавляется еще одна строка, озаглавив ее «Итого доходов», можно подсчитать сумму финансовых средств, на которую ваша семья может рассчитывать в следующий месяц.

Переходим к расходной части семейного бюджета. В данном столбце для каждой статьи расходов надо указать примерное значение потраченных сумм. Сравнив доходную и расходную части можно проанализировать на какую статью потрачено средств больше, чем планировалось.

Распределение финансовых средств.

Как правило, во многих семьях распределением финансов семьи занимается кто-нибудь из членов этой семьи. Мне известно, что существует два подхода к распределению финансовых средств. В первом случае все члены семьи складывают все доходы в общую кассу и затем берут оттуда средства на общие и личные нужды. Во втором случае каждый член семьи делит свои доходы на две части: общественную и личную. Общественная часть уходит на оплату семейных нужд (платежи, покупка продуктов, лекарства и др.), а личную часть каждый тратит на своё усмотрение.

Распределение денег семейного бюджета

Исследуемая нами семья состоит из двух родителей, бабушки пенсионерки и двух детей школьного возраста. Доходная часть семейного бюджета этой семьи состоит из заработной платы родителей и пенсии бабушки.

Зарплата папы в среднем 25000 рублей в месяц, мамы- 15000 рублей, бабушки- 12000 рублей. Всего - 52000 рублей.

Данные о семейных бюджетах позволяют оценить степень экономического развития страны, республики, города. Обнаружил это в прошлом веке немецкий статистик Эрнст Энгель, описавший зависимость, которую в честь него стали называть законом Энгеля. Энгель утверждал, что по доле расходов семьи на питание можно судить об уровне благосостояния разных групп населения.

Итак, рассчитаем долю бюджета нашей семьи на питание. На питание в месяц наша семья в среднем тратит 20000 рублей. Это составляет $20000:45000 \cdot 100 \% = 44 \%$ от дохода.

По России он составляет 40 %. Этот показатель благосостояния находится на последнем месте среди крупнейших стран мира. Значит, нашу семью можно рассматривать как среднероссийскую семью.

Составим для нашей семьи таблицу семейного бюджета по теории бюджетирования.

В столбце «Доходная часть» прописываются все основные статьи дохода. В столбце «План» напротив каждой статьи проставляется сумма примерных поступлений в семейный бюджет. Теперь добавляется еще одна строка, озаглавив ее «Итого доходов», можно подсчитать сумму финансовых средств, на которую наша семья может рассчитывать в феврале 2021 года.

Переходим к расходной части семейного бюджета. В данном столбце для каждой статьи расходов указано примерное значение потраченных сумм. Сравнив доходную и расходную части можно проанализировать на какую статью потрачено средств больше, чем планировалось.

Как правило, во многих семьях распределением финансов семьи занимается кто-нибудь из членов этой семьи. Мне известно, что существует два подхода к распределению финансовых средств. В первом случае все члены семьи складывают все доходы в общую кассу и затем берут оттуда средства на общие и личные нужды. Во втором случае каждый член семьи делит свои доходы на две части: общественную и личную. Общественная часть уходит на оплату семейных нужд (платежи, покупка продуктов, лекарства и др.), а личную часть каждый тратит на своё усмотрение.

Проведя анализ семейного бюджета можно отметить, что больше всего средств было потрачено на питание и коммунальные услуги. Остальные статьи расхода почти соответствуют запланированным расходам.

Также есть возможность освободить средства на статью «накопления».

В России до 40% от бюджета семьи может тратиться на продовольственную группу товаров, до 30% на оплату аренды жилья и коммунальных услуг, 8% — на транспорт, 5% — непродовольственные услуги, 5% — на одежду и обувь, остальные 12% на образование, лечение, отдых и развлечения.

Однако такая структура потребления находится в прямой зависимости от размера доходов. Чем больше их уровень, тем меньшую долю занимают продукты питания, и расходы распределяются по другим категориям, в основном по разделам: одежда, развлечения и отдых.

Социальный опрос

В ходе выполнения работы был проведен опрос 15 семей. По результатам опроса был вычислен среднемесячный доход семей. Он составил 40000 рублей. Конечно, эта цифра значительно отличается от цифры, названной в официальных источниках.

Я отметила, что основной статьёй дохода в семьях является заработная плата, но в тоже время во многих семьях называли и другие источники дохода: детские пособия (22%), стипендии, пенсии (27%), алименты (22%) и другие (18%).

Изучая основные статьи расходов семейного бюджета я установила, что больше всего денежных средств тратится на питание и коммунальные платежи. Это отметили около 55 % семей. На втором месте – обязательные платы. Примерно 27 % респондентов назвали эту статью расходов. И только 20 % опрошенных семей большую часть семейного бюджета расходуют на предметы гардероба и выплату кредита.

Надо отметить, что почти половина опрошенных семей не пользуются схемами расчета семейного бюджета. При ответе на вопрос: «Какие виды расходов учитываются в первую очередь при составлении бюджета?» мнения разделились. Большая часть респондентов указала на оплату квартиры и коммунальных услуг, оставшаяся часть отметила статью – питание.

Многие семьи пользуются кредитами на покупку автомобиля, бытовой техники, и жилья. Это отметили около 87 % респондентов. Анализируя проведенное анкетирование, я пришла к выводу, что каждый член семьи (в том числе школьник) может и должен участвовать в увеличении доходов своей семьи. Школьник летом может работать в трудовом лагере, а также оказывать разовые услуги курьера, продавать газеты и др.

Советы, рекомендации

Чтобы лучше контролировать свои ежедневные расходы, определите месячную сумму повседневных расходов и разделите ее на количество дней – так вы получите сумму, которую без опаски можно потратить за день. Если же вдруг вы потратили больше запланированного, на следующий день готовьтесь затянуть пояс: необходимо восстановить баланс.

Никогда не старайтесь экономить на всем подряд – ни к чему хорошему это не приведет. Существуют вещи, на которых экономить нельзя - это полноценное питание, отдых, образование – свое и детей.

И напоследок время от времени анализировать семейные расходы – может быть, какие-то статьи можно убрать, а другие, наоборот, - добавить.

Иногда, просматривая семейный бюджет, можно совершить неожиданные открытия, обнаружив, сколько средств уходит на такие вещи, без которых вполне можно обойтись - будь то покупка сладостей или бесконтрольное многочасовое сидение в интернете. И тогда вы сами уже будете вносить необходимые корректировки, тем самым постоянно совершенствуя свой бюджет. А, возможно, со временем у вас выработаются и свои подходы к планированию семейного бюджета.

Для улучшения жизни и увеличения доходов хорошо бы в каждой семье иметь хозяйственную книгу, в которой можно отражать все поступающие средства и их расход в течение месяца. При планировании расходов можно воспользоваться некоторыми правилами:

- все покупки необходимо тщательно продумывать;
- уменьшить затраты можно, если самим консервировать и заготавливать продукты;
- экономить электроэнергию, покупать продукты и моющие средства оптом
- по возможности производить мелкий ремонт одежды и обуви самостоятельно.

Вывод: на основании данных рассуждений можно прийти к выводу, что все же сократить расходную часть бюджета можно, если все денежные ресурсы расходовать бережливо и рационально.

Заключение.

Исследования психологов и социологов показывают, что способность человека управлять своими финансами напрямую зависит от того, имел ли этот человек такой опыт в детстве, приучали ли родители самостоятельно пользоваться деньгами, обсуждали ли в семье с детьми крупные покупки.

Необходимо с детского возраста объяснять, откуда берутся деньги, как их зарабатывают и для чего они нужны. Из проведенного исследования я сделала определенные выводы:

1. Самый доступный способ улучшить благосостояние – научиться контролировать расходы, и главное - понять, какие покупки нужны, а от каких можно отказаться (покупка сладостей или бесконтрольная трата денег на телефон и интернет), ничего не потеряв при этом.
2. Чтобы правильно контролировать свой бюджет, необходимо производить несложные экономические расчеты ежедневно, т.е. рассчитать сумму повседневных расходов и стараться придерживаться данных расчетов.
3. Никогда не экономить на всем подряд, ведь нельзя экономить на здоровье, питании, образовании.

Если мы своевременно будем вносить некоторые корректировки и наведем порядок в своем бюджете, то со временем у нас выработается грамотный подход к планированию бюджета.

Список литературы

1. Экономика. Основы экономической теории. Липсиц И.В., Москва, 2004 г
2. Постановление кабинета министров Чувашской Республики от 13 мая 2020 года № 228.
3. Новая энциклопедия домашнего хозяйства. Михайлова И.А., Москва, 2011 г.
4. Коробковский Г.В., Смирнова Г.Л. Экономика домашнего хозяйства. – Л., 2001
5. Кушина И.В., Кушин Н.А. Домашняя экономика – Тула, 1998
6. Интернет

Воробьева Оксана Альбертовна
воспитатель
МАДОУ «Детский сад № 75»
города Чебоксары
Чувашской Республики

Проблема:

Помочь детям дошкольного возраста сформировать представления об экономических понятиях: экономика, потребности, нормы жизни, деньги, товар, цена в соответствии с их возрастными особенностями.

Актуальность

Низкий уровень финансовой грамотности негативно влияет на личное благосостояние и финансовый потенциал домашних хозяйств, препятствует развитию финансового рынка, затормаживает инвестиционные процессы в экономике и приводит к ухудшению социально-экономического положения страны. Проблема связана с фрагментарным характером преподавания основ финансовой грамотности в образовательных организациях, недостатком понятных и доступных учебных программ, и образовательных материалов для всех слоев населения, недостатком квалифицированных преподавателей основ финансовой грамотности. Это влечет за собой недостаток или отсутствие навыков и компетенций, необходимых для эффективного управления личными финансами, осуществления осознанного выбора финансовых услуг, взаимодействия с финансовыми организациями, органами и организациями, которые занимаются защитой прав потребителей финансовых услуг.

Содержание проекта, в соответствии с ФГОС ДО, обеспечивает развитие личности, мотивации и способностей детей в различных видах деятельности и охватывает следующие структурные единицы, представляющие определенные направления развития и образования детей: социально-коммуникативное развитие; познавательное развитие; речевое развитие; художественно-эстетическое развитие.

Гипотеза

Финансовое просвещение и экономическое воспитание - сравнительно новое направление в дошкольной педагогике. Многочисленные исследования последних лет свидетельствуют о необходимости внедрения экономического образования с дошкольного возраста, когда дети получают первичный опыт участия в элементарных экономических отношениях, происходит их приобщение к миру экономической действительности.

Цель: содействие финансовому просвещению и воспитанию детей дошкольного возраста, создание необходимой мотивации для повышения их финансовой грамотности.

Задачи:

1. Образовательные: закрепить представления детей об экономических понятиях: труд и продукт труда, деньги, бюджет, реклама; формировать умение выделять слова и действия, относящиеся к экономике, обогащать словарный запас.

2. Развивающие: развивать умение подмечать в литературных произведениях простейшие экономические явления; развивать познавательный интерес, мышление, память, внимание и воображение.

3. Воспитательные: воспитывать любознательность в процессе познавательно – игровой деятельности; формировать положительные взаимоотношения детей.

Обогатить знания родителей по экономическому воспитанию детей.

Организовать систему работы по формированию финансового опыта детей в дошкольном учреждении.

Актуальность

Сегодняшнее поколение живет в иных экономических условиях. Наши дети должны быть в курсе, как правильно пользоваться средствами, которые они будут зарабатывать во взрослой самостоятельной жизни. Дети рано включаются в экономическую жизнь семьи, сталкиваются с деньгами, ходят с родителями в магазины, участвуют в финансово-экономических отношениях, овладевая, таким образом, экономической информацией на житейском уровне.

Чем раньше дети узнают о роли денег в частной, семейной и общественной жизни, тем раньше могут быть сформированы полезные финансовые привычки.

В возрасте до 7 лет основы финансовой грамотности могут прививаться через базовые нравственные представления: о добре и зле, красивом и некрасивом, хорошем и плохом. Основная задача – дать понятие о бережливом отношении к вещам, природным ресурсам, а затем и деньгам.

Нравственные представления дошкольников в основном формируются на основе наглядных примеров. Дети не знают, почему тот или иной поступок хорош или плох, но знают, как именно они должны поступить («поделиться», «подарить», «положить в копилку» и т.п.) Дошкольнику можно сколько угодно говорить о нормах и правилах, но если слова не будут связаны с определенной последовательностью действий, они окажутся бесполезными. Отсюда правило: представления о нормах финансового поведения формируются на основе определенной последовательности поступков, умело демонстрируемых взрослыми.

Все это делает актуальной проблему формирования элементарных экономических представлений и формирования финансовой грамотности, начиная с дошкольного возраста, когда детьми приобретает первичный опыт в элементарных экономических отношениях.

Проблема:

У детей старшего дошкольного возраста не сформирован понятийный аппарат по финансовой грамотности, нет верных представлений об экономике, финансовых отношениях.

Тип проекта: информационно-практико-ориентированный

Сроки реализации проекта: краткосрочный (1 неделя)

Участники проекта: педагоги группы, дети и их родители.

Планируемые результаты:

- У детей сформированы представления об экономических понятиях: труд и продукт труда, деньги, бюджет, реклама; они умеют выделять слова и действия, относящиеся к экономике.
- Воспитанники подмечают в литературных произведениях простейшие экономические явления; у них развиты познавательный интерес, мышление, память, внимание и воображение.
- Дети проявляют любознательность в процессе познавательно – игровой деятельности.
- Родители получают дополнительные знания по воспитанию финансовой грамотности детей.
- Педагоги получили систему работы по формированию финансового опыта детей.

Интеграция образовательных областей:

Социально-коммуникативное развитие;

Речевое развитие;

Познавательное развитие;

Художественно-эстетическое развитие.

Основные формы реализации проекта: беседы, непосредственно образовательная деятельность, детское художественное творчество, дидактические игры, чтение художественной литературы, работа с родителями.

Реализация проекта:

Работа с детьми проводится на протяжении всей недели.

Каждый день недели имеет свою общую структуру: название, в конце дня подводятся итоги.

Перспективный план:

Дата	Тема дня	Ожидаемый результат
1 день	«Труд и продукты труда (товар)»	Дети должны знать, что каждый человек имеет свою профессию. Результатом труда людей является продукт — полезная и нужная вещь, предмет, изделие (строитель строит дом, повар готовит обед и т. п.). Продукты труда — это мир вещей, который окружает нас. Продукты (товары) можно приобрести (купить) за деньги.
2 день	«Что такое день деньги»	Дети знают, что такое деньги, зачем они нужны людям, что за свой труд взрослые получают деньги. Деньги определяют достаток семьи, ее материальное благополучие
3 день	«Семейный бюджет и дети»	Дети должны знать, что такое бюджет и из чего он складывается; понятия «доходы» и «расходы». Из чего складывается бюджет (зарплата, стипендия, пенсия). Нельзя купить сразу все, что тебе хочется; каждая семья планирует свои расходы в зависимости от своего бюджета: что можно купить сейчас, а что — в следующий раз (приоритетность, планирование).
4 день	«Реклама вокруг нас»	Дети знают, что такое реклама, зачем она нужна, в какой форме существует (текст, картинка, видеоролик и т. п.), где она размещается (в общественных местах, в печати, телевидении, на досках объявлений, раздается на улицах и т. д.). Понимают, что купить все нереально и не нужно; научить отличать реальные потребности от навязанных.
5 день	«Финансовая грамотность – это интересно!»	Дети, совместно с родителями изготавливают интерактивную папку (ЛЭП бук) по финансовой грамотности «Азбука финансов»

Этапы проекта:

Подготовительный этап.

Проведение мониторинга детей для выявления начального уровня представлений об экономических понятиях.

Работа с родителями.

Цель: повышать грамотность родителей в формировании у детей экономических представлений.

- Анкетирование.

- Консультации: «Финансовая грамотность с пеленок: 10 советов в помощь ответственным родителям», «Финансовая грамотность детей. Дайте ребенку знания о деньгах».
 - Беседы: «Зачем нужна ребенку финансовая грамотность?», «Дети и деньги» и др.
- Вся эта работа способствует развитию у родителей интереса к формированию финансовой грамотности детей.

Основной этап:

Описание деятельности:

Понедельник.

Тема: «Труд и продукты труда (товар)»

- Рассказ воспитателя о труде и его продуктах.
- НОД «Все работы хороши»

Задачи: формировать у детей отчетливое представление о роли труда в жизни общества и каждого человека; формировать обобщенные представления о труде взрослых; воспитывать правильное отношение к деньгам, уважение к людям, умеющим хорошо трудиться и честно зарабатывать деньги; обогащать речь детей пословицами о труде, трудолюбии.

- Просмотр мультфильма «Навигатум: в мире профессии»
- Чтение произведений: Г.П. Шалаева «Кем мне стать», «Профессии» (серия «Большая детская энциклопедия»)
- Рефлексия: Дети рассказывают, кем хотят стать, когда вырастут и объясняют почему; выбирают карточку с изображением соответствующей профессии.

Вторник

Тема: «Что такое деньги»

- Демонстрация презентации «История возникновения денег»
- НОД «Что такое деньги?»

Задачи: закрепить представления детей экономического понятия: деньги; формировать умение выделять слова и действия, относящиеся к экономике, обогащать словарный запас; развивать умение подмечать в произведениях простейшие экономические явления.

- Продуктивная деятельность: изготовление чеков, банковских карточек для сюжетно-ролевой игры «Магазин».
- Рефлексия: Дети по кругу передают монетку и рассказывают о том, что больше всего запомнилось по теме дня.

Среда

Тема: «Семейный бюджет и дети»

- Чтение произведений А. Романова «Чудеса в кошельке», К. Чуковского «Муха-Цокотуха».
- Презентация «Семейный бюджет».
- Сюжетно-ролевая игра «Магазин».
- НОД «Семейный бюджет и дети»

Задачи: познакомить детей с составляющими семейного бюджета, с путями экономии расходов бюджета семьи; расширить словарный запас детей понятиями «доходы», «расходы», «зарплата», «пенсия», «стипендия»; воспитывать чувство меры в своих желаниях; воспитывать правильное отношение к деньгам.

- Рефлексия: Решение проблемных ситуаций на тему «Семейный бюджет».

Четверг

Тема: «Реклама вокруг нас».

- Просмотр мультфильма «Как старик корову продавал»
- Беседа о том, что такое реклама, для чего она нужна, положительные и отрицательные стороны рекламы.
- Игровая ситуация «Рекламное агентство» (Детям предлагается попробовать себя в роли художника – дизайнера, который придумывает эскизы к рекламе. Затем эти эскизы обсуждают на худсовете и отдают в печать).
- Дидактическая игра «Что быстрее купят?»

Цель: Развивать умение устанавливать зависимость между качеством товара, его ценой (стоимостью) и спросом на него.

- Рефлексия: Дискуссия с детьми «Хорошо – плохо» на тему «Реклама товара»

Пятница

- Итоговое мероприятие: Совместная работа с детьми и родителями по изготовлению ЛЭП бука по финансовой грамотности «Азбука финансов».

Цель: Обобщение знаний, умений и навыков детей, полученных во время проведения недели финансовой грамотности; формирование положительных взаимоотношений в коллективе детей и родителей.

- Рефлексия: Дети заполняют «экран настроения» смайликами-монетками.

Заключительный этап:

Проведение мониторинга сформированности финансовой грамотности воспитанников, анализ результатов мониторинга, планирование дальнейшей работы по повышению уровня финансовой грамотности дошкольников.

Список литературы

1. А.Д. Шатова Тропинка в экономику: для занятий с детьми 5-7 лет/ Издательство ВЕНТАНА-ГРАФ, 2015.
2. Аношина Л.М. Экономическое воспитание старших дошкольников в процессе ознакомления с новыми профессиями // Детский сад от А до Я. 2003. №4. с.103.
3. Дошкольникам об экономике: пособие для педагогов учреждений, обеспечивающих получение дошкольного образования / Е.Н. Табих. – Минск: Выш. шк., 2007. – 48 с.: ил.
4. Примерная парциальная образовательная программа дошкольного образования «Экономическое воспитание дошкольников: формирование предпосылок финансовой грамотности» // Банк России. Министерство образования и науки Российской Федерации.

Вострикова Елена Николаевна

учитель начальных классов

МБОУ «СОШ №50»

Города Чебоксары

Чувашской Республики

Семейный бюджет и расходы семьи

Актуальность. Бюджет - это финансовый план, который суммирует доходы и расходы (семьи) за определенный период времени.

Для того чтобы эффективно использовать свои доходы, семья должна правильно составить свой бюджет, тщательно продумать покупки и делать сбережения для достижения своих целей. Для составления семейного бюджета необходимо составление списка всех источников доходов членов семьи. Это зарплата, социальные пособия и проценты на сбережения. В статье расходов нужно перечислить все, за что надо заплатить в течении месяца: квартплата и услуги, питание, проезд, уплата налогов и взносов. В планируемые расходы так же включаются и сбережения на будущее.

Современная экономическая мысль рассматривает семью или, более обобщенно – домашнее хозяйство как важного потребителя и производителя, жизнедеятельность которых осуществляется для реализации социальных, экономических и духовных потребностей индивида, самой семьи и общества в целом.

В настоящее время проблема изучения формирования и расходования семейного бюджета становится особенно актуальной, так как семейный бюджет является неотъемлемой частью

бюджета государства. Он является основой благосостояния всего государства и отражает уровень развития экономики.

Цель проекта - исследовать семейный бюджет, источники его формирования.

Задачи проекта:

1) Исследовать теоретические основы семейного бюджета:

- рассмотреть семейный бюджет: сущность, понятие, виды, функции;
- представить структуру семейного бюджета;

2) Изучить основы планирования и формирования семейного бюджета:

- выделить источники формирования бюджета семьи;
- рассмотреть основы планирования семейного бюджета;
- представить сравнительный анализ Российской и зарубежной системы формирования бюджета семьи.

Ожидаемые результаты: планирование семейного бюджета позволит прогнозированию изменений доходов и расходов семьи на предстоящий период, определению организационно-экономических и финансовых мер по сбалансированности доходов и расходов, получению и эффективному использованию семейных накоплений.

Содержание

Введение

Глава 1. Теоретические основы семейного бюджета

1.1 Семейный бюджет: сущность, понятие, виды, функции

1.2 Структура семейного бюджета

1.3 Расходы семейного бюджета

Глава 2. Основы планирования и формирования семейного бюджета

2.1 Источники формирования бюджета семьи

2.2 Основы планирования семейного бюджета

Заключение

Список использованной литературы

Введение

Семейная экономика начинается с момента зарождения семьи, с выработки молодоженами принципов и стратегии благопристойной, как минимум обеспеченной, а может быть, и богатой семейной жизни, с организации и повседневного ведения домашнего хозяйства.

Современная экономическая мысль рассматривает семью как важного потребителя и производителя, жизнедеятельность которых осуществляется для реализации социальных, экономических и духовных потребностей индивида, самой семьи и общества в целом.

Сегодня институт семьи переживает кризис. Семьи испытывают на себе влияние совокупности экономических, правовых, нравственных отношений. Переход к рыночной экономике и устранение поддержки государства заметно сказались на бюджете семьи.

Данная область распространения расходных статей бюджета семьи, а также формирование источников его дохода практически не изучены, что подтверждает новизну данной работы.

Общепринятой формой организации семейной экономики является семейный бюджет, который представляет собой формирование доходов семьи, их использование, согласование доходов и расходов.

Также следует отметить, что без грамотного формирования доходной части и эффективного использования расходной части семейного бюджета, а также прогнозируемого инвестирования определенной доли дохода семейного бюджета невозможны планомерное и эффективное развитие семьи, реализация её планов.

Глава 1. Теоретические основы семейного бюджета

1.1 Семейный бюджет: сущность, понятие, виды, функции

Бюджет (англ. budget) - роспись доходов и расходов государства, учреждения, семьи или отдельного лица на определенный срок. С одной стороны, бюджет - совокупность, масса финансовых ресурсов, средств, которыми располагает любой экономический субъект

(государство, предприятие или семья). С другой стороны, это соотношение между доходами и расходами экономического субъекта, баланс его денежных средств, характеризующий их поступления или расходования в течение определенного периода, чаще всего одного года.

Бюджет — важная слагающая благополучия в семейной жизни. Именно он диктует стиль жизни семьи, определяет возможность тех или иных трат. Семейный бюджет предусматривает наличие определенных доходов и расходов. Семейная экономика предусматривает грамотное соотношение доходов и расходов.

Семейный бюджет - это план регулирования денежных доходов и расходов семьи, составляемый обычно на месячный срок.

Доход - это общая сумма денежных средств и материальных благ, зарабатываемых или получаемых людьми за определенный период.

Расходы - это денежные средства, затраченные на содержание семьи. В результате составления баланса доходов и расходов семьи выявляется дефицит (недостаток) или накопления (избыток) семейного бюджета.

Различают три вида семейного бюджета: совместный, долевого и раздельный.

1) Совместный бюджет.

Это самый распространенный вид семейного бюджета. При таком способе распределения денег, все средства, заработанные членами семьи, складываются вместе, и затем супруги совместно решают, как распределить полученную сумму на определенный промежуток времени (обычно - на месяц). Самый большой плюс такого подхода - в ощущении единства. Муж и жена вместе обсуждают предстоящие затраты, вместе отвечают за расчет средств. Совместный тип бюджета, или «общий кошелек», обычно используют супруги с приблизительно равными доходами или пары, где жена частично или полностью находится на иждивении у мужа. Этот вариант практически неизбежен в случае, когда женщина полностью посвящает себя уходу за ребенком, а единственным кормильцем остается муж. То есть фактически бюджет становится единоличным, но психологически он все-таки является общим - деньги лежат в определенном месте, супруги вдвоем решают, как ими распорядиться. Основа такого подхода в доверии друг к другу, взаимной ответственности и умению находить компромисс.

2) Долевой бюджет (Совместно - раздельный).

Совместно-раздельный бюджет в настоящее время приобретает все большую актуальность. Этот принцип работает лучше всего в случае, если разница между зарплатами супругов незначительна. Для этого сначала надо рассчитать, сколько денег ваша семья тратит каждый месяц на питание, коммунальные платежи, хозяйственные расходы и прочие нужды. Далее эта сумма распределяется между членами семьи либо пополам, либо в соотношении, которое семья посчитает справедливым, в зависимости от зарплаты. Таким образом, у каждого остаются личные деньги, которые можно потратить по своему усмотрению.

Положительная сторона такого планирования заключается в уникальном сочетании чувства общности в семье (как и в случае «общего кошелька») и элемента финансовой независимости друг от друга.

Долевой бюджет - достаточно универсальный и подходит практически всем, но только при условии, что оба супруга работают. Данный тип семейного планирования бюджета так же подходит, если один из супругов чрезвычайно бережливый. Таких людей презрительно называют скупердьяй или скряга. Чаще роль скряги в семье играет мужчина. Причем, на ситуацию мало влияет его материальное благосостояние. Определяющими здесь являются такие черты характера, как мелочность, педантичность, придирчивость. Но в каждой ситуации можно найти свои положительные стороны. Ведь скрупулезность, бережливость и расчетливость такого человека - незаменимые качества для ведения домашнего хозяйства. Чтобы лишний раз не тратиться, он сам сделает добрую половину работы по дому.

3) Раздельный бюджет.

Раздельный бюджет, как таковой, в нашей стране редко применяется в чистом виде. Этот стиль семейного планирования пришел с Запада, где женщины стараются быть

независимыми и ни в чем не уступать мужчинам. Такой тип распределения денег больше принят среди пар, в которых оба супруга имеют достаточно высокий доход.

Конечно, совсем раздельным бюджет все же не получается. Никто не будет высчитывать, сколько в граммах супруг съел картошки, и сколько это стоит. Каждый обеспечивает себя сам тем, в чем нуждается. Деньги при этом, как правило, находятся на разных банковских счетах. Еда покупается совместно. Некоторые пары, ведущие раздельный бюджет, просто считают, сколько денег у них уходит на еду ежемесячно, и скидываются поровну. Когда у кого-то одного деньги заканчиваются, он занимает у второго, с условием обязательного возврата долга.

Плюсы такого типа бюджета в материальной независимости друг от друга, которая помогает избегать конфликтов на финансовой почве и дает возможность каждому планировать свои приобретения, ни перед кем не отчитываясь.

Раздельный вариант бюджета выручает и в случае, если кто-то из супругов, или оба, имеют какое-то дорогостоящее увлечение, которое совсем не интересует вторую половину. Есть и более неприятная причина подобного выбора - это взаимное недоверие, когда супруги подозревают друг друга в укрытии истинных доходов.

Далее представим основные функции семейного бюджета.

Основная функция семейного бюджета - это контроль за текущими финансовыми делами семьи путем сбалансированного распределения доходов и расходов. Понятно, что расходы, которые производятся семьей в течение месяца, должны быть не меньше доходов, получаемых ею за этот период.

Следующие функции семейного бюджета заключаются в планировании (оно заключается в распределении финансов по необходимым статьям расходов) и анализе (оценке трат, их необходимости и полезности и возможности повторять их в дальнейшем).

Также бюджет выполняет ограничительную функцию, заставляя задуматься над возможностью и целесообразностью тех или иных расходов, и регулирующую функцию (ведь он призван регулировать доходы и расходы). После составления семейного бюджета и произведения расчетов по всем статьям нужно убедиться в том, что расходная часть бюджета не превышает доходную. Если все же такая тенденция обнаружена, то следует либо найти способ для сокращения расходов по тем или иным статьям, либо заняться поиском дополнительных источников финансирования.

1.2 Структура семейного бюджета

Семейный бюджет состоит из двух основных структурных единиц: доходов и расходов.

Доходы семьи можно разделить на постоянные, временные и одноразовые. К постоянным относят заработную плату, пенсии, стипендии, субсидии и прочие виды социальных выплат, проценты на банковские вклады, ренту (плата за аренду) и др.

Временными и одноразовыми доходами являются премии, наследство, подарки, деньги, взятые в долг, выигрыши в играх и лотереях.

Расходы, которые подразделяются на первичные и вторичные. К первичным, то есть неминуемым, относят расходы на обеспечение физиологических потребностей человека: продукты питания, одежда, обувь, плата за жилье, услуги, а также расходы, которые взимает государство, - налоги.

Вторичные расходы - это приобретение собственных домов, автомобилей, электронной аппаратуры, предметов роскоши, пополнение сбережений в банках.

Расходы семейного бюджета как нельзя лучше отражают иерархию человеческих потребностей. По расходам семьи можно судить не только об уровне ее благосостояния, но и общества в целом.

Статистические данные показывают, что домашние хозяйства в странах с низким доходом тратят большую часть своего бюджета на предметы первой необходимости, такие как продукты питания. В развитых и благополучных странах всего десятая часть доходов «проедается», остальные деньги, помимо уплаты обязательных платежей, рассредоточиваются на досуг, образование, медицинские услуги и предметы роскоши, а

также накопления и сбережения. Рассмотрим, какое значение в статье расходов имеют расходы на питание. Потребители принимают свои решения о покупках продуктов питания на основе своего общего бюджета, включающего расходы на другие товары и услуги.

Расходы на продовольственные товары в общем бюджете семьи в России составляют от 35 до 55%, в Великобритании от 11 до 15%, США от 8 до 10%.

Домашние хозяйства в странах с низким, средним и высоким среднестатистическим уровнем доходов имеют различные структуры потребления и спроса. При этом бедные вынуждены выбирать менее калорийные и питательные продукты, но более дешевые. Население богатых развитых стран отдает предпочтение более качественным и соответственно более дорогим товарам. Именно по этой причине количество приобретенных продуктов питания в разных семьях может отличаться незначительно, однако существенные различия будут в содержании питательных элементов и калорийности стандартных пищевых наборов этих стран. Относительно дешевые продукты питания, такие как крупы и овощи, составляют большую часть пищевого рациона в более бедных странах, в то время как более дорогостоящие продукты питания, такие как молочные продукты и мясо, чаще включаются в рацион питания семей в процветающих государствах.

Реакция потребительского спроса при изменении цен на продовольствие особенно заметна в бедных странах и уменьшается с ростом благосостояния. Размер совокупных и среднедушевых доходов имеет существенное значение по той причине, что при большем доходе можно приобрести намного больше аналогичных товаров. Но при равных доходах можно купить разный объем продуктов и непродовольственных благ, поскольку цена на товары и услуг в различных странах отличается.

Жители стран с низкими доходами более чувствительны к изменениям дохода, чем жители развитых стран с благополучным экономическим положением основной массы домохозяйств. Кроме того, структура потребления по-разному варьируется в зависимости от предметов потребления: меньшая реакция на изменения цен таких категорий, как продукты питания и одежда, арендная плата за жилье, медицинское обслуживание, а вот сэкономить семьи в ситуации роста цен могут на предметах роскоши и развлечениях, например, отдыхе. При этом в странах Европы достаточно высока доля расходов общего бюджета семьи на оплату квартиры и коммунальных услуг. В Европе она составляет 14-16%, а в Японии - свыше 21% от общих расходов.

В России до 40% от бюджета семьи может тратиться на продовольственную группу товаров, до 30% на оплату аренды жилья и коммунальных услуг, 8% - на транспорт, 5% - непродовольственные услуги, 5% - на одежду и обувь, остальные 12% на образование, лечение, отдых и развлечения. Однако такая структура потребления находится в прямой зависимости от размера доходов. Чем больше их уровень, тем меньшую долю занимают продукты питания, и расходы распределяются по другим категориям, в основном по разделам: одежда, развлечения и отдых.

Россия отстает от развитых стран в большей степени по структуре потребления бедных семей. Разрыв между размером доходов самых бедных и самых богатых в нашей стране превышает 15 раз. В такой ситуации десятая часть населения - самая беднейшая - тратит половину своих доходов на еду, в США этот показатель не превышает 30%, а в Великобритании - 25%. Минимальный набор основных продуктов питания в России дороже на 10-15%, чем в США, Европе и даже Китае, а средняя зарплата в нашей стране одновременно с этим меньше на 25-30% по сравнению с этими странами.

В условиях тенденции к росту цен и уровня инфляции жители РФ будут вынуждены изменить структуру потребления в сторону более дешевых и простых продуктов, а также отказаться от излишеств в виде платного образования, медицинских услуг, отдыха и культурного просвещения.

1.3 Расходы семейного бюджета

Расходы домашних хозяйств - расходы на покупку товаров и услуг, обязательные платежи и взносы, приобретение недвижимости, прирост финансовых активов.

В зависимости от функционального назначения расходов, осуществляемых домашними хозяйствами, некоторые экономисты делят их на следующие основные группы:

- а) личные потребительские расходы (покупка товаров и оплата услуг);
- б) налоги и другие обязательные платежи;
- в) денежные накопления и сбережения.

Для дальнейшей характеристики расходов домашнего хозяйства целесообразно использовать классификацию, которая позволяет объединить два рассмотренных ранее критерия.

Современная статистика выделяет в расходах домашних хозяйств четыре основных раздела:

- покупка товаров и услуг;
- обязательные платежи и взносы;
- приобретение недвижимости;
- прирост финансовых активов (денежные сбережения).

Основные направления расходов домашних хозяйств.

Расходы домашних хозяйств играют существенную роль в экономике страны. Используя свои доходы, домохозяйство (семья) обеспечивает формирование и развитие рынка товаров и услуг. Реализуя свои накопления и сбережения, оно увеличивает спрос на ценные бумаги, расширяя фондовый рынок. Кроме того, большое значение домохозяйства, как субъекта предложения важнейших производственных ресурсов - труда и предпринимательской деятельности. Наконец, домохозяйства (семьи) выступают главными потребителями социально-культурной сферы, которая финансируется государством.

Члены домохозяйств, расходуя свои средства, удовлетворяют разнообразные потребности. Это возможно двумя путями:

- 1) использованием денежных доходов на приобретение товаров и услуг;
- 2) натуральным самообеспечением, происходящим за счет собственной трудовой деятельности отдельных членов хозяйства.

Семейные коллективы, чтобы существовать, производят продукцию на личном подсобном и приусадебном участках, занимаются индивидуально-трудовой и предпринимательской деятельностью, выполняют платные услуги.

Хотя натуральное и полунатуральное хозяйства менее эффективны, чем общественные, и не способны обеспечивать полным набором всех товаров и услуг, но они поддерживают необходимый минимальный уровень семейного бюджета и спасают домохозяйства от бедности и нищеты. Натуральное самообеспечение за последние годы возросло, а с учетом государственных социальных трансфертов в натуральной форме, занимает почти часть потребления домашнего хозяйства. Однако денежные расходы играют доминирующую роль в общем объеме конечного потребления.

Денежные расходы семейного бюджета - это фактические затраты на приобретение материальных и духовных ценностей, необходимые для продолжения жизни человека, которые включают потребительские расходы и расходы, не связанные непосредственно с потреблением. Они выполняют очень важную роль по воспроизводству рабочей силы отдельных членов домашнего хозяйства. В современных условиях в России происходит снижение реальных расходов из-за уменьшения доходности определенных групп населения. Это приводит к качественным изменениям в обществе: ухудшению здоровья населения, сокращению продолжительности жизни, падению уровня рождаемости.

Расходы семейного бюджета можно классифицировать по разным признакам:

1) По степени регулярности:

- постоянные расходы (на питание, коммунальные услуги и др.);
- регулярные расходы (на одежду, транспорт и др.);
- разовые расходы (на лечение, товары длительного пользования).

2) По степени необходимости:

- первоочередные (необходимые) расходы - на питание, одежду, медицину;

- второочередные (желательные) расходы - образование, страховые взносы;
- прочие расходы (остальные).

3) По целям использования:

- потребительские расходы (на покупку товаров и оплату услуг);
- оплата обязательных платежей;
- накопления и сбережения во вкладах и ценных бумагах;
- покупка иностранной валюты;
- прирост денег на руках населения.

Итак, расходы семейного бюджета представляют собой фактические затраты на приобретение материальных и духовных ценностей, необходимых для жизни.

Есть такая психологическая закономерность: в день зарплаты каждый человек чувствует себя почти богачом, следовательно, денег не считает. Получив деньги, лучше сразу идти домой, никуда не заходя и ничего не покупая, даже продукты. На следующий день "лихорадка", как правило, спадает. На свежую голову легче решить, что именно необходимо в первую очередь.

Мы всегда должны знать, какая сумма находится у нас в кошельке. Так легче контролировать расходы и в чем-то ограничивать себя.

Хотя бы раз в жизни нужно записать свои расходы за месяц. Может статься, что на всякие мелочи ушла добрая половина зарплаты. Нужно завести три списка:

1. Необходимые покупки. К ним относятся еда, плата за коммунальные услуги, транспортные расходы, одежда и т.д.
2. Покупки, которые вам в принципе нужно сделать, но не обязательно в течении текущего месяца. Скажем нужно купить книжный шкаф. Без него уже, в принципе, не обойтись, но у нас есть время походить, поискать.
3. Покупки предметов, которые не относятся к необходимым, но обладание которыми доставляет нам удовольствие. Этот список - очень индивидуален. Один включит в него меха и бриллианты, другой - лишнюю скатерть.

Брать деньги в долг на текущие расходы можно только в случае крайней необходимости. Деньги уйдут незаметно, а отдавать все равно придется всю сумму. Прельстившись заманчивыми вывесками "Скидка 50%" и набрав целый ворох вещей, которых прежде и не думали покупать, мы уже дома обнаруживаем, что из всех них нам подходит только одна. Получается, что вещица обошлась не дешевле, а дороже, и не на 50%, а на все сто, а то и двести.

Направляясь в магазин, заранее нужно составить список продуктов и вещей, которые необходимо купить. Человек, попавший в плотное окружение красочных товаров, легче поддается соблазну и покупает много ненужного. Не стоит прельщаться красочными обертками: упаковка увеличивает стоимость товара, но не влияет на его качество.

Часто мы покупаем впрок товары, которые стоят несколько дешевле обычного. Но деньги на двойную порцию все равно затрачиваются, вот и получается, что опять купили очень дорогое.

Для обеспечения стабильного материального положения семьи, а тем более для повышения ее благосостояния необходимо планирование семейного бюджета.

Глава 2. Основы планирования и формирования семейного бюджета

2.1 Источники формирования бюджета семьи

Все доходы семьи можно разделить на 2 вида: денежные и натуральные. Денежные обычно являются основными доходами семьи. Их, в свою очередь, можно подразделить на четыре группы.

1. Заработная плата членов семьи на предприятиях, в учреждениях, организациях. В оплату труда включают в себя основную заработную плату, все доплаты и вознаграждения за труд.
2. Пенсии, пособия, стипендии и другие социальные и страховые выплаты членам семьи от государства, предприятий, учреждений и организаций.

3. Прочие доходы, к которым относятся всевозможные вознаграждения за нетрудовую деятельность (за донорскую помощь, возврат находки, обнаружение клада), наследство, полученные подарки, премии (за исключением премий по результатам труда), алименты на содержание детей и родителей, другие выплаты и компенсации по решению суда.

4. Доходы от домохозяйственной и предпринимательской деятельности членов семьи.

Натуральные доходы семьи могут быть в виде различной продукции собственного домохозяйства, готовой продукции предприятий, выдаваемой ими в счет заработной платы, а также различные материально-вещественные ценности, получаемые членами семьи в порядке пособия, пожертвования, дарения и т.п. Натуральные доходы при их суммировании с денежными доходами оцениваются по средним рыночным ценам в данном регионе на дату получения этих натуральных доходов.

Реальные доходы семьи можно определять также количеством наборов продуктов питания, входящих в официально установленный необходимый социальный набор потребительских товаров и услуг.

В этот набор входят продукты питания, состав и объемы потребления которых необходимы для обеспечения жизнедеятельности человека и сохранения его здоровья, а именно (в среднем на душу населения в год): хлеб ржано-пшеничный - 68,7 кг, хлеб пшеничный - 62,9 кг, мука пшеничная - 19,5 кг, рис - 3,7 кг, пшено - 9,8 кг, вермишель - 5,2 кг, картофель - 124,2 кг, капуста (свежая белокочанная) - 28,1 кг, морковь - 37,5 кг, лук (репчатый) - 28,4 кг, яблоки - 19,4 кг, сахар - 20,7 кг, говядина - 8,4 кг, мясо птицы - 17,5 кг, колбаса вареная - 5,4 кг, колбаса полукопченая - 4,2 кг, рыба мороженая (за исключением деликатесной) - 11,7 кг, молоко - 123,1 кг, сметана - 1,6 кг, масло животное - 2,5 кг, творог - 9,9 кг, сыр - 2,3 кг, яйца - 151,4 шт., маргарин - 3,9 кг, масло растительное - 6,4 кг. Перечисленный набор продуктов питания в расчете на месяц с его оценкой по рыночным ценам зачастую называют «потребительской корзиной». Стоимость «потребительской корзины», включающей перечисленный набор 25 продуктов питания, рассчитывается и публикуется по городам и регионам страны как минимум ежемесячно, что позволяет отслеживать изменение цен на основные продукты питания и определять реальность доходов семьи.

Таким образом, знание вышеизложенных вопросов позволяет определить посредством определения на примере своей семьи за последние три-четыре месяца: денежных и натуральных доходов по их группам; совокупных и располагаемых доходов; покупательной способности доходов, выраженной количеством социальных наборов продуктов питания; динамики реальных доходов семьи посредством деления номинальных доходов на индексы потребительских цен.

2.2 Основы планирования семейного бюджета

Залогом успеха в управлении семейным бюджетом является следование четырем основным законам семейной экономики — учет, планирование, организация и контроль.

Учет - это первое, что необходимо освоить, взяв в свои руки управление семейным кораблем. Данный экономический закон предусматривает ведение приходно-расходной документации, в которую записываются все доходы и расходы семьи. Обычно это толстая тетрадь, в которой на каждой странице имеются графы для даты, описания операции, дебета и кредита. Можно завести отдельные тетради для каждого вида бюджетных расходов (дом, коммунальные услуги и др.). Конечно, в настоящее время немногие делают такие записи, тем не менее благодаря подобному учету можно представить четкую картину доходов и расходов семьи за текущий и несколько прошедших лет.

Планирование предусматривает наличие четкого представления о том, какие вещи, предметы и услуги и в какой последовательности следует приобретать, что необходимо в первую очередь, а с покупкой чего можно и подождать.

При планировании семейного бюджета необходимо выбрать приоритетное направление покупок, для чего потребуется разделить все вещи на категории. В первую входят вещи обязательные, во вторую — желательные, в третью - дорогостоящие (необязательные).

Планирование семейного бюджета - это прогнозирование изменений доходов и расходов семьи на предстоящий период, определение организационно-экономических и финансовых мер по сбалансированности доходов и расходов, получению и эффективному использованию семейных накоплений.

Планирование семейного бюджета осуществляется в следующем порядке:

- 1) прогнозирование доходов семьи;
- 2) прогнозирование расходов семьи;
- 3) сопоставление предстоящих доходов и расходов, их балансировка и регулирование посредством поиска дополнительных источников доходов и определения мер по сокращению расходов семьи;
- 4) определение и распределение ожидаемых семейных накоплений.

Все семейные накопления по своему назначению можно разделить на резервы непредвиденных расходов и целевые плановые накопления.

Резервы непредвиденных расходов семьи включают в себя резерв непредвиденных текущих расходов и резерв компенсации потерь от несчастных случаев.

Резерв непредвиденных текущих расходов предназначается на покрытие незапланированных затрат, вызываемых неожиданным повышением цен на потребительские товары, аварийными ремонтами и заменой выбывшего домашнего имущества, приобретением необходимых вещей и другими текущими расходами, не предусмотренными в расходной части семейного бюджета. Необходимый размер этого резерва зависит от стабильности экономического положения в стране и данном регионе, от износа домашнего имущества и способов его эксплуатации, от степени точности определения предстоящих доходов и расходов.

Резерв компенсации потерь от несчастных случаев формируется на оплату непредвиденных расходов, вызываемых длительными болезнями или смертью членов семьи, устойчивой потерей их трудоспособности, безработицей, ликвидацией последствий стихийных бедствий, пожаров и другими несчастными случаями. Размер этого резерва зависит от состава семьи, мест работы, возраста и состояния здоровья членов семьи, от подверженности региона землетрясениям, наводнениям и другими стихийными бедствиями. При определении плановой величины данного резерва следует иметь в виду те государственные пособия и другие страховые выплаты, которые будут причитаться семье при указанных несчастных случаях.

Целевые плановые накопления состоят из краткосрочных и долгосрочных накоплений, различающихся сроками, размерами и своей значимостью для семьи.

Целевые краткосрочные накопления предназначаются для финансового обеспечения решения тактических задач семьи по приобретению новых, дополнительных вещей и другим затратам, не включенным в текущие расходы семьи, и для которых требуются значительные накопления денежных средств в течение срока, превышающего период текущего плана.

Целевые долгосрочные накопления предназначаются для финансового обеспечения достижения стратегических целей семьи, требующих больших долговременных накоплений в течение нескольких лет (на покупку автомобиля, дорогостоящей сельскохозяйственной и другой техники, на приобретение или строительство жилья, дачи и т.п.). Размеры и сроки всех целевых плановых накоплений зависят от величины необходимых расходов, обеспечивающих достижение поставленной цели, и от материальных возможностей семьи.

Планирование семейного бюджета по длительности планового периода можно подразделить на два вида: текущее и перспективное. Текущее планирование - это составление семейного бюджета на предстоящие месяц, квартал, полугодие, год, а перспективное планирование - его составление на несколько лет.

Для текущего планирования, как правило, рекомендуется применение метода калькулирования - прямого подсчета предстоящих доходов и расходов семьи. Для перспективного планирования рекомендуется применение факторного метода, предполагающего расчет предстоящих доходов и расходов по отдельным факторам их

увеличения и уменьшения. Факторный метод планирования может быть применен и при текущем планировании. Факторный метод - менее трудоемкий, но и менее точный, чем метод калькулирования, при котором все предстоящие доходы и расходы определяются прямым счетом по их конкретным видам.

Планировать семейный бюджет факторным методом рекомендуется с помощью формы, где в первой графе указываются виды, факторы увеличения и уменьшения доходов и расходов, а также виды накоплений. Во второй графе проставляются соответствующие суммы доходов, расходов и плановых накоплений базового отчетного периода (месяца, квартала, полугодия, года), а в последующих графах прогнозируемые расчетные суммы аналогичных плановых периодов (в тыс. или млн. руб.). В первой графе первой строкой записываются «Доходы», а затем идут две группы факторов их увеличения и уменьшения с итогами по каждой группе факторов. По первой строке сумма всех доходов планового периода рассчитывается путем прибавления к доходам предыдущего периода итоговой суммы факторов увеличения доходов и вычитания суммы факторов уменьшения доходов. Аналогичные расчеты выполняются при планировании расходов, а накопления высчитываются разницей между доходами и расходами. Накопления показываются нарастающим итогом на конец планового периода с их подразделением на резервы и целевые накопления, о которых речь шла выше в данной теме. По результатам расчетов за каждый плановый период производится балансировка запланированных доходов с расходами и накоплениями. Качественно составленный и обоснованный плановый бюджет служит важнейшим инструментом прогнозирования материального положения семьи и разрабатываемой ею тактики и стратегии многогранной жизнедеятельности.

Планирование семейного бюджета - это сложный творческий процесс. Сложность состоит не столько в выполнении необходимых расчетов, сколько в поиске источников увеличения доходов и путей сокращения расходов семьи, в выработке конкретных мер по выполнению составленного плана и реализации домохозяйственных и финансовых возможностей семьи. При составлении и реализации планового бюджета, как и при других важнейших хозяйственных семейных делах, большое значение имеет активное экономическое мышление исполнителей этих дел. Экономическое мышление должно быть направлено на соизмерение затрат с результатами, на поиск экономного и эффективного использования имеющихся ресурсов и их умелое приумножение. Экономическое мышление вырабатывается в процессе экономического обучения, а главное - при сочетании этого обучения с практическими расчетами и действиями, направленными на реализацию полученных знаний и приобретенных навыков. Поэтому следует все больше и больше доверять выполнение сложных расчетов и ответственных хозяйственных и финансовых поручений.

Планирование семейного бюджета - одна из насущных проблем нашей жизни. Кто-то ее игнорирует, предпочитая думать о текущем моменте, а не о перспективе. Другие пытаются как-то упорядочить эту сферу, но потом забрасывают работу, которая должна быть ежедневной. Некоторые ставят эту область на математическую основу.

В связи со сказанным, планирование семейного бюджета - основа управления личными финансами и достижения финансового благополучия. Аргашоков Роман Асланович (бизнес-тренер, консультант Тренингового Агентства «Мастер-класс») разработал 5 советов, которые помогут правильно планировать семейный бюджет:

Рекомендация № 1. Необходимо правильно относиться к семейному бюджету. У многих грамотное управление личными финансами ассоциируется с необходимостью сильно экономить, лишая себя жизненных удовольствий. Это большая ошибка. На самом деле, качество жизни должно вырасти. Дело в том, что большинство людей минимум 20 % своих денег тратит необдуманно, впустую. К примеру, переплата за товары и услуги, которые могли бы стоить дешевле (одежда, мобильная связь и т.п.), импульсивные покупки. Отказ от них никак не снизит жизненный комфорт, но позволит перенаправить часть сэкономленных денег на что-то действительно для Вас важное: уход за собой, отдых, хобби. Со второй части денег рекомендуется создавать личный капитал и начать путь к финансовой независимости и

финансовой свободе. Такое планирование семейного бюджета повысит качество жизни без необходимости зарабатывать больше.

Рекомендация № 2. Не стоит перегружать семейный бюджет мелочами. Существуют программы, которые считают расходы в денежном выражении и в натуральном. Такая детализация не дает никакой пользы, а занимает много времени и сил. В итоге это надоедает. Поэтому следует завести простейшую таблицу в программе Excel, в которой будут указаны основные статьи доходов и расходов: продукты, обеды вне дома, расходы на связь (телефон, Интернет), транспорт, одежда и обувь и т.д.

Рекомендация № 3. Вначале платите себе, потом всем остальным. Человек получает зарплату, совершает расходы, а откладывает только те деньги, которые остаются в конце месяца. Но всегда найдутся очень «важные» и «срочные» потребности, на которые уйдут оставшиеся деньги. Это неправильный подход. Намного легче сразу после получения зарплаты отложить ту сумму, которую Вы планировали направить на создание личного капитала, а оставшиеся деньги спокойно тратить.

Рекомендация № 4. Необходимо подсчитывать сколько стоит час Вашей жизни. Некоторые люди стесняются экономить: как о них подумают, если они попросят скидку или возмутятся дороговизне товара. На самом деле, богатые не боятся оценок окружающих. Они знают цену деньгам. Сколько стоит один час Вашей жизни? Предположим, что Ваша зарплата составляет 60 000 руб. при стандартном графике работы 176 часов в месяц. Получается, что один час Вашей жизни стоит 340 рублей. Если у Вас утекает сквозь пальцы 20 % от доходов, то выкидывается на воздух 35 часов Вашей драгоценной жизни или почти одна рабочая неделя. Только подумайте, Вы могли бы отдыхать целую неделю и при этом не потерять жизненного комфорта.

Рекомендация № 5. Не следует пытаться много сэкономить на мелочах. Необходимо сокращать крупные расходы. Например, человек ради экономии едет на автобусе, а не на маршрутке, испытывая при этом дискомфорт и связанные с ним негативные эмоции. Затем «срывается» и лишние пару тысяч переплачивает в ресторане. Реального сокращения расходов не происходит, а негативный опыт остался. Поэтому не следует пытаться чрезмерно экономить на мелочах. Необходимо проанализировать наиболее крупные статьи расходов и сокращать их без потери комфорта для жизни. Здесь действует закон Парето: 20% усилий дают 80% результата и наоборот. При соблюдении вышеперечисленных рекомендаций контроль расходов войдет в привычку, и будет восприниматься как само собой разумеющееся. Тем более, планирование семейного бюджета способно обеспечить комфортную жизнь и финансовое благополучие. Все, что нужно сделать - организовать его планирование удобным для себя образом и наслаждаться положительными результатами.

Что такое метод «4 конвертов»

Метод «4 конвертов» считается одним из самых простых и эффективных способов отслеживания своих доходов и расходов. Его использовали еще наши бабушки, когда не знали, как сделать семейный бюджет максимально экономным, рациональным и продуманным. Суть метода – в распределении средств по четырем самым обычным конвертам.

В первый попадают деньги, которые планируется потратить на питание. Второй конверт – для коммунальных расходов и трат связанных, к примеру, с приобретением проездных билетов. Третий – деньги на «черный день». Все, что попадает в четвертый конверт, можно использовать на развлечения, покупку одежды и прочие безделушки. Если закончились средства, которые были выделены на питание, значит, недостающая сумма берется из конверта «Развлечения».

Несмотря на кажущуюся простоту, метод «4 конвертов» весьма эффективен и избавляет от необходимости заниматься бухгалтерскими расчетами. Зная, как создать семейный бюджет, эффективно и грамотно распоряжаться заработанными деньгами, можно не волноваться о завтрашнем дне и всегда быть уверенным в своей финансовой независимости.

Заключение

Семейный бюджет - это план регулирования денежных доходов и расходов семьи, составляемый обычно на месячный срок.

Различают три вида семейного бюджета: совместный, долевого и раздельный.

Семейный бюджет состоит из двух основных структурных единиц: доходов и расходов.

Доходы семьи можно разделить на постоянные, временные и одноразовые. К постоянным относят заработную плату, пенсии, стипендии, субсидии и прочие виды социальных выплат, проценты на банковские вклады, ренту (плата за аренду) и др. Временными и одноразовыми доходами являются премии, наследство, подарки, деньги, взятые в долг, выигрыши в играх и лотереях.

Расходы бюджета подразделяются на первичные и вторичные. К первичным, то есть неминуемым, относят расходы на обеспечение физиологических потребностей человека: продукты питания, одежда, обувь, плата за жилье, услуги, а также расходы, которые взимает государство, - налоги. Вторичные расходы - это приобретение собственных домов, автомобилей, электронной аппаратуры, предметов роскоши, пополнение сбережений в банках.

Расходы семейного бюджета как нельзя лучше отражают иерархию человеческих потребностей. По расходам семьи можно судить не только об уровне ее благосостояния, но и общества в целом.

Планирование семейного бюджета - это прогнозирование изменений доходов и расходов семьи на предстоящий период, определение организационно-экономических и финансовых мер по сбалансированности доходов и расходов, получению и эффективному использованию семейных накоплений.

Планирование семейного бюджета осуществляется в следующем порядке:

- 1) прогнозирование доходов семьи;
- 2) прогнозирование расходов семьи;
- 3) сопоставление предстоящих доходов и расходов, их балансировка и регулирование посредством поиска дополнительных источников доходов и определения мер по сокращению расходов семьи;
- 4) определение и распределение ожидаемых семейных накоплений.

Также был проведен анализ российской и зарубежной системы формирования бюджета семьи. Зарубежное законодательство в отрасли семейного права носит характер ограничительных мер. Помещение таких норм в российское законодательство может повлечь ограничение прав супругов, в том числе равных. Но, в любом случае, введение новых норм может помочь избежать совершения незаконных сделок одним супругом без ведома другого. Исходя из всего вышесказанного, можно сделать вывод, что структура бюджета, а также его составных частей (доходов и расходов) включает множество групп, что, в свою очередь, позволяет более детально рассмотреть, откуда появляются деньги в семье, и куда они расходуются, что не может не повлиять на сбалансированность семейного бюджета.

Список литературы

1. Борисов Е.Ф. Экономическая теория. - М.: Юрайт-Издат, 2010. - 399 с.
2. Булатов А.С. Экономика. - М.: Международные отношения, 2012. - 152 с.
3. Гурвич Е.Т., Дынникова О.В. Экономический кризис в России и пути его преодоления // Экономика. - № 6. - 2012. - 13-17 с.
4. Ершов М. Экономический рост: новые проблемы и новые риски / Вопросы экономики. - №12. - 2012. - С.18-22.
5. Жеребин В.М., Романов А.Н. Экономика домашних хозяйств. - М.: Финансы, ЮНИТИ. - 2008. - 231 с.
6. Национальная экономика / под ред. Савченко П.В. М.: Экономистъ, 2009. - 813 с.
7. Национальная экономика / под общ. ред Шульги В.А. М.: Изд-во Рос. экон. акад., 2011. - 592 с.

8. Райзберг Б.А., Лозовский Л.Ш., Стародубцева Е.Б. Современный экономический словарь. - 5-е изд., перераб. и доп. - М.: ИНФРА-М, 2008. - 495 с.
9. Тюгашев Е.А. Экономика семьи и домашнего хозяйства: учеб. пособие. - Новосибирск: СибУПК, 2012.
10. Финансы: учебник / Под ред. д. э. н., проф. С.И. Лушина, д. э. н. В.А. Слепова. - 2 - е изд., перераб. и доп. - М.: Экономист, 2010. - 682 с.
11. Чернов А.Ю. Личные финансы. Доходы и расходы семейного бюджета. - М.: Перспектива, 2008. - 176 с.
12. Экономическая теория / Под ред. Видяпина В.И, Добрынина А.И, и др. М.: ИНФРА-М, 2011. - 714 с.
13. Экономическая теория / Под ред. Грязновой А.Г., Чечелевой Т.В. М.: Экзамен, 2012. - 592 с.
14. Экономическая теория / Под ред. Итуэлла Дж., Милгейта М., Ньюмена П. М.: ИНФРА-М, 2011. - 944 с.
15. Экономическая теория / Под ред. Камаева В.Д. - М.: ВЛАДОС, 2011. - 592 с.

Гаврилова Лариса Сергеевна
учитель технологии
МБОУ «СОШ № 8»
г. Новочебоксарск
Чувашской Республики

**МЕТОДИЧЕСКАЯ РАЗРАБОТКА
ВНЕКЛАССНОГО МЕРОПРИЯТИЯ
(ДЕЛОВАЯ ИГРА «Семья»)
ПО ТЕМЕ «СЕМЕЙНЫЙ БЮДЖЕТ» В 8 КЛАССЕ**

Актуальность. Проект по созданию методической разработки внеклассного мероприятия является важной частью при формировании основ финансовой грамотности у учащихся в рамках реализации предмета «Технология» в 8 классе.

Данный проект можно использовать как внеклассное мероприятие по обобщению и повторению знаний и умений учащихся по завершению раздела «Семейная экономика» в 8 классе. Данный проект, как методическая разработка, полностью соответствует требованиям программы по предмету «Технология» для 8 класса. Особенностью проекта является проведение мероприятия в игровой форме, а именно в форме деловой игры, что соответствует возрастным особенностям учащихся. Повторение, закрепление и обобщение знаний по разделу «Семейная экономика» наиболее плодотворно осуществляется в рамках деловой игры на внеклассном мероприятии, т.к. именно деловая игра будет способствовать развитию творческого потенциала учащихся.

Цель проекта: создание условий для развития умения у учащихся прогнозировать и планировать семейный бюджет с целью создания финансово благоприятной обстановки в семье.

Задачи проекта:

1. Образовательная: повторение, закрепление и обобщение знаний по разделу «Семейная экономика» в 8 классе.
2. Развивающая: развитие экономического мышления, коммуникативных способностей, коллективизма, творческого потенциала учащихся.
3. Воспитательная: воспитание ответственного отношения к ведению домашнего хозяйства, предприимчивости, экономического подхода к решению финансово-бытовых вопросов, культуры поведения и способов бесконфликтного общения.

Ожидаемые результаты. Реализация проекта будет способствовать повышению уровня финансовой грамотности учащихся, послужит привитию элементарных знаний и умений по ведению домашнего хозяйства и расчету бюджета семьи, будет способствовать воспитанию трудолюбия, предприимчивости, коллективизма, человечности и милосердия, честности, ответственности и порядочности, а также будет способствовать воспитанию патриотизма, культуры поведения и бесконфликтного общения; поможет овладеть основными понятиями рыночной экономики, менеджмента и маркетинга и умением применять их при реализации собственной продукции и услуг. Учащиеся смогут выбирать, анализировать, ранжировать, систематизировать и интерпретировать финансовую информацию различного вида, давать оценку её соответствия цели информационного поиска. Они научатся определять источники семейных доходов и расходов, составлять бюджет семьи с учетом потребностей семьи, выявлять потребности семьи, анализировать качество потребительских товаров и услуг, пользоваться положениями законодательства по правам потребителя, научатся технологии совершения покупок с учетом рациональных потребностей. Всё это будет способствовать проявлению ответственного отношения к жизни и установки на здоровый образ жизни – правильное питание, организации труда и отдыха, неприятие вредных привычек и иных форм вреда для физического и психического здоровья.

Тема: Семейный бюджет.

Класс – 8 класс

Время занятия – 45 минут

Вид занятия: деловая игра.

Цель: создание условий для развития умения у учащихся прогнозировать и планировать семейный бюджет с целью создания финансово благоприятной обстановки в семье.

Задачи:

- 1) Образовательная: повторение, закрепление и обобщение знаний по разделу «Семейная экономика» в 8 классе.
- 2) Развивающая: развитие экономического мышления, творческого потенциала учащихся.
- 3) Воспитательная: воспитание ответственного отношения к ведению домашнего хозяйства, экономического подхода к решению финансово-бытовых вопросов.

Ожидаемые результаты:

личностные: трудолюбие, предприимчивость, коллективизм, человечность и милосердие, честность, ответственность и порядочность, культура поведения и бесконфликтного общения.

метапредметные результаты: осуществлять действия по заданному правилу и собственному плану, уметь организовывать учебное сотрудничество и совместную деятельность с учителем и сверстниками, работать индивидуально и в группе, проводить оценку своих действий на основе заданных критериев, составлять отчет о проделанной работе;

регулятивные: прогнозирование (умение организовывать свою деятельность по времени), коррекция (умение организовывать свою деятельность пошагово), умение выбирать действия в соответствии с поставленной задачей и условиями ее реализации;

познавательные: выбирать, анализировать, ранжировать, систематизировать и интерпретировать финансовую информацию различного вида, давать оценку её соответствия цели информационного поиска.

коммуникативные: построение речевых высказываний, умение отвечать на поставленные вопросы, выслушивать, управлять своим поведением, формулировать собственное мнение и позицию, развитие визуально-пространственного мышления;

предметные результаты: повышение уровня финансовой грамотности учащихся, формирование умения определять источники семейных доходов и расходов, составлять бюджет семьи с учетом потребностей семьи, выявлять потребности семьи, анализировать качество потребительских товаров и услуг, совершение покупок с учетом рациональных потребностей.

Межпредметные и предметные связи: музыка, математика, экономика, обществознание

Оформление классной доски: на доске написан эпитафия к занятию, оформлена таблица для подсчёта результатов игры.

Сохраняющие здоровье технологии: физкультминутка.

Оснащение урока:

техническое оснащение: экран, компьютер, проектор;

дидактическое оснащение: запись песен «Утро начинается», «Учиться надо весело», коробочка с вопросами Блиц - турнира, распечатки пословиц для каждой команды, распечатка задач, дипломы и грамоты победителям и призёрам игры., сигнальные карточки (красные, синие, желтые) для рефлексии.

ХОД ЗАНЯТИЯ.

I. Орг. Момент. Приветствие. Проверка готовности к занятию.

Урок начинается по музыку. В качестве примера можно использовать песню «Утро начинается» из м/ф «Чучело – Мяучело», песню «Учиться надо весело» на стихи Константина Ибряева.

II. Актуализация знаний.

Давайте вспомним с вами народные пословицы, которые касаются денег и богатства.

Учитель предлагает варианты пословиц, просит учащихся высказать свое мнение по приведенным пословицам, выделить основные философские направления мысли о пословицах.

Слайд 1

Варианты пословиц:

1- не в деньгах счастье

2- не имей сто рублей, а имей сто друзей

3- денег наживешь, без нужды проживешь

4- есть грош, будет и рожь

5- нелегко деньги нажить, а легко прожить

6- копейка рубль бережет

7- здоровья на деньги не купишь

8- экономия – те же деньги

9- деньги - горе, а без денег вдвое

10- береги хлеб в углу, а деньги в узле

11 – деньги счёт любят

12 – деньги – не то что заработано, а то, что с умом потрачено.

Учитель: мы с вами видим, что здесь выделены 3 основные мысли:

1 мысль - деньги не важны (№ 1, 2, 7,9),

2 мысль - деньги как источник достатка и богатства (№ 3,4,6,8)

3 мысль – об отношении к сбережению денег (№ 5, 10, 11, 12).

А теперь прочитайте на доске эпитафия к нашему занятию и ответьте на вопрос:

«Почему автор так считает?»

Слайд 2

Эпиграф к занятию:

«Нажить много денег – храбрость;

Сохранить их - мудрость,

А умело расходовать – искусство». (Бертольд Авербах, немецкий писатель).

Предполагаемые ответы детей:

1) автор так считает потому что часто получается заработать, но не получается стать богатым...

2) не каждый раз тратить деньги получается разумно...

3) нажить много денег храбрость – это значит, что себе надо во многом отказывать...

III. Сообщение темы и цели занятия.

Проведение игры.

Учитель: Все мы с вами знаем, что жизнь любого человека, семьи невозможна без доходов и расходов. Сегодня у нас с вами занятие пройдет в виде деловой игры «Семья», где мы потренируемся в ведении домашнего хозяйства, попробуем провести некоторые расчеты, представим себя хозяйками своей семьи. Для работы нам нужно разделиться на семьи по 3-5 человек, выбрать главу семьи – командира команды. Количество семей зависит от количества обучающихся, примерное число семей должно быть 3 или 4, чтобы удобно было делить количество вопросов в заданиях. Каждая семья придумывает свою фамилию.

Определим правила игры, которые следует соблюдать:

1. Семья должна быть дружной.

2. При принятии решения учитывать мнение каждого человека.

3. Все вопросы решаются с учётом большинства голосов.

Этапы игры:

1- Повторение основных понятий (Блиц- опрос, Решение кроссворда).

2- Решение экономических задач.

Ваша задача – вспомнить всё, что вы знаете по теме «Семейная экономика» и тем самым заработать как можно больше денег. Ваши результаты будут записываться в таблицу на доске.

	Разминка	Кроссворд	Решение экономических задач			Итого	Результат
			задача 1	задача 2	задача 3		
Ивановы							
Гавриловы							
Анисимовы							

Для разминки проведём Блиц - турнир среди семей.

Давайте попытаемся вспомнить и назвать некоторые экономические понятия. Из предложенной учителем коробочки главы семейств - командиры команды по очереди вытягивают вопросы. Отвечать можно сразу, а можно взять 1 минуту на размышление. Если глава семьи не знает правильного ответа, то можно обратиться за помощью к членам своей семьи. Если семья не знает правильного ответа, то права ответить на вопрос получает другая семья, и она зарабатывает дополнительные деньги.

1. Затраты на изготовление, содержание, приобретение чего - либо. 3. Структура доходов и расходов за определенный период времени. 5. Средства, на содержание детей, взимаемые с отца или матери. 6. Регулярная финансовая помощь учащимся средне - специальных и высших учебных заведений. 7. Обязательный платеж, взимаемый государством с физического или юридического лица. 9. Графическое изображение информации о товаре.

Критерии оценивания: оценивается кроссворд по количеству правильных ответов за определенное количество времени. За каждый правильный ответ дается 1000 рублей. На разгадывание кроссворда дается 5 минут. В кроссворде 12 вопросов, значит, максимальное количество заработанных денег семьей будет 12 000 рублей, если кроссворд разгадан правильно за 5 минут. Если в кроссворде есть неразгаданные слова, то за каждое слово вычитается 1000 рублей.

Физкультминутка

Семейная зарядка: осенью, весной, летом и зимой мы во двор выходим дружною семьёй. Встанем в круг, и по порядку каждый делает зарядку. Мама руки поднимает, папа бодро приседает, повороты влево – вправо делает мой братик Слава, я сама бегу трусцой и качаю головой.

А теперь мы переходим с вами к решению экономических задач. Задачи бывают разные. В некоторых задачах приходится не только выполнять математические действия с деньгами, но и принимать решения по выбору тех или иных покупок. Вот, например, первая задача требует решить, что из товаров и услуг покупать, а что нет.

Задача 1.

Вы - мама, хозяйка в доме. Ваша семья состоит из папы, мамы, двоих детей (дочери и сына) и бабушки, у которой много проблем со здоровьем. В семье вы главный финансист и в ваши обязанности входит распределять заработанные средства на различные семейные нужды. С утра к вам подходит муж и сообщает, что ему нужны средства на приобретение запчастей к семейному автомобилю, иначе он не сможет скоро выезжать. Муж ездит на работу на машине, т.к. меньше времени уходит на дорогу, он работает в соседнем городе. Бабушка заболела, ей срочно нужны лекарства. У вас закончились запасы продуктов, необходимо их пополнить. Подходит срок погашения кредита за новый современный телевизор. Дочка давно просит купить новые джинсы и новые сапожки, как у подруги (хотя есть неплохие старые джинсы и сапоги). Нужно оплатить услуги репетитора по иностранному языку для дочери, т.к. ей необходимо углубленно изучать язык для будущего поступления в ВУЗ. Сыну нужны новые кроссовки для занятий физкультурой (старые ремонту не подлежат). Вы к празднику мечтали купить новое платье. Денежных средств семье хватит, чтобы удовлетворить 2/3 потребностей, от удовлетворения 1/3 придется отказаться. Какое решение вы примете? От удовлетворения каких потребностей вы откажитесь? Как объясните отказ? Обсудите ситуацию в семье и ответьте на вопросы.

На экране *Слайд 3*

«Список потребностей нашей семьи»

1. Запчасти для автомобиля.
2. Лекарства для бабушки.
3. Запасы продуктов.
4. Кредит за телевизор.
5. Новые джинсы для дочки.
6. Новые модные сапожки для дочки.
7. Репетитор для дочки.
8. Кроссовки сыну.

9. Новое платье для мамы.

Критерии оценивания: семье начисляется 5 000 рублей, если семья смогла отказаться от 3 покупок: покупки нового платья для мамы, новых джинсов и сапожек для дочки и объяснила свой выбор (вещи не первой необходимости).

Если в этом списке появляются другие вещи, то за каждую «неправильную» вещь у семьи вычитается 1000 рублей.

Задача 2.

Вам представлен список из 10 вещей, которые нужно купить. Учитываем, что идет учебный год.

Напротив каждой покупки напишите условное обозначение уровня потребности (С, О, Ж, П).

1. Стиральная машина.
2. Автомобиль класса «Люкс».
3. Духовой шкаф.
4. Реставрация отколотого переднего зуба.
5. Кольцо с бриллиантом.
6. Фигурные коньки.
7. Школьная форма.
8. Обеденный стол.
9. Посудомоечная машина.
10. Телевизор.

На экране появляется *слайд 4*, на котором написаны уровни потребностей

СРОЧНЫЕ, ОБЯЗАТЕЛЬНЫЕ, ЖЕЛАТЕЛЬНЫЕ, ПРЕСТИЖНЫЕ.

Правильный ответ:

- | | |
|------------------------------------------|-----|
| 1. Стиральная машина | - О |
| 2. Автомобиль класса «Люкс» | - П |
| 3. Духовой шкаф | - Ж |
| 4. Реставрация отколотого переднего зуба | - С |
| 5. Кольцо с бриллиантом | - П |
| 6. Фигурные коньки | - Ж |
| 7. Школьная форма | - С |
| 8. Обеденный стол | - С |
| 9. Посудомоечная машина | - Ж |
| 10. Телевизор | - Ж |

Критерии оценивания: (выписываются на доске):

- 0-1 ошибка – 10 000 рублей
- 2-3 ошибки – 8 000 рублей
- 4 ошибки - 6 000 рублей

Задача 3.

В этом блоке необходимо решить 3 задачи.

Задача А) оценивается в 1000 рублей, задачи Б) и В) оцениваются в 2 000 рублей.

А) Сколько денег будет иметь семья Петровых через 4 года, если они вложили в банк 12000 руб. под 13% годовых?

Критерии оценивания: если решение правильное, то семье начисляется 1 000 рублей. Если решения нет или неверное, то начисления не делаются.

ОТВЕТ: $(12000 \cdot 13 : 100) \cdot 4 + 12000 = 18240$ (Р) через 4 года.

Б) Стоимость сахарного песка в розницу в магазине составляет 36 руб. за 1 кг., а мешок сахара (50кг.) стоит 1600 руб. Как выгоднее покупать сахар: в розницу или оптом (мешком). Сколько составит экономия?

Критерии оценивания: если решение правильное, то семье начисляется 2 000 рублей. Если решения нет или неверное, то начисления не делаются.

ОТВЕТ: если покупать сахар в розницу, то цена за 50 кг составит 1800 рублей, если сразу оптом, то 1600 рублей. Экономия составит 200 рублей.

В) Определите вид бюджета: избыточный, дефицитный, сбалансированный.

Объясните, почему вы так считаете.

Зарплата папы и мамы	– 25 000 руб.
Истратили на продукты	- 11 000 руб.
Заплатили за квартиру, свет, газ	– 4 000 руб.
Пенсия бабушки	– 8 000 руб.
Ремонт холодильника	– 1 000 руб.
Подарок сыну на день рождения	– 2 000 руб.
Очки бабушке	- 1 000 руб.
Интернет, телевидение	– 1 500 руб.

Критерии оценивания: если решение правильное, то семье начисляется 2 000 рублей. Если решения нет или неверное, то начисления не делаются.

ОТВЕТ:

Доход: зарплата мамы и папы 25 000 + пенсия бабушки 8 000 = 33 000

Расход: продукты 11 000 + квартира, свет, газ 4 000 + ремонт холодильника 1 000 + подарок сыну на день рождения 2 000 + очки 1 000 + интернет 1 500 = 20 500

Сколько осталось денег: $33\ 000 - 20\ 500 = 12\ 500$.

Бюджет избыточный, т.к. доходы больше расходов.

IV. Подведение итогов урока.

Учитель: Наше занятие подходит к концу. Давайте посчитаем, какая семья больше всех заработала.

Вариант начисления баллов:

	Разминка	Кроссворд	Решение экономических задач	Итого	Результат
--	----------	-----------	-----------------------------	-------	-----------

			задача 1	задача 2	задача 3		
Ивановы	4 000	12 000	5 000	8 000	5 000	34 000	победитель
Гавриловы	3 000	12 000	4 000	10 000	1 000	30 000	призер 2
Анисимовы	2 000	10 000	5 000	10 000	5 000	32 000	призер 1

По итогам победителям и призёрам игры выдаются грамоты и дипломы.

V. Рефлексия.

Продолжите предложение: (Слайд 5)

«Сегодня на уроке.....»

(было скучно, было интересно, было трудно (что было трудно?),
я узнала... , мне понравилось... , не понравилось...).

Подводя итог нашей сегодняшней работы, предлагаю нашим семьям – участникам оценить слаженность работы своей семьи поднятием карточки.

Желтая – если работали слаженно, дружно, успешно

Синяя – не всегда была работа слаженная

Красная – к сожалению, нам не удалось поработать слаженно и дружно.

VI. Домашнее задание: посчитать затраты на подготовку к школе на одного учащегося 8 класса. Необходимо учитывать только школьные принадлежности, одежду для посещения школы.

Список литературы

1. Боброва Л.В. «Технология. 5-9 класс (девочки):уроки с использованием ИКТ, внеклассные мероприятия» - Волгоград, «Учитель», 2009.
2. Павлова О.В. «Технология. 8 класс (девочки): поурочные планы по учебнику под редакцией Симоненко В. Д.» - Волгоград, «Учитель», 2007.
3. Симоненко В.Д., Электров А.А., Гончаров Б.А. «Технология 8 класс». - Москва, «Вентана- Граф», 2019.
4. Тищенко А.Т., Сеница Н.В. «Технология. Программы 5-8 класс» - Москва, «Вентана-Граф», 2013.

Глинкина Лидия Николаевна
учитель математики и информатики
МБОУ «Комсомольская СОШ №1»
Комсомольского района
Чувашской Республики

ЭКОНОМИЯ СЕМЕЙНОГО БЮДЖЕТА

Актуальность. Слово «экономика» произошло от древнегреческого, что переводится как «искусство ведения домашнего хозяйства». Дело в том, что первоначально экономика была делом семейным, регулирующим доходы и расходы отдельной семьи. В дальнейшем данный термин стали использовать для обозначения более широкой сферы деятельности.

В настоящее время очень мало российских семей грамотно управляют семейным бюджетом. За годы «застоя» многие привыкли к стабильности и проецируют то, как жили раньше, на современность. И хотя Перестройка давно закончилась, похоронив надежду на сытую и спокойную жизнь, наши люди никак не могут осознать реальность и начать жить адекватно существующей обстановке. Нужно понять, что если тратить семейный бюджет импульсивно и хаотично, то его никогда не будет хватать даже на самое необходимое. Бюджет семьи нужно планировать! И заботиться об этом, должны все члены семьи.

Данная тема будет актуальна всегда. Ведь бюджет — важная слагающая благополучия в семейной жизни. Именно он диктует стиль жизни семьи, определяет возможность тех или иных трат. Семейный бюджет предусматривает наличие определенных доходов и расходов. Семейная экономика предусматривает грамотное соотношение доходов и расходов.

Если члены семьи будут знать что такое семейный бюджет, уметь планировать свои расходы, находить оптимальные пути увеличения собственных доходов, выявлять и рационально учитывать в планировании потребности каждого члена семьи, то вместе они могут увеличить доходную часть своего семейного бюджета.

Цель проекта. Повышение и формирование базового уровня экономической и финансовой грамотности, необходимого для ориентации и социальной адаптации обучающихся к происходящим изменениям в жизни общества, а также для профессиональной ориентации выпускников, формирование культуры экономического мышления: выработка адекватных представлений о сути экономических явлений и их взаимосвязи, умения выносить аргументированные суждения по экономическим вопросам, обретение опыта в анализе конкретных экономических ситуаций, выработка практических навыков принятия ответственных финансовых и экономических решений как в личной, так и в общественной жизни.

Задачи проекта:

Выявить уровень финансовой грамотности обучающихся.

Выявить математические способы вычисления семейного бюджета.

Изучить проблемы формирования бюджета.

Популяризировать темы экономии семейного бюджета.

Мотивировать участников проекта на практическую деятельность в рамках заявленной проблемы.

Ожидаемые результаты. Реализация проекта будет способствовать повышению уровня финансовой грамотности обучающихся, позволит расширить возможности обучающихся по эффективному использованию финансовых услуг в целях повышения семейного бюджета и роста сбережений, обучающиеся имеют представление по вопросам планирования семейного бюджета, накопления денежных средств, способов покупки и экономии денег, умеют анализировать полученную информацию и выявлять ключевые проблемы.

Что такое бюджет семьи?

Ведение семейного бюджета — вещь полезная и крайне противоречивая. Кому знакомо: «Как сделать, чтобы на всё хватало? Как перестать слишком много тратить? Где взять ещё денег? Кто платит квартплату?».

Такие или похожие вопросы, пожалуй, проскакивают в каждой семье. Порой тема финансов становится причиной раздоров и конфликтов. Но мы здесь не за тем, чтобы говорить о ссорах, а для того, чтобы поладить с деньгами. И у меня для вас подготовлен полезный материал.

Семейный бюджет - это разность между доходами, которые получают все члены семьи из всех источников и всеми постоянными ежемесячными расходами, которые необходимы для нормальной жизни семьи, а также индивидуальными расходами всех членов семьи.

Вот некоторые несложные советы, следуя которым, вы сможете значительно выгоднее пользоваться ресурсами своего семейного бюджета.

1) Вы должны точно знать о всех доходах семьи: кто, где и какое количество денег зарабатывает.

2) Чтобы не получилось так, что за несколько дней до зарплаты у вас кончились деньги, и вы совершенно не представляете, как прожить эти дни, нужно иметь денежный резерв как минимум на две недели. Если у вас зарплата 1-го числа месяца, то, получив ее, не надо сразу усиленно расходовать. Нужно оставить деньги в своем кошельке хотя бы до 15 числа, и если что-то и истратить, то только на самые неотложные нужды. Благодаря этому у вас образуется денежный запас для защиты от подобных ситуаций.

3) Вам надо иметь точную информацию о семейных расходах на сроки в месяц, год и даже больше. Это необходимо для ведения семейного бюджета. Все значительные покупки нужно продумать заблаговременно. Их приобретение желательно планировать на период в несколько месяцев, чтобы сильно не нагружать бюджет какого-то одного месяца.

4) Все семейные расходы в течение месяца нужно распределять по группам (питание, одежда, транспорт, связь, коммунальные платежи). Благодаря этому, можно точно выяснить количество расходов на определенные цели.

5) Следя за такой «домашней бухгалтерией» можно быть в курсе того, как расходуются ваши деньги, и как изменяются расходы по группам в разные месяцы.

Семейный бюджет - это соизмеренные суммы доходов и расходов семьи.

Типы семейного бюджета.

Традиционно выделяют три типа семейного бюджета: совместный, совместно – раздельный (долевое участие) и раздельный.

Совместный бюджет – это самый распространенный тип семейного бюджета. При таком способе деления денег, все средства, заработанные членами семьи, складываются вместе, а потом оба супруга решают, как и на что потратить деньги. Идея совместного бюджета пришла к нам из патриархальных семей, где мужчина работал, а женщина вела хозяйство. Сегодня общий кошелек используют супруги с приблизительно равными доходами.

Совместно – раздельный (долевой) бюджет в настоящее время приобретает все большую актуальность. Этот принцип работает лучше всего в случае, если разница между зарплатами супругов незначительна. Для этого надо сначала рассчитать, сколько денег семья тратит каждый месяц. Далее эта сумма распределяется между членами семьи либо пополам, либо в соотношении, которое семья посчитает справедливым. Таким образом, у каждого остаются личные деньги, которые можно потратить по личному усмотрению.

Раздельный бюджет, как таковой, в нашей стране редко применяется в чистом виде. Этот стиль семейного планирования пришел к нам с запада, где женщины стараются быть независимыми и ни в чем не уступать мужчинам. При таком способе деления денег каждый член семьи распоряжается только теми средствами, которые он заработал сам. Такой тип распределения денег больше принят среди пар, в которых оба супруга имеют достаточно высокий доход.

Структура семейного бюджета.

Семейный бюджет состоит из расходов и доходов семьи.

Доходы домашнего хозяйства.

Доход – это общая сумма денежных средств и материальных благ, зарабатываемых или получаемых людьми за определенный период.

Доходы домашнего хозяйства могут быть в денежной и не денежной (натуральной) форме. К последним можно отнести полученные в личном подсобном хозяйстве продукты питания, а также натуроплату за работу на предприятиях или частные услуги.

Денежные доходы домашнего хозяйства подразделяются по следующим источникам поступления:

Заработная плата;

Пенсии, пособия, стипендии и другие социальные выплаты;

Доходы от предпринимательской деятельности;

Доходы от недвижимости и операций с денежными средствами на финансовом рынке.

Расходы домашнего хозяйства.

Существуют различные подходы к классификации расходов домашнего хозяйства. С точки зрения сроков, на которые рассчитаны те или иные расходы, выделяют:

Краткосрочные расходы - расходы, рассчитанные на короткий период (до 1-2 месяцев), например, расходы на питание, транспорт. Краткосрочные расходы повторяются с наибольшей частотой или постоянно;

Среднесрочные расходы - расходы, рассчитанные на средний период (от нескольких месяцев до года, иногда более года), например, расходы на одежду, обувь;

Долгосрочные расходы - расходы, рассчитанные, как правило, на несколько лет и более, например, приобретение предметов длительного пользования: квартира, автомобиль, мебель и т.п.

В зависимости от функционального назначения расходы могут быть разделены на следующие основные группы:

Личные потребительские расходы (покупка товаров, оплата услуг);

Налоги и другие обязательные платежи;

Денежные накопления и сбережения.

Существует также ещё один подход, который предполагает деление расходов на:

расходы, связанные с потреблением;

расходы, связанные с накоплением.

К расходам, связанным с потреблением могут быть отнесены так называемые обязательные расходы (расходы, без которых не может нормально существовать домашнее хозяйство). К ним относятся:

1. Налоги и обязательные сборы с физических лиц;

2. Коммунальные и другие ежемесячные платежи населения;

3. Текущие расходы на потребление, т.е. расходы на товары, используемые в течение относительно непродолжительного периода времени;

4. Капитальные расходы на потребление непродовольственных товаров, используемых в течение достаточно длительного промежутка времени.

Для чего нужен семейный бюджет?

С составом определились, со вкладом приблизительно тоже. Давайте теперь о причинах, почему стоит вести учёт финансовых поступлений и затрат.

Для улучшения благосостояния. Всё просто — нужно больше денег в дом. Другой вопрос, с какой целью? Об этом пункт 2.

Для достижения поставленных целей. Например, купить квартиру, приобрести авто, съездить в отпуск, оплатить образование и т.д.

Чтобы понять, сколько денег приходит и уходит. Начав вести бухгалтерию, многие осознают, сколько кровно заработанных улетало в трубу. Иногда хочется хвататься за валокоордин, особенно, если замешана кредитка.

Если кредитка всё-таки замешана, то учёт финансов поможет расставить приоритеты, скорее закрыть накопившиеся долги.

Если вести учёт совместно и принимать взвешенные решения, то ссоры на почве необдуманных трат прекратятся, а это важный шаг к укреплению отношений.

Вы создадите «финансовую подушку» на случай того, если уволят с работы или произойдут непредвиденные траты. С «подушкой» будет проще и спокойнее разобраться в сложной ситуации.

Из чего складывается семейный бюджет?

Выше мы затронули понятие семейного бюджета, дальше разберем, из чего он складывается.

Начнем с доходов, обычно это:

заработная плата или доход от предпринимательской деятельности;

доходы от имеющейся собственности;

доходы от инвестиций (вклады, акции, золото, драгоценные металлы и т.п.);

социальные выплаты: пенсии, стипендии, страховые выплаты;

помощь родственников.

Теперь о расходах, к ним относят:

затраты на питание;

расходы на транспорт;

траты на быт;

оплата коммунальных услуг;

оплата связи;

личные траты каждого;

спорт, образование;

отдых, развлечения;

вредные привычки;

домашние животные;

ежемесячные платежи по кредиту или оплата долгов;

сумма, которая откладывается на накопления.

Еще одна классификация, она несколько проще. Доходы делятся на три группы.

Денежные. Сюда относят зарплаты, деньги от бизнеса, пенсии, стипендии, операции с имуществом.

Натуральные. Это всевозможные материальные блага в виде выигрышей, подарков, продуктового довольствия, выращенных на даче овощей, фруктов и т.д.

Льготы. Например, льготные путевки в санатории или детские лагеря, школьные или студенческие проездные билеты, льготы на коммунальные услуги, лекарства и т.д.

Расходы здесь делятся на пять категорий:

Питание.

Товары длительного пользования: мебель, бытовая техника, машины.

Услуги: транспорт, парикмахерские, спортзалы.

Коммунальные платежи: электричество, вода, отопление, канализация.

Культурно-бытовые нужды: рестораны, концерты, театры.

Как формируется семейный бюджет?

Мы разобрали доходы и расходы, теперь важно посчитать сколько денег и откуда приходит, а также посчитать расходы. По пунктам — сесть и выписать. Получаем пока еще примерную, но уже картину, по которой определим диагноз.

Если расходы равны доходам, то бюджет сбалансированный. Это неплохая ситуация, как может показаться внешне. В лучшем случае семья тратит то, что зарабатывает и ничего не откладывает на накопления. Но если доход составляет 100 тысяч, а 70 из них уходит на долги, то что-то надо экстренно делать. В такой ситуации сложно даже начать думать о накоплениях и строить долгосрочные планы.

Если расходы превышают доходы, то возникает дефицит. А с ним стресс, ссоры и прочий ужас. В первую очередь, разберитесь с причинами такого положения дел, а во-вторую, прочитайте и законспектируйте книгу Джорджа Клейсона «Самый богатый человек в Вавилоне».

В книге «Самый богатый человек в Вавилоне» даются основы для понимания финансовых законов, приводятся законы богатства и правила избавления от «тощего кошелька». Книга написана понятным языком в повествовательной форме, рекомендована всем, начиная со школьного возраста.

Когда доходы превышают расходы, можно говорить об избытке или о накоплениях. Это хорошая ситуация, когда семья позволяет себе отложить деньги на отпуск или образование, создать «подушку безопасности» и чувствовать себя комфортно.

Если в прошлом месяце были непредвиденные траты, нехарактерные для обычной жизни, не спешите с плохими прогнозами. При подсчетах лучше учитывать доходы и расходы за полгода.

Виды семейного бюджета

Чтобы деньги приходили и тратились с умом, договоритесь о том, какой вид бюджета предпочтительнее. Их три, рассмотрим подробнее.

Совместный бюджет. Самый распространенный способ вести семейный бюджет. Работает по принципу «общего котла». Каждый член семьи вносит в «котел» определенную сумму, после чего деньги расходуются на общие нужды. Суть этого принципа в том, что решения принимаются совместно. Деньги из тратятся по предварительному согласованию, супруги ставят друг друга в известность по планируемым и уже совершенным тратам. Чаще в такой системе участвуют двое — муж и жена, но если семья большая, то подключаются все, кто зарабатывает деньги. При этом у каждого остается сумма, которая тратится на личные нужды. Копилка может быть в виде общего счета или в виде наличных средств.

Такой способ успешен, если у супругов примерно одни и те же взгляды на финансовое планирование. При этом вклад в копилку не обязательно равнозначный. Например, муж вкладывает 30 000 руб., а жена 10 000 руб., в итоге получается 40 000, которые тратятся на всех.

Плюсы совместной бухгалтерии:

это простой способ;

денежные поступления и траты на виду. Легко проанализировать, куда уходят деньги и насколько обдуманно совершаются покупки. Исходя из этого проще создавать крупные сбережения;

такое финансовое планирование укрепляет доверие в семье, особенно когда заработок примерно равный.

Недостатки:

способ вряд ли подойдет семьям, где большая разница в доходах супругов;

если один из супругов не умеет разумно тратить деньги, то копилка быстро опустеет. В данном случае кому-то одному нужно взять учет финансов в свои руки;

Если отношения не слишком доверительные, то один из супругов может скрывать часть доходов и экономить на семье.

Как видите, многое упирается в психологию — всё взаимосвязано. Финансовые взаимодействия во многом лишь отражение истинного положения дел в семье, уровня доверия между супругами.

Раздельный бюджет. Этот способ больше характерен для западных стран, где каждый стремится доказать свою независимость. Во многих российских семьях он тоже прижился.

Раздельное ведение бюджета подразумевает, что кто-то платит, например, за коммуналку, а кто-то покупает детям абонементы в бассейн.

По сути, общехозяйственные траты делятся примерно поровну и всем от этого хорошо. При этом личные расходы каждый оплачивает самостоятельно.

Плюсы:

четкое распределение зон ответственности;

каждый супруг зависит только от своей зарплаты и конфликты на этой почве исключены;

можно тратить сколько угодно денег на собственные нужды, не согласовывая друг с другом.

Недостатки:

накопить большую сумму совместно практически невозможно, поскольку каждый сам за себя;

вероятны конфликты при распределении платежей за общие обязательные нужды;

при невысоком заработке обоих супругов вероятен серьезный дефицит денег.

Подойдет такой способ тем, кто осознанно распоряжается своими доходами, имеет стабильный заработок, накопления. К ведению раздельного бюджета нужно тоже подходить осознанно, о многих вещах лучше заранее договориться. А что, если один из супругов заболел или надолго потеряет работу? А что делать, когда родится ребенок и жене придется уйти в декрет?

К сожалению, многие семьи до того заигрываются в независимость, что любая форс-мажорная ситуация способна выбить отношения из колеи. Не надо так, лучше договаривайтесь «на берегу».

Долевой бюджет

Пожалуй, максимально удобный способ распоряжения финансами. Долевой способ сочетает признаки совместного и раздельного.

Суть в том, что супруги формируют общий фонд пропорционально доходам каждого. Получается, каждый вносит свою долю. Например, муж зарабатывает 100 000 руб, жена 30 000, с ними живет сын-студент, который на подработках делает 15 000.

Каждый вносит на общие нужды 20%. Муж вкладывает 20 000 рублей, жена 6 000 и сын сдает на еду 3 000 рублей. Итого получается 29 000 рублей, которые уходят на коммуналку, продукты, прочий быт.

Остальные деньги тратятся по личному усмотрению. Доля вклада может быть любой и согласовывается заранее. Если в семье принято принимать совместные решения, то на общие нужды может отдаваться и 70-80% дохода, тут уж кто как привык.

С таким подходом легче заранее планировать большие траты, создавать резервный фонд. При этом, если чей-то доход временно сокращается, то с него никто не будет требовать фиксированную сумму, он просто внесет свою долю.

Плюсы:

никто не переживает за свои финансы, поскольку заранее понятно, какая доля пойдет на общие нужды, а какая на личные расходы.

Минусы:

появляются разногласия, если денежные поступления у супругов сильно отличаются.

Как и везде тут тоже включаем голову. Чтобы избежать конфликтов, заранее решите, что делать, если кто-то вынужденно перестает работать. Также обсудите, что делать, если доход поднимется в 2 раза у одного из супругов, возможно следует какую-то часть оставить на накопления.

Как вести бюджет: 10 главных принципов

Записывайте доходы и расходы. Делайте это ежедневно, выбрав удобный способ. Записывайте в блокноте, в таблице Excel или ведите учет в онлайн-сервисах. Выберите способ, который не будет вызывать дискомфорт. Через месяц появятся наглядные данные, которые вы проанализируете.

Анализ, контроль и оптимизация. Порой картина заставляет удивляться даже тех, кто считал, что всё под контролем. На самом деле невозможно контролировать всё, но хотя бы можно частично сократить необдуманные покупки или траты по кредитной карте. Начните контролировать те сферы, где наблюдаются явные проблемы. Много денег уходит на

доставку еды и кафешки? Почему бы не выбрать заведения подешевле или не приготовить вкусный ужин самостоятельно?

Определите, какой способ ведения семейной бухгалтерии вам ближе: совместный, раздельный или долевой.

Поставьте цели, к которым стремится семья. Для кого-то система «лебедь, рак и щука» — норма жизни, а для кого-то важно двигаться к единой цели. Когда у каждого в голове играет свой концерт, то об общих целях говорить довольно сложно: возникает необдуманный шопинг, покупка очередного супернужного гаджета, спонтанная поездка и т.д. Если же цель существует, то появляются и средства! Подумайте, чего вы хотите совместно.

Расставьте приоритеты. Расположите цели, связанные с тратами, по мере их значимости и важности.

Расставить приоритеты в тратах поможет матрица Эйзенхауэра. Несмотря на то, что она чаще применима к тайм-менеджменту, ее можно использовать как универсальный инструмент к любым сферам жизни. Делим предстоящие траты на четыре группы.

Важные и срочные. То, что нельзя отложить, например, оплату коммунальных услуг, покупку нужного лекарства.

Важные, но не срочные. Приобретение автомобиля, покупка жилья, и всё то, что требует тщательного планирования.

Срочные, но не важные. К примеру, успеть купить на распродаже сумку. Вроде и можно пережить без сумки, но распродажа подстегивает пойти и потратить деньги.

Не срочные и не важные. Сюда относятся дополнительные расходы, которые было бы приятно получить, но это не самое главное в жизни.

Мотивируйте себя. В самом начале будет сложно, ведь вы еще не видите реальных результатов и думаете, что планирование — чушь собачья. Через месяц вы уже оцените результаты своих стараний и поблагодарите себя за проделанную работу. Так вот, чтобы не срываться, помните о том, для чего вы это делаете, постоянно проговаривайте цели и мечты.

Рассчитайте сумму на сбережения. Сбережения должны храниться отдельно, например, в виде вклада. Рекомендуются откладывать минимум 10% от доходов. Этими деньгами вы не закрываете долги, не залезаете в них до зарплаты, не тратите даже на дорогие покупки. Эти деньги однажды вам понадобятся, чтобы воплотить самое важное в жизни. Как говорит Наталья Грейс в книге «Записки миллионера»: «Это первичный капитал, на который однажды «обопрётся» ваша мечта». Книга, кстати, обязательна к прочтению.

Заведите несколько накопительных счетов, в соответствии с целями. Когда начнут высвобождаться деньги, кладите на эти счета посильные суммы. Пусть это будет даже 100 рублей в месяц, через полгода-год вы начнете класть больше, я уверяю.

Планируйте расходы. Это делается на основе анализа поступлений и трат по итогам месяца. Составив план, вы уже точно будете знать, сколько денег потребуется для каждой категории расходов. Для начала составьте план на следующий месяц, затем на полгода и год. Если готовы планировать сразу на год, то так и сделайте.

Запланируйте суммы на «побаловать себя», не превращайте жизнь в череду лишений.

Хочу здесь дополнить. Делитесь благами с теми, кто в них действительно нуждается. Я сейчас о благотворительности. Каждый сам выбирает, как помочь — деньгами, поступками, общением, вещами и т.д. Важно то, что вы отдали благо в мир и вам вернется еще больше.

Пример составления бюджета семьи на месяц

Пора собрать в кучу полученную информацию и по порядку составить месячный бюджет. Начнем с того, что спланируем доходы. Выше мы уже говорили о том, какие могут быть категории, теперь подставьте в них цифры.

Например:

заработная плата или доход от предпринимательской деятельности — 30 000 руб.;

доходы от имеющейся собственности — 15 000 руб.;

доходы от инвестиций (вклады, акции, золото, драгоценные металлы и т.п.) – 1 000 руб.;

социальные выплаты: пенсии, стипендии, страховые выплаты — 12 000 руб;

помощь родственникам – 1 000 руб.

Получилось 59 000 руб. Много это или мало — для каждого по-своему. Если этих денег хватит на предстоящие траты и останется на накопления, то такая семья будет в плюсе.

Если доход нестабильный, то посчитайте среднюю сумму за три месяца и опирайтесь на нее.

Как правильно экономить бюджет семьи

Мы уже затронули много вопросов и поняли, как вести бюджет. Теперь об экономии.

Существует десятки способов, как сэкономить деньги, приведем несколько примеров.

Способ 1. Пять конвертов. Проанализировав предстоящие траты, поделите деньги на пять конвертов. В неделю тратится сумма только из одного конверта, пятый остается на конец месяца, его можно отложить в НЗ или побаловать себя приятной покупкой. Достоинства: метод дисциплинирует, является хорошим вспомогательным инструментом при стабильном доходе, который легко прогнозировать. Недостатки: сложно рассчитать финансы на крупные траты.

Способ 2. Получив зарплату, распределите деньги по обязательным категориям: транспорт, квартплата, кредит или ипотека, образование и т.д. Если возможно, лучше создать для них отдельные копилки в онлайн приложении банка. Оставшиеся деньги тратьте на свое усмотрение. Кстати, так существенно сокращаются траты на еду. Когда денег мало, особо не разгуляешься и приходится осознаннее подходить к выбору продуктов.

Способ 3. Для достижения конкретной цели. Если появилась цель за год накопить на дорогостоящую вещь, разделите ее стоимость на 12 месяцев и каждый месяц откладывайте нужную сумму. Оставшимися деньгами распорядитесь, исходя из выбранного способа вести бюджет.

Ну и теперь советы, как лучше экономить:

планируйте питание на неделю, исходя из этого покупайте продукты. Если ходить в магазин слишком часто, покупается гораздо больше ненужного;

покупайте в интернет-магазинах. Вы потратите гораздо меньше времени на поиск нужного товара. Плюс, большинство магазинов предлагает выгодный кэшбек.

проведите «расхламление». Во-первых, проведя ревизию, вы отыщите давно забытые, но нужные вещи и не станете покупать аналогичные новые. Во-вторых, продайте то, чем вы давно не пользуетесь и выручите небольшую сумму. В-третьих, хорошие, но ненужные вещи пожертвуйте тем, кому они действительно пригодятся. А все, что лишнее, выбросите, так вы очистите пространство для нового.

экономьте на лекарствах. Зачем покупать разрекламированное дорогое средство от простуды, если продается дешевле с аналогичным составом? Конечно, вначале проконсультируйтесь со специалистом.

покупайте одежду не в сезон. Когда сезон заканчивается, начинаются распродажи. Есть вещи, которые не зависят от моды и их можно приобрести заранее гораздо дешевле.

избавьтесь от вредных привычек. Здесь достаточно посчитать, сколько уходит в месяц на курение, на сладкое или на привычку попить пиво перед телевизором. Ради интереса умножьте на год.

планируйте заранее отпуск и поездки, так вы купите выгодные билеты и путевки.

Заключение

Для того чтобы эффективно использовать свои доходы, семья должна правильно составить свой бюджет, тщательно продумать покупки и делать сбережения для достижения своих целей.

Только разумный подход к формированию потребностей позволит отказаться от покупки той или иной не столь необходимой в данный момент вещи. Разумное формирование

потребностей предполагает наличие четкого представления о том, для чего необходима та или иная вещь.

При формировании потребностей необходимо исходить из доходов семьи, соизмерять расходную статью бюджета с доходной.

Если все члены семьи будут применять способы экономии семейного бюджета, то за год расходы можно сократить на несколько тысяч рублей.

Список литературы

1. Симоненко В.Д., Шелепин О.И. Семейная экономика. – М.: Вита-Пресс, 2000.
2. Савицкая Е.В. Уроки экономики в школе. – М.: Вита-Пресс, 2006.
3. Любимов Л.Л. Основы экономических знаний. – М.: Вита-Пресс, 2004.
4. Любимов Л.Л. Основы экономических знаний. – М.: «Вита-Пресс», 2004.
5. Как вести семейный бюджет: учеб. пособие / Н.Н. Думная, О.А. Рябова, О.В. Карамова; под ред. Н.Н. Думной. — М.: ИнтеллектЦентр, 2010.
6. Симоненко В.Д., Шелепина О.И. Семейная экономика: учебное пособие для 7–8 классов общеобразоват. учр./ Образовательная область «Технология». — М.: Вита-Пресс, 2002.

Интернет-ресурсы

1. Сайт БЮДЖЕТ-СЕМЬИ.РФ <https://бюджет-семьи.рф/>
2. Сайт HOMECLASS <http://homeclass.ru/finansy/semeynyy-byudzhel.html>
3. Сайт журнала «СЕМЕЙНЫЙ БЮДЖЕТ» — <http://www.budget.ru>

Гольдштейн Марина Михайловна
учитель истории и обществознания
МБОУ «СОШ № 1»
города Шумерли
Чувашской Республики

ИСПОЛЬЗОВАНИЕ ЛИТЕРАТУРНЫХ ПРОИЗВЕДЕНИЙ НА УРОКАХ ФИНАНСОВОЙ ГРАМОТНОСТИ

Актуальность. Проект «Использование литературных произведений на уроках финансовой грамотности» разработан на основе рекомендаций Министерства образования и науки Российской Федерации по повышению финансовой грамотности обучающихся.

Цель проекта. Повышение финансовой грамотности в сфере управления различными рисками с учетом различных потребностей и обстоятельств.

Задачи проекта.

Воспитание привычки выделять в своей повседневной жизни события и решения экономического свойства.

Формирование умения оценивать возможные последствия действий в финансовой сфере.

Мотивировать участников проекта на практическую реализацию полученных знаний.

Ожидаемые результаты. Реализация проекта будет способствовать повышению уровня финансовой грамотности в сфере управления различными рисками с учетом различных потребностей и обстоятельств, сформировать ответственное отношение к финансам, оценивать свои возможности в формировании доходов.

Основное содержание проекта

Художественная литература служит отличным материалом для формирования и отработки навыка анализировать различные жизненные обстоятельства, которые имеют финансовую подоплёку. В художественном произведении зачастую глубоко прослеживается

то, какие мотивы влияют на поступки и принятие решения героев. Это тот самый случай, когда можно и нужно учиться на чужих ошибках. Или же наоборот, взять за образец то, что совершают действующие лица.

Педагогические технологии, используемые для реализации проекта: технология развития критического мышления, проблемное обучение, развивающее обучение, театральная технология. В процессе чтения художественного произведения человек невольно сравнивает себя с героями, «примеряет» ситуации на себя. Учитель предлагает учащимся взглянуть на эти ситуации в новом аспекте, попробовать школьнику не только разобрать события, происходящие с героями, но и внести своё видение проблем и предложить собственные решения.

Темы уроков «Какие бывают источники доходов», «От чего зависят личные и семейные доходы» развивают следующие компетенции: определять и оценивать варианты повышения личного дохода; соотносить вклад в личное образование и последующий личный доход; сравнивать различные профессии и сферы занятости для оценки потенциала извлечения дохода и роста своего благосостояния на коротком и длительном жизненном горизонте.

В части формирования умения определять и оценивать варианты повышения личного и семейного доходов учитель организывает «мозговой штурм», направленный на поиск вариантов решения проблемы повышения благосостояния семьи. Необходимо учесть все варианты, записать их на доске. После того как появится список вариантов решения проблемы, учитель организует деятельность по оцениванию каждого варианта с точки зрения выполнимости и эффективности. В результате у учащихся должно появиться три-четыре грамотных варианта повышения дохода для некой абстрактной среднестатистической семьи.

В ходе обсуждения проблемы повышения благосостояния семьи учитель выводит учащихся на раскрытие понятия «человеческий капитал». Человеческий капитал - все те дарования, умения и знания, которые могут быть с пользой применены работодателем и за которые человек вправе требовать оплаты.

В рамках данных тем учащимся предлагается рассмотреть, какие варианты первого заработка подсказывают литературные произведения и то, как эти подсказки можно реализовать в современных условиях. В классе организуются творческие группы. Ответ учащихся был оформлен в виде сценария.

«Тим и его команда»

Летним погожим днём из электрички на небольшой станции вышел юноша. Он идёт по просёлочной дороге, по окончании которой видна деревня.

У добротного деревенского дома юношу, обнимая и целуя, встречает пожилая женщина:

- Тимофей, здравствуй, внучек! Молодец, все экзамены сдал на пятёрки, вот ты и десятиклассник! Ну, пойдём в дом.

- Сейчас, ба, с Белкой поздороваюсь.

Тимофей поспешил в палисадник, где на небольшой лужайке пасётся коза. Юноша гладит её. Бабушка с улыбкой спрашивает:

- Тимоша, а доить не разучился?

- Ну это вряд ли! И доить, и косить, и огород поливать – это теперь на мне. Я сюда не прохлаждаться приехал!

Внук с бабушкой заходят в дом. Юноша по лестнице поднимается на чердак, где обустроена небольшая комната. Над кроватью небольшая полка с книгами. Юноша проводит рукой по корешкам книг и достаёт книгу Гайдара «Тимур и его команда». Пролистывает, приговаривая:

- Каждое лето перечитываю, и всё не надоедает. Правильная книга!

Юноша спускается с чердака. Женский голос внизу произносит:

- Нюра, я же все свои гробовые деньги потратила! Что же теперь делать?

На этих словах юноша резко останавливается, садится на ступеньку, прислушивается.

Голос бабушки Ани:

- Нина Степановна, соседка ты моя, дорогая! Не переживай! Ты же на эти деньги газ провела. Теперь и отопление есть, и вода горячая.

Голос соседки:

- Так-то так. Вот до сих пор в толк не возьму, зачем я печь разрешила разломать. Без неё и каша, и пироги не те. И самое главное – печь меня от ломоты в ногах спасала. К зиме никак не успеваю накопить, чтобы новую поставить. Ладно, Нюра, пойду.

Юноша заходит в комнату с русской печью. Садится за накрытый стол. Обедая, спрашивает бабушку:

- Ба, а что тётё Нине дети помочь не могут? Я так понял, что ей деньги нужны. И что такое гробовые деньги?

- Гробовые – это те деньги, что старые люди себе на похороны копят. Тимоша, нет у Нины Степановны никого. Так уж жизнь сложилась. Все ребятишки в нашей деревне в начальных классах у неё учились, а вот своих нет. Тимофей, а ты всерьёз сказал, что Белочку сам доить будешь, как прошлым летом?

- Бабушка Аня, я слов на ветер не бросаю!

- Тогда, внучок, послушай. У нас в деревне несколько семей из города коттеджи отстроили, хозяйство завели. Некоторые даже коз купили, а доить и ухаживать ещё не умеют. Так вот на дойку меня наняли. Может возьмёшься? И тебе заработок, и мне полегче.

- А, давай, ба, возьмусь!

Вечер. Тимофей с бабушкой подходят к большому коттеджу, открывают калитку и видят забавную картину: молодая женщина в модном спортивном костюме пытается поймать отвязавшуюся козу. Тимофей присоединяется к поимке козы. К калитке, подходит группа ребят, примерно одного возраста с Тимофеем. Ребята достают мобильные телефоны и снимают сцену поимки козы. Тимофей в броске с падением ловит верёвку. Хозяйка козы приносит всё необходимое для дойки. Тимофей доит козу. Затем подходит к группе ребят. Все обмениваются приветствием, смеются, просматривая видео.

Тимофей оглядывает ребят, лицо становится серьёзным:

- Слушайте, вы Нину Степановну, бабушкину соседку знаете?

Все кивают головами. Один из ребят говорит:

- Ещё бы, она родителей наших учила.

Тимофей продолжил:

- Пойдём ко мне, разговор есть.

В своей комнате Тимофей показывает ребятам «Тимура и его команду» и говорит:

- Предлагаю создать команду, заработать денег и помочь Нине Степановне. Ей не хватает денег, чтобы восстановить печь. А работа в деревне есть: коз доить – это на мне, сено косить, огороды полоть. Думаю, и в сельхозкооперативе работа есть. Что скажете?

Самый высокий из ребят, задумчиво перелистывая «Тимура и его команду», ответил:

- Да, мне отец говорил, что у Нины Степановны оба сына на Кавказе погибли. Тим, я – в команде. Завтра выясним кому и что в деревне требуется, распределим обязанности составим график и вперёд. Возражений нет?

Зимним погожим днём из электрички на небольшой станции вышел Тимофей. Он заходит в дом Нины Степановны, соседки бабушки. В комнате печь, на стене фото молодых солдат. За столом ребята, с которыми они летом трудились. На столе - пироги.

Тема урока «Какие бывают финансовые риски» развивает следующие компетенции: анализировать и оценивать финансовые риски; развивать критическое мышление по отношению к рекламным сообщениям; способность реально оценивать свои финансовые возможности. Обсуждая с учащимися проблему возможных вариантов утраты денежных средств, учитель подводит школьников к понятию, что финансовые риски - это возможность потерять деньги в связи с наступлением каких-либо предвиденных или непредвиденных

обстоятельств. Особое внимание необходимо уделить тому, что можно научиться предвидеть наступление неблагоприятных обстоятельств в финансовой сфере.

Одним из видов финансового риска является финансовое мошенничество - совершение противоправных действий в сфере денежного обращения путём обмана, злоупотребления доверием и других манипуляций с целью незаконного обогащения. Вариантов такого жульничества очень много. Поэтому при совершении любых финансовых и юридических операций следует перепроверять информацию и консультироваться в официальных государственных органах или консультационных центрах. Мошенничество опасно тем, что его организаторы действуют, опираясь на знание психологии человека, используя его слабости, играя на чувствах и эмоциях. Для большинства потребителей характерно самоуверенное чувство, что именно с ним не может произойти неприятностей, что он достаточно предусмотрителен, чтобы не попасть на удочку мошенника.

В рамках данной темы учащимся предлагается рассмотреть поведение литературных героев с точки зрения их финансового поведения. Работа может проходить как в творческих группах, так и индивидуально. Результат работы может иметь различные формы, которые учащиеся выбирают в соответствии со своими способностями.

Одна из учениц выбрала роман Михаила Булгакова «Мастер и Маргарита». Её результат работы эссе и иллюстрации.

Бесплатный сыр только в мышеловке

Люди, как люди. Любят деньги, но ведь это всегда было... Человечество любит деньги, из чего бы те ни были сделаны, из кожи ли, из бумаги ли, из бронзы или золота. Ну, легкомысленны... ну, что ж... обыкновенные люди... в общем, напоминают прежних...

Читающую публику роман Михаила Булгакова «Мастер и Маргарита» не оставляет равнодушным. Одни упорствуют в своём мнении, что это полный бред. Другие загадочно улыбаются, как будто их спрашивают не о знакомстве с романом, а о связи с объектом полулегальным, даже в чём-то порочным. Загадочная улыбка, как мне представляется, происходит от внутреннего убеждения, что человек познавший Роман (Роман с большой буквы) возвышен над окружающими некой загадочной связью.

Лично я ещё не «распробовала» «Мастера и Маргариту». Нахожусь в предвкушении. Даже не могу точно определить к кому отнести себя: горячим поклонникам Романа или скептикам, которые не видят в произведении Михаила Булгакова особых достоинств. Но даже будучи рядовым читателем я отметила для себя, что невозможно однозначно определить о чём или о ком Роман М. Булгакова «Мастер и Маргарита». Вариантов здесь много: о любви, о предательстве, о библейских сюжетах, о всемогущей власти во все времена, о иезуитской мерзости тоталитарного режима, об обманчивой привлекательности чертовщины, о незащитности таланта и предприимчивости бездарности, о неотвратимости судьбы.

Уроки финансовой грамотности совершенно неожиданно открыли для меня новый ракурс Романа – тягу людей к тому, что очень точно, хотя не совсем литературно выражает термин «халява». В главе двенадцатой «Чёрная магия и её разоблачение» на москвичей обрушивается в прямом смысле финансовый поток: деньги листопадом летят на зрителей Варьете. Недоумение происходящим быстро проходит и люди поступают, казалось бы, вполне естественно, ловят, собирают денежные знаки.



Рисунок 1.

В этой же главе женская половина зрительного зала совершенно бесплатно отоваривается в дамском магазине. При этом новоиспечённых состоятельных покупателей не интересует ни происхождение денег, ни то, каким образом возник магазин полный замечательных товаров.



Рисунок 2.

В главе семнадцатой «Беспокойный день» червонцы превращаются во что угодно, ставя их обладателей в крайне неудобное положение. Вся одежда из дамского магазина вообще исчезает, не превращаясь даже в лохмотья, и несчастные дамочки остаются либо в неглиже, либо без оного.



Рисунок 3.

Смешно? Талант Булгакова так живописует эти сцены, что читатель действительно получает наслаждение от комичности ситуаций. Я позволила себе взглянуть на это обстоятельство иначе: картины действительно уморительны, если бы не были грустны.

Человек, Homo sapiens sapiens, ты гордишься своей разумностью, ты назвал себя венцом Творения или природы (это как кому нравится). Так, что же происходит с твоим разумом, когда тебе предоставляется возможность получить блага, к которым ты не имеешь отношения? Куда девается твой здравый смысл? Почему ты не задаёшь себе простой вопрос: «Что мне будет, если я воспользуюсь случаем?» А этот вопрос следует всегда задавать себе. Если не по нравственным убеждениям («Я этого не заработал»), то хотя бы исходя из инстинкта самосохранения: «Нет ли здесь подвоха или даже ловушки?»

Представленные иллюстрации и призваны отразить идею народной мудрости о бесплатном сыре в мышеловке. Сегодня такой мышеловкой являются и подозрительно

высокий процент по депозиту, который предлагают некоторые банки, и предложения микрофинансовых организаций, и финансовые пирамиды, и неумение соотносить заёмщиком своих возможностей при выборе кредита.

Успешная реализация проекта обеспечивается интегрированием уроков финансовой грамотности с уроками литературы. Что, с одной стороны, позволяет учащимся оценить в художественном произведении литературных героев как участников экономических взаимоотношений. С другой стороны, развивает в учащихся способность проигрывать собственное экономическое поведение в тех или иных ситуациях, выстраивать сценарий управления личными финансами, грамотно оценивать риски, выгодно использовать свои знания и умения в целях повышения финансового благополучия.

Список литературы

1. Финансовая грамотность: материалы для учащихся. 8-9- классы общеобразоват. орг. / И. В. Липсиц, О.Рязанова. — М.: ВИТА-ПРЕСС, 2016.
2. Финансовая грамотность: методические рекомендации для учителя. 8-9 классы общеобразоват. орг. / Е.Лавренова, О.Рязанова И. Липсиц — М.: ВИТА-ПРЕСС, 2014.
3. Финансовая грамотность: контрольные измерительные материалы. 8-9 классы общеобразоват. орг. / Е.Лавренова, О.Рязанова И. Липсиц — М.: ВИТА-ПРЕСС, 2014.
4. Финансовая грамотность: материалы для родителей. 8 -9 классы общеобразоват. орг. / Ю. Н. Корлюгова. — М.: ВИТА-ПРЕСС, 2014.
5. Вашифинансы.РФ <https://vashifinancy.ru/>

Гордеев Владимир Геннадьевич

учитель чувашского языка и литературы, обществознания
МБОУ «Комсомольская СОШ № 1»
Комсомольского района
Чувашской Республики

ГЕОГРАФИЯ ДЕНЕЖНЫХ КУПЮР РОССИИ

Актуальность выбора темы заключается в том, что люди часто обращаются к денежным знакам, но не всегда заостряют внимание на том, что изображено на купюрах. А ведь банкноты России носят познавательный характер. Особый интерес представляет логика выбора городов для изображения на денежных знаках разных достоинств и представленные на них объекты архитектуры и истории.

Цель проекта - изучить современные денежные знаки Российской Федерации, их изображения, представленные объекты.

Задачи проекта:

Познакомиться с особенностью географического положения городов, изображенных на денежных знаках.

Узнать о достопримечательностях этих городов.

Выяснить, кто предложил именно эти города для печати на купюрах.

Ожидаемые результаты. Расширить кругозор учащихся в ходе презентации проекта

Науки, изучающие денежные знаки

Изучением денежных знаков занимаются две науки – нумизматика и бонистика.

Нумизматика (от лат. *numisma, numisma, numismatis* — «монета» ← др.-греч. νόμισμα, νόμισματος — «установившийся обычай, общепринятый порядок; монета») — вспомогательная историческая дисциплина, изучающая историю монетной чеканки и

денежного обращения. От нумизматики как науки следует отличать нумизматическое собирательство, или коллекционирование монет.

Интерес к монетам возник ещё в эпоху Возрождения. Итальянский поэт Франческо Петрарка был большим любителем античных монет. В качестве самостоятельной науки нумизматика оформилась лишь в XIX веке. Большой вклад в это внесли специалист по античным монетам И.-И. Эккель, специалист по средневековым монетам Й. Мадер, а также И.-Я. Ляйцман, Ю. Фридендер и Г. Гроте. Последний объединил нумизматику и науку о деньгах, что явилось началом трансформации нумизматики в общественно-историческую науку.

Бонистика (фр. *bonistique*) — вспомогательная историческая дисциплина, изучающая вышедшие из употребления денежные знаки и боны как исторические документы, отражающие экономическое и политическое положение общества в то время. Возникла в начале XX века и тесно связана с нумизматикой.

Полагается, что коллекционирование бумажных денежных знаков возникло в Китае, уже после появления первых бумажных денежных знаков.

Однако систематическое коллекционирование бумажных денег в мире началось с 1940-х годов. Причём поворотным моментом в данной области коллекционирования считаются 1970-е годы, когда бонистика была признана самостоятельной ветвью коллекционирования. В то же самое время в некоторых развитых странах, таких как США, Германия, Франция, начали издаваться национальные каталоги, посвящённые бумажным деньгам.

История появления денег

В древности денег не существовало. Чтобы получить какую-либо вещь, нужно было найти человека, у которого есть то, что нужно, и обменяться с ним. Если тому, у кого есть нужная вещь, нужна была та вещь, которая есть у тебя, то обмен совершался. В противном случае нужно было искать другого человека. Такая система была неудобна, поэтому стали использовать как деньги то, что нужно было всем. Например, соль, пушнину, шкуры, табак, зерна, скот.

Первая чеканка монет в Древней Руси началась при князе Владимире в IX веке. Они назывались гривны и представляли из себя продолговатый кусок серебра. Гривны рубились на четыре части, отсюда и пошло название рубль. Также рубль называли еще тина и его тоже делили пополам (отсюда название «полтинник»).

Первая денежная реформа была проведена Петром I. Деньги стали единым расчетным средством, а монеты стали чеканить в форме правильного круга.

Первые бумажные деньги появились в 1769 году при Екатерине II. Назывались они ассигнациями и использовались для быстрого расчета.

География денежных купюр России

Каждая страна, в том числе и Россия, гордятся своими национальными шедеврами искусства и архитектуры, природными памятниками, чеканит и печатает их как изображения на деньгах. Переходя из рук в руки, из страны в страну, зафиксированные в многочисленных каталогах, деньги мира дают прекрасный спектр географических сведений, являясь неисчерпаемым источником познания многообразия мира.

Выпуск банкнот стал прерогативой государственной власти. Самостоятельность государства подтверждается выпуском национальных денежных знаков, мировым признанием. Обращаясь к национальным патриотическим чувствам населения, банкноты содержат предельно конкретную характеристику страны.

Очень символичны денежные знаки нашей страны. На них изображена городская серия: памятники архитектуры различных городов страны.

Дизайн современных купюр разрабатывал заслуженный художник России Игорь Крылков. Изначально он задумал поместить на деньгах портреты выдающихся соотечественников - так, как делают во многих странах. Но Центробанк предложил иную идеологию. В итоге получилось, что почти каждая купюра несет изображение христианских святых.

Игоря Крылкова по праву можно назвать самым востребованным художником России. Его “картины” в почете у олигархов и бедных людей, школьников и пенсионеров, столичных жителей и обитателей затерянных в глуши деревень. Да что перечислять, если без копий его миниатюр не выходит на улицу ни один взрослый житель России.

10 рублей - Красноярск

Красноярск - крупнейший экономический, деловой, промышленный и культурный центр Восточной Сибири, административный центр Красноярского края (второго по площади субъекта России). Сегодня Красноярск – это современный индустриальный город с уникальной архитектурой, столица мастеровых, талантливых людей Сибири, один из красивейших городов страны.

На лицевой стороне изображена часовня Параскевы Пятницы - святой, которую на Руси почитали как покровительницу семьи и домашней живности. Надо сказать, что этот образ связан не только с христианством, но отсылает нас к языческим корням наших предков. Дело в том, что при принятии христианства язычникам- земледельцам тяжело было отказаться от привычных им женских божеств, отвечавших за урожай и благополучие. Поэтому обязанности Лады и Макоши были возложены на ту святую, чей день почитания оказался ближе к празднику урожая. Таким образом, Параскева Пятница заняла одно из самых значимых мест в новом пантеоне.

На оборотной стороне купюры изображена светская достопримечательность, но также почитаемая в народе как хранительница домашнего тепла - Красноярская ГЭС.

Также лицевую сторону украшает гордость красноярцев - коммунальный мост через Енисей, который в 1961 году вошел в книгу ЮНЕСКО "Лучшие мосты мира". Некоторые утверждают, что мост стоит именно в том месте, где впервые высадился на берег основатель города казак Андрей Дубенской. Памятник ему действительно в Красноярске имеется, но находится он все же в некотором отдалении от упомянутого моста.

50 рублей - Санкт-Петербург

Санкт-Петербург — город федерального значения Российской Федерации, субъект Российской Федерации, административный центр Северо-Западного федерального округа, место нахождения высших органов власти, Ленинградской области. В XVIII—XX веках — столица Российской империи и резиденция Российских императоров. Один из важнейших экономических центров Российской Федерации. Включён в список Всемирного наследия ЮНЕСКО

Здесь мы видим скульптурную композицию на набережной Санкт-Петербурга. Как мы ни старались, но проидентифицировать личность мраморной женщины, восседающей у основания Ростральной колонны, оказалось невозможно. За неимением соответствующей личности, поскольку эта фигура символизирует собой красавицу - Неву. Сама же колонна являет собой почему-то символ морской мощи. На втором плане виднеется страж выхода к Балтийскому морю, музей-тюрьма - Петропавловская крепость.

На оборотной стороне - гравюра с изображением здания бывшей биржи.

100 рублей - Москва

Москва – столица России, город федерального значения, субъект Российской Федерации, центр Центрального федерального округа и Московской области, город-герой. Крупнейший город России, самый населённый город Европы. Москва относится к глобальным городам, оказывая большое влияние на мир. Москва — важнейший экономический и транспортный узел, а также политический, экономический, культурный и научный центр страны. Находятся законодательные, исполнительные и судебные федеральные органы власти страны.

На лицевой стороне купюры 100 рублей изображена знаменитая бронзовая квадрига Аполлона работы Петра Клодта, которая украшает портик здания Государственного

академического Большого театра (ГАБТ), на оборотной стороне изображен общий вид Большого театра в г. Москве.

Большой театр – крупнейший в России и наиболее значительный в мире из театров оперы и балета. Здание было построено в 1820-х годах по проекту московского архитектора О. Бове.

200 рублей - Севастополь

Купюра чем-то напоминает доллар. На ней можно встретить изображения города Севастополя. Лицевая сторона радует глаз памятником Затопленным кораблям установленным на набережной. Очень интересные события сподвигнули поставить данный постамент. В 1854 году под Евпаторией высадились войска союзников: англичан, французов, турков, итальянцев. Русские войска потерпели поражение в битве на реке Альма. Нависла угроза вторжения в Севастополь неприятельского флота. Собрали совет и долго думали: как же отстоять Севастополь? Вице-адмирал В.А.Корнилов предложил выйти в открытое море и из всех сил атаковать корабли противника. Другие члены совета возразили. Тогда командир линейного корабля «Селафаил» капитан 1 ранга Зорин озвучил оригинальную идею: он предложил затопить поперек входа в бухту часть старых судов, а моряков спустить на берег, чтобы защищать Севастополь. Эту идею приняли, и она воплотилась в жизнь. Такая тактика сработала, и вражеские корабли не смогли зайти в бухту города, часть из них ушла на дно. В память об этом событии в 1905 году и был воздвигнут памятник. На вершине его расположен двуглавый орел, держащий в клюве венок. Он обращен к морю, поэтому со стороны берега рассмотреть его полностью не получится. К венку прикован якорь. Со стороны моря была закреплена бронзовая мачта. Однако в 1975 году ее сорвало, и до сих пор она не была восстановлена. Памятник в настоящее время ждет реставрации.

На другой стороне изображены руины античного греческого города Херсон. История его началась 2500 лет назад, когда на северный берег Аксинского моря высадились первые переселенцы. Место оказалось весьма удачным, а распаханная целина дала щедрый урожай. Колония стала быстро богатеть и обустраиваться. В 1 веке н.э. здесь появились христианские проповедники. Херсонес стал передовым форпостом Византийской империи. В 988 году город захватил русский князь Владимир Святославович. Город просуществовал еще 400 лет. В 1399 году его сжег татарский темник Едигей. Руины города занесены в список всемирного наследия ЮНЕСКО и особо ценного культурного наследия России.

500 рублей - Архангельск

Архангельск - город на севере европейской части России, административный центр Архангельской области. До конца 17 века Архангельск был основным морским портом России. Важная база для освоения Арктики и налаживания судоходства по Северному морскому пути. Крупный научный и промышленный центр, транспортный узел на севере страны. Культурно-историческая столица Поморья, родина северной культуры, традиций, истории.

На этой купюре мы видим памятник Петру I в Архангельске на фоне парусного корабля и морского вокзала. Наверное, не стоит объяснять, чем заслужил сей деятель политических и прочих искусств свое почетное место на пятисотенной.

На оборотной стороне изображен Соловецкий монастырь - великая христианская святыня. Здесь располагаются девять церквей. Главная из них - Троицкий собор, где находятся мощи основателей монастыря, преподобных Зосимы и Савватия. Преображенский собор - самый большой и красивый монастырский храм. Под церковью Николая Чудотворца - монастырская ризница, в которой много драгоценных даров царей московских, начиная с Иоанна III, и других жертвователей. Здесь же хранятся палаш кн. Михаила Скопина-Шуйского и сабля кн. Пожарского. Это место славно еще и тем, что оно было стратегически важным объектом - неоднократно он держал оборону нападавших с моря неприятелей. В память об одном из сражений под Царской колокольней сложена пирамида из бомб и ядер, которыми англичане в 1854 г. обстреливали монастырь.

1000 рублей - Ярославль

Ярославль — административный центр Ярославской области и Ярославского района, городской округ. На протяжении своей тысячелетней истории Ярославль выступал в качестве одного из оплотов российской государственности. Городу придавали высокое значение правители России. Ярославль возник как первый христианский город на Волге. В период борьбы с польско-литовской интервенцией в 1612 году Ярославль на несколько месяцев становится столицей государства. Исторический центр города является объектом Всемирного культурного наследия ЮНЕСКО.

На лицевой стороне изображен памятник Ярославу Мудрому, стоящий на площади перед Спасо-Преображенским монастырем в Ярославле. Местное неофициальное название - "мужик с тортом". "Торт" в руках князя - не что иное, как храм - символ православной церкви. Так Ярослава Мудрого изображали традиционно, начиная с XI века, намекая на то, что наша вера - в наших руках, несмотря на то, что мы ее как бы позаимствовали. Сама по себе фигура Ярослава Мудрого может смело рассматриваться как символ народного просвещения, поскольку этот книголюб выучил грамоте всех своих детей, включая трех дочек. Так, Анна Ярославовна, выйдя замуж за Генриха I Французского, вызывала небывалое уважение всего королевского двора, будучи единственной из всей королевской семьи, кто подписывал деловые документы именем и отчеством, а не безликим крестиком. Остальные дети мудрого политика, грамотно развивавшего международные связи, также женились и выходили замуж в большинстве своем за границу.

На оборотной стороне - храм Иоана Предтечи (Крестителя), который считается культурным памятником мирового значения.

2000 рублей – Владивосток

Эта купюра синего цвета, напоминает купюру 20 евро, поэтому при выпуске подверглась критике. На лицевой стороне изображен Русский мост во Владивостоке. Он был построен с 2008 по 2012 годы, и является вторым по высоте мостом в мире. Высота его – 324 метра, длина пролета – 1104 метра. Мост по типу конструкции является вантовым; он состоит из пилонов, соединенных с дорожным полотном тросами. Русский мост имеет самый большой пролет в мире среди мостов такого типа. Он соединяет Владивосток с островом Русским. Журналисты поэтично назвали этот мост «арфой для океанских ветров». Сейчас он является визитной карточкой Владивостока.

На обратной стороне представлен космодром «Восточный». Это первый российский гражданский космодром, возведенный недалеко от города Циолковского. Место выбрано не случайно: в регионе сосредоточен большой запас электроэнергии, есть уже вся инфраструктура, необходимая для строительства космодрома. Площадь космодрома около 700 квадратных километров. Указ о строительстве был подписан в 2007 году. Строительство началось в 2012 году и завершилось в апреле 2016 года. При этом оно сопровождалось коррупционными скандалами: при строительстве возбудили свыше 140 уголовных дел, ущерб составил более 10 млрд рублей. Космодром построили для обеспечения независимого доступа в космос. Планируется построить еще монтажно-испытательные корпуса, кислородно-азотный и водородный заводы, а также аэропорт.

5000 рублей - Хабаровск

Хабаровск — город в России, административный центр Хабаровского края и Дальневосточного федерального округа. Один из крупнейших по численности населения и объему промышленного производства городов российского Дальнего Востока, центр научной и культурной жизни края. Крупный узел на стыке водных, воздушных, железнодорожных и автомобильных коммуникаций с севера и запада страны, Приморья, Сахалина и портов Хабаровского края, имеющих международное, общероссийское и региональное значение

В кошельке такая купюра встречается значительно реже, чем остальные. Тем более важно рассказать о том, что на ней изображено. Это город Хабаровск. На лицевой стороне изображен памятник генералу, графу и губернатору Восточной Сибири Николаю Николаевичу Муравьеву-Амурскому. Это именно он положил начало возвращению Амура, уступленного Китаю в году 1689, добившись освобождения Нерчинских крестьян от обязательных работ в рудниках и сформировав из них казачье войско.

На оборотной стороне - Царский амурский мост. Это самый длинный мост на всем Транссибе. Длина его около 2700 метров, а состоит он из 18 пролетов и левобережной эстакады.

Заключение

Поставленная гипотеза подтвердилась, дизайн денег действительно очень интересная и познавательная часть купюры. После изучения городов, их географического положения, истории создания и развития, экономического значения можно сделать следующие выводы по системе изображения.

Статус Москвы и Санкт-Петербурга – двух столиц России даёт возможность запечатлеть эти города на самых ходовых купюрах достоинством в 50 и 100 рублей. Роль их в развитии государства неопределима.

Красноярск, Архангельск, Севастополь, Ярославль, Владивосток, Хабаровск – характеризуют нашу страну с разных позиций: указывают на её огромное пространство, разнообразие природных условий и экономическое развитие, культурные традиции.

Каждый человек должен знать и стремиться узнавать как можно больше о родной земле, бережно относиться к ней, заботиться о том, что его окружает. В этом и заключается частичка его любви к своей Родине.

Любовь к Родине начинается с мелочей: с привязанности к дому, где ты живешь, к улице, по которой ходишь, к городу или селу, в котором родился и по которому скучаешь, когда приходится уезжать.

Чтобы осознать себя гражданином, человеку, особенно молодому, необходимо почувствовать сопричастность к судьбе своего народа. А эту сопричастность дает знание. Знание истории, культуры и традиций своего Отечества.

Тема моей работы актуальна, познавательна и имеет научно-практическую значимость.

Возможно, мой проект вдохновит других на изучение этого интересного мира денег.

Список литературы

1. Максимов А.И., Тараканов В.И., Смиранный И.Н. Бумажные денежные знаки России и СССР - М.: Финансы и статистика, 1991.
2. Я познаю мир. Экономика. Детская энциклопедия. – М: АСТ 2003
3. Деньги мира / ред.группа: О.Елисеева, Т.Евсеева, С.Тихомиров. М.: Мир энциклопедий Аванта+, 2012г.
4. Ожегов С.И. Толковый словарь русского языка. ООО «Издательство «Мир и Образование», М.2013.
5. Юнгман-Штадлер, Франциска. Деньги – М.: ООО ТД «Издательство Мир книги», 2008 г.
6. Интернет ресурсы:
www.visas.ru;
www.eur.ru;
www.grani.ru;
<http://www.fox-notes.ru>;

Гордеева Елена Викторовна
учитель истории и обществознания
МБОУ «Атнашевская ООШ» Канашского района

Семейный бюджет.

Актуальность выбранной темы: «Деньги лишними не бывают».

С понятием бюджет и семейный бюджет сталкивались все, но не все знают, что это такое и как с ним обращаться.

Бюджет – схема доходов и расходов определенного субъекта (семьи, бизнеса, организации, государства и др.) устанавливаемая на определенный период времени.

Личный или семейный бюджет – это финансовый план, который распределяет будущий личный доход на расходы, сбережения и погашение задолженностей.

Незнание людей в этой области приводит к лишней трате и нехватке денег. Поэтому выбранная мной тема исследования актуальна и для взрослых, и для детей.

Понимание людьми сути семейного бюджета формирует финансово грамотных граждан страны.

Цель проекта: научиться планировать семейный бюджет и управлять своими финансами.

Задачи проекта:

- изучение понятия и структуры семейного бюджета;
- исследование планирования семейного бюджета;
- составление типового плана по ведению семейного бюджета;
- подготовка информационного стенда на тему: «Карманные деньги или как научить студентов правильно распоряжаться финансами»;
- создание презентации на тему: «Семейный бюджет».

Ожидаемые результаты. Реализация проекта будет способствовать повышению уровня финансовой грамотности в сфере семейного бюджета, позволит расширить возможности обучающихся по эффективному использованию финансовых услуг в целях повышения собственного благосостояния и роста сбережений.

Теоретическая часть

Бюджет (от англ. Budget – кошель, сумка, кожаный мешок) – схема доходов и расходов определенного лица, устанавливаемая на определенный период времени. С одной стороны, бюджет – совокупность, масса финансовых ресурсов, средств, которыми располагает любой экономический субъект (государство, предприятие или семья). С другой стороны, это соотношение между доходами и расходами экономического субъекта, баланс его денежных средств, характеризующий их поступления или расходования в течении определенного периода, чаще всего одного года. Иначе говоря, бюджет определяет содержимое «денежной сумки»: наличие в ней денежных средств или их дефицит, динамику ее наполнения или опорожнения, каналы прихода и расхода денег, соотношение между доходами и расходами.

Семейный бюджет - это финансовый план, который распределяет будущий личный доход на расходы, сбережения и погашение задолженностей.

Есть семья, в которой есть кошелек. Раз в месяц, в день зарплаты, все складывают получку в кошелек. В другие дни все по чуть-чуть достают деньги из кошелька и тратят на то, что нужно. Этот кошелек и есть самый простой семейный бюджет.

Типы семейного бюджета:

1. Совместный;
2. Совместно-раздельный (долевое участие);
3. Раздельный.

Совместный бюджет – это самый распространенный вид семейного бюджета в России. Он предполагает собой сбор всех доходов членов семьи в так называемый «общий котел», из которого оплачиваются все расходы семейного характера и расходы каждого из членов семьи.

Совместно-раздельный бюджет представляет собой сочетание совместного и раздельного бюджета. Принцип его ведения: каждый из членов семьи откладывает в «общий котел» определенную, заранее оговоренную долю своих доходов. Остальной частью заработка распоряжаются по своему усмотрению.

Раздельный бюджет предполагает, что никакого «общего котла» нет, каждый член семьи самостоятельно распоряжается своими финансами. Этот вид семейного бюджета пользуется большой популярностью в западных странах.

Структура семейного бюджета:

- Доход;
- Расход.

Доход – это деньги или материальные ценности, получаемые от предприятия, отдельного лица или какого-либо вида деятельности.

Все доходы делятся на:

- Денежные (зарплата, пенсия, пособие, стипендия, различные социальные выплаты, страховые выплаты, доходы от предпринимательской деятельности и др.);
- Натуральные (материальные блага, получаемые на приусадебном участке (овощи, фрукты, молоко, мясо, яйца, мед и др.), подарки, выигрыши и др.);
- Льготы (льготные проездные билеты для студентов и пенсионеров, субсидия на оплату коммунальных услуг, льготы при покупке лекарств, путевки в санатории, детские лагеря и др.).

Расход – это затраты, издержки, потребление чего-либо для определенных целей.

Расходы делятся на:

- Необходимые (продукты питания, жилье (аренда, коммунальные услуги), транспорт, одежда (необходимая), товары для дома и здоровья, выплаты по кредитам, счетам, сбережения);
- Желательные (развлечения, кружки, телефон, интернет, траты на хобби, фитнес, салоны красоты и др.);
- Имиджевые товары и роскошь (гаджеты, модная одежда и аксессуары, рестораны, путешествия и др.).

Бюджет можно представить в виде весов. На одну чашу помещаем доходы, на другую расходы.

Если расход равен доходу, то такой бюджет называют сбалансированным.

Если расходы превышают доходы, то бюджет называется дефицитным.

ДОХОД

Если доходы превышают расходы, то говорят, что бюджет накопительный.

Для чего нужно составлять семейный бюджет? Главной задачей является выявление соотношения между доходами и расходами. Планирование бюджета может сигнализировать о предстоящем денежном дефиците за счет перерасхода денег. Без составления бюджета очень трудно будет найти возможные источники экономии денег, для того, чтобы сделать необходимые накопления, например, для покупки автомобиля или путешествия всей семьей, о котором все так мечтают.

Не зря придумано много пословиц и поговорок, связанных с бюджетом:

- Деньги любят счет;
- Кто бюджет считает, тот и деньги получает;
- Хорошо составленный годовой бюджет позволяет жить, не залезая в долги, значительную часть года;
- Бюджет все равно что совесть: от расходов он не удерживает, но вызывает чувство вины;
- Умный человек — хозяин деньгам, а скупой — слуга.

Практическая часть.

Доход моей семьи. (за 1 месяц)

Папа	27000р
Мама	19000
Брат	600р
Аренда	5000р
Итого:	51600р

Обязательные коммунальные расходы. (за 1 месяц)

Плата за свет	400р
Плата за воду	100р
Плата за газ	400р
Плата за мусор	240р
Плата за интернет	1800р
Итого:	1940р

Обязательные расход на питание. (за 1 месяц)

Продукт	Масса кол-во	Цена (р)
Хлеб	60 (булок)	1800
Масло	0,87 (л)	80
Рис	3кг 200 (г)	284
Гречка	3кг 200 (г)	240
Лапша	7(пачек)	280
Специи	8(пачек)	150
Масло сливочное	3 (пачки)	150
Сок	2(л)	105
Чай	200 (пак)	220
Кофе	800(г)	200
Сахар	5(кг)	135
Соль	2(кг)	24
Паста томатная	2(банка)	200
Печенье	2(кг)	300
Фрукты	13(кг)	800
Конфеты	3(кг)	600
Колбаса	6 (шт)	840
На питание детям. Мне и брату.	800р + 450р =	1250
Итого:		7458р

Обязательные расходы на хозяйство (за 1 месяц)

Животное	Питание	Цена(р)
Кот Мурзик	Корм	327
Собаки	Корм	400
Кролики	Сено, зерно, вода и картошка.	1150
Курицы	Вода , зерно, витамины.	550
Итого:		2427р

Обязательные расход на лекарство. (за 1 месяц)

Медикаменты	1500 рублей.
--------------------	---------------------

Обязательные расход на бытовую химию . (за 1 месяц)

Бытовая химия	Цена(р)
Средство для мытья посуды	120
Пемо люкс	40
Белизна	30

Порошок	200
Итого:	390р

Обязательные расходы на гигиену.

Средства гигиены	количество	Цена (р)
Зубная паста	2(шт)	100
Мыло	2(шт)	50
Ватные палочки	1 (упаковка)	30
Зубные щётки	4 (шт)	120
Шампунь	4(бутылка)	420
Итого:		720р

Список литературы

1. Молчанов С.С. Налоги за 14 дней. – СПб: Питер, 2015.
2. Лыкова Л.Н. Налоги и налогообложение: учебник и практикум для академического бакалавриата. – М.: Издательство Юрайт, 2015.
3. Скворцов О.В. Налоги и налогообложение. Практикум. – М.: Академия, 2010.

Григорьева Елена Геннадьевна
учитель начальный классов
МАОУ «НОШ»
г. Ядрина
Чувашской Республики

ОБРАЗ РОССИИ НА ДЕНЕЖНЫХ ЗНАКАХ

Актуальность выбора темы заключается в том, что люди часто обращаются к денежным знакам, но не всегда заостряют внимание на том, что изображено на купюрах, а ведь банкноты России носят познавательный характер. Особый интерес представляет логика выбора городов для изображения на денежных знаках разных достоинств и представленные на них объекты архитектуры и истории. Естественно, что процесс выбора города и его архитектуры является весьма дискуссионным. Специалисты, занимающиеся этим вопросом ведут сложную, долгую и кропотливую работу.

Цель проекта: изучить современные денежные знаки Российской Федерации, их изображения, представленные объекты.

Задачи проекта:

1. Познакомиться с особенностью географического положения городов, изображенных на денежных знаках.
2. Узнать о достопримечательностях этих городов.
3. Выяснить, кто предложил именно эти города для печати на купюрах.

Ожидаемые результаты. Реализация проекта будет способствовать повышению уровня финансовой грамотности, расширить кругозор учащихся в ходе презентации проекта

Основное содержание проекта

Каждая страна, в том числе и Россия, гордятся своими национальными шедеврами искусства и архитектуры, природными памятниками, чеканит и печатает их как изображения на деньгах. Переходя из рук в руки, из страны в страну, зафиксированные в многочисленных каталогах, деньги мира дают прекрасный спектр географических сведений, являясь неисчерпаемым источником познания многообразия мира.

Выпуск банкнот стал прерогативой государственной власти. Самостоятельность государства подтверждается выпуском национальных денежных знаков, мировым признанием. Обращаясь к национальным патриотическим чувствам населения, банкноты содержат предельно конкретную характеристику страны.

Очень символичны денежные знаки нашей страны. На них изображена городская серия: памятники архитектуры различных городов страны.

Дизайн современных купюр разрабатывал заслуженный художник России Игорь Крылков. Изначально он задумал поместить на деньгах портреты выдающихся соотечественников - так, как делают во многих странах. Но Центробанк предложил иную идеологию. В итоге получилось, что почти каждая купюра несет изображение христианских святых.

Игоря Крылкова по праву можно назвать самым востребованным художником России. Его “картины” в почете у олигархов и бедных людей, школьников и пенсионеров, столичных жителей и обитателей затерянных в глуши деревень. Да что перечислять, если без копий его миниатюр не выходит на улицу ни один взрослый житель России.

1) **10 рублей-Красноярск**

Красноярск - крупнейший экономический, деловой, промышленный и культурный центр Восточной Сибири, административный центр Красноярского края (второго по площади субъекта России). Сегодня Красноярск – это современный индустриальный город с уникальной архитектурой, столица мастеровых, талантливых людей Сибири, один из красивейших городов страны.

На лицевой стороне изображена часовня Параскевы Пятницы - святой, которую на Руси почитали как покровительницу семьи и домашней живности. Надо сказать, что этот образ связан не только с христианством, но отсылает нас к языческим корням наших предков. Дело в том, что при принятии христианства язычникам-земледельцам тяжело было отказаться от привычных им женских божеств, отвечавших за урожай и благополучие. Поэтому обязанности Лады и Макоши были возложены на ту святую, чей день почитания оказался ближе к празднику урожая. Таким образом, Параскева Пятница заняла одно из самых значимых мест в новом пантеоне.

На оборотной стороне купюры изображена светская достопримечательность, но также почитаемая в народе как хранительница домашнего тепла - Красноярская ГЭС.

Также лицевую сторону украшает гордость красноярцев - коммунальный мост через Енисей, который в 1961 году вошел в книгу ЮНЕСКО "Лучшие мосты мира". Некоторые утверждают, что мост стоит именно в том месте, где впервые высадился на берег основатель города казак Андрей Дубенской. Памятник ему действительно в Красноярске имеется, но находится он все же в некотором отдалении от упомянутого моста.

2) **50 рублей- Санкт-Петербург**

Санкт-Петербург — город федерального значения Российской Федерации, субъект Российской Федерации, административный центр Северо-Западного федерального округа, место нахождения высших органов власти, Ленинградской области. В XVIII—XX веках — столица Российской империи и резиденция Российских императоров. Один из важнейших экономических центров Российской Федерации. Включён в список Всемирного наследия ЮНЕСКО

Здесь мы видим скульптурную композицию на набережной Санкт-Петербурга. Как мы ни старались, но проидентифицировать личность мраморной женщины, восседающей у основания Ростральной колонны, оказалось невозможно. За неимением соответствующей личности, поскольку эта фигура символизирует собой красавицу - Неву. Сама же колонна являет собой почему-то символ морской мощи. На втором плане виднеется страж выхода к Балтийскому морю, музей-тюрьма - Петропавловская крепость.

На оборотной стороне - гравюра с изображением здания бывшей биржи.

3) **100 рублей-Москва**

Москва – столица России, город федерального значения, субъект Российской Федерации, центр Центрального федерального округа и Московской области, город-герой. Крупнейший город России, самый населённый город Европы. Москва относится к глобальным городам, оказывая большое влияние на мир. Москва — важнейший экономический и транспортный узел, а также политический, экономический, культурный и

научный центр страны. Находятся законодательные, исполнительные и судебные федеральные органы власти страны.

На лицевой стороне купюры 100 рублей изображена знаменитая бронзовая квадрига Аполлона работы Петра Клодта, которая украшает портик здания Государственного академического Большого театра (ГАБТ), на оборотной стороне изображен общий вид Большого театра в г. Москве. Большой театр – крупнейший в России и наиболее значительный в мире из театров оперы и балета. Здание было построено в 1820-х годах по проекту московского архитектора О.Бове.

4) 500 рублей-Архангельск

Архангельск - город на севере европейской части России, административный центр Архангельской области. До конца 17 века Архангельск был основным морским портом России. Важная база для освоения Арктики и налаживания судоходства по Северному морскому пути. Крупный научный и промышленный центр, транспортный узел на севере страны. Культурно-историческая столица Поморья, родина северной культуры, традиций, истории.

На этой купюре мы видим памятник Петру I в Архангельске на фоне парусного корабля и морского вокзала. Наверное, не стоит объяснять, чем заслужил сей деятель политических и прочих искусств свое почетное место на пятисотенной.

На оборотной стороне изображен Соловецкий монастырь - великая христианская святыня. Здесь располагаются девять церквей. Главная из них - Троицкий собор, где находятся мощи основателей монастыря, преподобных Зосимы и Савватия. Преображенский собор - самый большой и красивый монастырский храм. Под церковью Николая Чудотворца - монастырская ризница, в которой много драгоценных даров царей московских, начиная с Иоанна III, и других жертвователей. Здесь же хранятся палаш кн. Михаила Скопина-Шуйского и сабля кн. Пожарского. Это место славно еще и тем, что оно было стратегически важным объектом - неоднократно он держал оборону нападавших с моря неприятелей. В память об одном из сражений под Царской колокольней сложена пирамида из бомб и ядер, которыми англичане в 1854 г. обстреливали монастырь.

5) 1000 рублей-Ярославль

Ярославль —административный центр Ярославской области и Ярославского района, городской округ. На протяжении своей тысячелетней истории Ярославль выступал в качестве одного из оплотов российской государственности. Городу придавали высокое значение правители России. Ярославль возник как первый христианский город на Волге. В период борьбы с польско-литовской интервенцией в 1612 году Ярославль на несколько месяцев становится столицей государства. Исторический центр города является объектом Всемирного культурного наследия ЮНЕСКО.

На лицевой стороне изображен памятник Ярославу Мудрому, стоящий на площади перед Спасо-Преображенским монастырем в Ярославле. Местное неофициальное название - "мужик с тортом". "Торт" в руках князя - не что иное, как храм - символ православной церкви. Так Ярослава Мудрого изображали традиционно, начиная с XI века, намекая на то, что наша вера - в наших руках, несмотря на то, что мы ее как бы позаимствовали. Сама по себе фигура Ярослава Мудрого может смело рассматриваться как символ народного просвещения, поскольку этот книголюб выучил грамоте всех своих детей, включая трех дочек. Так, Анна Ярославовна, выйдя замуж за Генриха I Французского, вызывала небывалое уважение всего королевского двора, будучи единственной из всей королевской семьи, кто подписывал деловые документы именем и отчеством, а не безликим крестиком. Остальные дети мудрого политика, грамотно развивавшего международные связи, также женились и выходили замуж в большинстве своем за границу.

На оборотной стороне - храм Иоана Предтечи (Крестителя), который считается культурным памятником мирового значения.

б) 5000 рублей-Хабаровск

Хабаровск — город в России, административный центр Хабаровского края и Дальневосточного федерального округа. Один из крупнейших по численности населения и объему промышленного производства городов российского Дальнего Востока, центр научной и культурной жизни края. Крупный узел на стыке водных, воздушных, железнодорожных и автомобильных коммуникаций с севера и запада страны, Приморья, Сахалина и портов Хабаровского края, имеющих международное, общероссийское и региональное значение

В кошельке такая купюра встречается значительно реже, чем остальные. Тем более важно рассказать о том, что на ней изображено. Это город Хабаровск. На лицевой стороне изображен памятник генералу, графу и губернатору Восточной Сибири Николаю Николаевичу Муравьеву-Амурскому. Это именно он положил начало возвращению Амура, уступленного Китаю в году 1689, добившись освобождения Нерчинских крестьян от обязательных работ в рудниках и сформировав из них казачье войско.

На оборотной стороне - Царский амурский мост. Это самый длинный мост на всем Транссибе. Длина его около 2700 метров, а состоит он из 18 пролетов и левобережной эстакады.

Список литературы

1. Максимов А.И., Тараканов В.И., Смиранный И.Н. Бумажные денежные знаки России и СССР - М.: Финансы и статистика, 1991.
2. Я познаю мир. Экономика. Детская энциклопедия. – М: АСТ 2003
3. Использованы материалы сайтов:
www.visas.ru;
www.eur.ru;
www.grani.ru;
<http://www.fox-notes.ru>;
<https://nsportal.ru/ap/library/drugoe/2016/12/05/proekt-obraz-rossii-na-denezhnyh-znakah>

Григорьева Ирина Максимовна
преподаватель истории и обществознания
Цивильского аграрно-технологического техникума
Минобразования Чувашии

НАЛОГОВЫЕ ВЫЗОВЫ ЦИФРОВОЙ ЭКОНОМИКИ

Актуальность. Цифровизация налогового администрирования позволила практически отказаться от традиционных форм проверок, и создать условия, когда уклонение от уплаты налогов становится невыгодным, упростить всю процедуру налогового контроля в Российской Федерации, а также сэкономить природные ресурсы страны, так как на ведение налогового учета в компаниях и налоговых органах тратится огромное количество бумаги. Исходя из этого, можно сделать вывод о том, что данную тему необходимо изучать в курсе «Основы финансовой грамотности»

Цель проекта. Целью данного проекта является исследование, созданной в России за последние несколько лет, уникальной налоговой системы и внедрение соответствующей темы в программу курса «Основы финансовой грамотности».

Задачи проекта:

1. рассмотреть значение использования цифровых платформ в налоговой политике государства;
2. изучить характеристики различных видов цифровых платформ налоговой системы;
3. оценить действующие цифровые платформы налоговой системы РФ;

4. рассмотреть пути совершенствования налоговой политики в Российской Федерации;

5. включить тему «Цифровизация налогового администрирования» в курс «Основы финансовой грамотности».

Ожидаемые результаты.

Реализация проекта будет способствовать повышению уровня финансовой грамотности в сфере цифрового налогообложения, что позволит расширить возможности обучающихся по эффективному использованию цифровых технологий при осуществлении финансовых услуг в целях повышения собственного благосостояния.

Основное содержание проекта

В последние годы цифровая трансформация экономики является в Российской Федерации одним из главных приоритетов. В целях реализации концепции развития информационного общества была утверждена программа «Цифровая экономика Российской Федерации». Влияние цифровой экономики на налоговую систему РФ можно обозначить в четырех аспектах: – внедрение и оказание цифровых государственных услуг Федеральной налоговой службой России; – автоматизированная система налогового контроля; – создание благоприятных налоговых условий для стимулирования инвестиций в цифровые технологии; – определение и разработка механизма налогообложения новых продуктов, операций, возникших в связи с применением цифровых технологий.

В условиях постоянного обновления и внедрения информационных технологий в финансовую сферу, нельзя не отметить необходимость упрощения процедуры налогового контроля в России, преимущественно, путем цифровизации.

1. Глобальные изменения формирования налоговой среды в условиях цифровой экономики

1.1 История налогообложения: от материального мира до аналогового

В России за последние несколько лет создана уникальная налоговая система. За 90 секунд она позволяет получить отчет от Санкт-Петербурга до Владивостока о любой торговой сделки. Общая собираемость налогов растет рекордными темпами. За прошедший год этот рост составил 23%. Также почти не осталась фирм-однодневок, активно регистрируются по упрощенной системе самозанятые.

Процесс сбора налогов – процесс сложный, но выполнимый. Кроме того, сделать его еще и приятным для налогоплательщиков просто невозможно. Но российской налоговой системе это почти удалось. 96 % отзывов о качестве работы налоговых органов положительные. Сбор налогов – дело сложное и неболагодарное. Но сколько существует государство, только же существуют сборщики налогов. Когда нам говорят «отдай» - мы недовольны, а если государство говорит «на» - мы получаем удовольствие. Но без «дай» не будет «на». Раньше все было проще, все можно было посчитать: скот, землю, добычу, урожай. А теперь мир стремительно меняется, появляются новые объекты и субъекты, которые крайне сложно понять и оценить. Люди со смартфонами живут совершенно другой жизнью, чем жили наши «отцы» и «деды».

Если говорить об истории и о том, как налогообложение так или иначе занималось подсчетом и начислением налогов, то в начале, в материальном мире, когда все было линейно или аналогово, действительно можно было на вводимые налоги, так как они были простые, просто начислять. Но дело в том, что человечество придумало, по мере своей эволюции, такие специальные вещи, для фиксации нематериальных событий, которые позволяли ему развиваться: палка в песок – часы, учет времени; музыкальная грамота, алфавит - это передача накопленного знания, которое потом передается своим детям, другим поколениям и далее, и далее. Эта череда придумок и обеспечили эволюционный скачок .

Потом из мира материального, аналогового, возник правовой мир. В нем стал важным не сам предмет, а бумага или право собственности, закрепленное на бумаге, в которую все поверили. И тогда соответственно, если вы верите, что бумага важнее, она стала источником дополнительного дохода, источником добавленной стоимости: под нее уже можно было брать кредит. Потом придумали двойную запись - очень важный элемент, позволяющий судить о хозяйственно-финансовой деятельности.

1.2 Оценка уровня развития цифровой экономики

Как изменилась налоговая служба в современном мире и ее подходы к налогообложению? Сегодня данные стали платиной, золотом, нефтью 21 века. Теперь: кто быстрее и лучше соберет данные об объектах недвижимости, доходах, компаниях; данные о том, что происходит, распознает их, кластирует и лучше обработает, тот генерирует больше добавленной стоимости.

Сегодня не только прорывные технологии стали являться драйверами развития экономик мира. Все очень стало зависеть от цифровых платформ. Напрамер, двадцать лет назад лидерами по капитализации были 8-10 компаний: Майкрософт, Ай-би-эм, Кока-Кола и т.д. Среди них цифровыми гигантами были только парочку компаний. А сегодня восемь крупнейших кампаний по капитализации – цифровые гиганты: Apple, Amazon, Microsoft, Facebook, Google, генерируют при помощи цифровых платформ новую стоимость. Даже традиционные компании превращаются сегодня в компании на цифровой платформе. Напрамер, банки, которые из простых финансовых компаний превращаются в цифровые компании, оказывающие самые разные услуги. Или компания Uber (Убер), которая, создав цифровую платформу, позволила вызывать такси так, как удобно и комфортно людям. Это произвело серьезный эффект – возникла экономика совместного потребления. Эта цифровая платформа позволяет математически более точно рассчитывать необходимое количество ресурсов, процесс становится более эффективным, оптимальным. Высвобождается рабочая сила, другие материальные ресурсы. Например, ранее район обслуживали 100 таксистов, а с Uber – 20. Компания Airbnb (Эйрбиэнби) - [онлайн](#)-площадка для размещения, поиска и краткосрочной аренды частного жилья по всему миру, которая уже угрожает всему отельному бизнесу. Revolut — банковский сервис, который предоставляет финансовые сервисы лучше, быстрее, дешевле, чем банки. И многие другие компании.

Появился даже термин «уберизация» - для компаний, использующих цифровые платформы, связывающие заказчика и создателя продукта, минуя регулятор. Уберизация стала возникать повсеместно. А это уже предмет для размышлений, особенного для налогового администрирования.

Вопрос цифрового налогообложения – это вопрос мирового уровня. 40-50 лет назад крупнейшие компании делали конкретный продукт: Mercedes-Benz – машины, отельный бизнес – строил отели т.д. Сегодня же компании Убер не принадлежит ни одной машины, у Эйрбиэнби нет ни одного отеля, у крупнейшей компании Амазон нет ни одного магазина. Все уходит в цифровые платформы. И здесь впереди всех должна быть налоговая служба – ей необходимо собрать деньги государству, чтобы оно могло выполнять свои функции.

Сейчас говорят, что в России от налоговой службы ничего не скрыть. Раньше было прорсто: вот овечка, вот машина и т.д. и налог можно было спокойно взять. Теперь все ушло в цифровые платформы. Теперь все по другому. Теперь коренным образом изменилась сама налоговая служба.

За последние годы она очень изменилась. В 90-ые-2000-ые годы налоговую службу все боялись. Предприниматели, одной из главных проблем, считали налоговую службу (длинные очереди, много бумаг, грозные инспектора и т.д.). Сейчас эти отношения – отношения равных партнеров, уважающих друг друга.

Налоговая служба была создана в 1990 году. В то время в стране собственник был один – государство. Не нужны были инструменты, позволяющие вести учет собственности, не нужна была кадастровая служба, не нужен был учет объектов недвижимости.

В 1998 году был принят закон «О государственной регистрации прав собственности на объекты недвижимости», начался очень непростой процесс создания элементов гарантии прав собственности: возникла кадастровая система, классификатор адресов, новая система взаимодействия.

Россия не проходила тот путь, который проходили налоговые системы администрирования в тех странах, где уже давно была частная собственность. Российская налоговая служба шла другим путем. На первых порах было сделано много ошибок: повальные проверки, участие в рейдерстве, участие в недружественных поглощениях. Даже В.В. Путин в то время говорил: «Остановите налоговый террор»

1.3 Цифровые платформы или технологии бесконтактного налогового администрирования

Но налоговая служба РФ прошла путь формирования и развития очень быстро. Кроме того, то, что у нас в свое время был один собственник – государство, налоговая служба смогла создать такую технологию, которая позволила местные, региональные и федеральные налоги администрировать в одной точке (Н-р, в США собрать все уровни налогов в одной точке невозможно). И это стало прорывным элементом в синхронизации и создании технологии единого личного кабинета для налогоплательщиков, как для физических лиц, так и юридических лиц. Когда российский космонавт Павел Виноградов заплатил первый налог на землю в 2014 году с орбиты, то этот факт был внесен в книгу рекордов Гиннеса. Это стало возможным тогда, когда была создана технология бесконтактного администрирования. 30 млн. физических лиц в России платят налоги (транспортный, земельный, имущественный, налог на доходы физических лиц и несколько других видов) через личный кабинет.

Это первая большая цифровая платформа.

Следующая цифровая платформа - автоматизированная система контроля за возмещением добавленной стоимости. Во все мире, во всех странах, в которых есть НДС, борются со схемами воровства НДС (налог на добавленную стоимость – это косвенный налог, форма изъятия в бюджет государства части стоимости товара, работы или услуги, которая создается на всех стадиях процесса производства товаров, работ и услуг и вносится в бюджет по мере реализации). В России эту проблему решили следующим образом. Если объяснять очень просто, то схема выглядит так: предположим, вы взяли деньги в долг у нескольких людей, например, у 5-10-ти человек миллион рублей и всем дал расписки. Эти люди могут передавать эти расписки любым другим людям. И представьте себе, через какое-то время все эти люди приходят к вам и говорят, что вы им должны уже полтора миллиона рубле. Ктонибудь вернет 1,5 млн. вместо одного? Конечно нет. И государство тоже никому ничего лишнего не отдаст. Это и есть принцип работы АСК НДС – автоматизированная система контроля за возмещением НДС из бюджета, т.е. сколько бы не было цепочек, сколько бы люди не передавали расписок, что вы будите делать - сверять с тем, что вы дали. И если государству недодали хотя бы копейку, то налоговая ее не вернет.

Как образуется сумма НДС, подлежащая возмещению (возврату) налогоплательщику из бюджета

Особенность НДС в том, что налогоплательщик по итогам квартала определяет разницу между налогом, полученным от покупателей (т.е. исчисленным по налогооблагаемым операциям), и налогом, перечисленным своим поставщикам (налоговый вычет по НДС). Если сумма налоговых вычетов НДС превысит общую сумму налога, исчисленную по налогооблагаемым операциям, то полученная разница подлежит возмещению (возврату) налогоплательщику из бюджета после проведения камеральной налоговой проверки поданной им налоговой декларации по НДС.

Еще одна цифровая платформа - онлайн-касса. Что такое онлайн-касса? Онлайн-касса — это контрольно-кассовая техника, или ККТ, с модулем для выхода в интернет и фискальным накопителем. Она передает данные о каждой покупке ОФД — оператору фискальных данных. ОФД в свою очередь передает сведения в Федеральную налоговую службу. Данная

система столь уникальна, что на всех международных форумах все признают абсолютное лидерство нашей страны. "Мы практически создали собственный "Интернет вещей", который теперь предоставляет информацию о розничных продажах в реальном времени со всей России", - сказал Мишустин М.В. в бытность работы. руководителем Федеральной налоговой службы РФ. Он добавил, что количество кассовых аппаратов в стране увеличилось более чем вдвое, а поступления НДС в розничном секторе выросли на 38 процентов за первый год работы (Например, приезд в Россию корреспондента газеты «Файнэншл таймс»).

Система обязательной маркировки товаров. В конце декабря 2017 г. Правительство России получило полномочия осуществлять маркировку различных групп товаров с целью борьбы с их нелегальным оборотом. В список товаров вошли табачные изделия, обувь, духи и туалетная вода, резиновые шины и покрышки, предметы одежды из кожи, женские блузки, мужские и женские пальто и куртки, различные виды белья и фототехника, лекарственные средства и медикаменты, изделия из меха. Все участники оборота товаров обязаны передавать тематические сведения в информационный ресурс маркировки, оператором которого является ФНС.

«Электронное досье» на граждан России. С 01 октября 2018 г. официально заработала под патронатом ФНС федеральная информационная система «Единый государственный реестр записи актов гражданского состояния» (ЕГР ЗАГС) (рождение, заключение и расторжение брака, усыновление, установление отцовства, перемена имени и смерть, выдача повторных свидетельств, справок и пр.). Именно на основе этой системы в нашей стране через несколько лет планируется создать федеральный электронный регистр полных сведений обо всем населении страны — своеобразное «электронное досье».

Самозанятые – это следующий этап бесконтактного налогового администрирования. Это не новый налог, это новый налоговый режим. Если человек получает какой-либо доход, то он обязан заплатить налог 13%. Чтобы иметь официальный статус, можно зарегистрироваться не в качестве ИП (и платить 6%), а в качестве самозанятого и платить всего 4%. Ограничения для самозанятых: не быть госслужащим; производить товары и услуги самостоятельно; не иметь нанятых работников; не иметь постоянного работодателя; объем реализованных товаров и услуг не должен превышать 2,4 млн. рублей в год. В это режиме нет обязательных страховых взносов. Человек сам может их уплачивать добровольно, если хочет формировать свою пенсию. А вот медицинское страхование уже включено в ставку 4%. Этот режим очень удобный – в условиях цифровой экономики данный интернет-агрегатор также обходиться без регулятора (государства). Это режим будущего. Он позволяет делать свой бизнес и не думать о государстве. На данный момент этим режимом воспользовались 280 тыс. человек.

Развитие налоговой АИС. В настоящее время ФНС развивает свою автоматизированную информационную систему АИС «Налог-3». Она представляет собой систему, обеспечивающую автоматизацию всей деятельности ФНС, в том числе прием, обработку, предоставление данных и анализ информации, формирование информационных ресурсов налоговых органов, статистических данных, сведений и т.д.

1.4 Мониторинг

В ходе исследования данной темы проводился мониторинг среди преподавателей и студентов Цивильского аграрно-технологического техникума уровня информированности существующих цифровых платформах в сфере налогообложения и их практическом использовании в повседневной жизни. В ходе данного мониторинга были получены данные, которые говорят о том, преподаватели и студенты осведомлены о соответствующих цифровых платформах, но преподаватели пользуются ими чаще, чем студенты (конкретные данные в приложении 1).

Заключение

На основании вышесказанного можно сделать вывод о том, что цифровая экономика является важнейшим инструментом налогового администрирования.

Основные выводы:

1. Все это стало возможным благодаря собранной блестящей команде специалистов, молодых ребят с великолепным образованием, перед которыми были поставлены такие задачи, решение которых позволило налоговой службе стать лучшей в мире.
2. Появился новый уровень прозрачности, где видно все: услуги, перемещение товаров, движение денег.
3. Люди внутри страны перестали сталкиваться с произволом на местах, все ясно и прозрачно. И ничто не зависит от настроения инспектора.
4. Существует четкое, понятное прохождение денежных потоков, есть место, где это все собирается.
5. Выведены из тени и продолжают выводить огромное количество компаний-однодневок (от нескольких млн. до ста с небольшим тыс.).
6. Неформальный сектор экономики сужен с 34% от общего числа компаний до 3% с небольшим. Ликвидировано более 2млн. компаний, которые были «раковой опухолью» на организме экономики России. Сейчас невозможно создание фиктивных компаний.
7. Для бизнеса создана равная конкурентная среда, все платят одинаковые честные налоги, нет конеккурентного преимущества у того, кто может хитрить.

Что дальше:

1. Самое главное – это построить работу так, чтобы не мешать бизнесу, чтобы технологии, которые врываются в повседневную жизнь налогоплательщиков – компаний и людей – не мешали им работать.
2. Молодое поколение не представляет своей жизни без гаджетов, они практически вообще из них не выходят. И их практически не заставишь заполнять и читать нудные инструкции, изучать налоговый кодекс, заполнять налоговые декларации. Поэтому необходимо постепенно отменить всю бумажную налоговую отчетность. Первый шаг – это контрольно-кассовая техника, введя так называемые онлайн-кассы. В июле 2020 года планируется отменить всю налоговую отчетность для тех индивидуальных предпринимателей, кто использует упрощенную систему налогообложения по доходам (6%). ИП должны забыть о сложной отчетности, о специальных трудозатратах. Налоги им платить будет очень просто, т.к. кассовый аппарат генерирует информацию, как налогоплательщику, так и налоговой службе.
3. Офшеры, возможность что то утаить уходят в прошлое. Мир стал настолько глобально прозрачен, обмен информацией во всей мире между налоговыми организациями происходит в автоматическом режиме. Это происходит уже почти два года. Скоро совсем ничего нельзя будет спрятать.

Список литературы

1. Гражданский кодекс Российской Федерации (ГК РФ) от 30.11.1994 г. № 51-ФЗ (ред. от 03.08.2018 г.) [Электронный ресурс]. – Режим доступа: Справочная правовая система «КонсультантПлюс» <http://www.consultant.ru/cons/> (дата обращения: 19.01.2020).
2. Федеральный закон «О национальной платежной системе» от 27.06.2011 г. № 161-ФЗ (ред. от 27.06.2018 г.) (с изм. и доп., вступ. в силу с 26.09.2018 г.) [Электронный ресурс]. – Режим доступа: Справочная правовая система «КонсультантПлюс» <http://www.consultant.ru/cons/> (дата обращения: 19.01.2020).
3. Федеральный закон «О цифровых финансовых активах» Проект № 419059-7 [Электронный ресурс]. – Режим доступа: Справочная правовая система «КонсультантПлюс» <http://www.consultant.ru/cons/> (дата обращения: 19.01.2020).
4. Бабкин, А. В. и др. Формирование цифровой экономики в России: сущность, особенности, техническая нормализация, проблемы развития / А. В. Бабкин, Д. Д. Буркальцева,

- Д. Г. Костень, Ю. Н. Воробьев // Научно-технические ведомости СПбГПУ. Экономические науки. – 2017. – Т. 10. – № 3. – С. 9-25.
5. <http://izron.ru/articles/perspektivy>
6. <https://www.garant.ru/article/1223793/>
7. <https://cnews.ru/news/top/>
8. <https://www.rosbalt.ru/russia/>
9. <https://tass.ru/ekonomika/7535809>

Григорьева Надежда Рудольфовна
воспитатель
МБДОУ «Детский сад № 117»
города Чебоксары
Чувашской Республики

ПРОЕКТ «ТРОПИНКА В ЭКОНОМИКУ»

***Актуальность.** Повышение интереса к экономическому воспитанию в новых и весьма противоречивых условиях социальной жизни закономерно, так как от экономической культуры во многом зависит преодоление трудностей в политической, социальной и культурной жизни общества.*

Обращение к экономическому воспитанию детей дошкольного возраста является актуальным вопросом на современном этапе, так как дети быстрее впитывают атмосферу новой реальности, лучше адаптируются к ней.

В современном мире ребенок поневоле встречается с экономикой, даже если его не учат этому. Он узнаёт, что такое «моё», «твоеё», «наше», «обмен», «деньги», «цена» и пр.

Введение элементов экономического воспитания в образовательную деятельность с дошкольниками - это не дань моде, а, прежде всего, необходимость ещё в детстве дать детям представление о рыночной экономике и её закономерностях, способствовать развитию самостоятельности детей.

Обучение экономической культуре не сводится к тому, чтобы учить зарабатывать деньги. На первый план ставится формирование нравственных понятий: честность, обязательность, умение подчинять свои желания возможностям, законопослушность, взаимопомощь и пр. А также ориентация дошкольников в экономическом пространстве современного мира на материале в соответствии с возрастными возможностями.

***Постановка проблемы.** Помочь детям дошкольного возраста сформировать представления об экономических понятиях: экономика, потребности, нормы жизни, деньги, товар, цена в соответствии с их возрастными особенностями.*

Основные идеи проекта:

- 1. Человек в современном мире не может сам производить всё, что ему нужно для жизни, поэтому необходима специализация в производстве товаров.*
- 2. Обмен товарами – путь удовлетворения экономических потребностей.*
- 3. Деньги – универсальное и удобное средство обмена.*
- 4. Заработная плата – цена работы по производству товаров.*
- 5. Цена – количество денег, которые люди платят за товар.*
- 6. Рынок – обмен товарами продавцами и покупателями.*
- 7. Семейный бюджет – деньги, которые семья может тратить на свои нужды по своему усмотрению.*

***Цель проекта.** Формирование первичных знаний по экономическому воспитанию детей старшего дошкольного возраста.*

Задачи:

Формировать основы экономической культуры у детей-дошкольников.

Активизировать познавательную деятельность, развивающую основы экономики, посредством разнообразных видов детской деятельности.

Совершенствовать коммуникативные качества детей.

Содействовать проявлению интереса у детей к профессиональной деятельности взрослых.

Развивать умение творчески подходить к решению ситуаций экономических отношений посредством игровых действий.

Укреплять взаимоотношения в детском коллективе (взаимопомощь, взаимовыручка, дружеские отношения и пр.).

Участники проекта:

дети старшей группы, воспитатели группы, родители.

Проект долгосрочный – сентябрь 2019г. – май 2020г.

Этапы проекта:

1 этап – подготовительный:

изучение справочной, методической, энциклопедической литературы, сбор материала необходимого для реализации проекта, входящая диагностика детей по теме проекта;

2 этап – организационный:

информирование родителей о планировании работы с детьми по проекту «Тропинка в экономику», подбор художественной литературы для детей по выбранной тематике, подбор необходимого оборудования и пособий для практического обогащения проекта, создание развивающей среды по теме.

3 этап – практический:

вовлечение детей в проектную деятельность через беседы, создание проблемных ситуаций, совместное изготовление пособий для занятий и атрибутов для игр и др., консультации для родителей по теме проекта, реализация проекта.

4 этап – заключительный:

диагностика детей по итогам реализации проекта, соотношение результатов реализации проекта с поставленными целями и задачами, формулирование выводов и практических рекомендаций, публикация материалов, распространение опыта, проведение итоговых мероприятий.

Управление и обеспечение проекта. Проектные мероприятия реализуются в групповом помещении детского сада и посредством «познавательных маршрутов».

«Познавательные маршруты» предлагаются воспитателем для родителей, предполагают индивидуальные экскурсии по обозначенному маршруту с целью закрепления полученных в течение дня знаний.

Реализация проектных мероприятий в детском саду организуется по интегрированному принципу в форме совместной деятельности воспитателя с детьми. А также создание условий для организации самостоятельной деятельности детей в рамках проекта.

Формы работы: беседа, обсуждение, дискуссия, просмотр слайд-презентации, мультфильма, коллекционирование, чтение художественной литературы, игровые ситуации, решение проблемных ситуаций, рассматривание картин, сюжетно-ролевая игра, продуктивная деятельность, экскурсия, «познавательные маршруты».

Ресурсное обеспечение:

1. Компьютерное оборудование.
2. Денежные знаки современные, других стран, недавнего прошлого и пр.
3. Художественная литература: Романов А. «Чудеса в кошельке», К.И.Чуковский «Муха цокотуха».
4. Мультфильмы С. Михалков «Как старик корову продавал», «Барбоскины и реклама».
5. Сюжетные картины «В магазине», «На рынке».
6. Атрибуты к сюжетно-ролевой игре «Магазин», «Кафе».
7. Материалы к изобразительной деятельности, бросовый и природный материалы.

План взаимодействия с семьями воспитанников по проекту.

№ п/п	Мероприятия	Сроки проведения
1	Консультация «Формирование основ финансовой грамотности у детей дошкольного возраста».	Октябрь
2	Практическая помощь: изготовление и приобретение пособий для реализации проекта.	Ноябрь-апрель
3	Круглый стол: «Мы играем в экономику».	Декабрь
4	Консультация «Азбука финансов».	Декабрь
5	Анкетирование по финансовой грамотности у детей дошкольного возраста.	Февраль
6	Оформление мини-музея – «Музей денежных знаков».	Апрель

Ожидаемые результаты.

Дети:

- Активно используют в игровой деятельности основные экономические понятия и категории, которым было уделено внимание в ходе реализации проектных мероприятий (деньги, цена, товар, семейный бюджет и пр.);
- сформированы представления о том, что зарплата – это оплата за количество и качество труда, пенсии за прошлый труд, а пособия на детей – это аванс детям в расчете на их будущий труд;
- понимают, что расходы семьи не должны быть расточительными и что ребенок может, будучи экономным, их уменьшить;
- осознают, что сбережения семьи – это денежные средства, которые могут остаться, если разумно расходовать свои доходы, и могут быть использованы для отдыха всей семьей или приобретения необходимых вещей;
- контролируют ответственность за свои поступки, которые могут положительно или отрицательно сказаться на экономическом положении семьи и его самого;
- понимают, что реклама может помочь, если она правдива, и напротив, может навредить, бюджету семьи и здоровью человека.

Показателями эффективности реализации проекта являются следующие критерии:

- дети используют в сюжетно-ролевых играх понятия деньги, цена, товар;
- бережно относятся к своим вещам, игрушкам, книгам;
- при общении со сверстниками и взрослыми рассказывают, обсуждают ситуации, когда вследствие экономии денежных средств семейного бюджета были сделаны более важные приобретения, в том числе организован семейный отдых;
- в беседе дают оценку товару, представленному в рекламных роликах.

Педагоги:

- овладеют навыками проектной деятельности;
- сформируют систему представлений об экономическом образовании детей дошкольного возраста;
- осуществят творческий подход к организации работы с воспитанниками по экономическому образованию.

Родители:

- сформируют представления о задачах экономического образования детей дошкольного возраста;
- проявят заинтересованность в развитии познавательной сферы ребёнка по проблемам экономического образования;
- овладеют навыками приобщения ребёнка к экономике семьи.

План проектных мероприятий.

Время проведения	Мероприятия	Цель
Сентябрь	<ol style="list-style-type: none"> 1. Разработка проекта. 2. Подбор методической и художественной литературы. 3. Подбор наглядного, иллюстративного материала. 4. Обсуждение проекта с детьми и родителями. 	Познакомиться с методическими разработками по теме, подобрать иллюстративный, наглядный, дидактический материал, обсудить цели проекта с родителями.
Октябрь	<ol style="list-style-type: none"> 1. Беседа «Что такое деньги». 2. Рассмотрение современных денежных знаков нашей страны. 3. Чтение произведения А. Романова «Чудеса в кошельке». 4. Беседа «Где и что покупают люди». 5. Рассмотрение картины «В магазине». 6. Оформление коллекции денег. 	Познакомить детей с понятиями «денежные купюры», «карточка», «кошелек».
Ноябрь	<ol style="list-style-type: none"> 1. Беседа «Семейный бюджет». 2. Сюжетно – ролевая игра «Гипермаркет». 3. Дидактическая игра «Бюджет моей семьи». 4. Чтение сказки Л. Ястребова «Хранители бюджета». 	Познакомить детей с составляющими семейного бюджета (зарплата, пенсия, дополнительный заработок).
Декабрь	<ol style="list-style-type: none"> 1. Беседа на тему «Товар и цена». 2. Просмотр мультфильма «Как мужик корову продавал». 3. Трудовая деятельность – изготовление из теста атрибутов для сюжетно – ролевых игр и ценников. 4. Дидактическая игра «Что быстрее купят». 	Формировать представление о таких понятиях как «цена» и «товар», дороже, дешевле.
Январь	<ol style="list-style-type: none"> 1. Беседа «Труд в жизни людей». 2. Чтение сказки о труде «Терем – теремок» В.Г. Сутеева. 3. Словесная игра «Кому что нужно для работы». 4. Просмотр презентации «Все работы хороши». 	Дать представление о труде, о существовании различных профессий, их отличительных признаках, воспитывать уважение к труду,
Февраль	<ol style="list-style-type: none"> 1. Ситуативный разговор «Что такое рынок». 2. Чтение стихотворения Ю. Тувина «Овощи». 3. Рассмотрение картины «На рынке». 4. Сюжетно – ролевая игра «Рынок». 	Развивать представление детей о том, что такое рынок.
Март	<ol style="list-style-type: none"> 1. Беседа «Для чего нужна реклама». 2. Просмотр мультфильма «Барбоскины» 	Дать представление о том, что такое реклама, профессия

	и реклама». 3. Ситуативный разговор «Знакомство с новыми профессиями». 4. Экскурсия – рассматривание рекламы на баннерах. Дискуссия « Хорошо – плохо».	«рекламодатель», «рекламное агентство»; развивать речь детей, логическое мышление.
Апрель	1. Беседа «В чем нуждается человек». 2. Чтение стихотворения К. Чуковского «Телефон». 3. Просмотр презентации « Все, что нужно мне для жизни». 4. Игры с разрезными картинками «Кому что нужно».	Формировать представление о понятии « потребности», их разнообразии, научить подбирать нужные человеку потребности, осознавать, что есть жизненно важные потребности.
Май	1. Беседа «Что такое бизнес и капитал». 2. Чтение художественной литературы Успенской «Бизнес Крокодила Гены». 3. Дидактическая игра «Экономическая рыбалка». 4. Сюжетно – ролевая игра «Строительный бизнес». 5. «С экономикой, мы дружим!»	Дать детям представления о таких понятиях как связи, прибыль, валюта, бизнес.

Таким образом, повседневные жизненные ситуации очень хорошо помогают детям понять темы данной проблемы, применяя всё на практике дети понимают, что свою работу надо выполнять честно и аккуратно, тогда за неё хорошо заплатят.

Все эти занятия развивают экономическое мышление, у ребёнка происходит формирование экономического сознания, развивается любознательность, мышление.

Список литературы

1. А. Гридин «Обращайся с деньгами «по – взрослому». Издание ФЕНИКС, Ростов – на -Дону, 2019.
2. Аменд А.Ф., Саламатов А.А. Формирование нравственных представлений дошкольников в процессе экономического воспитания // Детский сад от А до Я. 2003. №4. с.55.
3. Аношина Л.М. Экономическое воспитание старших дошкольников в процессе ознакомления с новыми профессиями // Детский сад от А до Я. 2003. №4. с.103.
4. А.А. Смоленцева «Введение в мир экономики, или Как мы играем в экономику» Санкт-Петербург «ДЕТСТВО-ПРЕСС» 2015г.
5. А.В. Сазонова «Путешествие в поисках экономики» Учебное пособие...-Днепропетровск: Генеза-Пивдень 2014г.
6. Белокашина С.В. Экономика и дети. Пословицы и поговорки // Дошкольная педагогика. 2009. №7. с.8.
7. Дошкольникам об экономике: пособие для педагогов учреждений, обеспечивающих получение дошкольного образования / Е.Н. Табих. – Минск: Выш. шк., 2007. – 48 с.: ил.
8. Играем в экономику: комплексные занятия, сюжетно-ролевые игры и дидактические игры / авт.- сост. Л.Г. Киреева. – Волгоград: Учитель, 2008г. – 169 с.
9. Лушникова Е.В. Как мы играем в экономику // Воспитатель ДОУ «ТЦ СФЕРА» М.; 2008. № 11. с.75.
10. Смоленцева А.А. Введение в мир экономики, или Как мы играем в экономику: Учебно-методическое пособие, - СПб.: «Детство – пресс», 2001. – 176с.
11. Смоленцева А.А. Знакомим дошкольника с азами экономики с помощью сказок. М.:

АРКТИ, 2006. – 88 с.

12. Смоленцева А.А. Проблемно-игровая технология экономического образования дошкольников // Детский сад от А до Я. 2003. №4. с.63.

13. Страхович Л.В., Семенкова Е.В. «Финансовая грамотность. Сценарии обучающих сказок». Издательство ВАКОША, г. Москва, 2019г.

14. Ягунова Н.М. Приобщение дошкольников к экономике в творческих видах деятельности // Детский сад от А до Я. 2003. №4. с.128.

15. Фесюкова Л.Г. «Хочу быть предприимчивым» - рабочая тетрадь для детей старшего дошкольного и младшего школьного возраста. Издательство «ЛИНКА – ПРЕСС», 2004г.

Григорьева Ольга Николаевна

учитель математики

МБОУ «СОШ № 10»

г. Чебоксары

Чувашской Республики

ФОРМИРОВАНИЕ ФИНАНСОВОЙ ГРАМОТНОСТИ НА УРОКАХ МАТЕМАТИКИ

Актуальность: семейный бюджет, процентная ставка кредитования, долг, прибыль и многие другие понятия сегодня слышит каждый из нас и, наверняка, даже у взрослого человека порой возникают вопросы, когда он слышит тот или иной экономический термин, и всему виной является финансовая необразованность.

Цель проекта: способствовать формированию основ финансовой грамотности, развитию познавательной и социальной активности обучающихся через решение учебных и прикладных задач финансовой и экономической направленности на уроках математики.

Задачи проекта: рассмотреть условия формирования финансовой грамотности в процессе обучения математики в основной школе.

Ожидаемые результаты: в результате реализации проекта школьников сформируются: готовность участвовать в экономически ориентированной деятельности, способность к самостоятельному выбору объектов приложения знаний;

потребность выполнения правил экономии средств в повседневной жизни, которые становятся нормой жизни, входят в привычку;

устойчивое стремление беречь собственные финансы, развивается чувство ответственности и самосознания, активной жизненной позиции.

финансовые и экономические понятия, знания и навыки, потребность в их расширении.

Основное содержание проекта.

Финансовое образование и финансовая грамотность являются одними из самых важных факторов экономического роста страны и повышения уровня доходов населения. Ежедневно в нашем обществе рядовым гражданам приходится сталкиваться с финансовыми вопросами, которые обусловлены процессом прямого или косвенного взаимодействия с финансовой системой страны. Такое взаимодействие начинается ещё с начальной школы, и по мере взросления постоянно повышается уровень и сложность решаемых задач.

Под финансовой грамотностью понимается эффективное управление личными финансами, учет расходов и доходов, краткосрочное и долгосрочное финансовое планирование, оптимизация соотношения между сбережениями и потреблением. Требуется разбираться в особенностях различных финансовых продуктов и услуг (в том числе инструментов рынка ценных бумаг и коллективных инвестиций), иметь актуальную информацию о ситуации на финансовых рынках, принимать обоснованные решения в

отношении финансовых продуктов и услуг и осознанно нести ответственность за такие решения, компетентно планировать и осуществлять пенсионные накопления.

В ближайшие годы будет расти потребность в повышении уровня финансового просвещения населения России. Это закономерный процесс, поскольку достаточный уровень финансовой грамотности способствует повышению уровня и качества жизни, финансовой безопасности граждан, развитию экономики и росту общественного благосостояния.

Результаты исследования, проведенного Аналитическим центром НАФИ совместно с Российским микрофинансовым центром и Фондом Сити в январе-феврале 2018 года, говорят о том, что 44% россиян испытывают потребность в повышении уровня знаний и навыков в финансовой сфере, и в этом вопросе 38% респондентов возлагают ответственность на государственные образовательные учреждения.

Особое внимание при этом следует уделять формированию основ финансовой грамотности обучающихся в общеобразовательных организациях, так как в последующем именно им предстоит развивать и совершенствовать финансовую систему страны, стать основными клиентами финансовых институтов, участниками финансового рынка, поэтому еще 25 сентября 2017 г. № 2039-р было распоряжение Правительства "Об утверждении Стратегии повышения финансовой грамотности в Российской Федерации на 2017-2023г.г.". На этапе школьного образования важно сформировать базовые навыки финансовой грамотности и принятия финансовых решений, акцентировать внимание на возможных проблемах при выстраивании отношений с банками, страховыми компаниями и другими финансовыми институтами. Важно научить распознавать признаки финансового мошенничества, обучить навыкам противодействия им, защиты своих интересов в рамках правового поля. Все это предопределяет своевременность и важность введения в общеобразовательной школе основ финансовой грамотности.

Одним из важнейших потребностей современной школы является воспитание делового человека, компетентного в сфере социально-трудовой деятельности, а также в бытовой сфере. Сегодня жизнь настоятельно требует, чтобы выпускник имел развитое экономическое мышление и был готов к жизни в условиях рыночных отношений.

Отсутствие экономического воспитания часто проявляется в небрежном отношении детей к своим вещам, они не понимают, что замена этих вещей стоит их родителям немалых денежных затрат. Именно экономическим невежеством населения объясняются многие финансовые проблемы, с которыми сталкиваются заемщики, взявшие так называемые микрокредиты, участие в финансовых пирамидах. Массовое неумение соизмерять расходы с доходами, планировать бюджет семьи, желание получить все и сразу приводит к многочисленным кредитам, которые невозможно выплатить. Желание быстро обогатиться без приложения усилий ведет к участию населения в различных лотереях. Все это делает актуальным введение задач формирования экономической грамотности в программы различных школьных предметов, как важного элемента воспитания подрастающего поколения.

Особую роль в решении этой задачи призвана решать математика, в курсе которой поэтапно формируется финансовая грамотность или, проще говоря, умение рационально распоряжаться финансами. Также следует отметить значение математических задач с экономическим содержанием для мотивирования школьников на изучение экономических приложений математики, формирования у обучающихся интереса к профессиям, связанных с финансово-экономической сферой деятельности. Стоит обратить внимание на то, что должно послужить дополнительным стимулом для изучения предмета: теперь есть очень четкий ответ на «вечные вопросы ученика: «Зачем мне это?», «Как мне эти знания пригодятся в жизни?», «Зачем мне заучивать эти формулы?». Не лишним будет напомнить ученикам, что такие задачи будут встречаться в ЕГЭ, это привлечет внимание тех, кто заранее замотивирован на успешную сдачу государственной аттестации.

Математике отводится важное место в повышении финансовой грамотности — создание математического аппарата для решения основных финансовых «задач». В рабочих программах выделены темы, направленные на развитие финансовой грамотности:

Сложение и вычитание дробных чисел, действия со смешанными числами

Приближённые равенства.

Округление чисел

Задачи на проценты

Пропорции

Функции

Неравенства

Чтение графиков

Вероятность и статистика

Текстовые задачи

Задачи на оптимизацию, которых очень мало, ...

Этапы обучения финансовым задачам в рамках школьного курса математики на примере темы «Проценты»:

I этап (5 – 6 классы). На данном этапе основными видами задач являются: нахождение процента от числа; нахождение числа по данному проценту; нахождение процентного отношения чисел; увеличение (уменьшение) числа на заданный процент.

II этап (5 – 9 классы). Решение практико-ориентированных финансовых задач. На данном этапе школьники решают задачи с финансовой составляющей, учатся планировать бюджет, рассчитывать налоги, сравнивать прибыль от различных видов вложения денег, решать «Задачи на повышение и понижение цены» и т.д.

III этап (10 – 11 классы). Тема «Простые и сложные проценты». Важно грамотно подобрать тексты задач. Их достаточное количество на разные этапы обучения можно найти на сайтах «Решу ОГЭ», «Решу ЕГЭ».

Сегодня обучение математике, как правило, сводится к тому, что ребенка знакомят с определениями, правилами и формулами. Он решает типовые задачки, суть которых в том, чтобы в нужном месте применить нужный алгоритм. Развитие мышления происходит только у небольшой части детей, обладающих задатками для изучения математики. Большая же часть учеников просто заучивает формулировки и алгоритмы действий. При этом развивается память, но не мышление.

В учебниках математики не хватает задач с прикладной направленностью. С этой точки зрения, на мой взгляд, удачный УМК авторов Г.К. и О.В. Муравиных. Математике здесь принадлежит особая роль, так как решение практико-ориентированных финансовых задач позволяет адаптировать теоретические основы общеобразовательного курса математики и лишённые практического смысла задачи к жизненным ситуациям, с которыми приходится сталкиваться обучающимся

В содержании общеобразовательного курса математики имеются задачи с финансовой направленностью, это значит, что при изучении математики все таки формируется некоторая финансовая грамотность обучающихся, но в школьных учебниках и задачах по математике недостаточно заданий, связанных с планированием семейного бюджета, налогами, доходами, расходами, страхованием и т.п. Так сложилось, что вопросам управления личными денежными средствами школьная программа до сих пор практически не уделяет внимания, недостаточно используются имеющиеся возможности по формированию финансовой культуры: обучающиеся в задачах, которые имеют экономические понятия, видят только повод для математических действий (например, вычисление процента) и не обращают внимание на их экономическое содержание. Решение задач, конечно, – это одна из составляющих экономического образования, без

математических расчетов невозможно осуществлять финансовое и бизнес-планирование, без понимания графиков теряют смысл финансовые прогнозы. Коммерческие расчеты помогают обучающимся видеть практическую направленность математики и не бояться реальных цифр в жизни. Простейшие задачи иллюстрируют экономические концепции и модели, позволяют эффективнее усвоить экономические реалии. Но при решении этих задач появляются вопросы, связанные с терминологией и с экономическими ситуациями, встречающимися в них. Сопутствующая информация, полученная от преподавателя на уроке математики в ходе решения задач, в силу ряда причин является минимальной, поэтому возникает потребность создания образовательной среды для формирования экономической культуры обучающихся. Выпускник школы сегодня, как правило, не подготовлен к пользованию деньгами при том, что деньги являются важной и неотъемлемой частью взаимоотношений в обществе.

В задачах должны рассматриваться такие важные темы как составление и расчет семейного бюджета; денежные операции в банках и других структурах; сделки, связанные с риском; денежные вознаграждения; наличие ответственных органов за финансовые услуги; личные сбережения — излишество или прок; тонкости кредитов и депозитов; права и обязанности участников финансово-экономических отношений; управление денежными потоками; агрессивная политика банков; активы и пассивы (доходы и расходы); страхование и пенсионные выплаты; наличие и безопасное использование пластиковых карт и т.д.

На протяжении всего периода обучения математике не следует отрываться от простых практических задач: их следует включать в блоки повторения в начале и конце учебного года, в текущий и внутришкольный контроль. Задачи на вычисление сумм налогов, процентов по банковскому вкладу или кредиту, другие задачи финансового характера должны стать постоянным инструментом на уроках математики, поскольку эти задачи связывают предмет с окружающим миром и повседневной жизнью.

Вопрос грамотного распоряжения финансами является одним из самых важных вопросов в жизни современного человека, однако далеко не каждый выпускник общеобразовательной школы может рассчитать, спрогнозировать, оценить риски. Финансовая грамотность обучающихся может формироваться, как при изучении экономики в курсе обществознания в средней школе, так и на основе всего комплекса предметов, которые изучаются на протяжении всего обучения в школе. Естественно, что особая роль в экономическом образовании школьника принадлежит именно математике, так как решение практико-ориентированных финансовых задач позволяет адаптировать теоретические основы школьного курса математики и лишённые практического смысла задачи к жизненным ситуациям, с которыми приходится сталкиваться школьникам.

Сборники задач, игры, подборки методических материалов, которыми можно «разбавить» уроки математики, можно найти на данных сайтах:

1. Сайт Корпорации «Российский учебник» (сборник модулей по финансовой грамотности для 5-11 классов).
2. Банк методических разработок по финансовой грамотности (<https://fmc.hse.ru/methbank>).
3. Сайт "Финансовая культура".
4. Всероссийская ассоциация учителей математики: [Электронный ресурс] URL: <http://raum.math.ru/materials>

Список литературы

4. <https://xn--d1aux.xn--plai/obuchenie-resheniyu-ekonomicheskikh-zadach-v-shkolnom-kurse-matematiki/>
5. Кривонос О. В. Формирование финансовой грамотности на уроках обществознания и математики.
6. Вендина А.А., Малиатаки В.В. Формирование финансовой культуры школьников посредством уроков математики // Теоретические и методологические проблемы современного образования: Материалы XIX Международной научно-практической

Данилова Людмила Валерьяновна

учитель математики
МБОУ «СОШ № 10»
г. Чебоксары
Чувашской Республики

САМЫЕ ДОРОГИЕ МОНЕТЫ МИРА

Актуальность. Тема «Деньги» одна из основных тем в курсе «Основы финансовой грамотности». При ее изучении рассматривается широкий круг вопросов, одним из которых является вопрос «Функции денег». Одну из функций сбережения выполняли и выполняют монеты. В современном мире много других видов денег, что может привести к тому, что монеты могут исчезнуть из денежного оборота. Проект «Самые дорогие монеты мира» разработан для распространения знаний об истории монет, об их ценности.

Цель проекта. Расширение экономических знаний о деньгах, об истории их возникновения, о ценности монет.

Задачи проекта:

Повысить интерес обучающихся к вопросу, что такое деньги, их функции, к истории возникновения денег.

Способствовать развитию навыков анализа и обобщения материала, полученного из различных источников, используемых при исследовании.

Мотивировать участников проекта на практическую деятельность в рамках заявленной проблемы.

Ожидаемые результаты. Реализация проекта будет способствовать повышению уровня экономических знаний, позволит сформировать умения различать виды денег, функции денег, ответственное отношение к роли налогоплательщика, осознание социальной значимости добросовестного исполнения обязанностей по своевременной уплате налогов и сборов в бюджетную систему Российской Федерации, использовать средства информационных и коммуникационных технологий в целях расчета налоговых обязательств и т.д.

Основное содержание проекта

Деньги существуют так же давно, как и сама человеческая цивилизация. За все время существования денег сменилось множество разнообразных монет, денежных знаков. Денежные знаки представляют собой огромную историческую и культурную ценность и всегда привлекали и манили людей. И каждая страна уникальна в этом вопросе по-своему. Ни одна страна не может обойтись без денег.

Появление монет — явление не случайное, а вполне закономерное. Оно обусловлено всем ходом исторического развития человечества. Деньги, денежная форма стоимости есть конечный результат развития всех форм стоимости, поэтому тема моей курсовой работы актуальна и по настоящее время. Деньги уникальны по своей простоте, как средство платежа за товары и услуги: они обладают самой высокой ликвидностью среди всех финансовых средств. Они являются средством платежа.

Монета — денежный знак, изготовленный из металла, либо другого материала определённой формы, веса и достоинства. Кроме полноценных монет, выпускаются разменные, коллекционные, памятные и инвестиционные монеты. Чаще всего монеты изготавливают методом чеканки и имеют форму круга, высеченного из металлического листа.

Первые монеты из золота стал чеканить знаменитый лидийский царь Крез в VI в. до н.э. Практически одновременно с чеканенными появляются монеты, отлитые в специальных

формах. Древнейшие монеты, отлитые в Китае из бронзы в форме маленьких мотыг и лопат, а также дисков, предположительно датируются еще более ранним временем — XII—VIII в. до н. э. Возможно, что столь же древними являются первые монеты Индии и Ассирии.

Очень скоро основными монетными металлами стали золото и серебро, а медь и бронза обслуживали мелкие торговые операции на местных рынках. Соотношение стоимости золота и серебра никогда не было постоянным, но, как правило, устанавливалось в законодательном порядке. В античное время, например, оно колебалось от 1:10 до 1:16, в начале XX в. — 1:38—1:39. Западнофранкский король Карл Лысый в IX в. специальным эдиктом установил соотношение между золотом и серебром как 1:12, а английский король Генрих III (1207—1272)—как 1:10.

Следует особо подчеркнуть, что первые монеты, как правило, служили и весовыми единицами. Поэтому названия древних монет часто совпадают с наименованием весовых единиц. Однако вес монет очень скоро менялся и от первоначального веса оставалось лишь название. Поэтому исключительно важно при анализе денежных обозначений, встречаемых в источниках, учитывать разницу весового содержания драгоценного металла в денежных единицах в различные периоды их истории. Монеты являются важнейшим, а иногда единственным источником по истории экономики, товарно-денежных отношений и торговых связей.

Основной монетной формой является круг, но монеты могут быть четырёхугольными, многоугольными (обычно правильными многоугольниками), неправильной формы. Почти каждая монета имеет лицевую сторону — аверс, и оборотную сторону — реверс. Исключение составляют односторонние монеты, в том числе брактеаты (монеты из тонкой серебряной пластинки XII—XV веков). Но их по сравнению с огромной массой двусторонних монет немного. В определении понятий лицевой и оборотной сторон монет нет единства. В старой нумизматической литературе лицевая сторона — с изображением правителя. Сейчас принято при практической работе лицевой стороной монеты считать ту, которая своим изображением или легендой определяет её государственную принадлежность: если об этом говорят и изображение, и легенда, то при определении сторон предпочтение отдаётся легенде. Каждая монета имеет гурт — боковую (или, как иногда говорят, образующую) поверхность монеты, расположенную между плоскостями лицевой и оборотной сторон. Гурт оформлялся чтобы предупредить злонамеренное обрезывание ценного металла.

Деньги – средство оплаты товаров и услуг, средство измерения стоимости, а также средство сохранения стоимости.

Современная экономическая наука выделяет пять функций денег.

1. Мера стоимости – состоит в способности денег соизмерять стоимость (суммарное выражение затрат, понесённых предприятием на производство и сбыт определённой продукции/оказание услуги) всех товаров/услуг. Цена — это денежное выражение стоимости товара/услуги.
2. Средство обращения. Деньги играют роль посредника в процессе обмена.
3. Средство платежа – деньги, принимаются для выплат без прямого обмена на товары: уплата налогов, внесение арендной платы и т. д.
4. Средство накопления (сбережения) – изъятые из обращения полноценные реальные деньги превращаются в различные ценности — сокровища: золото, ценные бумаги, недвижимость, валюту и т. д. или сберегаются для будущих покупок товаров и услуг.
5. Функция мировых денег. Проявляется во взаимоотношениях между экономическими субъектами: государствами, юридическими и физическими лицами, находящимися в разных странах.

Все функции денег органически связаны между собой. Сущность денег проявляется не в какой-либо одной функции, а во всех одновременно.

Деньги в качестве средства обращения выступают в форме монет и бумажных денег. Монета — это слиток металла особой формы и пробы. Бумажные деньги не имеют собственной

стоимости, поэтому не выполняют функцию меры стоимости, а являются только знаком золота. Функцию средства накопления выполняют золотые слитки и монеты, предметы роскоши из золота и серебра.

В наше время монеты как средство денежного обмена теряют свою популярность. Никто не хочет возиться с металлическими деньгами, нося при себе увесистый от собранной мелочи кошелек. Разве что знающие толк в монетах нумизматы понимают ценность таких денег и мечтают собрать редкие образцы в своей коллекции. Тем не менее, монеты могут быть такими же драгоценными, как и дорогие металлы и камни. Представляем вашему вниманию самые дорогие монеты мира.

Распущенные волосы



Так называют первую серебряную монету США в 1\$, год выпуска – 1794. Она выполнена Монетным двором в Филадельфии, аверс и реверс являются творением гравера Роберта Скотта. Всего в 1794 году отчеканили 2000 монет, но 242 тут же уничтожили из-за плохого качества, а остаток подарили официальным лицам. В настоящее время сохранилось меньше 100 экземпляров. В 1795 году отчеканили еще 160000 монет. Но доллар «Распущенные волосы» выпускался только два года – 1794 и 1795. Есть точные сведения, что одна из них продана Стивеном Контурси, президентом ассоциации IRVIN, из официальной коллекции с одноимённым названием, за 7 850 000 долларов. Монета в один доллар по стоимости 7 миллионов!

Двуглавый орел Сен-Годена



Золотая монета номиналом 20\$, год выпуска – 1933. Ее размеры скромны – диаметр чуть больше дюйма, вес немногим больше унции. Монета является редкостью и желанной добычей любого нумизмата. Несколько штук даже украли из казны правительства США, но позже вернули. Чеканку таких монет начали в 1907 году. В 1928 году фондовый рынок обвалился, люди стали забирать свои золотые вклады. Золотой стандарт был отменен, допускался лишь бумажный эквивалент. Монеты 1933 года переплавили в слитки, но 20 штук сохранилось – предполагается, что их подменил кассир. Аверс монеты отображает статую Свободы с традиционным факелом в правой руке и оливкой ветвью в левой. На реверсе орел с широко раскинутыми крыльями. Один «двойной орёл» попал в коллекцию Стивена Фентона. Скрыть монету ему не удалось, и она была конфискована. В результате длительных судебных разбирательств было решено сбыть монету на аукционе. В 2002 г. она была выкуплена анонимным участником аукциона за 7 590 020 долл. буквально через 2 минуты.

Brasher Doubloon 1787



Эту монету в 1787 году создал мастер серебряных дел Ефрем Брашер. Ювелир просил разрешение на чеканку медных монет, но ему отказали. На золотом дублоне изображен орел в окружении венка, на груди которого имеются инициалы мастера. В одной лапе птица держит оливковую ветвь, в другой стрелу – символы мира и готовности защищать свободу. На реверсе дублона изображена гора, из которой в разные стороны исходят солнечные лучи. В монете содержится почти 1 грамм чистого золота.

Есть несколько экземпляров такой монеты, но этот ценится больше из-за одного отличия – инициалы мастера выполнены на груди птицы, тогда как на остальных экземплярах они отчеканены на крыле орла.

Возможно, эта монета была бы поставлена в конец списка самых дорогих монет, так как она продавалась за 2,99 млн. долл. Но в 2011 г. дублон Брашера выкуплен на аукционе за 7,4 млн. долл. фондом Уолл-Стрита для анонимного коллекционера.

Флорин Эдварда Третьего

Экземпляр является первым флорином, изготовленным из золота. Весит он 9,96 г, состоит из чистого золота, номинал 6 шиллингов. Отчеканили его в 1343 году. Коллекционеры называют эту монету Двойным леопардом. У монеты нет четких границ, поскольку гурт тогда еще не начали делать. На аверсе изображена фигура короля на троне. Флорин, или «двойной леопард» изготовлен из 6,96г чистого золота. Интересно, что номинальная стоимость золотых монет исчислялась в серебряных пенсах или шиллингах. Выходит, этот флорин стоил 6 шиллингов. А продали его за 6 800 000 долларов! Запредельную стоимость «двойного леопарда» объясняют дальнейшие события. Уже в 1344 г. монеты изъяты из оборота, потому что вес их не соответствовал номиналу. Тираж был переплавлен.

Сохранилось 3 монеты, две из которых хранятся в Британском музее, и одна продана на аукционе в 2006 году.



Елизавета Вторая



Королевским монетным двором в Канаде изготовлен самый большой в мире портрет королевы Елизаветы II. И этот портрет был не написан, а выгравирован на аверсе монеты! Это уникальный экземпляр, у которого на данный момент нет аналогов в мире. Во-первых, монета весит 100 кг, при диаметре 53 см. Этот факт ломает представления о монете, которую легко поместить в карман или кошелёк. Во-вторых, материал, из которого изготовлена монета, чистое золото 999 пробы! Перед нами – редкий экземпляр монеты номиналом 1 миллион долларов! И это один из немногих случаев, когда номинал соответствует себестоимости монеты. С момента создания до продажи на аукционе ценная монета

находилась в музее Kunsthistorisches (Вена). Продана за 4 миллиона долларов. Не слишком много за исполинский золотой слиток, оформленный в виде монеты.

Серебряный доллар Квеллера



Эти монеты имели регулярное хождение в США в XIX в. Удивительно, что чеканка 1834 года, но на монете указан 1804 год – год выпуска последних серебряных монет номиналом 1 доллар. С 1834 года чеканка монет остановлена президентом США. Как появилась эта маленькая монетка? В 30-е годы политика США была направлена на формирование торгово-экономических отношений с Азией. Поэтому 8 наборов подарочных монет было отчеканено в качестве подарков правителям азиатских стран. Тираж должен быть датирован 1804 годом, но гравёры допустили ошибку, отчеканив небольшой тираж с 1803 годом. Стоимость этих монет сегодня составляет сотни миллионов долларов. Позже, в 1858-60 гг., было выпущено ещё 7 монет, получивших статус «официальной подделки», потому что отчеканены они с оригинального образца. Их местонахождение неизвестно. Есть сведения о том, что один из оригинальных маленьких долларов принадлежал королю Сиаму, заядлому коллекционеру монет. Это увеличило стоимость монеты. Она была продана Квеллером в составе коллекции за 3 737 500 долларов.

Голова Свободы 5 1913



Это одна из монет, появившихся при новом гравёре Чарльзе Барбере, который изменил дизайн многих экземпляров. На аверсе Свобода изображена в профиль, надпись «LIBERTY» красуется на ее короне, внизу стоит год «1913», а по краю монеты расположено 13 шестиконечных звезд. В центре реверса изображена римская цифра «V» в окружении венка – пшеница, кукурузные початки и листья табака. Номинал всего 5 центов. Монета выполнена

из никеля, состояние ее далеко не идеально. Основная ценность заключается в ограниченном объеме чеканки.

Примечательно, что выпуск таких монет прекратили в 1912 году. Экземпляры 1913 года нелегальны, известно только о 5 монетах. Есть непроверенные сведения о том, что монеты попали в коллекцию одного нумизмата, который вскоре сбыв их за огромный гонорар. В сделке 2013 г. один из экземпляров продан за 3,7 миллиона долларов. Обычная никелевая монета!

Дайм 1792



Даймами называют монеты достоинством в 10 центов. Их выпуск в США Монетный акт утвердил в 1792 году, а чеканку начали через 4 года и продолжали до 1837 года. В тот период монета почти на 90% состояла из серебра, а остальной состав был представлен медью – примесь была нужна для того, чтобы номинальная стоимость денежной единицы не оказалась меньше ее внутренней ценности. То есть монет выпущено много. Занимались выпуском монетные дворы Сан-Франциско, Денвера, Ново-Орлеана и Филадельфии. Но в 1894 г. численность тиража значительно снизилась, и сохранилось лишь 9 экземпляров дайма. В 2007 г. один из них продан за 1,9 миллиона долларов.

Золотой динар Хашими



Монету нашли на Ближнем Востоке. Отчеканили ее в 723 году предположительно к паломничеству халифа Умара ибн Абд Ал-Азиза в Мекку. Экземпляр относится к самым значимым из отчеканенных на Аравийском полуострове и редчайшим в мире. Все надписи

на нем выполнены на арабском языке. На Великобританском аукционе «Болдуин» (торги на нём ведутся только за монеты слама) был продан один из известных на сегодня экземпляров по цене 1 млн. долл. Внешний вид монеты выдаёт её древнее происхождение, высоким качеством её оформление не отличается.

Австралийский пенни



Одна из самых редких в мире монет. В 1930 году монетный двор Мельбурна выпустил 6 экземпляров. Медное покрытие потерялось, но все надписи и изображения просматриваются четко – качество чеканки было отменным. Австралийский пенни украшен профилем Георгия Пятого. Чеканка австралийского пенни произведена на идеально гладких заготовках путём двойного нажима штемпелем. Один из таких пенни продан в 2005 г. на аукционе за 515 тысяч долларов.

Описать все самые дорогие монеты в мире, наверно, невозможно. Так много существует экземпляров, стоимость которых составляет несколько сотен тысяч долларов, и которые не обрели славы.

Заключение

В ходе данной работы была изучена литература по истории монет и по нумизматике, был проведен краткий анализ полученной информации. Я ознакомилась с тем, как появились деньги, монеты, каковы функции денег. Узнала многие интересные исторические и нумизматические факты.

Выяснила, что деньги, действительно не имеют ценности сами по себе, если на них ничего не купишь. Это утверждение кажется очевидным большинству людей. Но деньги сами по себе представляют ценность для людей, занимающихся нумизматикой. Настоящие собиратели понимают, что каждая монета имеет свою необычную историю. Совершенно необязательно, чтобы они были древними. Собирать их можно уже сейчас. Так много интересного таит в себе история монет!

Список литературы

1. Обществознание. Экономика. Деньги и денежная политика. Фоксфорд. Учебник. <https://foxford.ru/wiki/obschestvoznanie/dengi-i-denezhnaya-politika>
2. Лавренова Е.Б., Рязанова О.И., Липсиц И.В. Финансовая грамотность: учебная программа. 8-9 классы общеобразоват. орг. – М. ВАКО, 2018.
3. Рязанова О.И., Липсиц И.В., Лавренова Е.Б. Финансовая грамотность: Методические рекомендации для учителя. 8-9 классы общеобразоват. орг. – М. ВАКО, 2018.

4. Брехова Ю.В., Алмосов А.П., Завьялов Д.Ю. Финансовая грамотность: учебная программа. 10-11 классы общеобразоват. Оог. – М. ВАКО, 2018.
5. <https://ru.wikipedia.org/wiki/Монета>
6. Абулкасова Ж.М. Монеты: история появления и развития <https://scienceforum.ru/2015/article/2015016188>
7. Что такое деньги https://www.banki.ru/wikibank/dengi_wiki/
8. Самые дорогие монеты мира <https://debat.me/1360-samye-dorogie-monety>
9. Самые дорогие монеты в мире <https://dengivsetakipahnyt.com/rejting/samye-dorogie-monety.html>
10. Исследовательский проект «О чем рассказала старинная монета» mgk.olimpiada.ru/media/work

Данилова Надежда Васильевна
учитель истории и обществознания
МАОУ «Большеемашевская СОШ»
Аликовского района
Чувашской Республики

**« СРЕДНЕВЕКОВЫЕ И СОВРЕМЕННЫЕ БАНКИ И ИХ ЗНАЧЕНИЕ? »
ИНТЕГРИРОВАННЫЙ УРОК ИСТОРИИ И ФИНАНСОВОЙ ГРАМОТНОСТИ
В 6 КЛАССЕ.**

Актуальность.

Проблема финансовой грамотности является актуальной проблемой современного общества, которая напрямую влияет на экономическое и социальное развитие страны. Характер потребительского поведения, принцип распределения семейного бюджета, отношение к заемным средствам и финансовая ответственность граждан формирует общий экономический фон страны.

Финансовое образование необходимо всем категориям граждан. Внедрение интегрированных уроков на уроках истории и обществознания с финансовой грамотностью считаю актуальной, так как в школе (в которой работаю) отсутствует внеурочная деятельность по финансовой грамотности, кроме просмотра вебинаров, во время классных часов.

Проект «Средневековые и современные банки и их значение?» разработан на основе рекомендаций Министерства образования и науки Российской Федерации по повышению финансовой грамотности обучающихся.

Проект посвящен анализу банковской системы, роли банков в жизни современного и средневекового общества.

Цель проекта. Повышение финансовой грамотности обучающихся в банковской системе и воспитание социально ответственного гражданина, формирование культуры грамотного финансового поведения у обучающихся, осознание связи современности с историей.

Задачи проекта:

Образовательные:

– осмысление изученного материала по теме «Средневековые и современные банки и их значение»

Развивающая:

– развитие познавательную активность и творческое начало личности, критического мышления и адаптивные возможности к изменяющимся внешним условиям;

– развитие внимания, памяти, логического мышления, умения анализировать информацию, обучение навыкам аргументации выводов.

Воспитывающая:

воспитание интереса к предмету «Финансовая грамотность».

Планируемые результаты.**Личностные:**

- понимание принципов функционирования банковской системы современного государства и средневековья;
- понимание личной ответственности за решения, принимаемые в процессе взаимодействия с банками;
- понимание прав и обязанностей в сфере взаимоотношений человека с банком.

Предметные:

- владение основными понятиями и инструментами взаимодействия с участниками финансовых отношений;
- владение основными принципами принятия оптимальных финансовых решений в процессе своей жизнедеятельности.

Метапредметные:

- владение умением решать практические финансовые задачи (математическая база);
- владение информацией финансового характера, своевременный анализ и адаптация к собственным потребностям;
- владение умением находить общее и различия (история и современность).

Основное содержание проекта.**Средневековые и современные банки и их значение.**

Форма проведения урока – проблемное обучение, дистанционный урок.

Оборудование: компьютер, интернет, телефон с мессенджером ватсап, учебник: История средних веков.

Учитель готовит задания для учеников перед началом урока, отправляет задания по почте обмен файлами и ссылками осуществляется с использованием почтового сервиса Netschool. В течении урока поддерживается связь с учащимися по мессенджеру Whatsapp (создана группа 6 класса, школа сельская количество учеников -8).

Задания для учащихся:

Ребята, вы наверное знаете что такое Банк? Мы сегодня познакомимся средневековыми и современными банками.

В течении урока вы должны ответить на следующий проблемный вопрос:

Докажите, что существование банков облегчает жизнь людей?

План нашего урока**1. Знакомство средневековым банком.**

Учитель: Ребята работаем с учебником стр 116. Готовим ответы на следующие вопросы.

- 1) Назовите причины возникновения банка?
- 2) Дайте определение следующим терминам: меняла, ростовщик, банкир?

Время работы над первым заданием 5-7 минут.

2. Современный банк. Просмотр видео урока: « Банковская система» по ссылке.

https://www.youtube.com/watch?v=yeaC6GYCX_c

Время просмотра 13 минут.

Во время просмотра готовим ответы на следующие вопросы.

- 1) Установите соответствие. Ответы впишите в таблицу.

1. Банк	а) вклады
---------	-----------

2. Банковская система	б) посредник, привлекающий свободные денежные средства
3. Центральный банк РФ	в) государственное кредитное учреждение, регулирующее кредитно-банковскую систему страны
4. Депозиты	г) совокупность банков страны

1	2	3	4

2) Отметьте правильные ответы.

Характерные черты вклада (депозита):

это денежные средства, внесённые в банк на определённых условиях;

это денежные средства, взятые из банка на определённых условиях;

приносит определённый доход;

доход исчисляется в рублях от общей суммы вклада;

доход исчисляется в процентах от общей сумм

3) Решите задачу. Мама получила в подарок 10 тыс. руб. Она решила положить их в банк под 6% годовых. Какая сумма будет у мамы на счету через год?

3. Решение проблемного вопроса: Докажите, что существование банков облегчает жизнь людей?

4. Подведение итогов урока.

Анализ ответов. Выставление оценок.

5. Домашнее задание.

1. Найти сходства и различия средневекового банка и современного. (можно на уроке решить, если останется время)

2. Узнайте у родителей, какими банковскими услугами они пользуются и почему. Результаты своей работы оформите в виде таблицы.

№ п/п	Название банковской услуги	Для чего используется

Заключение.

Реализация проекта способствует повышению уровня финансовой грамотности, ребята смогут оценить роль и значение банков в жизни современного и средневекового общества. Учащиеся смогут сравнивать средневековые и современные банки и осознать связь современности с историей. Дистанционная форма проведения занятия повышает самостоятельность детей, учащиеся самостоятельно изучают теоретический материал, используя учебники, электронные интернет ресурсы. Активизирует родителей больше уделять время на учёбу своих детей.

Считаю нужным проведение уроков финансовой грамотности.

Список литературы

1. Агибалова Е.В, Донской Г.М., Всеобщая история. История средних веков. 6 класс.: -М М.: Просвещение, 2018.
2. Корлюгова Ю. Н., Половникова А. В. Финансовая грамотность: Методические рекомендации для учителя 5-7 класса общеобразоват. орг. – М. ВАКО. 2018.
3. Корлюгова Ю. Н., Половникова А. В. Финансовая грамотность: рабочая тетрадь.5-7 класса общеобразоват. орг. – М. ВАКО. 2018.
4. https://www.youtube.com/watch?v=yeaC6GYCX_c Банковская система.
5. <https://www.youtube.com/watch?v=IB27NgJVp3g&list=PL-U1Z5tJ1i-aYDIzC1tW9stDXN4pVt704&index=17> Курс лекций «Банковские услуги и отношения людей с банками». Лекция 1: Банковская система.

Данилова Оксана Валерьевна
учитель истории и обществознания
МБОУ «СОШ №6»
г. Чебоксары
Чувашской Республики

ДЕНЬГИ ФАЛЬШИВЫЕ И НАСТОЯЩИЕ

Все покупается и продается в современном мире за деньги, как грустно это ни звучит. Без денег невозможно воплотить в реальность сколько-нибудь значимый проект, открыть новое дело, получить приличное образование, даже хорошо отдохнуть, не имея денег, весьма и весьма проблематично.

Деньги - это средства, необходимые для существования человека, они являются основным инструментом удовлетворения потребностей.

Знакомство с деньгами на уроках обществознания открывает возможности для умелого обращения с деньгами как подростков, так и их родителей, которым финансово грамотные дети могут дать немало нужных советов. Да и сами дети перестанут быть наивными в вопросах денег, научившись четко определять настоящие денежные знаки по степени защиты.

Зачастую непрофессионалу фальшивую купюру бывает сложно отличить. И чтобы не пострадать, стоит запомнить на каждой банкноте минимум три - пять защитных признаков и проверять их при получении средств.

В целом, современные средства защиты банкнот можно разделить на две группы - органолептические (выявляются органами человека) и машиночитаемые (выявляются приборами). Защитным признакам, относящимся к первой группе столько лет, сколько печатаются банкноты, и совершенствование органолептической защиты продолжается. В этой группе признаков ведущее место занимают визуальные, среди которых такие традиционные, как цветовая гамма, водяной знак, ирисовая печать (плавный переход одного цвета в другой), а также ряд новых, введенных в последние годы: кипп-эффект (скрытое изображение, появляющееся при соответствующем угле падения и отражения света), совмещающиеся рисунки, голографические изображения. Все большее развитие в последние годы получают машиночитаемые признаки, представляющие собой запрограммированные комбинации красок с разными физическими свойствами, распределенные по банкноте в строго определенном порядке и создающие легко распознаваемые образы в какой-либо области спектра. Машиночитаемые защитные признаки образуются путем введения в краски специальных добавок и вносятся в банкноты с использованием уникального полиграфического оборудования, существующего в единичных экземплярах и находящегося под жестким государственным контролем.

У большинства изымаемых из обращения поддельных банкнот качество невысокое, расплывчатый или отсутствующий вообще водяной знак. Многие мелкие детали обычно

бывают нечеткими. Бумага, из которой изготовлены купюры, толще штатной и не издает характерный хруст при изгибе. Практически на всех фальшивках отсутствует кипп-эффект. Сейчас очень высокое качество подделок, огромное их количество попадает в денежный оборот. Это связано в первую очередь с отсутствием у миллионов людей по всей стране необходимых технических устройств, знаний о современных средствах защиты, справочных пособий, помогающих установить подлинность.

Все эти факторы повлияли на выбор актуальной на сегодняшний день темы занятия «Деньги фальшивые и настоящие».

Цель проекта: формировать финансовую культуру обучающихся (или научить отличать настоящие деньги от фальшивых, чтобы избежать мошенничества)

Задачи проекта:

- выявить способы защиты от фальшивых денег;
 - объяснять, почему изготовление фальшивых денег является преступлением
 - научить обучающихся применять полученные знания на примере конкретных жизненных ситуаций.
- создать памятку – инфографику по защите от подделок на основе полученных результатов
- Ожидаемые результаты. Реализация проекта будет способствовать повышению уровня финансовой грамотности учащихся.

Основное содержание проекта.

Название темы: «**Деньги настоящие и фальшивые**» - внеурочное занятие в рамках недели «Финансовой грамотности».

Вид деятельности обучающихся: внеурочная. (интерактивная игра)

Ресурсное обеспечение проекта.

Требования к помещению: конференц-зал на 30 обучающихся с возможностью демонстрации презентации и формированием динамичных команд.

Техническое оснащение: компьютер, мультимедийный проектор, принтер, презентация.

Расходные материалы: российские купюры разного достоинства подлинные и купюры-закладки, карточки с заданиями, стикеры, альбомные листы, цветные карандаши, фишки с изображением достопримечательностей Калининградской области для набора очков командам, ватманы, маркеры.

Ход занятия

Приветствие. Присоединение. Организация команд.

Для этого берутся ксерокопии купюр разного достоинства. Каждая купюра разрезается на пять частей. Все участники по очереди вытягивают из шкатулки бумажный кусочек, который является фрагментом купюры какого-либо достоинства. Составив кусочки купюры, участники образуют команды для участия в игре. Образованные команды придумывают себе название. Звучит фрагмент из фильма «Приключения Буратино» (Песня кота Базилио и лисы Алисы).

- Соберите мозаику. Что у вас получилось? Это российские купюры.
- Что такое купюра? Подберите синоним (банкнота).

2. Формулировка темы и цели занятия.

- Спрогнозируйте тему нашего занятия. Предположите цель. Сегодня мы попробуем выяснить, о чём могут нам рассказать российские купюры.
 - *За правильные ответы каждая команда будет получать накопительные жетоны.*
- (на доске вывешивается маршрут занятия с критериями оценки)**

3. Основная часть.

А) Практический конкурс «Монетный двор» (от 0 до 16 б.)

(рассмотрите отличия подлинной и фальшивой купюр, сформулируйте особенности)

Самостоятельная работа учащихся по изучению признаков подлинности банкнот.

- Рассмотрите банкноты. Какими купюрами вы чаще всего пользуетесь? Какие вопросы у вас возникли? - Что на них изображено и чем они защищены?

- Знаете ли вы, как называется лицевая и оборотная сторона купюры? Работа со словарём. **Аверс** – лицевая сторона, **реверс** – оборотная сторона купюры.

- Сравните подлинную купюру достоинством в 10 рублей и фальшивую.

- Заметили ли вы какие-нибудь отличия?

Сообщение учеников о степени защиты купюры и об изображениях на

них(одновременная практическая работа: рассмотрите надписи, волокна, водяные знаки, на ощупь в верхнем углу надпись и номер купюры, радужные полосы, серия и номер, микроперфорация). (Приложение №1)

Впервые бумажные деньги были созданы в Китае, а в России они появились в 1769 году, во времена правления Екатерины II. Дизайн современных купюр разрабатывал заслуженный художник России Игорь Крылков.

Номинал, р	Изображение на купонном поле
5	Софийский собор в Новгороде
10	Часовня в г. Красноярске
50	Петропавловский собор в Санкт-Петербурге
100	Здание Большого театра в Москве
500	Памятник Петру I в г. Архангельске
1000	Памятник Ярославу Мудрому в г. Ярославле

СТЕПЕНИ ЗАЩИТЫ РОССИЙСКИХ КУПЮР

1. **Водяные знаки** – расположены на купонных полях банкнот и хорошо видны при рассматривании их на просвет: с одного края – цифровое обозначение номинала банкноты, с другого – повторяющиеся фрагменты рисунка лицевой и оборотной стороны.

2. **Серебристая краска** – цифровые обозначения номиналов всех банкнот имеют хорошо заметный серебристый блеск. Герб г. Ярославля (на банкноте достоинством 1000 р.) отпечатан серебристой краской, имеющей свечение в ультрафиолетовом свете.

3. **Метки для людей с ослабленным зрением** – на левом купонном поле лицевой стороны расположены кружки и полосы, имеющие рельеф, предназначенные для определения номиналов банкнот.

4. **Эмблема Банка России** – при рассматривании банкнот под разными углами меняет свой цвет с желто-зеленого на красно-оранжевый (на банкноте достоинством 500 р.) и на красно-коричневый (на банкноте достоинством 1000 р.).

5. **Скрытое изображение** – буквы «РР» - расположено на стилизованной ленте банкнот и видно при горизонтальном расположении банкноты на уровне глаз под острым углом падающего света.

6. **Текст «Билет Банка России»** - расположен в верхней части лицевой стороны банкнот, имеет повышенный рельеф, воспринимаемый на ощупь.

7. **Микроузор** – купонные поля оборотной стороны банкнот запечатаны цветными многоугольниками.

8. **Вертикаль** – цветная орнаментная полоса, расположенная в различных частях банкнот (в зависимости от достоинства банкноты), видимая на просвет.

9. **Микротекст** – расположен на оборотной стороне банкнот на горизонтальных полосах и состоит из букв «ЦБР» и числовых номиналов банкнот.

10. **Цветные волокна** – имеют все банкноты Банка России, волокна просматриваются в ультрафиолетовом излучении.

Микроитог – блиц опрос (Приложение №2)

Двигательная пауза (соберите пословицы из слов и объясните их смысл)(Приложение №2) - Что они обозначают?

А знаете ли вы приметы, связанные с деньгами? (Приложение №2)

Б) Конкурс «Литературоведческий» (от 0 до 31 б.)(Приложение №3)

Устная викторина
Письменная викторина
«Толстые» вопросы

В) Конкурс «Математический» (по 2 балла за правильное решение задачи)

(Приложение №4)

Г) Конкурс «Художественный» (всем командам по 5 баллов)

- Давайте, подсчитаем, сколько фишек получила каждая команда. А что, на них изображено? Это достопримечательности Калининградской области. Интересно, что «один из вариантов предложенных для купюры в 200 и 2000 рублей были следующие — памятник Канту на фоне Кафедрального собора. А на второй стороне мы видим, как выглядел собор в немецкое время. Хотели показать, как мы его восстановили. На другом — пл. Победы на фоне храма, который символизирует веру и единение наших жителей. На обратной стороне панорамная фотография площади, но уже под другим ракурсом. Мы находимся в центре Европы, но мы неотделимы от России, вот, наверное, об этом и говорит нам этот вариант. А недавно начали поступать обращения: люди просят связать с морем. Мы изобразили наш парусник «Крузенштерн», который известен не только в Калининградской области, но и во всей России.

Хотелось бы вам, чтобы какая-нибудь банкнота, прославляла нашу область. Какие достопримечательности вы узнали на жетонах. Давайте попробуем осуществить эту мечту, создав эскиз купюры в 10000 рублей. Посоветуйтесь и представьте свой вариант макета, у вас 10-15 минут. А модераторы в это время попробуют на ноутбуках составить **информационный буклет «Как не стать Буратино?!».**

Защита эскизов с помощью модераторов.

- **А что, можно купить на купюру этого достоинства в современном мире? Как бы вы распорядились ей?**

4. Рефлексия.

Метод «Синектики»

- Придумайте прилагательные на каждую букву слова, записанного вертикально (девочки: банкнота, мальчики: купюра).

На основе предыдущего задания составьте синквейн по теме «Банкнота» («Купюра») по выбору.

К – крупная, Калининградская
У – удобная, узнаваемая
П – платёжеспособная, полезная
Ю – юридическая
Р – российская, разменная
А – активная

Б – бумажная, большая
А – аккуратная
Н – новая
К – красивая
Н – нужная
О – открытая
Т – терпеливая, трудолюбивая
А – активная

Синквейн

Купюра
Российская, юридическая,
Расплачивается, обеспечивает, считается,
Хлебу – мера, деньгам – счёт!

Банкнота.

5. Подведение итогов. Награждение.

- Как вы думаете, почему при делении на команды мы не стали разрезать настоящие купюры?

– Мир денег – удивительный и необычный мир, и за его внешней простотой и обыденностью скрывается невероятно много новых открытий и тайн. За время существования человечества по теории денег было написано более 30 000 работ. Это говорит о том, что человечество всегда уделяло и уделяет теме деньги большое внимание. Но не надо преувеличивать роль денег, не надо превращать их в единственную цель в жизни. Будьте внимательны! Купюры могут быть фальшивыми. Обращайте внимание на знаки защиты.

Награждение команд грамотами 1, 2, 3 степени за набранные баллы и за активное участие в интерактивной игре.

- С вашей помощью, ребята, мы смогли составить **информационный буклет** «», который получает каждый из вас в подарок на память о нашем занятии.

Приложение 1

Впервые бумажные деньги были созданы в Китае, а в России они появились в 1769 году, во времена правления Екатерины II. Дизайн современных купюр разрабатывал заслуженный художник России Игорь Крылков.

Номинал, р	Изображение на купонном поле
5	Софийский собор в Новгороде
10	Часовня в г. Красноярск
50	Петропавловский собор в Санкт-Петербурге
100	Здание Большого театра в Москве
500	Памятник Петру I в г. Архангельск
1000	Памятник Ярославу Мудрому в г. Ярославль

В бумаге внедрена защитная нить, расположенная вертикально с повторяющимся текстом «ЦБР + цифра или число (достоинство купюры)» в прямом и перевернутом изображениях, отпечатанным черной краской.

Номинал, р	Повторяющийся текст на защитной нити
5	ЦРБ 5
10	ЦРБ 10
50	ЦРБ 50
100	ЦРБ 100
500	ЦРБ 500
1000	ЦРБ 1000

Лицевая сторона банкнот. Вверху банкнот различной краской отпечатаны:

- эмблема Банка России; краска зависит от достоинства банкноты;

Номинал, р	Цвет эмблемы Банка России
5	Темно-голубой
10	Коричневый
50	Темно-синий
100	Коричневый
500	Отпечатан краской, цвет которой меняется при рассматривании банкноты под разными углами с желто-зеленого на красно-

	оранжевый
1000	Цвет меняется с желто-зеленого на красно-коричневый

- достоинство банкноты (цифра или число);

Номинал, р	Цвет банкноты
5	Светло-зеленый
10	Темно-зеленый
50	Темно-синий
100	Коричневый
500	Фиолетовый
1000	Голубовато-зеленый

- текст «Билет Банка России» с повышенным рельефом.

В *центре* банкнот отпечатана гравюра с изображением достопримечательностей разных городов.

Номинал, р	Гравюра на лицевой стороне банкноты
5	Памятник «1000-летию России» в Новгороде, на втором плане – изображение Софийского собора в Новгороде
10	Мост через реку Енисей и часовня в г. Красноярске
50	Скульптура у основания Ростральной колонны в Санкт-Петербурге на набережной Невы; на втором плане – вид на Петропавловскую крепость
100	Скульптурная группа на портике здания Большого театра в Москве
500	Памятник Петру I в г. Архангельске на фоне парусного корабля и морского вокзала
1000	Памятник Ярославу Мудрому в г. Ярославле

Внизу банкнот отпечатаны:

- число (достоинство купюры) серебристой краской;
- текст «Подделка билетов Банка России преследуется по закону»;
- условные рельефные знаки для людей с ослабленным зрением;
- стилизованная лента, которая содержит скрытое изображение – кипп-эффект – буквы «РР» (Российский рубль), видимые при рассматривании банкноты на уровне глаз под острым углом падающего света;
- текст – достоинство купюры;
- узорная розетка, расположенная на правом купонном поле, серого цвета со светлым цифровым обозначением номинала слева и справа и цифрой (номиналом) в центре, выполненной различной краской.

Оборотная сторона банкнот. Вверху банкнот слева и справа расположены числа (достоинства банкнот) в узорных розетках. В центре отпечатана гравюра с изображением достопримечательностей разных городов.

Номинал, р	Гравюра на оборотной стороне банкноты
5	Вид крепостной стены Новгородского кремля
10	Плотина Красноярской ГЭС
50	Здание бывшей биржи и Ростральная колонна в Санкт-Петербурге
100	Здание Большого театра в Москве

500	Соловецкий монастырь в г.Архангельске
1000	Кремль в г. Ярославле

Внизу оборотной стороны банкнот расположены:

- название города (слово) – под гравюрой слева в орнаментной рамке;

Номинал, р	Гравюра внизу оборотной стороны банкноты
5	«Новгород» (слово)
10	Отсутствует
50	Декоративный щит с текстом «Санкт-Петербург»
100	Декоративный щит с текстом «Москва»
500	Отсутствует
1000	Отсутствует

- горизонтальные полосы различных цветов с повторяющимся светлым микротекстом «ЦБР + достоинство банкноты»;
- крупное число (достоинство банкноты) различных цветов;
- текст (номинал), отпечатанный различной краской;
- число 1997, обозначающее год образца, отпечатанное различной краской;
- вертикальная орнаментная полоса, расположенная в разных частях банкнот.

Номинал, р	Место расположения орнаментной полосы
5	Справа в центральной части
10	Слева в центральной части, которая состоит из стилизованных изображений шишек и веток хвойных деревьев
50	Справа в центральной части; в орнаменте имеются ромбы
100	Справа в центральной части; в орнаменте имеются ромбы, некрашенные треугольники
500	Справа в центральной части
1000	Справа в центральной части

СТЕПЕНИ ЗАЩИТЫ РОССИЙСКИХ КУПЮР

1. Водяные знаки – расположены на купонных полях банкнот и хорошо видны при рассматривании их на просвет: с одного края – цифровое обозначение номинала банкноты, с другого – повторяющиеся фрагменты рисунка лицевой и оборотной стороны.
2. Серебристая краска – цифровые обозначения номиналов всех банкнот имеют хорошо заметный серебристый блеск. Герб г. Ярославля (на банкноте достоинством 1000 р.) отпечатан серебристой краской, имеющей свечение в ультрафиолетовом свете.
3. Метки для людей с ослабленным зрением – на левом купонном поле лицевой стороны расположены кружки и полосы, имеющие рельеф, предназначенные для определения номиналов банкнот.
4. Эмблема Банка России – при рассматривании банкнот под разными углами меняет свой цвет с желто-зеленого на красно-оранжевый (на банкноте достоинством 500 р.) и на красно-коричневый (на банкноте достоинством 1000 р.).
5. Скрытое изображение – буквы «РР» - расположено на стилизованной ленте банкнот и видно при горизонтальном расположении банкноты на уровне глаз под острым углом падающего света.

6. Текст «Билет Банка России» - расположен в верхней части лицевой стороны банкнот, имеет повышенный рельеф, воспринимаемый на ощупь.
7. Микроузор – купонные поля оборотной стороны банкнот запечатаны цветными многоугольниками.
8. Вертикаль – цветная орнаментная полоса, расположенная в различных частях банкнот (в зависимости от достоинства банкноты), видимая на просвет.
9. Микротекст – расположен на оборотной стороне банкнот на горизонтальных полосах и состоит из букв «ЦБР» и числовых номиналов банкнот.
10. Цветные волокна – имеют все банкноты Банка России, волокна просматриваются в ультрафиолетовом излучении.

Приложение 2

- 1) С каким городом можно познакомиться с помощью российской **купюры** достоинством в **10рублей**?
(Красноярск.)
- 2) С каким городом можно познакомиться с помощью российской **купюры** достоинством в **100рублей**?
(Москва.)
- 3) Виды какого города можно увидеть на российской **купюре** достоинством в **500 рублей, 5000 рублей**?
(Архангельска. Хабаровска)
- 4) Виды и герб какого города можно увидеть на российской **купюре** достоинством в **1000 рублей**?
(Ярославля.)
- 5) Какой киевский князь изображён на купюрах номиналов в **1000 рублей**?
(Ярослав Мудрый.)
- 6) Из скольких цифр состоит номер на любой современной российской **купюре**?
(Из семи.)

Пословицы:

Не с деньгами жить, а с добрыми людьми.
Деньги – гости: то нет, то горсти.
Ближняя копеечка дороже дальнего рубля.
Беднее всех бед, когда денег нет.
Нелегко деньги нажить, а легко прожить.
Тому хорошо живется, у кого денежка ведется.

Приметы:

Нельзя выносить мусор из квартиры вечером – денег не будет.
Не считать деньги после захода солнца, иначе убудут.
Ладонь чешется – к деньгам.

Приложение 3

Устная викторина:

1. В каких двух городах России печатают денежные знаки? (Москва и Пермь)
2. Сколько денег заплатил Буратино за посещение театра Карабаса Барабаса? (Четыре сольдо)
3. Еще в десятом веке в Киевской Руси бытовала золотая монета весом 4,26 граммов. Ее название сохранилось в пословице. Вспомните монету. (Золотник. «Мал золотник, да дорог»)
4. В какой стране появились первые бумажные деньги? (В Китае)
5. Как официально называется лицевая сторона монеты? (Аверс)
6. Как официально называется обратная сторона монеты? (Реверс)

Письменная викторина:

1) За что, по уверению пословицы, денег **не** берут?

- А) За лечение; **б) За спрос;** в) За обучение; г) За рекламу.

2) Что известная пословица предлагает взамен ста **рублей**?

- А) Сто долларов; б) Сто евро; **в) Сто друзей;** г) Сто лет одиночества.

3) Как говорят о **деньгах**, если они пропали в пустую?

- А) Страдали монетки; б) Горевали рублики;
в) Плакали денежки; г) Повесились банкноты.

4) Чем должен обладать денежный знак?

- А) Гордостью; **б) Достоинством;**
в) Самоуверенностью; г) Мужеством.

5) Что делает с **рублём копейка**?

- А) Стережёт; **б) Бережёт;**
в) Питает; г) Воспитывает.

6) Какой эпитет часто употребляется при описании новой денежной **купюры**?

- А) Звонкая; б) Скрипящая;
в) Хрустящая; г) Шипящая.

7) Каким из этих слов **не** характеризуют **деньги**?

- А) Лимон; б) Капуста;
в) Зелень; **г) Ботва.**

8) Как говорят о больших **деньгах**?

- А) Куры не клюют;** б) Мыши не грызут;
в) Волки не дерут; г) Глаза не смотрят.

9) Какие знаки надеется увидеть на **денежных банкнотах** каждый кассир?

- А) Водяные;** б) Воздушные;
в) Магические; г) Астрономические.

Какие **деньги** родители выделяют своим детям?

- А) Домашние; б) Ручные;
в) Карманные; г) Декоративные.

10) На что обычно откладывают **деньги** предусмотрительные граждане?

- А) На чёрный день;** б) На полярную ночь;
в) На високосный год; г) На золотой век.

«Толстые» вопросы (по 2 балла за ответ)

Всем командам предлагается устно ответить на ряд вопросов, здесь учащиеся проявляют не только свою эрудицию, но и умение анализировать предложенную информацию.

Вопросы для разминки:

Могли ли ледяные кубики стать денежной единицей в Северной Америке? *Ответ:* Нет, так как они недолговечны. А в условиях вечной мерзлоты не являются достаточно редкими.

Мог ли стать деньгами товар, очень редкий в данной местности? *Ответ:* Нет, так как он не смог бы обеспечить все сделки.

Почему в данных странах именно эти товары стали выступать в качестве денег: на островах Полинезии – раковины каури, в России – пушнина, на Аляске – золотой песок, у кочевых народов – скот? *Ответ:* Эти товары высоко ценились, их количества было достаточно, что обеспечить полноценный товарообмен.

Какими свойствами должен обладать товар, который выступает в качестве денежной единицы? *Ответ:* Долговечность, легкая делимость на части, узнаваемость, небольшой размер, однородность, его не должно быть слишком.

Зачем на русских монетах, имеющих номинал 3, 5 копеек, выдавливались три, пять точек? *Ответ:* Население Российской империи было неграмотным и не могло прочесть, каков номинал монеты, для них и выдавливалось нужное количество точек. К тому же, это могло пригодиться для слепых.

Наука об умелом, эффективном ведении хозяйства. (*экономика*)

Денежное вознаграждение за труд. (*зарплата*)

Приложение 4

Какими купюрами можно расплатиться за чашку кофе стоимостью 35 рублей и 3 пирожка по 35 рублей?

Двое рабочих заработали вместе 900 рублей. Один работал 2 недели, а другой 4 недели.

Сколько денег заработал каждый?

Решив позавтракать, Витя и Миша сосчитали сосчитали деньги. У Вити было 25 руб, а у Миши 35 руб. На все деньги они купили печенье. Тут к ним подошел Володя и попросил принять его в компанию. Мальчики разделили все печенье на троих поровну, и каждый съел свою долю. Володя, не желая оставаться в долгу у товарищей, отдал им 20 руб. Сколько из них он отдал Вите и сколько Мише, чтобы никого не обидеть?

Книга без переплета дороже, чем переплет на 5 рублей 30 копеек. Какова цена готовой книги, если без переплета она стоит 7 рублей 20 копеек?

Бабушка купила 9 мотков шерсти белого и красного цвета. За красные мотки она заплатила 320 руб., а за белые 400 руб. Сколько белых и красных мотков по отдельности купила бабушка, если все мотки стоили одинаково?

Заключение

В процессе реализации проекта удалось достичь следующих результатов:

Ученики получили представление о настоящих и фальшивых деньгах, способах их распознавания и об ответственности за использование фальшивых денег.

В процессе работы на уроке ученики употребляли новые термины, значение которых объяснил учитель.

3. При осмыслении урока ученики привели множество примеров использования полученных знаний в повседневной жизни

4. При ответах на вопросы полными ответами развивалась речь учеников, раскрылась способность сформулировать собственное мнение.

5. В практических действиях на уроке совершенствовались операции анализа, синтеза, сравнения.

6. Ученики научились достигать цели совместными усилиями, взаимопомощью, поддержкой.

Список литературы

Интернет-ресурсы

<http://ekonomica.info> – сайт по основам финансовой грамотности с видеоматериалами;

<http://ekonomica.org> – сайт по основам финансовой грамотности;

<http://www.cbr.ru> – сайт по основам финансовой грамотности.

Денисова Анна Геннадьевна Колесникова Елена Константиновна Матвеева Татьяна Николаевна
воспитатели МАДОУ «Детский сад №75»
г. Чебоксары
Чувашской Республики

Проект по финансовой грамотности «Деньги-помощники».

Актуальность. «Деньги – великий воспитатель, так как они позволяют воспитывать у детей честность, доброту, великодушие к близким людям, желание поделиться, способность к самоограничению и привычку тратить их разумно». А.С. Макаренко.

Экономическое воспитание приближает детей к реальной жизни, помогает ориентироваться в происходящем, формирует деловые качества личности.

В современном мире ребенок поневоле встречается с *экономикой*, даже если его не учат этому. Он узнаёт, что такое «*моё*», «*твое*», «*наше*», «*обмен*», «*деньги*», «*цена*» и др.

Дети - это зеркало мамы и папы, поэтому в плане экономии и планирования финансов они стараются подражать родителям. Если родители сами не умеют правильно планировать финансы, то и ребенок вырастет финансово неграмотным человеком.

Если у ребенка не сформировано правильное представление о деньгах, то у него появится собственное, зачастую неверное мнение. Дети должны понимать, что денежные средства зарабатываются собственным трудом.

Ребёнку нужно *помочь* в освоении финансовой грамотности.

Обучение *экономической* культуре не сводится к тому, чтобы учить зарабатывать деньги. Во-первых, нужно правильно формировать нравственные *понятия*: честность, обязательность, умение подчинять свои желания возможностям, законопослушность, взаимопомощь. Во - вторых, ориентация дошкольников в *экономическом пространстве* современного мира на материале в соответствии с возрастными возможностями.

Таким образом, актуальность *проекта* в том, чтобы за счет использования информационной среды максимально полно использовать интерес детей к *экономической деятельности*, оптимизировать их интеллектуальную нагрузку.

Цель проекта:

Познакомить детей с историей возникновения денег (что стало причиной их рождения). Через народные сказки познакомить с экономическими представлениями (труд, производство, обмен, товар, потребности) и воспитание таких экономических качеств личности: хозяйственность, трудолюбие, старание, бережливость, прилежность.

Задачи проекта:

создать условия для формирования элементарных экономических знаний у детей.

научить понимать и ценить окружающий предметный мир – как результат труда людей), видеть красоту человеческого творения.

помочь детям осознать на доступном уровне взаимосвязь понятий: «труд- продукт- деньги» и «стоимость продукта в зависимости от качества.

расширение представления детей о деньгах и статьях расхода семейного бюджета;

укрепление семейных связей;

получение навыков совершения реальной покупки в магазине

Ожидаемые результаты

По завершению проектных мероприятий дети могут:

Активно использовать в игровой деятельности основные экономические понятия и категории, которым было уделено внимание в ходе реализации проектных мероприятий (деньги, цена, товар, семейный бюджет и пр.).

дошкольники приобретают первичный экономический опыт, учатся устанавливать разумные экономические отношения в различных сферах жизнедеятельности; родители получают дополнительные знания по экономическому воспитанию детей; дошкольное учебное заведение будет иметь обобщенный опыт по данной проблеме; педагоги получают систему работы по формированию экономического опыта детей.

Основное содержание проекта

1 этап - подготовительный

- Изучение справочной, методической, энциклопедической литературы.
- Информирование родителей о планировании работы с детьми по проекту «Деньги-помощники».
- Подбор художественной литературы для детей по выбранной тематике.
- Подбор необходимого оборудования и пособий для практического обогащения проекта.

этап – Основной

Реализация проектных мероприятий:

НОД «Что мы знаем о деньгах».

Просмотр мультфильмов: С. Михалков «Как старик корову продавал», «Барбоскины и реклама», «Бизнес крокодила Гены», «Простоквашино. Клад», уроки тетяшки Совы «Что такое деньги».

Беседа с родителями «В чем нам деньги помогают».

Экскурсия в продуктовый магазин.

этап - Заключительный

Подведение итогов реализации проекта в форме сюжетно-ролевой игры «Магазин»

Заключение

До участия в проекте всё, что связано с деньгами, воспитанникам казалось сложным и даже загадочным, но с каждым новым этапом, «взрослый» мир денег для участников проекта, становился более понятен и близок. На старте работы сомневалась, сможет ли воспитанник выполнить предложенные задания, в том числе и в режиме самостоятельного освоения (дома при поддержке родителей). Участники проекта с интересом работали, по-взрослому ответственно и по-детски увлечённо, задавали много вопросов, а при необходимости обращались за консультацией к взрослым. Убеждены, в необходимости продолжения трудной, но полезной работы с ребятами по овладению начальными навыками адаптации в мире финансовых отношений.

ПРИЛОЖЕНИЕ

НОД «Знакомство с деньгами»

Цель:

- 1) познакомить детей с деньгами, какие были при древнем человеке до наших времен;
- 2) познакомить детей с деньгами достоинством 1,2,5,10 рублей,1,5,10 копеек;
- 3) вести понятия: деньги, монета, купюра, рубль, копейка;
- 4) учить устанавливать соотношение между монетами и числами;
- 5) закрепить знание о составе числа из двух меньших чисел и из единиц;
- 6) учить составлять различные комбинации из имеющегося набора монет;
- 7) обогащать активный словарь;

Ход мероприятия:

Вос-ль: Здравствуйте, ребята. Посмотрите, кто к нам пришел в гости?

Дети: Кот.

Вос-ль: Правильно, это кот Ученый, он все знает.

Кот: Здравствуйте, ребята. Вы любите загадки? А отгадывать их?

Дети: Здравствуйте. Да-а, мы любим загадки.

Вос-ль: Ребята, как вы думаете, что очень любит делать кот?

Дети перечисляют варианты ответов.

Кот: Да, я очень люблю считать. Я считаю все, дома, деревья, детей. Посмотрите, что у меня?

(Деньги) А кто знает, зачем они нам?

Дети перечисляют варианты.

Кот: А где мы с вами используем деньги?

Дети предлагают свои варианты ответов.

Кот: В кошелек мы их кладем,

С ними в магазин идем.

Дети: Деньги

Вос-ль: Правильно, ребята. А теперь посмотрите, какие бывают деньги: железные и бумажные. А где мы можем их потратить? Вот бы нам попасть в магазин, но попасть можно с помощью одного волшебного предмета. Как вы думаете какой? (Цветик – семицветик)

Ребята, но нам оторвать и сказать волшебные слова.

Дети отрывают и говорят слова. «ОКАЗАЛИСЬ» в древнем мире.

Кот: Как вы думаете, где мы оказались? Мы оказались у древних людей.

Просмотр альманаха – История денег (уроки тетушки Сова)

Вос-ль: Ребята, какие были деньги в мультфильме?

Дидактическая игра : «Что когда было?»

Правила: Выбрать из нескольких картинок, что могло быть денежками.

Физминутка: «Покупка»

Мы бежали по дорожке *(бег на месте)*

Вдруг, порвались босоножки! *(один громкий хлопок в ладоши)*

Что же делать? Как нам быть? *(разводим поочередно руки в стороны)*

Где же обувь нам добыть? *(обнять щечки ладошками и покачать головой)*

Будем туфли покупать! *(потопать ногами в ритм словам 4 или 7раз)*

Станем денежки считать! *(потереть большим пальчиком другие пальцы,*

обеими руками одновременно)

Один (рубль), два, три, четыре *(с размахом вскользь хлопаем правой ладонью левую и наоборот, 4 хлопка)*

Вот мы туфельки купили! *(указываем ручками на обувь, выставляя на пяточку то правую, то левую ножку)*

Вос-ль: Ребята, а давайте вспомним, из какой сказки цветик – семицветик? Какие желания были у девочки?

Кот: А можно было обойтись без Цветочка? Как можно было исполнить желания девочки?

Вос-ль: Мы пошли купить продукты:

Молоко, сметану, фрукты.

На кассу все несем в корзине.

Мы в продуктовом магазине

Вос-ль: Что загадывала девочка из сказки?

Дети: Куклы, баранки, велосипеды.

Кот: Ребята, давайте с вами нарисуем, то, что можно девочка загадала.

Рисование цветными карандашами предметы, которые девочка загадала с помощью цветка.

Кот ученый рассматривает рисунки детей.

Рекомендации для родителей

1. Разговаривайте с детьми, отправляясь вместе с ними за покупками.

Когда вы идете с ребенком в магазин за школьными принадлежностями или подарками к празднику, обязательно делитесь с ним своими мыслями по поводу цен и качества товаров.

2. Возьмите ребенка в банк.

Когда вы берете деньги из банкомата или направляетесь для этого в банк, возьмите с собой ребенка и объясните ему свои действия. Расскажите, как можно заработать деньги, не снимая их с банковского счета.

3. Поговорите с детьми о вложении денег.

Приобретайте вместе с детьми акции компаний, с продукцией которых они знакомы. Но, если вы видите, что ребенок не понимает, о чем идет речь, на какое-то время отложите реализацию этого *«семейного мероприятия»*.

Неважно, воспользуются они в будущем приобретенными навыками или нет, главное – дать им такой шанс, с детства подготовить к тому, что у каждого человека есть варианты, позволяющие изменить свое финансовое положение к лучшему.

4. Определите норму выдачи денег, и подарите ребенку копилку.

Выдавайте ребенку деньги на карманные расходы и убедитесь в том, что часть этих денег он будет откладывать. Подарите ему копилку. Копилка – один из способов научить ребенка следить за тем, как растут его деньги. Посоветуйте своему ребенку завести специальный дневник, в который он будет записывать свои *«финансовые операции»*.

5. Научите детей зарабатывать деньги.

Деньги не появляются просто так, поэтому следует научить детей работать – для того, чтобы они имели собственный доход. Они могут начать, например, с того, что уберут разбросанные игрушки, вынесут мусор, или же соберут во дворе опавшие листья.

6. Помогите детям определить цель, для достижения которой они будут откладывать деньги.

Если ребенок имеет четкую цель, это заставляет его стремиться к осуществлению мечты.

Независимо от того, что ребенок хочет приобрести – игрушку, велосипед или машину – помогите ему понять, что он получит это лишь в том случае, если будет упорно работать и копить деньги.

7. Покажите ребенку, как пользоваться кредитной карточкой.

Обязательно познакомьте с кредитной карточкой.

Прежде чем дать в руки ребенку кредитку, подробно объясните ему, что такое кредит и как надо с ним обращаться.

8. Вовлекайте детей в обсуждение семейного бюджета и планирование отпусков.

Расскажите детям о необходимости оплачивать коммунальные услуги и о том, что каждая семья обязательно должна выделять деньги на непредвиденные расходы. Объясните, что для того, чтобы съездить куда-нибудь на каникулы, надо потратить деньги на приобретение билетов, оплату гостиничных номеров и развлечений.

9. Расскажите детям о том, что такое пожертвования на благотворительные цели.

Жертвуя деньги на благотворительные цели, вы тем самым помогаете ребенку понять, почему люди делятся друг с другом и делают друг другу подарки.

Такие *«уроки радости»* многим детям запоминаются на всю жизнь. Когда они становятся взрослыми, у них сохраняется ощущение, что акт дарения приносит истинное удовольствие и удовлетворение.

Кроме того, передача пожертвований может стать естественным поводом для обсуждения с детьми непреходящих жизненных ценностей.

10. Будьте для ребенка примером.

На собственном примере демонстрируйте своим детям, как следует относиться к деньгам.

Научитесь осмотрительно планировать семейный бюджет и разумно копить средства.

Русские пословицы и поговорки о деньгах

Без копейки рубля нет.

Был бы ум, будет и рубль; не будет ума, не будет и рубля.

Горе — деньги, а вдвое — без денег.

Горе — деньги нажить, а с деньгами и дураку можно жить.

Гроша нет за душой.

Денег ни гроша, да слава хороша.

Денежка без ног, а весь свет обойдет.
Деньги счет любят.
Деньги — что пух: только дунь на них — и нет.
Кто не богат, тот и копейке рад, а богатому — и тысячи мало.
Не горюй о деньгах: не они нас наживали, а мы их.
Нелегко деньги нажить, а легко прожить.
Отплатил той же монетою.
Тот без нужды живет, кто деньги бережет.
Трудовая денежка всегда крепка.
Уговор дороже денег.

«Экскурсия в магазин»

Цель:

- 1)продолжать знакомить детей с социально значимыми зданиями города их назначением магазин «Продукты»;
- 2)закреплять умения считать в пределах 10;
- 3)профессии людей продавец продуктового магазина, содержанием и значением их труда для жителей города.

Ход экскурсии:

Вос-ль: Ребята мы сегодня с вами отправимся на экскурсию в магазин. Давайте вспомним, как мы можем узнать, сколько стоит еда или игрушка?.

Ответы детей

Вос-ль: Правильно. Возле товара всегда есть ценник, на котором написана цена. Что могут продать детям?

Ответы детей.

Вос-ль: Совершенно верно, детям могут продать хлеб, молоко, конфетку. А что нам надо сделать, когда мы взяли товар?

Дети: Пройти с ним на кассу.

Вос-ль: Как называется человек, который продает в магазине продукты?

Дети: Продавец

Вос-ль: Да, в магазине работает продавец. В больших магазинах как «Магнит», есть продавец и на кассе работает кассир.

Вос-ль: А что потом мы делаем? Правильно, берем товар и подходим к кассиру, заплатить деньги, только тогда можно выйти из магазина. А откуда мы с вами берем деньги?

Ответы детей

Вос-ль: Совершенно верно, мы ходим на работу и получаем их за работу. Какие профессии вы знаете?

В: Надо аккуратно пользоваться деньгами, чтобы они не потерялись.

Сюжетно – ролевая игра «Магазин»

Цель:

закрепить знания детей по теме: «Супермаркет»;

закреплять знания о деньгах;

продолжать формировать интерес детей к игре;

закреплять умения считать в пределах 10;

воспитывать уважение к труду взрослых.

Материал: продукты, корзинки, чеки, кошельки, деньги (бумажные и железные), одежда для продавцов, стеллажи с продуктами, банковские карточки.

Ход игры:

(Распределение ролей, выбор продавца, директора, кассира. Директор магазина приглашает на работу: продавца, водителя, кассира)

Вос-ль: Ребята давайте вспомним как себя вести в магазине?

Можно отходить далеко от родителей в магазине?

Ребята предлагают вам побывать на открытии нового супермаркета.

Директор магазина перерезает ленточку при открытии супермаркета.

Воспитатель обращается к детям: «Ребята, давайте выясним, как правильно купить товар?» (выбрать нужный товар, заплатить за него, взять чек).

Покупатель: Здравствуйте, мне нужен товар

Продавец: Да, у нас есть такой товар. Вам с доставкой на дом или сами сейчас заберете?

Покупатель: Спасибо сейчас сам. (параллельно диктор или продавец читает объявление «Приглашаем на работу», «Привоз нового товара»)

Покупатель расплачивается, забирает товар и уходит.

Продавец: Вот вам карта скидок.

Все продукты на витрине:

Чай, конфеты, колбаса –

Разбегаются глаза.

Подходите, покупайте.

Деньги в кассу отдавайте.

Покупатели расходятся по отделам.

В нашем городе наступил вечер.

Рабочий день закончился.

Закрываются магазины.

В конце игры звучит объявление, что магазин закрывается. Покупатели совершают свои последние покупки, охрана провожает их, двери закрываются

Список литературы

1. Фесюкова Л.Б. Воспитание сказкой. Практическое пособие. - Харьков: Фолио, 2014.
2. Киреева Л. Г. Играем в экономику. - Волгоград: Изд. «Учитель» 2017.
3. Смоленцева А.А Знакомим дошкольника с азами экономики с помощью сказок. Учебно-методическое пособие. - М.: Аркти, 2016г
4. Голуб Л.А. Экономическое воспитание дошкольников. Инновационная программа дошкольного образования. Голуб Л.А. -2015г

Денисова Ирина Борисовна
Учитель начальных классов
«МБОУ Атнашевская ООШ»
Канашского района
Чувашской Республики

Деньги в Древней Руси

Актуальность темы несомненна, так как современный мир без денег представить просто невозможно. С ними неразрывно связаны все успехи мировой цивилизации. Они создали общество таким, каким мы его видим, с его достоинствами и противоречиями. Однако деньги продолжают развиваться и видоизменяться, так что их история продолжает оставаться динамичной.

Цель проекта: Познакомиться с историей возникновения денег; узнать как менялась форма денег в древней Руси.

Задачи проекта: выяснить предпосылки появления денег, проследить историю возникновения денег на Руси, проанализировать и обобщить полученные знания.

Ожидаемые результаты: изучу информацию по теме «Деньги в Древней Руси», подробно узнаю всё об истории денег.

Основное содержание проекта

Несколько тысяч лет назад люди не знали, что такое деньги. Они просто обменивались друг с другом различными предметами. Такое явление называлось *бартером*. **Бартер** – это натуральный обмен одной вещи на другую. Гончары меняли горшки и кувшины. До нашествия монголов на Русскую землю в нашем языке не было слова «деньги». Денежные ценности называли *скотом*, княжескую казну – *скотницей*, а казначея – *скотником*. Необходимо подчеркнуть, что скот был не единственным видом денег. В период и натурального обмена существовала и даже своеобразная международная валюта - раковины Каури мелкого моллюска, (на Руси – ужомка), добывавшиеся в Индийском и в западной части тихого океана.

Постепенно люди поняли, что деньги должны быть не временными, а постоянными. Они не должны портиться при хранении и при переходе из рук в руки. Нужно, чтобы деньги легко можно было с собой носить.

Еще в Древней Греции Аристотель писал «нужно, чтобы все измерялось чем-то одним» (меновая стоимость). В конечном счете решено, что соизмеримыми товары делают деньги.

С расширением обмена для выполнения функции всеобщего эквивалента появился особый товар - благородные металлы. Они очень быстро вытеснили из обращения различные виды неметаллических денег. Самыми распространенными металлами стали медь и железо, а также драгоценные металлы – золото и серебро. Первоначально золото и серебро обменивали просто по весу в виде слитков. Например, за товар рассчитывались *гривной*, которая представляла собой слиток золота или серебра весом около 200 грамм.

Русское слово «Деньги» (ед. ч., уст. «*деньга*») произошло от тюркского «*Тенге*», или от хазарского «*Тамга*» — «клеймо», «печать» так в странах Востока называли мелкую серебряную монету. Такие предметы, которые выполняли роль посредника в обмене назывались «деньгами». Постепенно человек пришел к выводу о том, что для удобства драгоценные слитки могут переправляться в некоторые универсальные единицы, из которых удобно составлять разные суммы. Так начинается чеканка из золота и серебра монеты, т.е. появляются металлические деньги.

Первые монеты на Руси появились в конце IX века. Они были завезены из Византии купцами по торговому пути.

В VIII - IX вв. появляются *дирхемы* - крупные серебряные арабские монеты. Дирхемы чеканились в арабском Халифате, а оттуда арабские купцы привозили их на территорию Киевской Руси. Вот они-то и были первыми металлическими монетами. Хотя это были не свои деньги, называли их по-русски – *кунами* или *ногатой*, *резана* – половина куны.

В X веке сокращается чеканка серебряных дирхемов в арабском Халифате и приток их в Киевскую Русь ослабевает. На Русь начинают ввозить западноевропейские монеты - *динарий*. На эти тоненькие серебряные монеты с примитивными изображениями правителей были перенесены русские названия монет - *куны* или *резаны*. Самой мелкой единицей была *векша*. 25 кун составляли гривну кун.

В конце X в. в Киевской Руси начинается чеканка собственных монет из золота и серебра. Первые русские монеты так и назывались *златниками* и *серебряниками*. На монетах изображался великий князь Киевский и своеобразный герб в форме трезубца.

На Руси рублем называли половину отрубленной серебряной гривны. *Первый русский рубль* - удлиненный кусок серебра весом приблизительно в 200 гр., грубо обрубленный по концам. Появился он на свет в XIII веке.

Только в середине XIV века, когда русский народ добился ослабления монгольского ига, вновь появились русские монеты. Деля рублевую гривенку на 2 части, получали полтины, на четыре - четвертаки. Из рубля делали мелкие монеты - деньги. Для этого рублевую гривенку вытягивали в проволоку, рубили на мелкие куски, каждый из них расплющивали и чеканили монету.

В 1534 году в правление Елены Глинской, была создана единая для всего государства денежная система. Были установлены строгие правила чеканки монет, созданы образцы. На

деньге мелкого веса, сделанной из серебра, изображался всадник с мечом. Эти монеты получили название *мочевых* (0,34 гр.). На деньгах крупного веса изображался всадник с копьем в руках. Они назывались *копейными деньгами*. Это и были наши первые копейки. Они имели неправильную форму, а размер с арбузное семечко. Самой мелкой монетой была *полушка* (0,17 гр.). Она равнялась четверти копейки. Постепенно рублевые слитки исчезли из обращения. Деньги считали на рубли, но рубля как монеты не существовало, рубль оставался только условной счетной единицей.

В начале XVII века царствовал Василий Шуйский. Четыре года всего просидел он на троне, ничем себя не прославил, но успел выпустить первые золотые монеты: *зривенники* и *пятаки*. В 1654 г. в правление Алексея Михайловича Тишайшего была проведена реформа. Главной целью было ввести в обращение медную копейку.

Реформа проводилась без учета разницы рыночной цены на металлы. Население не стало менять серебро на медь. Резко поднялись цены на предметы первой необходимости. Население несло большие убытки, и в 1662 г. городская беднота и служилые люди подняли восстание в Москве, известное под названием ‘ *Медного бунта*’, которое и положило конец выпуску медных денег.

Список литературы

1. Домашек Е.В. Школьный справочник по обществознанию /Е.В. Домашек. – Ростов н/Д: Феникс, 2010.
2. Певцова Е.А. Обществознание: Книга для учителя. метод. Пособие к учебнику А.И. Кравченко «Обществознание 8-9 кл.» М.: ТИД «Русское слово – РС», 2000.
3. Интернет-ресурсы

Дмитриев Андрей Евгеньевич Чугунова Наталия Юрьевна
учителя истории и обществознания
МБОУ «Гимназия №2»
г. Чебоксары

МЕТОДИЧЕСКАЯ РАЗРАБОТКА УРОКА «БАНКОВСКАЯ СИСТЕМА» В РАМКАХ ЭЛЕКТИВНОГО КУРСА «ФИНАНСОВАЯ ГРАМОТНОСТЬ» В МБОУ «ГИМНАЗИЯ №2» Г. ЧЕБОКСАРЫ

Актуальность. Проект «Методическая разработка урока «Банковская система» в рамках элективного курса «Финансовая грамотность» в МБОУ «Гимназия №2» г. Чебоксары» разработан на основе рекомендаций Министерства образования и науки Российской Федерации по повышению финансовой грамотности обучающихся.

По объему ВВП экономика современной России занимает шестое место в мире. Множество внешних и внутренних, объективных и субъективных факторов оказывает влияние на экономические процессы в стране: от санкций и импортозамещения до изменения технологий производства и роста предпринимательской активности россиян. Особое влияние оказывает на социально-экономическое развитие страны состояние финансовой грамотности. Индекс финансовой грамотности взрослого населения в России по данным Национального агентства финансовых исследований – 12,12 из 21 (9 место среди стран G20). Поэтому повышение уровня финансовой грамотности россиян и развитие финансового образования является приоритетным направлением, национальной стратегией в сфере государственного управления. Разработана Национальная стратегия повышения финансовой грамотности на 2017-2023 годы.

Финансовая грамотность призвана помочь сформировать финансовые знания у населения, навыки рационального использования финансовых средств, умение ориентироваться на рынке финансовых услуг, управлять финансовыми ресурсами, повышать благосостояние и экономическую безопасность. Финансовый рынок быстро развивается и важно уметь

ориентироваться в новых условиях, самостоятельно оценивать различные источники информации в этой сфере деятельности, уметь принимать грамотные решения при изменении обстоятельств.

Цель проекта. Формирование разумного финансового поведения старшеклассников, их ответственного отношения к личным финансам, повышению финансовой безопасности и эффективности защиты их интересов как потребителей финансовых услуг.

Задачи проекта:

Информировать гимназистов об основных финансовых инструментах и услугах, доступных населению страны;
Способствовать формированию у них нового типа мышления, содержащего установки на активное экономическое поведение, соответствующее их финансовым возможностям;
Ознакомить школьников с особенностями системы финансовых институтов в РФ;
Углубить знания о банковской системе и банковских продуктах;
Дать представление о принципах безопасного взаимодействия с кредитно-финансовыми посредниками.

Ожидаемые результаты.

Предметные результаты – приобретение гимназистами компетенций в области финансовой грамотности, которые имеют большое значение для последующей интеграции личности в современную банковскую и финансовую среды. Кроме того, содержание урока позволит учащимся сформировать навыки принятия грамотных и обоснованных финансовых решений, что в конечном итоге поможет им добиться финансовой самостоятельности.

Метапредметные результаты – развитие аналитических способностей, навыков принятия решений на основе сравнительного анализа сберегательных альтернатив, планирования и прогнозирования будущих доходов и расходов личного бюджета, навыков менеджмента.

Личностные результаты – стремления строить свое будущее на основе целеполагания и планирования, ответственности за настоящее и будущее собственное финансовое благополучие, благополучие своей семьи и государства.

Основное содержание проекта

**ПЛАН-КОНСПЕКТ УРОКА ПО ЭЛЕКТИВНОМУ КУРСУ "ФИНАНСОВАЯ ГРАМОТНОСТЬ"
БАНКОВСКАЯ СИСТЕМА**

Цель: Объяснить обучающимся, как пользоваться услугами банков в профессиональной деятельности и для повышения благосостояния своей семьи; как избегать рисков, связанных с использованием этих услуг

Задачи:

формирование знаний о существующих в России финансовых институтах и финансовых продуктах, а также о способах получения информации об этих продуктах и институтах из различных источников;
развитие умения использовать полученную информацию в процессе принятия решений о сохранении и накоплении денежных средств, при оценке финансовых рисков, при сравнении преимуществ и недостатков различных финансовых услуг в процессе выбора;
формирование знания о таких способах повышения благосостояния, как инвестирование денежных средств, создание собственного бизнеса.

Основные понятия и термины:

банковская система России, коммерческие банки, Центральный банк, Система страхования вкладов (ССВ), дебетовая карта, пин-код, овердрафт, текущий счёт, сберегательный вклад, ставка процента, капитализация процентов, валюта, банковский кредит, эффективная ставка процента по кредиту, микрокредит, виды кредитов для физических и юридических лиц, рефинансирование кредита, сберегательные сертификаты, паевые инвестиционные фонды (ПИФы), кредитная карта.

Умения и компетенции:

В результате изучения этой темы обучающиеся должны уметь:

различать средства граждан в банках, которые застрахованы Системой страхования вкладов (ССВ), от тех средств, которые не застрахованы ССВ;
учитывать сумму страхового лимита при размещении денежных средств на банковских депозитах;
получить страховое возмещение по вкладу или текущему счёту, если у их банка отозвали лицензию;
пользоваться своими банковскими картами по всему миру;
не путать дебетовую карту с кредитной картой
пользоваться банкоматами;
различать вклад с капитализацией процентов и вклад без капитализации процентов;
рассчитать ожидаемый доход от размещения сберегательного вклада без капитализации и с капитализацией процентов;
сделать выбор между различными видами сберегательных вкладов;
определиться со сроком вклада;
выбрать, в какой валюте хранить деньги;
правильно выбрать банк для размещения сберегательного вклада;
оценивать отношение между расходами и использованием кредитной ответственности;
различать банковский кредит и микрокредит;
соотносить вид кредита с целью кредита;
отличить сберегательный сертификат от сберегательного вклада;
определять стоимость пая ПИФа при покупке и продаже;

После изучения этой темы обучающиеся должны обладать компетенциями:

принимать решения в стандартных и нестандартных ситуациях и нести за них ответственность;
осуществлять поиск и использование информации, необходимой для эффективного выполнения профессиональных задач, профессионального и личностного развития;
использовать информационно-коммуникационные технологии в профессиональной деятельности;
работать в коллективе и команде, эффективно общаться с коллегами, руководством, потребителями;
пользоваться разнообразными финансовыми услугами, предоставляемыми банками для повышения своего благосостояния;
оценивать надёжность банка;
сравнивать условия по вкладам для выбора наиболее оптимального варианта для решения своих финансовых задач;
оценивать необходимость использования кредитов для решения профессиональных финансовых проблем и проблем семьи и связанные с этим риски;
принимать решение о необходимости инвестирования денежных средств тем или иным способом;

Личностные характеристики и установки:

гражданская позиция активного и ответственного члена российского общества, осознающего как своё право на получение банковского вклада в размере страхового лимита, так и свою обязанность возвращать кредиты;
готовность и способность к самостоятельной, творческой и ответственной деятельности;
навыки сотрудничества;
готовность и способность к образованию, в том числе самообразованию;
отношение к профессиональной деятельности как возможности участия в решении личных и общественных проблем;
установка на то, что вступление в отношения с банком должно осуществляться не спонтанно, под воздействием рекламы, а по действительной необходимости и со знанием способов взаимодействия;
осознание необходимости изучения дисциплины;
осознание необходимости оценки своего финансового состояния и возможностей при взятии кредита как дополнительных финансовых обязательств;
понимание того, к чему может привести неисполнение своих кредитных обязательств и как можно уменьшить риски, связанные с кредитной нагрузкой.

Тип урока:

Урок изучения и усвоения нового материала.

Форма урока:

Рассказ в форме беседы
Компьютерная презентация
Кейс
Работа в группах

Формы оценки:

Оценивается аудиторная работа на занятии. При оценке учитывается правильность ответов на вопросы кейса, активность участия в дискуссии, точность решения задач.

Методы обучения:

объяснительно-иллюстративный метод (объяснение, беседа с показом видеоматериала).

Образовательные технологии:

Личностно-ориентированные технологии.
Информационно-коммуникационная.
Кейс-технологии.

Форма организации учебной деятельности:

Компьютерная презентация
Дискуссия

Ход урока:

Организационный момент (2 мин.):

Приветствие, переключка, ознакомление с планом урока.

Актуализация знаний, умений (4 мин):

Гимназисты приглашаются к просмотру видео, затем предлагается предложить собственные варианты темы урока.

Изложение нового материала (30 мин);

Фронтальная беседа с демонстрацией презентации по теме «Банковская система».

Учитель:

Что такое банки? Зачем нужны коммерческие банки?

На уроках истории мы с вами говорили, что еще в древних мегаполисах существовали ростовщики и менялы, образовались организации, где хранились средства от сбора налогов. Позднее спрос на такой вид деятельности значительно вырос. Появились банки, то есть финансово-кредитные организации, производящие операции с деньгами и ценными бумагами, оказывающие различные финансовые услуги. Они являются посредниками между людьми, нуждающимися в деньгах и теми, у кого имеются свободные средства. Потребность обменять, вложить, одолжить деньги, с течением времени все возрастает. Если бы не было банков, то человеку пришлось бы потратить много времени, чтобы найти, например, того, кто одолжит определенную сумму на длительный срок.

Пример № 1. Ивану Ивановичу требуется 300 тысяч рублей, которые он может вернуть через три года с процентами. Он обратился к родственникам, друзьям и знакомым. Его брат, Петр Иванович, готов одолжить эту сумму, но на полгода. Коллега по работе согласна дать 150 тысяч рублей в долг на один год. Сосед по даче предложил подождать несколько месяцев, когда у него, возможно появится нужная сумма. Посоветуйте, как поступить Ивану Ивановичу?

Гимназисты отвечают, что Ивану Ивановичу следует обратиться в банк. Основными функциями банков как раз являются привлечение, накопление денежных средств населения и посредничество в кредитовании клиентов.

Пример № 2. Городской кондитерской фабрике требуется 50 млн рублей на обновление технологий и оборудования. Несколько тысяч горожан готовы выгодно вложить имеющиеся у них свободные деньги от 20 до 200 тысяч рублей. Если фабрика будет занимать у населения, как скоро будут собраны необходимые средства? Как поступить руководству фабрики?

Гимназисты отвечают, что руководству фабрике лучше обратиться в банк. Но, прежде чем выдать банковский кредит, банк определяет надежность заемщика.

Учитель, используя презентацию, объясняет, что кроме финансово-кредитных операций, банки осуществляют консультационные, информационные услуги, а также посредничество на фондовом рынке.

Ученики под руководством учителя делают вывод о роли и значении банков в жизни современного общества.

Пример № 3.

Гражданин Иванов сделал вклад в одном из кредитных банков в размере 500 тысяч рублей. Банк выбран не случайно: у Иванова есть зарплатная карта банка, на балансе которой числится 300 тысяч рублей. Через месяц банк стал банкротом и была отозвана лицензия. Можно ли вернуть деньги клиенту банка Иванову? Если можно, то как это сделать?

Гимназисты обсуждают предложенную жизненную ситуацию, предлагают разные варианты решения.

Учитель подводит итоги дискуссии. Используя презентацию, разъясняет, что понимают под банкротством банка, какова процедура банкротства и порядок возмещения вкладов, какие риски не подлежат страхованию. Рассказывает о системе страхования вкладов, предлагает назвать ее плюсы и минусы и записать их в тетрадь.

Обсуждение кейса

Кейс «Кредиторы Татфондбанка и ИнтехБанка требуют взять дело под контроль Следственного комитета»

В октябре 2018 года в «Комсомольской правде» (г. Казань) была опубликована следующая новостная статья Искандера Ярулина:

«Согласованный митинг в Казани провели кредиторы обанкротившихся Татфондбанка и ИнтехБанка. До этого митинг проходил в апреле. По словам собравшихся, из-за проведения в городе Чемпионата мира по футболу организовывать митинги было нельзя. Но все это время люди проводили одиночные пикеты в Москве и в Казани.

Митингующие требуют возврата своих денежных средств и более тщательного расследования случившегося. Сейчас виновным в деле по банкротству банка фигурирует только один человек - председатель правления Татфондбанка.

По словам одного из организаторов митинга Елены Косоуровой, - пострадавшие написали письмо в администрацию президента России, в котором попросили взять дело под личный контроль следственного комитета Российской Федерации.

В парк имени Петрова в Кировском районе Казани пришли около 500 человек. Это кредиторы первой очереди, которые хранили в банках с социальной поддержкой вклады более 1 миллиона 400 тысяч рублей.

Вопросы к кейсу:

1. Почему митингующие кредиторы обратились в Администрацию Президента России и просят взять дело под контроль Следственного комитета Российской Федерации? Имеют ли они возможность вернуть вложенные денежные средства? Должно ли государство оказать им помощь?
2. В чем вы видите ошибки вкладчиков, размещавших средства в обанкротившихся Татфондбанке и ИнтехБанке?

Формируются группы обучающихся по 4 человека. Каждая группа обсуждает вопросы, предлагает варианты решения ситуации, обосновывает корректность принятого решения. Ответы групп дополняют друг друга, после чего принимается окончательное решение по кейсу.

Учитель участвует в дискуссии, объясняет, дополняет, оценивает работу групп.

Ответ:

Вкладчики, вероятно, хранили сумму выше страховой в единственном банке. После банкротства банков средства номиналом выше этого лимита банки, очевидно, не вернули. Возврат сумм сверх страхового лимита не гарантируется Агентством по страхованию вкладов, однако вкладчики имеют возможность попробовать вернуть средства через суд. Подобные тяжбы занимают как правило до нескольких лет, решение суда будет зависеть от объема активов банка на момент закрытия и от того, какое место в очереди кредиторов занимают конкретные вкладчики.

Кредиторы просят взять дело под контроль Следственного комитета Российской Федерации вероятно потому, что, на их взгляд, имеют место нарушения процедуры банкротства.

Вопрос учителя:

Нужно ли было протестующим вкладчикам, прежде чем размещать деньги в этих банках, узнать их норматив достаточности капитала?

В чем важность соблюдения банком этого норматива?

Ответ:

Норматив достаточности капитала характеризует финансовую устойчивость банка, поэтому его можно считать одним из официальных показателей деятельности банковской организации. С его помощью можно оценить, насколько способен банк обеспечить выполнение собственных обязательств перед клиентами за счёт своих же средств. Норматив достаточности собственных средств (капитала) банка (Н1) ограничивает риск несостоятельности банка. Так же он определяет требования по минимальной величине собственных средств (капитала) банка, которые необходимы для покрытия кредитного, операционного и рыночного рисков. Норматив Н1 можно определить, как отношение размера собственных средств (капитала) банка к сумме его активов (по уровню риска).

Подведение итогов урока (4 мин)

Учитель выставляет и комментирует оценки. Проводит рефлекссию, выслушивает отзывы гимназистов об уроке.

Домашнее задание: используя интернет-ресурсы подготовить сообщение о банкротстве какого-либо банка.

Список литературы

1. Гражданский Кодекс РФ
2. Налоговый Кодекс РФ
3. Федеральный закон «О Центральном банке Российской Федерации (Банке России)» № 86-ФЗ от 10.07.2002
4. Федеральный закон «О банках и банковской деятельности» от 02.12.1990 N 395-1
5. Брехова Ю.В., Завьялов Д.Ю., Алмосов А.П. Финансовая грамотность. 10-11 классы. Учебная программа М.: Вита-Пресс, 2016 г.
6. Брехова Ю.В., Завьялов Д.Ю., Алмосов А.П. Финансовая грамотность. Материалы для учащихся 10-11 классов общеобразовательных организаций. Издательство: Вита-Пресс, 2016 г.
7. Антономов В.С. «Введение в экономику». Учебник для 10-11 класса, М.: Вита-пресс, 2014
8. Берзон Н.И. Основы финансовой экономики. Учебное пособие. 10-11 классы М.: Вита-Пресс, 2011 г.
9. Бокарев А. А. Повышение уровня финансовой грамотности населения в Российской Федерации / А. А. Бокарев // Финансы. - 2010. - № 9.
10. Горяев А., Чумаченко В. Финансовая грамота М.: Юнайтед Пресс, 2012 г.
11. Зеленцова А. В. Повышение финансовой грамотности населения: международный опыт и российская практика / А. В. Зеленцова, Е.А. Блискавка, Д. Н. Демидов. – М.: КноРус, 2012.
12. Лисиц И.В. «Экономика, 1-2 часть. Учебник для 10-11 класса, М.: Вита-пресс, 2014
13. Прутченков А. Личная финансовая безопасность. Как ее можно обеспечить: ["шк. финансовая неделя": обучение финансовой грамотности школьников, родителей и педагогов] / А. Прутченков // Народное образование. - 2008. - № 10.

ГЕОГРАФИЯ НА ДЕНЕЖНЫХ ЗНАКАХ РОССИИ

Введение. Говоря слово «деньги», мы представляем себе денежные билеты, изготовленные на бумажной основе, и металлическую монету. Наличные деньги ежедневно держат в руках миллионы жителей и гостей любой страны, поэтому вопрос о том, что должно быть изображено на национальной валюте, является весьма важным. Недаром широкое распространение получило мнение о том, что денежные знаки являются визитной карточкой государства. Поэтому практически все страны стремятся отразить на своих банкнотах и монетах предметы национальной гордости, познакомить со своей историей, культурными традициями, достижениями в области науки и техники. И на сегодняшний день денежный знак – не только средство платежей, но высокохудожественные произведения.

Актуальность

Актуальность темы неоспорима. Деньги это неотъемлемая часть финансовой системы. Как бы ни называли деньги – рубли, доллары, фунты или франки – они служат средством оплаты, сохранения стоимости и единицей счёта.

Выбирая тему для исследовательской работы, я тоже задалась этими вопросами, и решительно настроилась узнать о деньгах всё, что возможно.

Меня заинтересовало, кто и когда выбирал дизайн купюры, что сыграло большую роль при выборе и многое другое.

Деньги любят все! И это нельзя отрицать.

Каждый день человек держит купюры разного достоинства в руках, не задумываясь о дизайне. Что изображено на купюре? Какой это памятник? Что за местность?

Цель: изучить дизайн купюр.

Задачи: Проработать источники информации.

Подумать, почему именно этот памятник или эта местность взята за основу дизайна купюры

Получить новые знания.

Расширить кругозор людей.

Методы исследования: Анализ литературы по теме. Социологический опрос, анализ и синтез полученных результатов.

Объект исследования: денежные знаки России

Предмет исследования: дизайн на денежных знаках России

Гипотеза: Дизайн денег очень интересная и познавательная часть купюры.

1. История происхождения денег

В разные времена во всем мире деньгами человечеству служило практически что угодно: ракушки, скот, табак, сушёная рыба, шкуры животных, алкоголь. На Руси в качестве средства платежа использовали меха пушных зверей, в Древней Греции - крупный и мелкий скот: баранов, лошадей, быков. У жителей Бразилии валютой были перья фламинго. В Меланезии применялись свиные хвостики. Деньги из сплава серебра и золота появились в VII веке до н.э. в государстве Лидия, расположенном в Западной Азии. Там сейчас находится Турция. Приблизительно в 600 году Китай начал чеканку монет из железа. Переход на выпуск монет из драгоценных металлов был длительным. В России до 1654 года выпускались исключительно полноценные монеты т.е. из драгметаллов. В ходе денежной реформы Алексея Михайловича была предпринята попытка ввести в обращение неполноценные медные монеты, однако этот опыт оказался неудачным. Следующая попытка была предпринята в ходе реформы Петра I, после которой неполноценные монеты надолго

утвердились в денежной системе России. В настоящее время, как в России, так и в других странах мира полноценные монеты выпускаются почти исключительно в виде памятных и других фактически не участвующих в обращении типов монет. А Исаак Ньютон предложил для защиты от мошенников наносить на края монеты резьбу. С тех пор резьба наносится практически на ребра всех монет в мире и называется «гурт».

В 910 году нашей эры Китай начинает массово выпускать бумажные деньги. Первые деньги из бумаги появились в Китае вскоре после изобретения самой бумаги — в первой половине II века н. э. В России первые бумажные деньги были отпечатаны в 1769 году. Они мало походили на деньги в нашем представлении. Это были скорее банковские обязательства - расписки на получение монеты. Качество первых ассигнаций было невысоким и вскоре после выпуска началась их подделка. Массовый выпуск фальшивых ассигнаций осуществил на привезенном печатном станке Наполеон в период своего вторжения в Россию. В 1814-1815 гг. курс бумажного рубля упал до 20 копеек. Для борьбы с подделкой были выпущены новые купюры с водяными знаками, которыми воспроизводили портреты и даже картины русских художников. После революции на советских деньгах были изображены портреты рабочего, кузнеца-молотобойца, красноармейца. С 1961 г. образ В. И. Ленина становится непреходящим элементом графики на купюрах.

2. Дизайн современных купюр.

После того как Б.Н. Ельцин был выбран президентом 12 июня 1991 года, политическая власть в стране поменялась и потребовала изменения внешнего вида валюты. И Ленина на российском рубле быстро поменяли на изображение Кремля. Это было достаточно удачное решение для того беспокойного времени. Кремль – символ мощи и власти державы. Идея денежных купюр с изображением городской серии стала плодом труда всего коллектива руководства Гознака. Мысль была проста и гениальна - у изображения городов нет явной идеологической подоплёки. Новые изображения на купюрах были сделаны художником Гознака Игорем Крылковым (Приложение). Все эскизы выполнялись только вручную. За источники брались фотографии, картины. Современные деньги были выпущены в оборот в 1998 году. В 2001 и 2004 годах были внесены небольшие изменения, повышающие степень защиты от подделок и выпущена в оборот купюра достоинством 5000 рублей. Современные купюры похожи на денежные знаки Российской империи (особенно 50-рублевая купюра), в них возрождается имперская эстетика в отношении дизайна денег. При этом современные способы защиты денежных знаков включают в себя лучшие разработки отечественных специалистов за всю историю производства денег в нашей стране.

3. Этимология

По самой распространённой версии, русское слово «деньги» произошло от тюркского «тенге». Тенге — первоначально мелкая серебряная, а затем медная монета в странах Востока. В «Хождении за три моря» Афанасия Никитина (XV век) индийские и китайские деньги называются тенка, тенки, Российские деньги в том же источнике называются рублями.

В настоящее время тенге — денежная единица в Казахстане, а также разменная монета в Туркмении.

Есть несколько версий происхождения слова «рубль». Наиболее правдоподобная исходит из предположения, что рубль — это не целая гривна и не её половина, а четверть. Этой точки зрения придерживался, например, [Иван Кондратьев](#), который в книге «Седая старина Москвы» написал: «Рубли были частями гривны или кусками серебра с зарубками, означавшими их вес. Каждая гривна разделялась на четыре части; название же рубль произошло от слова „рубить“, потому что прут серебра в гривну весом разрубался на четыре части, которые и назывались рублями».

4. Функции денег

Деньги проявляют себя через свои функции. Обычно выделяют такие функции денег, как:

Мера стоимости. Разнородные товары приравниваются и обмениваются между собой на основании цены. Денежная единица является эталоном для товаров.

Средство обращения. Денежное выражение стоимости товаров еще не означает его реализацию. Должен произойти обмен. Деньги — посредники при обмене от начала сделки до ее завершения. Для этой функции крайне важны лёгкость и скорость, с которой деньги могут обмениваться на любой другой товар. Деньги как средство обращения преодолевают временные и пространственные ограничения при обмене.

Средство платежа. Деньги используются при регистрации долгов и их уплаты. Эта функция получает самостоятельное значение для ситуаций нестабильных цен на товары. Например, был куплен в долг товар. Сумму долга выражают в деньгах, а не в количестве купленного товара. Последующие изменения цены на товар уже не влияют на сумму долга, которую нужно оплатить деньгами.

Средство накопления. Деньги, накопленные, но не использованные, позволяют переносить покупательную способность из настоящего в будущее. Функцию средства накопления выполняют деньги, временно не участвующие в обороте. Однако нужно учитывать, что покупательная способность денег зависит от инфляции.

Мировые деньги. Внешнеторговые связи, международные займы, оказание услуг внешнему партнёру вызвали появление мировых денег. Они функционируют как всеобщее платёжное средство, всеобщее покупательное средство и всеобщая материализация общественного богатства. Мировыми деньгами обычно считают резервные валюты (в настоящее время это [доллар США](#), [швейцарский франк](#), [евро](#), [английский фунт](#), [японская иена](#)). Но для прямых международных платежей могут применяться деньги и других стран.

Бонистика (фр. *bonistique*) — раздел истории, научная дисциплина, изучающая бумажные денежные знаки, облигации, акции и прочие финансовые обязательства. В рамках российской общеобразовательной школы банкноты если и изучают, то на уроках истории и экономики, и в основном на примере денежных знаков царской России, СССР и современной России. Наша работа предусматривает изучение денежных банкнот России и стран современного мира.

Нумизматика (от лат. *Nomisma*, др.-греч. *Νόμισμα* — монета) — вспомогательная историческая дисциплина, изучающая историю монетной чеканки и денежного обращения. От нумизматики как науки следует отличать нумизматическое собирательство, или коллекционирование монет.

5. Законы, регулирующие денежное обращение в России.

Основные характеристики денежной системы, как правило, закрепляются в законодательстве страны. В Российской Федерации основные параметры денежной системы заданы следующими законами:

Конституцией Российской Федерации;

Законом «О Центральном банке Российской Федерации»;

Законом «О валютном регулировании и валютном контроле»;

Законом «О банках и банковской деятельности»;

Законом «О противодействии легализации (отмыванию) доходов, полученных преступным путем, и финансированию терроризма».

Защита и обеспечение устойчивости рубля — основная функция Центрального банка Российской Федерации, которую он осуществляет независимо от других органов государственной власти.

6. Города, изображённые на купюрах.

Как всем известно, на каждой банкноте разных номиналов, изображены разные города, а точнее сказать их разные достопримечательности. Каждая банкнота имеет две стороны, где изображают достопримечательности. Немногие знают, что официально появились наши «сегодняшние» деньги с 1 января 1998 года.

На купюре достоинством 10 рублей изображен Красноярск

На купюре достоинством 50 рублей изображен Санкт-Петербург

На купюре достоинством 100 рублей изображена Москва

На купюре достоинством 500 рублей изображен Архангельск

На купюре достоинством 1000 рублей изображен Ярославль

На купюре достоинством 5000 рублей изображен Хабаровск

Итак, мы выяснили, какие города изображают на купюрах, давайте рассмотрим каждый город поближе.

6.1 Красноярск

Красноярск – крупнейший деловой, промышленный и культурный центр Восточной Сибири, столица Красноярского края. Он находится в междуречье небольшой речки Качи и великого Енисея. Заложенный в 1628 году казаками под началом воеводы Андрея Дубенского острог первоначально называли «Красный яр». Статус города Красноярск получил в 1690 году, когда Сибирь была окончательно присоединена к России. В 1822 году он стал центром Енисейской губернии. Город отличают уникальные ландшафты, горные пейзажи и могучий сибирский лес.

6.2. Санкт-Петербург

Санкт-Петербург, расположенный на берегу Финского залива Балтийского моря, является европейскими воротами России, ее стратегическим центром, непосредственно граничащим со странами Европейского Союза.

Город был основан 27 мая 1703 первым российским императором Петром I. Более двухсот лет Санкт-Петербург являлся столицей Российской империи (1713-1728, 1732-1918).

В настоящее время Санкт-Петербург – один из наиболее активно развивающихся регионов России, обладающий огромным инвестиционным потенциалом. Город имеет исключительно выгодное геополитическое положение, развитую экономику, эффективный транспортно-транзитный комплекс. Кроме того, в Санкт-Петербурге сосредоточен огромный кадровый и интеллектуальный потенциал.

На площади 1 439 км² проживает 4.8 млн. человек с положительной динамикой прироста. Санкт-Петербург – один из важнейших экономических центров Российской Федерации.

6.3. Москва

Москва - столица Российской Федерации с населением более 12 миллионов человек. Важнейший транспортный узел, а также политический, экономический, культурный и научный центр страны. Город обслуживают международные аэропорты Домодедово, Шереметьево, Внуково, 9 железнодорожных вокзалов, 3 речных порта (имеются выходы к морям бассейнов Атлантического и Северного Ледовитого океанов). С 1935 года в столице работает метрополитен.

6.4. Архангельск

Архангельск основан в 1584 году по Указу Ивана Грозного. С начала XVII века и до сегодняшних дней город является одним из самых крупных морских портов на Севере России. Архангельск - это не только промышленный центр области, но культурно - историческая столица "Поморья", родина северной культуры, традиций, истории. В городе находятся Поморский государственный университет, Государственный технический университет, Государственная медицинская академия. В городе работают три профессиональных театра драматический театр им. Ломоносова, молодежный театр-студия, театр кукол, большое количество музеев и выставочных залов. Город расположен в устье Северной Двины в 30-35 километрах от впадения её в Белое море.

6.5. Ярославль

Ярославль — город в России, административный центр Ярославской области и Ярославского района, городской округ. Население — 603 тысячи человек (2015 год). Город является транспортным узлом, из которого расходятся железнодорожные линии и автодороги в направлении Москвы, Вологды, Рыбинска, Костромы, Иванова и Кирова. В Ярославле действуют также речной порт и аэропорт. Ярославль — один из старейших русских городов, основанный в XI веке и достигший своего расцвета в XVII веке; в 2010 году город отметил

свое тысячелетие. Исторический центр города, расположенный у слияния рек Волги и Которосли, является объектом Всемирного наследия ЮНЕСКО. Ярославль традиционно считается одним из основных объектов Золотого кольца России.

6.6. Хабаровск

Хабаровск — город (с 1880 года) в России, административный центр Хабаровского края и Дальневосточного федерального округа РФ. Крупный экономический и культурный центр Дальнего Востока России. Население — 584 653 по оценке Хабстата на 1 января 2012 года. Площадь города — 388,735 км². Город расположен на правом берегу реки Амур на Среднеамурской низменности, вблизи границы с Китаем (до города Фуюань около 65 км). Расстояние от Москвы по прямой — приблизительно 6100 км, по железной дороге — 8533 км. В городе есть железнодорожная станция, узел автодорог, аэропорт, речной порт.

7. Достопримечательности городов, изображённых на купюрах.

А теперь перейдём непосредственно к изображениям на денежных купюрах.

На лицевой стороне мы видим Коммунальный мост через реку Енисей в Красноярске.

Долгова Альбина Валентиновна

воспитатель

МБДОУ «Детский сад № 46»

города Чебоксары

Чувашской Республики

ФОРМИРОВАНИЕ ФИНАНСОВОЙ ГРАМОТНОСТИ У ДЕТЕЙ СТАРШЕГО ДОШКОЛЬНОГО ВОЗРАСТА ЧЕРЕЗ РЕАЛИЗАЦИЮ ПРОЕКТА «МАЛЕНЬКИЙ ЭКОНОМИСТ»

Актуальность. Актуальность проекта обусловлена тем, что происходящие преобразования в обществе, становление рыночных отношений, необходимость формирования массового мышления с учетом рыночного опыта многих развивающихся стран - все это вызывает необходимость связать образование с экономикой. Сегодняшним детям нашего государства выпало нелегкое испытание: вместе со взрослыми "выплывать" из застойной воды невежества и хаоса, накопленных теперь уже несколькими поколениями. Без знаний экономики преодолеть это испытание невозможно. Бережливость, организованность, рачительность и другие качества человека следует воспитывать с детских лет. Следовательно, процесс экономического воспитания дошкольников, должен быть целенаправленным и систематическим, что во многом зависит от психологической и педагогической готовности детей к этому.

Содержание проекта, в соответствии с ФГОС ДО, обеспечивает развитие личности, мотивации и способностей детей в различных видах деятельности и охватывает следующие структурные единицы, представляющие определенные направления развития и образования детей: социально-коммуникативное развитие; познавательное развитие; речевое развитие; художественно-эстетическое развитие.

Цель проекта: содействие финансовому просвещению и воспитанию детей дошкольного возраста, создание необходимой мотивации для повышения их финансовой грамотности.

Задачи:

- Формировать основы финансовой грамотности у дошкольников;
- Развивать основы финансовой грамотности дошкольников посредством разнообразных видов детской деятельности;
- Совершенствовать коммуникативные качества детей;
- Содействовать проявлению интереса у детей к профессиональной деятельности взрослых.
- Развивать умение творчески подходить к решению ситуаций финансовых отношений посредством игровых действий.
- Сформировать первичные экономические понятия;

- Научить детей правильному отношению к деньгам, способам их зарабатывания и разумному их использованию;
- Научить детей правильно вести себя в реальных жизненных ситуациях (*покупка в магазине, плата за проезд и т. д.*).
- Воспитывать уважительное отношение к людям, зарабатывающим деньги.

Ожидаемый результат проектной деятельности.

Дети приобретают первичный финансовый опыт, учатся устанавливать разумные финансовые отношения в различных сферах жизнедеятельности.

Родители приобретают дополнительные знания по воспитанию финансовой грамотности детей.

Педагоги разрабатывают и реализуют систему работы по формированию основ финансовой грамотности дошкольников.

Этапы проекта:

1 этап – Организационный:

- изучение справочной, методической, энциклопедической литературы, сбор материала необходимого для реализации цели проекта.
- информирование родителей о планировании работы с детьми по проекту «Маленький экономист».
- подбор художественной литературы для детей по выбранной тематике.
- подбор необходимого оборудования и пособий для практического обогащения проекта.
- Создание развивающей среды по теме.

2 этап – Практический: реализация проектных мероприятий в форме совместной деятельности воспитателя с детьми. Это использование раздаточного материала в соответствии с темой проекта, изготовление пособий для занятий и атрибутов для игр; чтение художественной литературы, презентаций, беседы, экскурсии, дидактические игры, художественное творчество, решение проблемных ситуаций, сюжетно-ролевые игры, игровые ситуации, продуктивная деятельность. Участие родителей в работе по экономическому воспитанию детей.

- 1.Беседа: «Что такое деньги».
- 2.Игровая деятельность. Сюжетно-ролевая игра «Магазин».
- 3.Чтение и заучивание пословиц и поговорок о деньгах.
4. Беседа с детьми «Как раньше считали деньги» (счеты, калькулятор).
5. Просмотр мультфильма «Как старик корову продавал».
- 6.. Дидактическая игра «Профессии».
7. Просмотр мультфильма: «Смешарики. Азбука финансовой грамотности».
8. Чтение сказки К. Чуковского «Муха – Цокотуха».
9. . Рассказ воспитателя о деньгах, о цене товара
- 10.Демонстрация презентации «История денег»
11. .Игра «Купи другу подарок»

Цель: научить подбирать монеты разного достоинства, в сумме составляющих цену подарка.

12. НОД «Доход семьи»

Задачи: познакомить детей с отдельными составляющими семейного дохода: зарплата, пенсия, стипендия; уточнить представление воспитанников о динамике доходов, расходов; развивать память, мышление, логику, внимание; воспитывать уважение к людям, которые зарабатывают деньги.

Продуктивная деятельность: изготовление чеков, банковских карточек для с/р игры «Супермаркет».

13. Ди «Угадай, где продаются»

Цель: научить детей соотносить название магазина с товарами, которые в нем продаются; развить умение обобщать группы предметов.

14. Сюжетно-ролевая игра «Супермаркет»;

15. НОД «Путешествие денежки»
16. Решение проблемной ситуации «Хочу и надо»
17. Просмотр мультфильма «Барбоскины и реклама».
18. «Магазин»- учить устанавливать собственную цену стараясь продать «товар» по собственной цене.
19. НОД «Путешествие в страну Экономика»

3 этап – Заключительный:

Подведение итогов реализации проекта в форме интеллектуально-познавательной игры «Путешествие по стране Экономика».

Принципы реализации проекта

принцип наглядности;

принцип доступности;

принцип систематичности и последовательности;

принцип прочности;

принцип целенаправленности;

принцип учета возрастнo-психологических и индивидуальных особенностей ребенка

Ожидаемый результат проектной деятельности.

Дети приобретают первичный финансовый опыт, учатся устанавливать разумные финансовые отношения в различных сферах жизнедеятельности.

Родители приобретают дополнительные знания по воспитанию финансовой грамотности детей.

Педагоги разрабатывают и реализуют систему работы по формированию основ финансовой грамотности дошкольников.

Основное содержание проекта

Реализация проекта:

Работа с детьми:

Заключение

Далее будет продолжено осуществление мероприятий по повышению уровня финансовой грамотности дошкольника.

В дальнейшем можно организовать работу с детьми по следующим направлениям:

деньги «растут» если их хранить не в банке – копилке, а в Банке;

авторитетные качества человека–хозяина: бережливость, расчётливость, экономность, трудолюбие

Новизна. Использование информационно-коммуникационных технологий, способствующие повышению качества, доступности и эффективности образования

Условия реализации

Проект реализуется: в ходе совместной деятельности воспитателей, родителей воспитанников.

Формы реализации проекта: НОД, беседа, просмотр видеофрагмента, сюжетно-ролевые игры, дидактические игры, чтение художественной литературы, продуктивная деятельность, создание раздаточного материала для родителей.

Методы и приёмы реализации проекта:

- организационные;
- мотивирующие;
- словесные;
- игровые;
- наглядные;

Продукт проектной деятельности:

В результате проектной деятельности будут разработаны следующие методические продукты:

Сценарий интеллектуальной игры «Путешествие по стране Экономика»
сюжетно-ролевая игра «Супермаркет»; «Магазин».

Конспекты НОД.

Картотека дидактических игр по финансовой грамотности

Ссылки на видеотрейлеры

Работа с родителями

Консультации и рекомендации для родителей.

Изготовление атрибутов к игре.

Перспективы дальнейшего развития проекта

По окончании проекта деятельность в выбранном направлении должна быть продолжена, так как при ещё более подробном изучении вопроса формирования у дошкольников финансовой грамотности можно повысить эффективность результатов. Так же можно осуществить её углубление в разработке практического материала: разработать методические материалы, методики, расширить картотеку игр, конспектов по данной теме.

Данный проект могут использовать в своей работе образовательные учреждения как один из способов эффективной организации процесса формирования у дошкольников элементарных экономических представлений. Возможна организация дополнительного образования в рамках кружка «Занимательная экономика».

С целью обмена опытом можно принять участие в конкурсе педагогических проектов и во многих других мероприятиях.

ПРИЛОЖЕНИЕ № 1

Рекомендации для родителей

1. Разговаривайте с детьми, отправляясь вместе с ними за покупками.

Когда вы идёте с ребенком в магазин за школьными принадлежностями или подарками к празднику, обязательно делитесь с ним своими мыслями по поводу цен и качества товаров.

2. Возьмите ребенка в банк.

Когда вы берете деньги из банкомата или направляетесь для этого в банк, возьмите с собой ребенка и объясните ему свои действия. Расскажите, каким образом можно заработать деньги, не снимая их с банковского счета.

3. Поговорите с детьми о вложении денег.

Приобретайте вместе с детьми акции компаний, с продукцией которых они знакомы.

Специалисты утверждают, что начать этим заниматься можно и с детьми с младшего школьного возраста. Однако тут следует проявить осторожность, и, если вы видите, что ребенок не понимает, о чем идет речь, на какое-то время отложите реализацию этого «*семейного мероприятия*».

Неважно, воспользуются они в будущем приобретенными навыками или нет, главное – дать им такой шанс, с детства подготовить к тому, что у каждого человека есть варианты, позволяющие изменить свое финансовое положение к лучшему.

4. Определите норму выдачи денег, и подарите ребенку копилку.

Выдавайте ребенку деньги на карманные расходы и убедитесь в том, что часть этих денег он будет откладывать. Подарите ему копилку. Копилка – один из способов научить ребенка следить за тем, как растут его деньги. Посоветуйте своему сыну или дочери завести специальный дневник, в который он (*она*) будет записывать свои «*финансовые операции*».

5. Научите детей зарабатывать деньги.

Деньги не растут на деревьях, поэтому следует научить детей работать – для того, чтобы они имели собственный доход. Они могут начать, например, с того, что уберут разбросанные игрушки, вынесут мусор, или же соберут во дворе опавшие листья.

6. Помогите детям определить цель, для достижения которой они будут откладывать деньги.

Если ребенок имеет четкую цель, это заставляет его стремиться к осуществлению мечты.

Независимо от того, что ребенок хочет приобрести – игрушку, велосипед или машину – помогите ему понять, что он получит это лишь в том случае, если будет упорно работать и копить деньги.

7. Покажите ребенку как пользоваться кредитной карточкой.

Обязательно познакомьте с кредитной карточкой.

Прежде чем дать в руки сына (*или дочери*) кредитку, подробно объясните ему, что такое кредит и как надо с ним обращаться.

8. Вовлекайте детей в обсуждение семейного бюджета и планирование отпусков.

Расскажите детям о необходимости оплачивать коммунальные услуги и о том, что каждая семья обязательно должна выделять деньги на непредвиденные расходы (неожиданно вышел из строя, скажем, водопроводный кран и надо купить новый). Объясните, что для того, чтобы съездить куда-нибудь на каникулы, надо потратить деньги на приобретение билетов, оплату гостиничных номеров и развлечений.

9. Расскажите детям о том, что такое пожертвования на благотворительные цели.

Жертвуя деньги на благотворительные цели, вы тем самым помогаете ребенку понять, почему люди делятся друг с другом и делают друг другу подарки.

Такие «уроки радости» многим детям запоминаются на всю жизнь. Когда они становятся взрослыми, у них сохраняется ощущение, что акт дарения приносит истинное удовольствие и удовлетворение.

Кроме того, передача пожертвований может стать естественным поводом для обсуждения с детьми непреходящих жизненных ценностей.

10. Будьте для ребенка примером.

На собственном примере демонстрируйте своим детям, как следует относиться к деньгам.

Научитесь осмотрительно планировать семейный бюджет и разумно копить средства.

Приложение № 2

Русские пословицы и поговорки о деньгах

Без копейки рубля нет.

Был бы ум, будет и рубль; не будет ума, не будет и рубля.

Горе — деньги, а вдвое — без денег.

Горе — деньги нажить, а с деньгами и дураку можно жить.

Гроша нет за душой.

Денег ни гроша, да слава хороша.

Денежка без ног, а весь свет обойдет.

Деньги счет любят.

Деньги — что пух: только дунь на них — и нет.

Кто не богат, тот и копейке рад, а богатому — и тысячи мало.

Не горюй о деньгах: не они нас наживали, а мы их.

Нелегко деньги нажить, а легко прожить.

Отплатил той же монетою.

Тот без нужды живет, кто деньги бережет.

Трудовая денежка всегда крепка.

Уговор дороже денег.

НОД «Знакомство с деньгами»

Цель:

Познакомить детей с деньгами, какие были при древнем человеке до наших времен;

Познакомить детей с деньгами достоинством 1,2,5,10 рублей,1,5,10 копеек;

Ввести понятия: деньги, монета, купюра, рубль, копейка;

Учить устанавливать соотношение между монетами и числами;

Закрепить знание о составе числа из двух меньших чисел и из единиц;

Учить составлять различные комбинации из имеющегося набора монет;

Обогащать активный словарь;

Ход мероприятия:

Вос-ль: Здравствуйте, ребята. Посмотрите, кто к нам пришел в гости?

Дети: Кот.

В: Правильно, это кот Ученый, он все знает.

К: Здравствуйте, ребята. ВЫ любите отгадывать загадки?

Д: Здравствуй

В: Ребята, как вы думаете, что очень любит делать кот?

Варианты ответов.

К: Да, я очень люблю считать. Я считаю все, дома, деревья, детей. Посмотрите, что у меня?

(Деньги) А кто знает, зачем они нам?

Д: Варианты ответов.

К: А где мы с вами расплачиваемся деньгами?

Д: Варианты ответов.

К: В кошелек мы их кладем,

С ними в магазин идем. (Деньги)

В: Правильно, ребята. Вот бы нам попасть в магазин, но попасть можно с помощью одного волшебного предмета. Как вы думаете какой? (Цветик – семицветик) Ребята, но нам оторвать и сказать волшебные слова. Отрывают и говорят слова. «ОКАЗАЛИСЬ» в древнем мире.

К: Как вы думаете, где мы оказались? Попали мы к древним людям.

<https://www.youtube.com/watch?v=Rw4gcroLNBw&t=138s>

В: Ребята, какие были деньги в мультфильме?

Д/и : «Что когда было?»

Правила: Выбрать из нескольких картинок, что могло быть денежками.

Физминутка: «Апельсин»

Мы делили апельсин

Много нас, а он один.

Эта долька - для ежа,

Эта долька - для стрижа,

Эта долька - для утят,

Эта долька - для котят,

Эта долька - для бобра,

А для волка. кожура.

Он сердит на нас - беда!

Разбегайтесь кто куда.

В: Ребята, а давайте вспомним, из какой сказки цветик – семицветик?

Какие желания были у девочки?

К: А можно было обойтись без Цветочка? Как можно было исполнить желания девочки?

В: Мы пошли купить продукты:

Молоко, сметану, фрукты.

На кассу все несем в корзине.

Мы в продуктовом. Магазине

В: Что загадывала девочка из сказки?

Д: Куклы, баранки, велосипеды.

К: Ребята, давайте с вами нарисуем, то что можно девочка загадала.

Рисование цветными карандашами предметы, которые девочка загадала с помощью цветка.

Кот ученый рассматривает рисунки детей.

«Экскурсия в магазин»

Цель: Продолжать знакомить детей с социально значимыми зданиями

города их назначением магазин «Продукты»;

закреплять умения считать в пределах 10;

профессии людей продавец продуктового магазина,

содержанием и значением их труда для жителей города.

Ход экскурсии:

В: Ребята мы сегодня с вами отправимся на экскурсию в магазин. Давайте вспомним как мы можем узнать сколько стоит еда или игрушка?.

ответы детей

В: Правильно. Возле товара всегда есть ценник, на котором написана цена.

Что могут продать детям?

Ответы детей.

В: Совершенно верно, детям могут продать хлеб, молоко, конфетку.

А что нам надо сделать, когда мы взяли товар?

Д: Пройти с ним на кассу.

В: Как называется человек, который продает в магазине продукты?

Д: Продавец

В: Да, в магазине работает продавец. В больших магазинах как «Виктория», есть продавец и на кассе работает кассир.

В: А что потом мы делаем?

Правильно, взять товар и подойти к кассиру, заплатить деньги, только тогда можно выйти из магазина.

А откуда мы с вами берем деньги?

Ответы детей

В: Совершенно верно, мы ходим на работу и получаем их за работу. Какие профессии вы знаете?

Экскурсия в магазин

В: Ребята, что мы видим в магазине?

Д: еду, продукты, чай и т. д.

В: Правильно, мы с вами видим продукты, значит этот магазин называется продуктовый. Давайте с вами купить мармелад. Мы выбрали, продукт. Что мы с вами должны сделать дальше?

Д: Пройти на кассу и оплатить.

В: Выходим из магазина. Кто запомнил, какими деньгами мы расплатились?

В: Ребята, кого мамы уже отправляют в магазин?

Как вы думаете, что поможет купить все, что надо в магазине?

А что можно сделать, чтобы не забыть предметы, которые нам надо купить?

Ответы детей

В: Надо аккуратно пользоваться деньгами, чтобы они не потерялись.

Сюжетно – ролевая игра «Магазин»

Цель: закрепить знания детей по теме: «Супермаркет»;

закреплять знания о деньгах;

продолжать формировать интерес детей к игре;

закреплять умения считать в пределах 10;

воспитывать уважение к труду взрослых.

Материал: : продукты, корзинки, чеки, кошельки, одежда для продавцов, стеллажи с продуктами, банковские карточки.

Ход игры:

(Распределение ролей, выбор продавца, директора, кассира. Директор магазина приглашает на работу: Продавца, водителя, кассира)

В: Ребята давайте вспомним как себя вести в магазине?

Можно отходить далеко от родителей в магазине?

Ребята предлагаю вам побывать на открытии нового супермаркета.

Директор магазина перерезает ленточку при открытии супермаркета.

Воспитатель обращается к детям: «Ребята, давайте выясним, как правильно купить товар?» (выбрать нужный товар, заплатить за него, взять чек).

Покупатель: Здравствуйте, мне нужен товар

Продавец: ДА у нас есть такой товар. Вам с доставкой на дом или сами сейчас заберете?

Покупатель: Спасибо сейчас сам.

(параллельно диктор или продавец читает объявление «Приглашаем на работу», «Привоз нового товара»)

Покупатель расплачивается, забирает товар и уходит.

Продавец: Вот вам карта скидок.

Все продукты на витрине:

чай, конфеты, колбаса –

Разбегаются глаза.

Подходите, покупайте.

Деньги в кассу отдавайте.

Покупатели расходятся по отделам.

В нашем городе наступил вечер.

Рабочий день закончился.

Закрываются магазины.

В конце игры диктор читает, что магазин закрывается на перерыв (или конец рабочего дня).

Покупатели совершают свои последние покупки, охрана провожает их, двери закрываются.

«Угадай, где продаются»

Цель: научить детей соотносить название магазина с товарами, которые в нем продаются; развить умение обобщать группы предметов.

Правила: Устанавливают зависимость между названием магазина и товарами, которые в нем продаются.

ТСО: картинки с изображением овощей, фруктов, мебели, обуви и т.д.

«Магазин игрушек»

Цель: Дать возможность детям практически осуществить процесс купли – продажи; развить умение «видеть» товар: материал, место производства, цену (стоимость).

Правила: Ребенок отсчитывает определенную сумму денег, и покупает игрушку. По мере того, как игрушки раскупаются, продавец добавляет новые.

ТСО: Разные игрушки, ценники, товарные знаки, игровые деньги.

Конспект НОД «Путешествие в страну Экономика»

Задачи:

Ø Научить выделять главное направление использования денег людьми.

Ø Закрепить понятие о семейных доходах, семейном бюджете.

Ø Расширять знания о производителях товаров и услуг

Ø Упражнять детей в решении экономических задач.

Ø Воспитывать уважение, умение ценить труд взрослых.

Предварительная работа:

Ø Рассказы родителей о бюджете семьи, об их профессиях.

Ø Беседа на тему «Не все покупается и продается»

Ø Организация игровой деятельности: С/ролевые игры «Семья», «Библиотека», «Больница», «Парикмахерская», «Магазин», «Строители»...

Ø Чтение художественной литературы В. Пермяк «Для чего руки нужны», В. Маяковский «Кем быть?», С. Маршак «Почта», А. Толстой «Приключения Буратино», К. Чуковский «Муха-Цокотуха» и др.

Ø Заучивание пословиц по теме

Ø Экскурсия в магазин, на почту, в библиотеку.

Материал:

ковер-самолет, корзинка с задачками, монетки-денежки, атрибуты к игре «Магазин» (игрушки, ценники), карточки с изображением профессий и их результат труда, картинки к игре «Что продается и не продается», большой нарисованный кошелек, Крокодил Гена, Чебурашка, Крыса Лариска, Шапокляк (игрушки или картинки), музыкальное сопровождение, мультимедийное оборудование.

Ход

В-ль: Ребята, сегодня я предлагаю вам совершить путешествие по стране «Экономика». Там очень интересно. Хотите?

Дети: Да.

В-ль: А как вы думаете, на чём можно отправиться в путешествие?

Дети: перечисляют виды транспорта.

В-ль: Скажите, а на чем путешествовал всем известный Старик-Хоттабыч?

Дети: на ковре-самолете.

В-ль: Давайте сегодня отправимся в путешествие на «ковре – самолёте»

(Дети встают на ковер-самолет, имитируют полет под музыку).

В-ль: Мы летим над полями, над лугами, над широкими реками, лесами.

Прилетели на поляну. Смотрите, на ней растёт волшебное дерево. Давайте посмотрим, что оно нам приготовило. Под деревом конверт, а в нём письмо. Сейчас прочтём его.

«Здравствуйте, ребята! Обращается к Вам гном Эконом. В стране экономика Вас ждут нелёгкие испытания. Чтобы пройти по ней надо быть умными, решительными, умелыми и ничего не бояться. Под моим волшебным деревом Вы найдёте задания. Желаю удачи! Гном Эконом»

В-ль: Ребята, вы не испугаетесь трудностей? А где же здесь могут быть задания? Вот и корзинка, а в ней лежат воздушные шарики, а задания находятся внутри шаров. Мы будем лопать шарик с соответствующей цифрой и доставать задание. (Называем цифру, лопаем шар)

В-ль: Первая остановка называется «Бюджетная». На ней мы с вами поговорим о бюджете. Ребята, скажите, а что же такое бюджет семьи?

Дети: Это все деньги, которые заработали все члены семьи.

Звучит музыка из мультфильма о Крокодиле Гене.

В-ль: Давайте мы с вами поговорим о бюджете семьи крокодила Гены.

«Подружились как-то старуха Шапокляк, крокодил Гена, Чебурашка и крыса Лариска и стали жить вместе. И все у них получалось. Крокодил Гена на работу в зоопарк устроился, получал за это... что?»

Дети: Крокодил Гена получал зарплату.

В-ль: Ребята, а кто у вас в семье получает зарплату?

Дети: папа, мама, бабушка...

В-ль: За что они получают зарплату?

Дети: за выполненную работу(дети читают стихи)

1. Вот и месяц пролетел

Чему я очень рада

Ведь родителям моим

Положена зарплата.

2. День зарплаты наступил

Папа в магазин сходил.

Мамин пополнился гардероб,

А я получил самолет.

В-ль: Чебурашка учился в летной школе, чтобы стать пилотом. За учебу Чебурашке платили, как вы думаете что?

Дети: Чебурашке за учебу платили стипендию (дети читают стихи)

1. Сегодня первое число,

Чему я очень рад:

Ведь получает в этот день

Стипендию мой брат...

2. Я объяснил своим друзьям,

Пусть знают все ребята,

Что, в сущности, стипендия –

Студенческая зарплата.

3. Студентам за учебный труд

Стипендия положена.

Брат купит много книг себе,

А мне мороженое!

В-ль: Правильно, молодцы. Старуха Шапокляк уже не работала, сидела дома, вела домашнее хозяйство и получала от Государства... Что?

Дети: Старуха Шапокляк получает пенсию (дети читают стихи)

1. Дед и бабушка мои

Потрудились от души.

Много лет они старались,

Вот и пенсии дождались.

С пенсии конечно дед

Купит вкусеньких конфет.

В гости к ним всегда хожу,

Помогаю, как могу.

В-ль: Правильно. Однажды крыса Лариска тоже придумала себе занятие. Она стала выращивать около дома цветы. Цветы были необыкновенной красоты, выросло их очень много. На семейном совете было решено продавать цветы на рынке. От продажи цветов она получала... что?

Дети: продавая цветы, старуха Шапокляк получала деньги

В-ль: Правильно. Как вы думаете, больше или меньше станет доход семьи Крокодила Гены, если Лариска будет продавать цветы?

Дети: доход будет больше.

В-ль: Все заработанные деньги семьи Крокодила Гены – это доход его семьи. Давайте посчитаем, сколько составляет доход его семьи.

(Дети считают до 10) (Весь рассказ сопровождается показом картинок и выкладыванием монеток в общий «кошелек»)

В-ль: молодцы ребята, вы хорошо справились с заданием. А сейчас я предлагаю отправиться дальше.

(Дети встают на ковер-самолет, имитируют полет под музыку).

В-ль: Лопаем шар под цифрой 2. Остановка «Денежная». На ней мы поговорим о деньгах.

Скажите, за что люди получают деньги?

Дети: люди получают деньги за свой труд.

В-ль: Для чего нужны деньги?

Дети: купить продукты, заплатить за квартиру, заплатить за лечение, заплатить за детский сад, сходить в кинотеатр, сходить в кафе, оплачивать проезд в транспорте

В-ль: Правильно, молодцы. Вы все знаете, для чего нужны деньги. А сейчас отгадайте загадку:

Угадай, как это зовется,

Что за деньги продается.

Это не чудесный дар,

А просто–напросто ... (товар)

В-ль: ребята, скажите мне всё ли на свете можно купить и продать?

Дети: Нет.

Игра «Что продается, что не продается» [см. приложение № 2]

В-ль: Вы замечательно справились с заданием, отправляемся дальше.

(Дети встают на ковер-самолет, имитируют полет под музыку).

В-ль: Третья остановка называется «Трудовая»

Хочу вас обрадовать, что на этой остановке за свой труд вы будете получать монетки, которые вам еще пригодятся.

В этой стране живут трудолюбивые люди. И гном Эконом просят, чтобы вы назвали пословицы о труде, которые они придумали?

(за правильные ответы дети получают монетки)

Дети:

Ø Каков работник, такова ему и плата.

Ø Дело мастера боится.

Ø Маленькое дело лучше большого безделья.

Ø Нелегко деньги нажить, а легко прожить.

Ø Кто любит трудиться, тому есть чем гордиться.

Ø Труд кормит, а лень портит.

Ø Терпенье и труд все перетрут.

Ø Без труда не вытащишь и рыбку из пруда.

Ø Кто не работает, тот не ест.

Ø Кто сидит на печи, тот не ест калачи.

В-ль: Молодцы, много назвали пословиц. Ребята, а давайте вспомним, какие профессии бывают. А для этого мы поиграем в игру «Загадки».

(Воспитатель загадывает загадки, дети отгадывают и получают монетки)[3]

Ø Кто учит вас читать, писать, чтоб умными могли вы стать Кто вам продаст творог, сосиски и «Вискас» для любимой киски?

Ø Кто прибьет вам каблучок, замочек вставит в сапожок?

Ø Кто билеты проверяет, безбилетных выгоняет?

Ø Кто шьет из ткани сарафан для Тани?

Ø Кто вылечит от всех болезней и знает, что кому полезней?

Ø Кто границы охраняет и наш сон оберегает?

Ø Кто учит чисто говорить и звуки все произносить?

Ø Кто в быстрой ракете летает в космос и видит землю, похожую на глобус?

В-ль: Молодцы ребята. Предлагаю поиграть в игру «Кто, что производит?»

(Дети подбирают к картинке профессии - его результат труда) Воспитатель обращает внимание детей на шкатулку. Открывают ее, а в ней находятся экономические задачи.

(Дети решают задачи и получают монетки за правильные ответы.)

В-ль: Молодцы, славно потрудились. Все загадки отгадали, задачи решили, со всеми заданиями справились, да еще и заработали денег. И пора нам возвращаться в детский сад.

Воспитатель обращает внимание детей на красивую коробку. Открывают ее, а в ней находятся письмо, зачитывает его

«Ребята! Я вас всех поздравляю! Я рад, что вы не испугались трудностей, прошли все испытания, помогали друг другу. А в награду за это я Вам приготовил этот необычный сундучок с призами».

(Поощрение детей. Дети под музыку улетают на ковре-самолете)

Воспитатель предлагает детям пересчитать свои деньги

и потратить их в «Магазине»

СПИСОК ЛИТЕРАТУРЫ

1. Федеральный закон от 29.12.2012 №273 – ФЗ «Об образовании в Российской Федерации».
2. ФГОС дошкольного образования (Приказ Министерства образования и науки РФ от 17.10.2013 г. №1155 «Об утверждении федерального государственного образовательного стандарта дошкольного образования»).
3. Постановление Главного государственного санитарного врача Российской Федерации от 15 мая 2013 г. №26 г. Москва от «Об утверждении СанПиН 2.4.1.3049-13 «Санитарно-эпидемиологические требования к устройству, содержанию и организации режима работы дошкольных образовательных организаций».
4. . Аношина Л.М. Экономическое воспитание старших дошкольников в процессе ознакомления с новыми профессиями // Детский сад от А до Я. 2003. №4. с.103.
5. Аменд А.Ф., Саламатов А.А. Формирование нравственных представлений дошкольников в процессе экономического воспитания // Детский сад от А до Я. 2003. №4. с.55.

6. Белокашина С.В. Экономика и дети. Пословицы и поговорки // Дошкольная педагогика. 2009. №7. с.8.
 7. . Дошкольникам об экономике: пособие для педагогов учреждений, обеспечивающих получение дошкольного образования / Е.Н. Табих. – Минск: Выш. шк., 2007. – 48 с.: ил.
 - 8Играем в экономику: комплексные занятия, сюжетно-ролевые игры и дидактические игры / авт.- сост. Л.Г. Киреева. – Волгоград: Учитель, 2008г. – 169 с.
 9. Лушникова Е.В. Как мы играем в экономику //Воспитатель ДОУ «ТЦ СФЕРА» М.; 2008. № 11. с.75.
 10. ОТ РОЖДЕНИЯ ДО ШКОЛЫ. Примерная общеобразовательная программа дошкольного образования (пилотный вариант) / Под ред. Н.Е. Вераксы, Т.С. Комаровой, М.А. Васильевой. – М.: МОЗАИКА СИНТЕЗ, 2014 — 368 с.
 11. Новикова И.В. Развивающая игра как средство развития финансовых представлений у дошкольников / И.В. Новикова. – Инновационные педагогические технологии: материалы междунар. науч. конф. — Казань: Бук, 2014. – С. 110-112
- Интернет ресурсы:
<https://www.minfin.ru/ru/document>
<https://dohcolonoc.ru/>
<http://e.stvospitatel.ru/>

Долгова Галина Васильевна
воспитатель
МБДОУ «Детский сад№14»
г. Чебоксары
Чувашская Республика

Программа «Основы финансовой грамотности дополнительное образование»

Пояснительная записка. Актуальность данной тематики продиктована особенностями развития финансового рынка на современном этапе: с одной стороны, информационные технологии открыли доступ к финансовым продуктам и услугам широким слоям населения, с другой стороны - лёгкость доступа к финансовому рынку для неподготовленного потребителя приводит к дезориентации в вопросах собственной ответственности за принятие решений. Это, в свою очередь, приводит к непосильной кредитной нагрузке, жизни по средствам. Кроме того, отсутствие понимания важности финансового планирования с помощью накопительных, страховых, пенсионных программ может создавать дополнительные проблемы у населения.

Важно отметить, что решение социальных проблем трудоспособного населения в области жилищного и пенсионного обеспечения, страхования, образования всё больше переходит из сферы ответственности государства в сферу личных интересов граждан.

Таким образом, финансовая грамотность населения в области финансового рынка и финансовых инструментов становится необходимым условием для успешного решения государством социально-экономических задач.

Очевидно, что эффективность будущих решений в области личных и семейных финансов определяется уровнем финансовой грамотности.

Реализация данной программы способствует формированию личности социально – развитого, критически мыслящего, конкурентно способного воспитанника, обладающего экономическим образом мышления, способного взять на себя ответственность за своё будущее, за будущее своих близких, страны.

Рабочая программа ориентирована на учебно методическое обеспечение:

В.В. Чумаченко, А.П. Горячев. Учебное пособие для общеобразовательных организаций, М.:Просвещение,2018.

В.В. Чумаченко, А.П. Горяев. Методические рекомендации для общеобразовательных организаций, М.: Просвещение, 2018.

В.В. Чумаченко, А.П. Горяев. Рабочая тетрадь. Учебное пособие для общеобразовательных организаций, М.: Просвещение, 2018.

При составлении рабочей программы по курсу «Основы финансовой грамотности» использовались Методические рекомендации Центрального банка Российской Федерации по разработке и реализации программы курса «Основы финансовой грамотности» в общеобразовательных учреждениях

Цели и задачи:

Цель:

содействие формированию разумного финансового поведения воспитанников, их ответственного отношения к личным финансам, повышению финансовой безопасности и эффективности защиты их интересов как потребителей финансовых услуг.

Задачи:

* проинформировать воспитанников об основных финансовых инструментах и услугах;

* показать реальные возможности по повышению личной финансовой защищённости и росту уровня материального благополучия;

* научить:

использовать свои активы наилучшим образом. В идеале все виды капитала (в том числе человеческий капитал) должны работать на человека, т.е. приносить доход или удовлетворять те потребности, которые действительно необходимы;

* планировать и контролировать доходы и расходы. При этом нужно не только финансировать свои текущие расходы, но и постепенно создавать сбережения для реализации долгосрочных целей;

* применять финансовые инструменты (депозиты, кредиты, платёжные карты, страховки и т.п.) в разных жизненных ситуациях. Это поможет воспитанникам достигать личных финансовых целей, связанных с управлением расходами, защитой от рисков, получением дохода от инвестиций.

Программа предусматривает следующую структуру:

Структура учебника и подход к обучению;

Формы организации и особенности дополнительных занятий;

Планируемые результаты освоения курса «Основы финансовой грамотности»;

Содержание курса «Основы финансовой грамотности»;

Тематическое планирование с указанием количества часов, отводимых на освоение каждой темы.

Структура учебника и подход к обучению

Данный учебник комбинирует два основных подхода к обучению личным финансам. Согласно первому подходу нужно последовательно изучать различные финансовые инструменты, от простых (например, депозиты) до более сложных (например, ценные бумаги). Обладая этими знаниями, человек сможет принять правильное решение в той или иной ситуации. Второй подход к изучению личных финансов отталкивается от принятия решений в типичных жизненных ситуациях - например, как приобрести квартиру, как купить автомобиль, как накопить на пенсию и т. д. Таким образом, человек не просто приобретает знания об отдельно взятом финансовом инструменте, а получает уже готовые варианты финансовых решений тех или иных проблем.

Авторы курса считают, что знание финансовых инструментов и понимание типичных решений разных жизненных проблем являются лишь «кирпичиками» при построении целостного взгляда на личные финансы. В основе любого качественного строения должен быть прочный фундамент. А фундаментом в изучении личных финансов должны стать навык принятия финансовых решений и умение строить личный финансовый план.

Поэтому логично, что знакомство с личными финансами в учебнике начинается с главы «Личное финансовое планирование». В ней рассматриваются принципы принятия финансовых решений, правила домашней бухгалтерии и основы личного финансового планирования. Лишь после построения финансового «фундамента» воспитанники перейдут к изучению финансовых инструментов.

В главах 2-4 рассматриваются различные виды банковских продуктов - депозиты, кредиты, платёжные карты, денежные переводы и т. д. Глава 6 посвящена основным видам страхования. В главе 7 описываются основы инвестирования, в том числе инвестиции в бизнес через инструменты фондового рынка - такие ценные бумаги, как акции и облигации.

Заключительные три главы учебника посвящены темам, которые позволят воспитанникам более глубоко изучить практические аспекты личных финансов. В главе 8 описываются различные виды пенсионного обеспечения - государственное, корпоративное и частное. В главе 9 рассматриваются разные виды налогообложения физических лиц. Глава 10 предупреждает о различных видах финансовых махинаций.

На протяжении всего курса в главах учебника рассматривается множество примеров из жизни. Однако ни в одном из них учебник не приводит универсального правильного решения. Акцент делается на том, что каждый человек универсален, и у каждого есть своё представление о том, что для лучше, а что хуже. Поэтому в учебнике рассказывается о преимуществах и недостатках каждого финансового инструмента, а также о наиболее частых ошибках, которые совершают пользователи финансовых услуг.

Всё это заложит основу грамотного управления личными финансами, поможет воспитанникам критически оценивать различные финансовые предложения и вдумчиво принимать решения в разных жизненных ситуациях.

Формы организации и особенности дополнительных занятий

Изучение предмета «Основы финансовой грамотности» разбито на блоки, соответствующие главам учебника. Каждый блок представляет собой логически завершённую часть рабочей программы курса и подлежит контролю освоения знаний в виде теста. В конце курса проводится итоговый тест для проверки освоения всего материала курса. Кроме того, предусмотрено проведение аналогичного теста, покрывающего все темы учебника, в самом начале курса. Сравнение результатов начального и итогового тестов позволит проверить прогресс воспитанников в ходе занятий.

В курсе для большинства занятий используется схема, предусматривающая чередование нескольких видов обучения в течение занятия. Во-первых, в начале занятия проводится краткое обсуждение ключевых вопросов, проверяющих знание предыдущей темы. Во-вторых, в лекционной части педагог рассказывает об основных понятиях и приводит примеры по новой теме. При этом предполагается активное участие аудитории в обсуждении практических вопросов, по которым воспитанники уже имеют какие-то знания или суждения. В-третьих, используется формат самостоятельной работы в группах, который позволяет более глубоко вовлекать воспитанников в изучение той или иной темы. В-четвёртых, на некоторых занятиях проводится разбор расчётных задач в режиме практикума. В-пятых, на некоторых занятиях предусмотрено время для доклада, который должен заранее подготовить один из воспитанников по той или иной дополнительной теме. Наконец, в завершение занятия предлагается использовать один из альтернативных форматов: объяснение задания или тест по итогам темы.

Ряд занятий в курсе проводится в формате практикума - работы над кейсом, приведённым в конце соответствующей главы. Кейс содержит описание типичной жизненной ситуации, в которой может быть несколько альтернативных решений. При этом ни одно из них не является правильным; напротив, любое из них имеет определённые недостатки перед другими. Предполагается, что воспитанники заранее прочитали кейс и готовы к его обсуждению. Работа над кейсом проходит в небольших группах, которые должны проанализировать ситуацию и найти аргументы за и против той или иной альтернативы. Затем представители групп должны защитить свою точку зрения. В итоге воспитанники

должны прийти к оптимальному, по их мнению, решению в данной ситуации. Это решение может быть одной из альтернатив, предложенных в кейсе, или же их собственной идеей. Смысл обсуждения кейса не в том, чтобы дать воспитанникам готовое решение, а в том, чтобы научить их самих находить путь к наиболее подходящему с их точки зрения решению. При этом педагог не играет роль лектора, а скорее выступает модератором дискуссии.

Виды контроля включают в себя написание промежуточных тестов по темам, выполнение заданий, выступление с докладом и написание итогового теста в конце курса. Предполагается, что в течение курса каждый воспитанник один раз выступит с докладом перед группой.

Планируемые результаты освоения курса «Основы финансовой грамотности»

Предметные:

формирование знаний о базовых финансовых инструментах и основных типах финансовых посредников;

формирование навыков критического анализа различных финансовых предложений с учётом их преимуществ и недостатков;

формирование навыков принятия финансовых решений в типичных жизненных ситуациях;

получение мотивации к самостоятельному изучению личных финансов на более глубоком уровне.

Метапредметные:

формирование навыков сбора и критического анализа информации;

формирование навыков принятия решений.

Личностные:

формирование ответственного и осознанного отношения к управлению личными финансами.

Воспитанник научится.

разбираться в своих активах и пассивах;

планировать свои доходы и расходы;

формулировать личные финансовые цели;

понимать основные риски, угрожающие финансовому благополучию семьи;

видеть предназначение базовых финансовых услуг: банковских депозитов и кредитов, платёжных карт, дистанционного банковского обслуживания, страховых программ и т. д.;

представлять типичные ошибки при использовании базовых финансовых услуг;

подбирать финансовые инструменты для управления расходами, защиты от рисков и получения инвестиционного дохода;

критически оценивать и сравнивать финансовые предложения с учётом их преимуществ и недостатков;

понимать специализацию и роль финансовых посредников в области банковских, страховых и инвестиционных услуг;

разбираться в основных видах налогов и налоговых вычетов;

представлять суть работы государственной пенсионной системы и корпоративных пенсионных программ;

понимать основные виды махинаций с банковскими картами, кредитами, инвестициями и способы защиты от них.

Воспитанник получит возможность научиться:

составлять семейный бюджет и личный финансовый план;

оценивать различные виды личного капитала, в том числе финансовые активы и человеческий капитал;

вести учёт личных расходов и доходов;

рассчитывать стоимость использования банковских, страховых и инвестиционных продуктов;

находить и анализировать информацию, необходимую при выборе финансовых услуг;
рассчитывать доход от инвестирования и сравнивать с инфляцией;
сравнивать различные виды инвестиций по критериям доходности, надежности и ликвидности;
рассчитывать личный доход с учётом налогов и налоговых вычетов;
подбирать инвестиционные инструменты для формирования частной пенсии;
сравнивать и выбирать финансовых посредников в области банковских, страховых и инвестиционных услуг;
знать и защищать свои права как потребителя финансовых услуг

Содержание курса «Основы финансовой грамотности»

(35 ч; из них 1 ч - резервное время)

ТЕМА 1. ЛИЧНОЕ ФИНАНСОВОЕ ПЛАНИРОВАНИЕ(6 ч)

Человеческий капитал. Что такое капитал. Виды человеческого капитала. Применение человеческого капитала.

Принятие решений. Способы принятия решений. Этапы принятия решений, определение целей (краткосрочных, среднесрочных и долгосрочных), подбор альтернатив и выбор лучшего варианта. Особенности принятия финансовых решений.

Домашняя бухгалтерия. Что такое активы и пассивы. Потребительские и инвестиционные активы. Виды пассивов. Эффективное использование активов и пассивов. Ведение учёта активов и пассивов. Чистый капитал. Что такое доходы, расходы, бюджет, сбережения, долг. Основные источники дохода. Основные статьи семейных расходов. Виды расходов: обязательные и необязательные, фиксированные и переменные. Как оптимизировать расходы. Составление бюджета.

Составление личного финансового плана. Что такое личный финансовый план. Определение личных финансовых целей исходя из жизненного цикла человека. Три группы целей: осуществление текущих трат, защита от наиболее важных рисков, формирование накоплений. Подбор альтернативных способов достижения целей: сокращение расходов, увеличение доходов, использование финансовых инструментов. Выбор стратегии достижения целей: формирование текущего, резервного и инвестиционного капитала. Необходимость сбережений.

ТЕМА 2. ДЕПОЗИТ(4 ч)

Накопления и инфляция. Мотивация для формирования накоплений. Способы хранения денег, их преимущества и недостатки. Что такое инфляция и индекс потребительских цен. Причины инфляции. Принципы расчёта инфляции.

Банковский депозит. Что такое банк, вклад и кредит. Функции и источники дохода банков. Роль Центрального банка Российской Федерации. Виды банковских вкладов: вклад до востребования и депозит. Основные характеристики депозита: срок и процентная ставка. Основные преимущества и недостатки депозита. Роль депозита в личном финансовом плане.

Условия депозита. Содержание депозитного договора. Условия депозита: срок и процентная ставка, периодичность начисления и капитализация процентов, автоматическая пролонгация депозита, возможность пополнения счёта, досрочного частичного снятия средств и перевода вклада в другую валюту. Номинальная и реальная процентная ставка. Простые и сложные проценты. Выбор наиболее подходящего депозита.

Управление рисками по депозиту. Что такое риск. Основные риски по депозиту (разорение банка, изменение ставок по депозитам, реинвестирование, валютный, инфляция, ликвидность) и способы управления ими. Принципы работы системы страхования вкладов и Агентства по страхованию вкладов (АСВ). Что такое ликвидность. Особенности депозита в России. Ключевая ставка Банка России. Налогообложение депозитов.

ТЕМА 3. КРЕДИТ(5 ч)

Что такое кредит. Особенности банковского кредита. Основные виды кредита. Потребительский кредит.

Основные характеристики кредита: платность, срочность и возвратность. Составляющие платы за кредит: номинальная ставка, комиссии, страховки. Полная стоимость кредита и переплата по кредиту. Стоимость денег во времени. График платежей по кредиту: аннуитетные и дифференцированные платежи, возможность досрочного погашения кредита. Как банк обеспечивает возвратность кредита: оценка платёжеспособности заёмщика, обеспечение (залог или поручительство). Специфика автокредита и ипотечного кредита. Учёт кредита в личном финансовом плане.

Выбор наиболее выгодного кредита. Сравнение различных видов кредитования на примере экспресс-кредита и потребительского кредита. Сбор и анализ информации об условиях кредитования в разных банках. Сравнение кредитных предложений.

Минимизация стоимости кредитования. Способы уменьшения процентной ставки по кредиту, платы за страховки и выплат по кредиту. Кредитная история. Первоначальный взнос. Рефинансирование кредита. Выгода от досрочного погашения кредита. Возможность использования государственных субсидий, материнского капитала и налоговых вычетов для уменьшения выплат по кредиту.

Типичные ошибки при использовании кредита. Необходимость изучения условий кредитного договора. Опасность завышения доходов и неинформирования банка об изменении своего финансового положения. Риски валютных кредитов.

ТЕМА 4. РАСЧЁТНО-КАССОВЫЕ ОПЕРАЦИИ(3 ч)

Хранение, обмен и перевод денег. Использование банковской ячейки, её преимущества и недостатки. Обмен валюты: валютный курс (покупки и продажи), комиссия

Виды денежного перевода: безналичный и на получателя. Банковские реквизиты. Факторы, определяющие размер комиссии за денежный перевод.

Виды платёжных средств. Функции денег. Наличные и безналичные деньги. Использование дорожных чеков, их преимущества и недостатки. Эмитент. Банковские карты: дебетовая, кредитная, дебетовая с овердрафтом. PIN-код. Выбор подходящего вида карты. Что такое кредитный лимит, льготный период, минимальный ежемесячный платёж, овердрафт.

Электронные деньги.

Формы дистанционного банковского обслуживания. Пользование банкоматом, защита от мошенничества. Использование мобильного банкинга. Принципы работы онлайн-банкинга, защита от мошенничества.

ТЕМА 5. СТРАХОВАНИЕ(4 ч)

Что такое страхование. Роль страхования в личном финансовом плане. Схема работы страховой компании. Что такое страховая сумма, страховая премия, страховой случай, страховой полис, страховая выплата. Участники страхования: страховщик, страхователь, застрахованный,

выгодоприобретатель, страховой агент, страховой брокер.

Виды страхования: личное страхование, имущественное страхование, страхование ответственности. Особенности страхования жизни: риск смерти и риск дожития, накопительное страхование жизни. Виды страхования от несчастных случаев и болезней. Особенности обязательного и добровольного медицинского страхования. Использование имущественного страхования (пример - КАСКО) и страхования гражданской ответственности (пример - ОСАГО).

Использование страхования в повседневной жизни. Карта рисков. Ключевые риски, угрожающие финансовому благосостоянию семьи. Критерии и этапы выбора страховой компании. Наиболее важные условия страхового полиса и правил страхования. Действия в случае недобросовестного поведения страховой компании. Типичные ошибки при страховании.

ТЕМА 6. ИНВЕСТИЦИИ(4 ч)

Что такое инвестиции. Инвестирование. Роль инвестиций в личном финансовом плане. Особенности инвестирования в реальные и финансовые активы (пример инвестиций в золото - золотой слиток или обезличенный металлический счёт в банке). Схема работы инвестиций, соотношение дохода и рисков. Особенности инвестиций в бизнес через ценные бумаги: облигации и акции. Из чего складывается доход акционера. Дивиденды. Эффект долгосрочных накоплений.

Как выбирать активы. Критерии оценки привлекательности инвестиционных активов: доходность, надёжность, ликвидность. Расчёт доходности от инвестирования. Сравнение доходности различных активов: наличные деньги, банковский депозит, золото, недвижимость, фондовый рынок. Способы управления рисками при инвестировании. Диверсификация. Финансовые посредники: управляющие компании, паевые инвестиционные фонды, брокеры, биржа, финансовые консультанты. Московская биржа. Критерии выбора финансовых посредников.

Как делать инвестиции. Определение своих инвестиционных предпочтений. Выбор инвестиционной стратегии. Формирование и перебалансировка инвестиционного портфеля. Типичные ошибки при инвестировании.

ТЕМА 7. ПЕНСИИ(2 ч)

Пенсионная система. Что такое пенсия. Виды пенсии: государственная, корпоративная, частная. Особенности солидарной и накопительной государственной пенсионной системы. Устройство государственной пенсионной системы в России. Пенсионный фонд Российской Федерации. Виды государственной пенсии: страховая (трудовая или социальная) и накопительная. Принципы работы корпоративных пенсионных программ. Особенности пенсионных схем с установленными выплатами и схем с установленными взносами.

Как сформировать частную пенсию. Расчёт размера пенсии. Инструменты для получения пенсии: пожизненная пенсия в страховой компании или в негосударственном пенсионном фонде, инвестирование в активы для получения рентного дохода. Факторы, влияющие на размер пожизненной пенсии. Способы накопления и приумножения пенсионных сбережений.

ТЕМА 8. НАЛОГИ(2 ч)

Основы налогообложения физических лиц. Предназначение налогов. Основные виды налогов: подоходный, имущественный, НДС и т. д. Различия прямых и косвенных налогов.

Налог на доход физических лиц (НДФЛ). Прогрессивная и плоская шкала налогообложения. Налоговая база, налоговый резидент. Расчёт НДФЛ для обычных доходов. Случаи, в которых применяется нестандартная ставка НДФЛ. Уменьшение выплат по НДФЛ с помощью налоговых вычетов. Расчёт налогового вычета при продаже и при приобретении имущества. Использование налоговой декларации.

Имущественный налог. Виды имущественного налога: транспортный налог, земельный налог, налог на имущество физических лиц. Особенности расчёта различных видов имущественного налога.

ТЕМА 9. ФИНАНСОВЫЕ МАХИНАЦИИ(4 ч)

Махинации с банковскими картами. Виды махинаций и способы защиты. Действия в случае, если вы стали жертвой мошенников.

Махинации с кредитами. Виды махинаций и способы защиты. Действия в случае, если вы стали жертвой мошенников.

Махинации с инвестициями. Суть мошеннических инвестиционных предложений. Признаки финансовой пирамиды. Способы отличить добросовестные инвестиционные проекты от мошеннических схем. Действия в случае, если вы стали жертвой мошенников.

Тематическое планирование занятий по учебнику «Основы финансовой грамотности» на 35 часов.

№

Тема занятия

Деятельность воспитанников

Тема 1.

Личное финансовое планирование. Введение в предмет

Анализ потребностей современного человека. Обсуждение способов зарабатывания денег.

Выявление мотивации для управления личными финансами

Человеческий капитал

Выяснение составляющих человеческого капитала. Анализ способов распоряжения своим человеческим капиталом

Принятие решений

Обсуждение способов принятия финансовых решений. Изучение алгоритма покупки какой-либо вещи

Использование SWOT- анализа для выбора карьеры

Изучение методики SWOT-анализа. Проведение SWOT-анализа привлекательности определённой профессии

Домашняя бухгалтерия

Анализ типичных активов и пассивов семьи. Изучение основных источников дохода и категорий расходов

Составление личного финансового плана

Изучение этапов составления личного финансового плана. Обсуждение трёх групп целей и трёх типов капитала

Тема 2.

Депозит. Накопления и инфляция

Выявление мотивации для накоплений. Обсуждение преимуществ и недостатков различных способов хранения денег. Расчёт инфляции

Что такое депозит и какова его природа

Разбор примеров банковских продуктов и услуг. Обсуждение видов вкладов. Расчёт дохода по депозиту

Условия депозита

Обсуждение влияния условий депозита на ставку. Расчёт дохода по валютному депозиту.

Выяснение причин различий ставок по депозитам в разных банках

Преимущества и недостатки депозита

Сравнение ставки по депозитам с уровнем инфляции. Анализ доходности, ликвидности и надёжности вложений в депозит. Обсуждение принципов страхования вкладов

Тема 3.

Кредит. Как работает кредит

Выявление целей взятия кредита. Обсуждение плюсов и минусов покупки в кредит.

Характеристики кредита

Выяснение типичных характеристик банковского кредита. Обсуждение и расчёт составляющих платы по кредиту. Анализ способов обеспечения банком возврата кредита

Практикум. Принятие решения о взятии кредита

Подготовка в группе и обсуждение в классе решения кейса по автокредиту

Как выбрать наиболее подходящий кредит

Выяснение причин различий ставок по кредитам в разных банках. Анализ различий между разными видами кредитов. Изучение алгоритма действий для выбора наиболее подходящего кредита

Как сэкономить при использовании кредита

Анализ того, как банк выясняет кредитоспособность потенциального заёмщика. Обсуждение методов проверки банком достоверности сведений о заёмщике. Выяснение способов уменьшения переплаты по взятому кредиту

Тема 4.

Расчётно-кассовые операции. Хранение, обмен и перевод денег

Разбор преимуществ и недостатков хранения ценностей в банковской ячейке. Сравнение выгоды предложений различных банков по операциям с валютой. Изучение разных видов денежных переводов

Платёжные средства

Обсуждение функций и видов денег. Анализ особенностей дебетовой и кредитной карт

Электронные деньги и дистанционное банковское обслуживание

Разбор преимуществ и недостатков электронных денег. Сравнение различных форм дистанционного банковского обслуживания

Тема 5.

Страхование. Способы защиты от рисков

Выявление ключевых рисков, угрожающих активам семьи. Анализ способов управления этими рисками. Обсуждение сути страхования

Виды страхования

Изучение принципов работы основных видов страхования - личного, имущественного и ответственности. Сравнение накопительного страхования жизни с комбинацией двух продуктов: страхования риска смерти и банковского депозита

Практикум. Принятие решения о покупке страховки

Подготовка в группе и обсуждение в классе решения кейса по страхованию жизни

Как использовать страхование в повседневной жизни

Обсуждение критериев выбора страховой компании. Изучение ключевых пунктов договора и правил страхования. Анализ типичных ошибок при страховании

Тема 6.

Выяснение мотивации для Инвестиции. Основы инвестирования

инвестирования. Разбор преимуществ и недостатков инвестирования в реальные и финансовые активы. Обсуждение особенностей инвестиций в бизнес, в том числе через ценные бумаги. Анализ эффекта сложных процентов

Основы инвестирования

Сравнение привлекательности различных активов для инвестиций. Расчёт доходности от инвестирования, оценка надёжности и ликвидности разных активов. Разбор способов управления рисками и типов финансовых посредников на фондовом рынке

Практикум по инвестициям

Выбор подходящего финансового посредника. Подготовка в группе и обсуждение в классе решения кейса об инвестициях

Процесс инвестирования

Изучение этапов процесса инвестирования. Подбор вопросов инвестору для выяснения подходящей стратегии инвестирования. Обсуждение видов инвестиционных стратегий. Разбор принципов формирования и перебалансировки инвестиционного портфеля. Анализ типичных ошибок при инвестировании

Тема 7.

Пенсии. Пенсионная

Выяснение мотивации для пенсионного обеспечения. Разбор видов система государственных и корпоративных пенсионных систем

Частная пенсия

Расчёт необходимого размера пенсии. Изучение возможностей приобретения пожизненной пенсии. Обсуждение правил пенсионных накоплений

Тема 8.

Налоги. Как работает налоговая система

Выяснение роли налогов в современном государстве. Изучение основных видов налогов.

Расчёт НДФЛ для обычных видов дохода

Правила расчёта налогов на физлиц в России

Расчёт НДФЛ для нестандартных видов дохода, налоговый вычет при продаже и приобретении имущества. Изучение правил подачи налоговой декларации и видов имущественного налога

Тема 9.

Финансовые махинации. Махинации с банковскими картами

Разбор примеров финансового мошенничества и причин трудностей жертв махинаций.

Анализ типичных махинаций с банковскими картами и способов защиты

Махинации с кредитами

Анализ типичных махинаций с кредитами и способы защиты. Изучение алгоритма действий на случай, если человек стал жертвой мошенничества

Финансовые пирамиды

Обсуждение сути мошеннических инвестиционных предложений. Анализ схемы работы и признаков финансовой пирамиды. Изучение алгоритма действий на случай, если человек стал жертвой мошенничества

Практикум по махинациям

Подготовка в группе и обсуждение в классе решения кейса о махинациях в сфере инвестиций

Резерв

Список литературы

1. *Горяев А. П.* Финансовая грамота / А. П. Горяев, В. В. Чумаченко. - М.: Баккара Принт, 2009.
2. *Горяев А. П.* Финансовая грамота для школьников / А. П. Горяев, В. В. Чумаченко. - М., 2010.
3. *Крауш В.А.* Работа над ошибками в личном бюджете / В.А. Крауш, Л.С. Бочкарева. - М.: ЮНИСЕФ, 2012.
4. *Паранич А.В.* Личный финансовый план: инструкция по составлению / А.В. Паранич. - М.: SmartBook, И-Трейд, 2010.
5. *Савенок В.С.* Как составить личный финансовый план. Путь к независимости / В.С. Савенок - СПб.: Питер, 2006.
6. Раздел «Финансовая грамотность» на сайте Банка России: www.cbr.ru/finmarkets/?PrtId=protection_literacy
7. Образовательный портал «Финансовая грамота»: fgramota.org
8. Онлайн-игра «Финансовый футбол» и учебные модули: www.financialfootball.ru
9. Образовательный портал «Финансы просто»: www.finprosto.ru
10. Новостной портал «РБК Деньги»: money.rbc.ru
11. Информационно-аналитический портал по фондовому рынку и ПИФам: investfunds.ru
12. 12.Словарь банковских терминов: www.banki.ru/wikibank

Думилина Валентина Витальевна
учитель истории и обществознания
МБОУ «Батыревская СОШ №2»
Батыревского района
Чувашской Республики

Проект «Финансовая грамотность в рамках подготовки сдачи ОГЭ. Задания № 6 по финансовой грамотности»

Актуальность Обучающие занятия в рамках проекта будут содействовать освоению финансовой грамотности и развитию финансово-экономического образа мышления, воспитания ответственности за экономические и финансовые решения участников занятий, помогут изучить предпосылки роста финансового мошенничества, формы финансового мошенничества, схемы мошенничества, узнать, как минимизировать риски. Это будет

способствовать повышению качества их знаний по школьной программе и уровня общего развития, что станет гарантией появления добросовестных налогоплательщиков, ответственных заемщиков, грамотных вкладчиков, то есть граждан, знающих основы экономики и умеющих использовать знания на благо. Дополнительным эффектом реализации проекта станет социальная адаптация участников в жизни. Кроме того, проект по обучению финансовой грамотности школьников будет способствовать развитию более ответственного отношения школьников и их семей к денежным операциям.

Ученикам 9-х классов предстоит сдать Основной государственный экзамен (ОГЭ) по обществознанию. Основная задача – показать хорошую обществоведческую подготовку и получить высокий балл. Задание №6 ОГЭ по обществознанию проверяет основы финансовой грамотности. Предлагается некая ситуация, которую необходимо проанализировать с позиции сохранности или преумножения личных финансов, рисков определенных действий, соблюдения правил безопасного поведения и т.п.

Обучающие занятия в рамках проекта будут содействовать освоению финансовой грамотности и развитию финансово-экономического образа мышления, воспитания ответственности за экономические и финансовые решения участников занятий, развитию их интереса к внеклассному чтению по экономике, что будет способствовать повышению качества их знаний по школьной программе и уровня общего развития.

Цель проекта. Цель программы – сформировать у детей модель рационального финансового поведения, развить у них необходимые знания и навыки, обеспечивающие социализацию и подготовку к взрослой жизни, а также умение ориентироваться в сложном мире финансов учащихся 9 классов школы и подготовка к успешной сдаче Основного государственного экзамена по обществознанию.

Задачи проекта

В ходе проекта будут решены следующие задачи:

- подготовить и реализовать программу занятий для усвоения учащимися базовых экономических понятий и терминов, используемых в финансовой сфере, и формирования функциональной финансовой грамотности, позволяющей применять эти знания в повседневной жизни при взаимодействии с финансовыми структурами и управления собственными средствами;
- Определить предпосылки роста финансового мошенничества, изучить формы финансового мошенничества, понять, какие схемы используют мошенники, определить, как минимизировать риски
- Научится решать задание по финансовой грамотности Основного государственного экзамена по обществознанию

Ожидаемые результаты Реализация данной программы способствует формированию личности социально-развитого, критически мыслящего, конкурентоспособного выпускника, обладающего экономическим образом мышления, способного взять на себя ответственность за свое будущее, за будущее своих близких и своей страны. На основе правовых знаний в области защиты прав потребителей финансовых услуг, полученных в результате изучения данного курса, учащиеся овладеют навыками безопасного поведения и защиты от мошенничества на финансовом рынке

Основное содержание проекта

Ученикам 9-х классов предстоит сдать Основной государственный экзамен (ОГЭ) по обществознанию. Основная задача – показать хорошую обществоведческую подготовку и получить высокий балл. Задание №6 ОГЭ по обществознанию проверяет основы финансовой грамотности. Предлагается некая ситуация, которую необходимо проанализировать с

позиции сохранности или преумножения личных финансов, рисков определённых действий, соблюдения правил безопасного поведения и т.п.

Данное задание описывает модель ситуации, которая может случиться с выпускником в ближайшем будущем в сфере финансов.

Оно ориентировано на решение реальных проблем, с которыми сталкивается наше общество- фишинг и другие формы мошенничества, рациональный выбор кредитной организации и ее продуктов и т. п.

Проверяемые умения задания по финансовой грамотности

Умение приводить примеры социальных объектов определенного типа, социальных отношений, ситуаций, регулируемых различными видами социальных норм, деятельности людей в финансовой сфере;

умение решать в рамках изученного материала познавательные и практические задачи, отражающие типичные ситуации в финансовой сфере деятельности человека.

Задание № 6 проверяет овладение умениями и компетентностями в изучаемых областях финансовой грамотности; формулирует в виде описания практической жизненной ситуации в финансовой сфере с указанием конкретных жизненных обстоятельств, в которых учащимся необходимо найти решения, используя освоенные знания и умения по финансовой грамотности.

Задание № 6 требует анализа практических ситуаций, умений рассуждать, объяснять, аргументировать, выражать своё мнение с опорой на факты социальной жизни, личный социальный опыт и обществоведческие знания

Проект будет реализовываться через внеурочные занятия по финансовой грамотности

Тип занятия: комбинированный

Формы проведения: занятие с элементами практикума и игры

Оборудование и/ или характеристика образовательной среды: проектор, компьютер, экран, индивидуальная карта путешествия, сводная таблица, карточки для выполнения заданий.

Модуль 1 «Личное финансовое планирование» 4 часа

Вводная часть

- Содержание и назначение предмета. Центральный банк Российской Федерации (Банк России) — независимый регулятор финансовой системы России и защитник прав потребителей финансовых услуг.

Основные понятия

- Человеческий капитал, деньги, финансы, финансовые цели, финансовое планирование, горизонт планирования, активы, пассивы, доходы (номинальные, реальные), расходы, личный бюджет, семейный бюджет, дефицит, профицит, баланс.

Практикумы и тренинги в рамках внеурочной деятельности

- Практикум. Составление текущего и перспективного личного (семейного) бюджета, оценка его баланса;

- Практикум. Составление личного финансового плана (краткосрочного, долгосрочного) на основе анализа баланса личного (семейного) бюджета, анализ и коррекция личного финансового плана; решение заданий ОГЭ

- Мини-проекты. «Планирование сбережений как одного из способов достижения финансовых целей»; «Сравнительный анализ сберегательных альтернатив».

Модуль 2 «Депозит» 3 часа

Основные понятия

- Сбережения, инфляция, индекс потребительских цен как способ измерения инфляции, банк, банковский счет, вкладчик, депозит, номинальная и реальная процентная ставка по депозиту, депозитный договор, простой процентный рост, процентный рост с капитализацией,

банковская карта (дебетовая, кредитная), банкомат, заемщик, финансовые риски, ликвидность.

Практикумы и тренинги в рамках внеурочной деятельности

- Практикум. «Изучаем депозитный договор». «Анализ финансовых рисков при заключении депозитного договора»; решение заданий ОГЭ
- Мини-проекты. Отбор критериев для анализа информации о банке и предоставляемых им услугах в зависимости от финансовых целей вкладчика. Сравнительный анализ финансовых организаций для осуществления выбора сберегательных депозитов на основе полученных критериев (процентных ставок, способов начисления процентов и других условий);

Модуль 3 «Кредит» 3 часов

Основные понятия

- Банковский кредит, заемщик, виды кредита, принципы кредитования (платность, срочность, возвратность), банковская карта (дебетовая, кредитная), номинальная процентная ставка по кредиту, полная стоимость кредита (ПСК), виды кредитов по целевому назначению (потребительский, ипотечный), схемы погашения кредитов (дифференцированные и аннуитетные платежи), финансовые риски заемщика, защита прав заемщика, микрофинансовые организации, кредитная история, коллекторы, бюро кредитных историй, минимальный платеж по кредиту.

Практикумы и тренинги в рамках внеурочной деятельности

- Практикум. «Заключаем кредитный договор». «Анализ финансовых рисков при заключении кредитного договора; расчет общей стоимости покупки при приобретении ее в кредит»; решение заданий ОГЭ
- Мини-проекты. «Отбор критериев для анализа информации о банке и предоставляемых им услугах в зависимости от финансовых целей заемщика»; «Сравнительный анализ финансовых институтов для выбора кредита на основе предлагаемых критериев (процентных ставок, способов начисления процентов и других условий)»;

Модуль 4 «Расчетно-кассовые операции» 3 часа

Основные понятия

- Банковская ячейка, денежные переводы, валютно-обменные операции, банковские карты (дебетовые, кредитные, дебетовые с овердрафтом), риски при пользовании банкоматом, риски при использовании интернет-банкинга, электронные деньги.

Практикумы и тренинги в рамках внеурочной деятельности

- Практикум. «Заключаем договор о банковском обслуживании с помощью банковской карты. Формирование навыков безопасного поведения владельца банковской карты»; решение заданий ОГЭ
- Мини-проект. «Безопасное использование интернет-банкинга и электронных денег».

Модуль 5 «Пирамиды и финансовое мошенничество» 4 часа

Основные понятия

- Основные признаки и виды финансовых пирамид, правила личной финансовой безопасности, виды финансового мошенничества: в кредитных организациях, в интернете, по телефону, при операциях с наличными.

Практикумы и тренинги в рамках внеурочной деятельности

- Тренинг. Формирование навыков безопасного поведения потребителя на финансовом рынке. Решение заданий ОГЭ

Тематическое планирование проекта

№ п/п	Тема занятия	Формы занятий и используемые методы обучения
	«Личное финансовое планирование» 4 часа	

1.	Человеческий капитал. Способы принятия решений в условиях ограниченности ресурсов. SWOT-анализ как один из способов принятия решений	Лекция с элементами практической работы
2.	Домашняя бухгалтерия. Личный бюджет. Структура, способы составления и планирования личного бюджета Личный финансовый план: финансовые цели, стратегия и способы их достижения	Лекция с элементами практической работы
3.	Деловой практикум. Составляем личный финансовый план и бюджет	Практикум
4.	Решение заданий ОГЭ	Решение задач
«Депозит» 3 часа		
5.	Банк и банковские депозиты. Влияние инфляции на стоимость активов. Как собирать и анализировать информацию о банке и банковских продуктах	Лекция с элементами практической работы
6.	Как читать и заключать договор с банком. Управление рисками по депозиту	Практикум
7.	Решение заданий ОГЭ	Решение задач
«Кредит» 3 часа		
8.	Кредиты, виды банковских кредитов для физических лиц. Принципы кредитования (платность, срочность, возвратность). Из чего складывается плата за кредит. Как собирать и анализировать информацию о кредитных продуктах	Лекция с элементами практической работы
9.	Как уменьшить стоимость кредита. Как читать и анализировать кредитный договор. Кредитная история. Коллекторские агентства, их права и обязанности. Кредит как часть личного финансового плана. Типичные ошибки при использовании кредита	Практикум
10.	Практикум. Решение заданий ОГЭ	Решение задач
«Расчетно-кассовые операции» 3 часа		
11.	Хранение, обмен и перевод денег — банковские операции для физических лиц. Виды платежных средств. Чеки, дебетовые, кредитные карты, электронные деньги — правила безопасности при пользовании банкоматом	Лекция с элементами практической работы
12.	Формы дистанционного банковского обслуживания — правила безопасного поведения при пользовании интернет-банкингом	Практикум
13.	Практикум. Решение заданий ОГЭ	Решение задач
«Пирамиды и финансовое мошенничество» 4 часа		
14.	Основные признаки и виды финансовых пирамид, правила личной финансовой безопасности, виды финансового	Лекция с элементами практической работы

	мошенничества. Мошенничества с банковскими картами	
15.	Махинации с кредитами. Мошенничества с инвестиционными инструментами. Финансовые пирамиды	Практикум
16.	Практикум. Кейс «Заманчивое предложение»	Решение задач
17.	Итоговое занятие	
	Итого	17 часов

Список литературы

1. Демоверсии, спецификации, кодификаторы <http://fipi.ru/oge-i-gve-9/demoveRsii-sPeciFikacii-kodiFikatoRy>
2. Как обучить детей финансовой грамотности <https://ru.ihodl.com/investment/2016-12-15/kak-obuchit-detej-finansovoj-gramotnosti/>
<https://ru.ihodl.com/investment/2016-12-15/kak-obuchit-detej-finansovoj-gramotnosti/>
3. Каталог заданий. Задания 6. Задание-задача на финансовую грамотность <https://soc-oge.sdangia.ru/ttest?theme=33>
4. Справка о планируемых изменениях в КИМ ОГЭ 2020 г <https://ctege.info/oge-2020/izmeneniya-v-oge-2020.html>
5. Методические материалы. <http://www.week.vashifinancy.ru/materials>
6. Методические материалы. <https://fincult.info/>

Приложения.

Ответьте на вопросы, выбрав один из трех вариантов ответа:

1. Что вы будете делать, если в социальной сети вам пришло сообщение от службы безопасности банка с уведомлением о блокировке вашей карты?
 - Перейду по ссылке, которую мне указали в сообщении, чтобы разблокировать карту.
 - Не буду ничего делать, так как настоящая служба безопасности банка не рассылает сообщения через социальные сети.
 - Не буду паниковать, но позвоню в банк и заблокирую карту.

2. В социальной сети вам пришло сообщение от лучшего друга с просьбой срочно перевести 1000 рублей на незнакомый номер. Каковы ваши действия?
 - Прежде чем перевести деньги, созвонюсь с другом и уточню, действительно ли он прислал мне данное сообщение?
 - Мне ничего не жалко для друга, обязательно переведу.
 - Зачем звонить и уточнять, переведу без разговоров, сумма небольшая.

3. Вам пришло СМС с известного сайта с поздравлением с выигрышем, так как именно вы стали тысячным посетителем. Какая удача! Чтобы получить заветный выигрыш — телефон, необходимо переслать на указанный в СМС адрес копию всех страниц своего паспорта. Как вы поступите?
 - Ура, я выиграл новый телефон! Конечно, перешлю копию паспорта.
 - Копия паспорта нужна, иначе как доказать, что я победитель? Не очень хочется пересылать, но телефон стоит того.
 - Пересылать копию паспорта не буду. Просто так новые телефоны никому не раздают. А паспортными данными могут воспользоваться мошенники.

4. Вам пришло сообщение на мобильный телефон об ошибочном зачислении 200 рублей. Попросят вернуть на указанный номер. Ваши действия?

- Я честный, верну без разговоров.
- А почему не было СМС от сотового оператора о зачислении средств? Нет, явно деньги мне не поступали, свои отдавать не собираюсь.
- Подумаю, но скорее верну. Вдруг я попаду в подобную ситуацию?

5. Вы решили проверить баланс своей карты через интернет. Зашли на страницу сайта банка, но на первый взгляд показалось, что сайт выглядит необычно: расплывчатый логотип, в строке браузера указано не название банка, а какое-то другое слово, не все ссылки открываются. Будете ли вы вводить логин и пароль для входа в систему?

- Не буду, так как есть риск отправить свои данные мошенникам.
- Введу, просто интернет барахлит.
- Возможно, на сайте банка ведутся работы, ничего страшного, введу и логин, и пароль.

Задания 6. Задание-задача на финансовую грамотность

1. Совершеннолетнему Роману Р. пришло SMS-сообщение от неизвестного абонента: «Уважаемый клиент! Ваша карта заблокирована, была попытка несанкционированного снятия денег. Для возобновления пользования счётом сообщите по телефону *** данные по Вашей карте: № и PIN-код. В ближайшее время вопрос будет решён. Банк Д.».

В чём состоит опасность данной ситуации для личных финансов Романа Р.? Как ему правильно поступить в данной ситуации? Ответ запишите на бланке ответов № 2, указав номер задания.

2. Совершеннолетняя Анна Ивановна решила завести кредитную карту. В какую организацию ей следует обратиться для оформления кредитной карты? На какие условия оформления кредитной карты следует обратить внимание Анне Ивановне, чтобы выбрать наиболее выгодный для себя вариант. Укажите не менее двух условий. Ответ запишите на бланке ответов № 2, указав номер задания.

3. 14-летнему Ивану родители оформили дебетовую банковскую карту. Теперь они могут перечислять ему денежные средства безналичным способом. Укажите какие преимущества дает такая форма хранения и пользования денежными средствами Ивану. Дайте Ивану один любой совет, что необходимо учитывать при использовании данной карты, чтобы не стать жертвой мошенников. Ответ запишите на бланке ответов № 2, указав номер задания.

4. Семену пришло сообщение в социальной сети от его друга Петра: «Привет, Семен! Не выручишь деньгами до вторника? А то баланс на телефоне отрицательный, а срочно надо связаться с родителями. Скинь 500 рублей на номер ***».

В чём состоит опасность данной ситуации для личных финансов Семена? Как ему правильно поступить в данной ситуации? Ответ запишите на бланке ответов № 2, указав номер задания.

5. Екатерина Александровна получила SMS-сообщение от банка, клиентом которого она является, о переводе определенной суммы денег с её банковской карты на неизвестный ей счёт. Что могло стать причиной этого факта? Как клиенту банка правильно поступить в данной ситуации? Ответ запишите на бланке ответов № 2, указав номер задания.

6. Совершеннолетней Ксении Ярославовне на смартфон пришло сообщение: «Уважаемая Ксения Ярославовна, наш банк, клиентом которого Вы являетесь, проводил розыгрыш 1 млн. рублей, вы оказались победителем. Для подтверждения вашей готовности принять денежный приз пройдите по ссылке ниже в ваш аккаунт в интернет-банкинге нашего банка и нажмите кнопку согласия. После этого Вам на счет будет перечислен выигрыш».

В чём состоит опасность данной ситуации для личных финансов Ксении Ярославовны.? Как ей правильно поступить в данной ситуации? Ответ запишите на бланке ответов № 2, указав номер задания.

7. Ученик десятого класса Никита С. оформил в банке «Нептун» дебетовую карту. Банк предложил ему для удобства использования карты подключить интернет-банкинг.

В чём состоит удобство пользования интернет-банкингом? Укажите одно любое удобство. Какие правила безопасности необходимо соблюдать Никите С. при пользовании интернет-банкингом? Укажите одно любое правило. Ответ запишите на бланке ответов № 2, указав номер задания.

8. 15-летней Александре Е. на день рождения родители подарили 5 тысяч рублей. Александра решила отложить подаренные средства и накопить на новый смартфон. По совету отца она обратилась в банк Х для открытия там вклада (депозита). С какого возраста в России разрешено самостоятельно вносить денежные средства в кредитные организации и распоряжаться ими? Что необходимо учесть Александре при выборе банка и предлагаемых им услуг, чтобы наиболее рационально разместить свои денежные средства. Ответ запишите на бланке ответов № 2, указав номер задания.

9. 16-летний Кирилл Б. летом устроился работать курьером. Заработную плату он получал на дебетовую карту. Однажды, возвращаясь домой, он обнаружил пропажу карты. Как следует поступить Кириллу, чтобы восстановить доступ к денежным средствам? Какие правила следует соблюдать Кириллу для безопасного использования дебетовой карты? Ответ запишите на бланке ответов № 2, указав номер задания.

10. Совершеннолетнему Вадиму досталось в наследство крупная сумма денег. Он решил ее инвестировать и получать пассивный доход. Предложите один любой вариант, куда он может вложить деньги. Объясните, почему неэффективно хранить крупную сумму денег дома, не инвестируя ее куда-либо. Ответ запишите на бланке ответов № 2, указав номер задания.

11. Совершеннолетней Антонине Арсеньевне досталась в наследство крупная сумма денег. Её брат, работающий брокером, посоветовал открыть индивидуальный инвестиционный счет и вложиться в ценные бумаги. Какие ценные бумаги Вы знаете? Укажите любые два примера ценных бумаг. Укажите одно имущественное право, которое дает своему владельцу любая из них. Ответ запишите на бланке ответов № 2, указав номер задания.

12. Совершеннолетней Анне Ф. пришло СМС-сообщение со следующим текстом: Поздравляем! Вы выиграли новый автомобиль BMW, для получения приза свяжитесь с нами по номеру ***. Позвонив по телефону, Анна узнала, что ей необходимо уплатить небольшую сумму в качестве таможенной пошлины за растаможивание автомобиля и получила номер карты, на которую нужна перевести сумму. В чём состоит опасность данной ситуации для личных финансов Анны Ф.? Как ей правильно поступить в данной ситуации? Ответ запишите на бланке ответов № 2, указав номер задания.

13. Петр учится в 10-ом классе. Он хочет купить новый смартфон определенной модели и марки, но у него не хватает накопленных денег. Тогда он начинает искать данную модель смартфона в интернете. На одном из сайтов Петр нашел данную модель со стоимостью в три раза ниже, чем в магазине. Единственным условием, которое насторожило Петра было требование внести 100% предоплаты на электронный кошелек.

В чём состоит опасность данной ситуации для личных финансов Петра? Как ему правильно поступить в данной ситуации? Ответ запишите на бланке ответов № 2, указав номер задания.

14. У совершеннолетнего Василия сломался автомобиль. В автосервисе сообщили, что ремонт обойдется в 55 тысяч рублей. У Василия таких денег не было и он принял решение взять кредит в банке. Укажите два любых правила, которым следует придерживаться Василию при выборе кредитной организации. Ответ запишите на бланке ответов № 2, указав номер задания.

15. Листая ленту в социальной сети Аркадий увидел просьбу о помощи ребенку, которому требуется срочная операция, иначе он умрет. В обращении был указан номер карты, на которую можно перечислить материальную помощь.

В чём состоит опасность данной ситуации для личных финансов Аркадия? Как ему правильно поступить в данной ситуации, если он хочет заняться благотворительностью? Ответ запишите на бланке ответов № 2, указав номер задания.

16. Молодой человек Марк работает охранником в магазине. Из своей заработной платы он откладывает каждый месяц по 10 тыс. руб. на образование. Сбережения Марк хранит дома. За год он сумел накопить 120 тыс. руб. За это же время, как показала официальная статистика, цены выросли на 10%.

Как называется данное экономическое явление? Что необходимо сделать Марку, чтобы его накопления не обесценивались?

17. Лидия Ивановна оказалась в сложной жизненной ситуации: её пса сбила машина и срочно понадобились деньги на операцию. В банке ей предложили кредит под 15% годовых, при условии если она предоставит определенный список документов. Напротив банка располагался Кредитный союз «Выручай», где ей предложили необходимую сумму под 1% в день при условии предоставления одного только паспорта и в этот же день.

Какое предложение следует принять Лидии Ивановне? Ответ обоснуйте.

18. Сидору П. в наследство от бабушки досталась половина квартиры в соседнем городе. Он продал эту часть второму наследнику за 1,3 млн руб. Доход был неожиданным, и Сидор не хотел сторяча принимать решение, как лучше распорядиться деньгами, а решил пока положить их в банк под проценты. Его друг, Арнольд предложил ему разместить деньги в недавно появившейся организации «К.», которая обещала через месяц доход в три раза выше годового дохода по банковскому депозиту. Какой выбор следует сделать Сидору? Ответ обоснуйте.

19. Полина Д. собиралась снять наличные деньги с карты в банкомате. В какой-то момент она обратила внимание, что молодой человек, который стоял в очереди за ней, подошел очень близко и внимательно следит за тем, что она будет набирать при снятии денег.

В чём состоит опасность данной ситуации для личных финансов Полины Д.? Как ей правильно поступить в данной ситуации?

20. совершеннолетнему Оскару пришло SMS-сообщение с короткого номера: «Уважаемый клиент! Ваша карта заблокирована, перезвоните по телефону *** . Для оперативности подготовьте Ваши паспортные данные и следующие данные по Вашей карте: № и PIN-код. Наш оператор решит данную проблему после вашей идентификации».

В чём состоит опасность данной ситуации для личных финансов Оскара? Как ему правильно поступить в данной ситуации?

21. совершеннолетнему Роману Р. пришло SMS-сообщение от неизвестного абонента: «Уважаемый клиент! Ваша карта заблокирована, была попытка несанкционированного

снятия денег. Для возобновления пользования счётом сообщите по телефону *** данные по Вашей карте: № и PIN-код. В ближайшее время вопрос будет решён. Банк Д.».

В чём состоит опасность данной ситуации для личных финансов Романа Р.? Как ему правильно поступить в данной ситуации?

Ответ запишите на бланке ответов № 2, указав номер задания.

22. Пенсионер Иван Иванович решил приобрести новую стиральную машину, однако собственных накоплений ему не хватало. Его внимание привлекла реклама, размещённая рядом с магазином бытовой техники, моментальных кредитов без поручителей. И Иван Иванович решил воспользоваться этим предложением.

Объясните, в чём заключается опасность подобных предложений по кредитам. Какие действия нужно предпринять, чтобы защитить свои финансы от злоупотребления со стороны подобных организаций?

Ответ запишите на отдельном листе, указав номер задания.

23. С Алексеем связался сотрудник банка, в котором у него открыт вклад, и попросил назвать пин-код его банковской карточки, объясняя это необходимостью проверить баланс карты.

Объясните, в чём заключается опасность данной ситуации для личных финансов Алексея.

Как ему в данной ситуации следует правильно поступить? Ответ запишите на дополнительном листе, указав номер задания.

24. Саше исполнилось 14 лет, и она решила открыть вклад на своё имя в банке, чтобы вносить на счёт свои накопления. В чём состоят финансовые выгоды данной ситуации для личных сбережений Саши? Какие условия необходимо ей учесть при выборе банка, в котором Саша хочет открыть вклад? Ответ запишите на отдельном листе, указав номер задания.

25. Виталий получил SMS-сообщение от банка, в котором у него открыт вклад, с предложением оформить кредитную карту на сумму 100 000 рублей на льготных условиях в течение ближайшей недели.

Объясните, с какими финансовыми рисками может столкнуться Виталий? Как ему в данной ситуации следует правильно поступить? Ответ запишите на отдельном листе, указав номер задания.

26. Молодые супруги Александра и Андрей решили составить семейный финансовый план. В чём состоит преимущество принятия данного решения для семейных финансов? Какие действия необходимо осуществить, чтобы составить этот план? Ответ запишите на отдельном листе, указав номер задания.

27. Ольге на телефон пришло сообщение о поступлении 5000 рублей на её счёт в банке, затем раздался телефонный звонок, и звонивший потребовал вернуть средства, якобы переведенные по ошибке, убеждая Ольгу назвать номер банковской карты и другую информацию по счёту. В чём состоит опасность данной ситуации для личных финансов Ольги? Как ей правильно поступить в данной ситуации?

Ответ запишите на отдельном листе, указав номер задания.

28. Андрей решил взять кредит в банке для покупки автомобиля. Он изучил предложения по кредитам нескольких банков, остановил свой выбор на предложении с наиболее низкими процентами по кредиту. На какие другие условия кредитования стоит обратить внимание Андрею? Как ему следует поступить, чтобы выплатить кредит в срок? Ответ запишите на отдельном листе, указав номер задания.

29. Ирина получила на телефон сообщение с неизвестного номера с информацией о поступлении крупной суммы денег на её банковский счёт. Через некоторое время позвонивший с этого же номера человек, представившись сотрудником банка, заявил об ошибочном переводе и попросил назвать PIN код её банковской карты, чтобы аннулировать перевод. В чём состоит опасность данной ситуации для личных финансов Ирины? Как ей правильно поступить в данной ситуации? Ответ запишите на бланке ответов № 2, указав номер задания.

30. Шестнадцатилетняя Екатерина искала работу, график которой можно было бы совместить с учёбой в колледже. В Интернете она нашла предложение следующего содержания: «Работа в удобное время. Набор текста. 1 лист – 100 рублей. Количество листов зависит только от вашего желания. Для получения первого заказа вы должны перечислить 500 рублей на электронный кошелёк работодателя! Торопитесь! Осталось 8 вакансий!»

Оцените ситуацию с точки зрения достижения цели Екатерины. Как ей правильно поступить в данной ситуации?

Ответ запишите на бланке ответов № 2, указав номер задания.

31. Ученику 9 класса Мураду пришло СМС-сообщение от неизвестного абонента: «Мурад, номер вашего мобильного участвовал в розыгрыше призов. Подробности получения выигрыша можно узнать, позвонив по платному номеру телефона +7 (***)*****».

В чём состоит опасность данной ситуации для личных финансов Мурада? Как ему правильно поступить в данной ситуации? Ответ запишите на бланке ответов № 2, указав номер задания.

32. Надежде позвонил мужчина, который представился специалистом брокерской компании. Мужчина рассказал о том, что компания вкладывает средства клиентов в высокодоходные ценные бумаги ведущих мировых корпораций. Надежде было предложено по телефону открыть инвестиционный счёт и перевести на него деньги, а брокер будет управлять ими и ежемесячно перечислять Надежде полученный доход.

В чём состоит опасность данной ситуации для личных финансов Надежды? Как ей правильно поступить в данной ситуации?

Ответ запишите на бланке ответов № 2, указав номер задания.

33. В выходной день Вере Васильевне срочно понадобились наличные деньги. Банк был закрыт, поэтому она пошла к банкомату, хотя не помнила, как им пользоваться. У банкомата оказался любезный молодой человек, который помог Вере Васильевне вставить в банкомат карточку и набрал под её диктовку пин-код.

Какие небезопасные для своих личных финансов действия совершила Вера Васильевна? Как ей следовало поступить в данной ситуации?

Ответ запишите на бланке ответов № 2, указав номер задания.

34. 15-летняя Зоя искала работу, график которой можно было бы совместить с учёбой в школе. В Интернете она нашла предложение следующего содержания: «Работа в удобное время. Вышивание картин. 2500 рублей за одну картину. Для получения расходных материалов для первого заказа вы должны перечислить 500 рублей на электронный кошелёк работодателя! Торопитесь! Осталось мало вакансий!»

Оцените ситуацию с точки зрения возможности достижения цели Зои. Как ей правильно поступить в данной ситуации?

Ответ запишите на бланке ответов № 2, указав номер задания.

35. Ученику 8 класса Кириллу на аккаунт в социальной сети пришло уведомление: «Вы победили в новогодней лотерее. Для получения подарка ценой 6 тысяч рублей необходимо перевести на электронный кошелёк организатора лотереи 150 рублей».

В чём состоит опасность данной ситуации для личных финансов Кирилла? Как ему правильно поступить в данной ситуации?

Ответ запишите на бланке ответов № 2, указав номер задания.

36. Совершеннолетней Капитолине поступил звонок из банка о необходимости погасить просроченный кредит. Капитолина заявила звонившему, что не брала никаких кредитов. Звонивший, сославшись на то, что возможен сбой в системе банка, попросил Капитолину для проверки назвать номер её счёта и контрольные цифры выданной на её имя пластиковой карты.

В чём состоит опасность данной ситуации для личных финансов Капитолины? Как ей правильно поступить в данной ситуации?

Ответ запишите на бланке ответов № 2, указав номер задания.

37. Фёдору позвонил мужчина, который представился специалистом службы безопасности банка. Мужчина сообщил, что прошла подозрительная операция по карте Фёдора. Для проверки сохранности денег на счёте Фёдора специалист попросил продиктовать номер карточки и трёхзначный код на обратной стороне карты.

В чём состоит опасность данной ситуации для личных финансов Фёдора? Как ему правильно поступить в данной ситуации?

Ответ запишите на бланке ответов № 2, указав номер задания.

38. Ученице 9 класса Олесе пришло СМС-сообщение от неизвестного абонента: «Пополняя счёт на телефоне моей сестры, я случайно перепутал номер, пожалуйста, верните мне 150 рублей». Далее в СМС-сообщении указывался номер телефона, отличавшийся от номера, с которого пришло сообщение, и совсем не похожий на номер мобильного телефона Олеси.

В чём состоит опасность данной ситуации для личных финансов Олеси?

Как ей правильно поступить в данной ситуации?

Ответ запишите на бланке ответов № 2, указав номер задания.

39. Ирине Вячеславовне срочно понадобились наличные деньги, и она пошла к банкомату неизвестного банка. Дверь в помещение с банкоматом была защищена специальным кодовым замком, для открытия которого необходимо приложить к специальному устройству карту и ввести пин-код от неё. Ирина Вячеславовна ввела необходимый код и пошла снимать деньги.

Какие опасные с точки зрения безопасности личных финансов действия совершила Ирина Вячеславовна? Как ей следовало поступить в данной ситуации?

Ответ запишите на бланке ответов № 2, указав номер задания.

ТЕСТ

Управление личным бюджетом

Основное правило устойчивого семейного бюджета и финансовой стабильности:

Мои доходы должны быть больше расходов

Мои доходы должны быть равны расходам

Мои расходы должны быть больше доходов

2. Считаете ли вы необходимым регулярно фиксировать свои доходы и расходы, ведя учет семейного бюджета?

Это необходимо

Это необходимо, но при наступлении определенных обстоятельств (например, если у человека или семьи нерегулярные доходы, нефиксированный размер заработной платы, доход, зависящий от выполнения какой-то работы), в остальных случаях это бессмысленно
Это пустая трата времени, это бессмысленно

3. Ценник в магазине на товаре с зачеркнутой старой ценой и написанной новой означает, что:

Продавцы ошиблись в написании цены, а затем исправили ошибку

Этот товар нужно срочно приобрести, поскольку цена на него максимально выгодно

Руководство магазина стремится к тому, чтобы покупатель потратил меньше денег

Магазин стремится привлечь внимание к этому товару и мотивировать вас к покупке, что зачастую является маркетинговой уловкой

4. Укажите эффективные способы учета доходов и расходов, ведения семейного бюджета (возможно несколько вариантов)

Завести специальную тетрадь

Держать все цифры в голове

Использовать программу электронных таблиц (например, Excel)

Установить приложение на смартфоне

Записывать на листочки

5. Что относится к обязательным расходам домохозяйства? (возможно несколько вариантов)

Коммунальные платежи

Продукты

Подарки

Имиджевые покупки

Налоги

Ужин в кафе

6. Что является регулярным источником дохода?

Кредиты

Доходы по основному месту работы

Доходы по банковским вкладам

Премия

7. Какие статьи расходов можно минимизировать? (возможно несколько вариантов)

Желательные (не обязательные расходы)

Обязательные расходы

Обучение

Развлечение и досуг

Питание

8. Каким должен быть минимальный размер «подушки безопасности»?

Кредит Равным заработной плате за 1 месяц

Равным сумме необязательных расходов за 3 месяца

Равным обязательным и необязательным расходам за 1 месяц.

Равным сумме обязательных расходов за 3 месяца

9. Какие существуют подходы к оптимизации расходов семейного бюджета? (возможно несколько вариантов)

Брать кредиты на все желаемые покупки

Ежедневная разумная экономия

Использование налоговых вычетов
Экономия на образовательных услугах
Рефинансирование действующих кредитов

10. В каких случаях вы считаете необходимым делать наличные сбережения?

Личные сбережения делать не обязательно

Если у сбережений есть конкретная цель – накопить на дорогостоящую покупку, отпуск и т. п.

Необходимо во всех случаях

Если заработок непостоянный

Если доходы превышают расходы

В случае благоприятной экономической ситуации

Егорова Алина Ивановна
учитель начальных классов
МБОУ «Атнашевская ООШ»
деревня Атнашево
Чувашской Республики

СМС – МОШЕННИЧЕСТВА

Актуальность. Проект «СМС – мошенничества» заключается в том, что в двадцать первый век является эпохой информационного общества. Научно - технический прогресс внес множество изменений в человеческую жизнь. Средства сотовой связи за последние пятнадцать лет эволюционировали крайне быстро и стали доступны всем гражданам нашей страны. Особенность мобильных телефонов заключается еще в том, что теперь их используют не только для совершения звонков, но также и для электронных платежей и денежных переводов. Все вышеуказанное породило новые виды преступлений, связанных с использованием средств мобильной связи.

Цель проекта. Изучение системного мошенничества с использованием средств сотовой связи.

Задачи проекта:

Изучить понятие, способы и виды совершения мошенничества, связанного с использованием средств сотовой связи.

Рассмотреть объективные и субъективные признаки мошенничества, связанного с использованием средств сотовой связи.

Проанализировать рекомендации МВД для населения по защите от действий телефонных мошенников.

Ожидаемые результаты. Реализация проекта будет способствовать повышению бдительности и предостерегаемости в сфере мошенничества, позволит обучающимся сформировать ответственное отношение мерам предосторожности и соблюдения рекомендаций.

Основное содержание проекта

Под мошенничеством принято понимать завладение чужим имуществом путем обмана или злоупотребления доверием. Лиц, которые занимаются совершением данного вида преступления называют мошенниками. Особенность данного преступления заключается в том, что жертва мошенничества, ввиду целенаправленного искажения истины, сама передает что-либо из своего имущества мошеннику.

В статье 35 Конституции РФ указано, что защита любого имущества, которое находится в собственности у граждан является обязанностью государства. Также в основном Законе государства указано, что никого нельзя лишать имущества без решения суда.

В соответствии с ч. 1 ст. 159 "Уголовного кодекса Российской Федерации" от 13.06.1996 № 63-ФЗ: "1. Мошенничество, то есть хищение чужого имущества или приобретение права на чужое имущество путем обмана или злоупотребления доверием, - наказывается штрафом в размере до ста двадцати тысяч рублей или в размере заработной платы или иного дохода осужденного за период до одного года, либо обязательными работами на срок до трехсот шестидесяти часов, либо исправительными работами на срок до одного года, либо ограничением свободы на срок до двух лет, либо принудительными работами на срок до двух лет, либо арестом на срок до четырех месяцев, либо лишением свободы на срок до двух лет."

При телефонном разговоре мы не видим ни жестов, ни мимики, ни глаз человека, и как же в таком случае нам распознать ложь? Очень просто, по тону и по тому, что и как говорит собеседник. Например, если человек на том конце провода уклоняется от ответов, говорит, что он не владеет той или иной информацией, внезапно забывает какие-то важные события или повторяет ваш вопрос, знайте, он не хочет говорить вам правды. Если собеседник часто подчеркивает, что он с вами честен и всегда говорит правду, убеждает вас довериться ему или даже приносит клятву, насторожитесь и не доверяйте такому человеку, скорее всего, он хочет ввести вас в заблуждение.

Также если вы затронете тему, которая неприятна человеку, и он не хочет рассказывать всей правды, то он начнет злиться и грубить. Еще один признак, по которому вы можете распознать ложь по телефону - это когда ваш собеседник ни с того ни с сего начинает жаловаться на внезапное ухудшение самочувствия, стараясь таким образом, быстрее закончить телефонный разговор. Теперь у вас есть все необходимые знания для того, чтобы распознать ложь. Благодаря этим знаниям вы сможете не только уличить обманщика во лжи, но и разработать нужную тактику для общения с таким человеком.

Мошенничество, совершенное при помощи средств связи, на 2020 год является одним из самых распространенных преступлений. Количество преступлений, связанных с телефонным мошенничеством увеличилось после того как мобильные телефоны получили массовое распространение.

Существует множество самых различных способов мобильного мошенничества. Есть как весьма простые схемы введения в заблуждение граждан, так и весьма сложные. Одно из самых популярных способов обмана - это викторины, проводимые при помощи SMS сообщений. Приходит человеку на телефон сообщение, что проводится конкурс на розыгрыш следующих призов:

- телевизоры;
- холодильники;
- машины;
- компьютеры;
- поездка за границу на две или три недели и др.

Для того, чтобы принять участие в конкурсе нужно всего лишь прислать большое количество SMS на определённый номер. Вроде бы все легально, но обман заключается в том, что:

-во-первых, не указано, что стоимость каждого сообщения варьируется от ста рублей и выше и это еще без учета НДС;

-во-вторых, что на самом деле ни один из этих крупных призов не может быть получен.

Также в сообщениях указывают, что эти акции проводятся какими-либо крупными брендами или же компаниями. Это делается для того, чтобы вселить уверенность в человека, что нет никакого обмана, ведь зачем какой-либо крупной компании или корпорации портить свой авторитет дешевыми обманами. Чаще всего на данный вид мошенничества попадают представители женского пола и пенсионеры. Пик мошенничества такого рода был в 2000-2007 годах, но даже сейчас, спустя десять лет, когда, вроде бы этот способ общеизвестен, находятся люди, которые перечисляют свои деньги мошенникам таким способом.

Можно отметить следующий способ телефонного мошенничества с использованием SMS. Абоненту приходит SMS с набором цифр. Позже звонит человек и говорит, что его друг по ошибке отправил СМС не на тот номер и просит продиктовать текст сообщения или переслать его. После чего с мобильного счета пропадает приличная сумма денег. Кстати, деньги могут также пропасть с иного электронного счета: qiwi, webmoney и т.д. Система мошенничества построена на существующих официальных сервисах, которые используют в качестве оплаты средства с мобильного телефона и для подтверждения транзакции присылают код подтверждения в виде SMS. Сообщив этот код мошеннику, человек дает согласие на платеж, о котором даже не подозревает.

Как сообщает оператор сотовой связи Tele2, ежемесячно в звонковом центре фиксируется порядка 300 обращений с жалобами на SMS мошенников. Несмотря на все многообразие возможных вариантов SMS, мошенники в основном используют 4-5 приемов. Около половины сообщений сообщают, что банковская карта заблокирована и для разблокировки необходимо позвонить в службу поддержки. При звонке на указанный номер у человека запрашивают пин-код карты, после чего с нее исчезает приличная сумма денег. Около 40% мошенников сообщают о выигрыше абонента для подтверждения выигрыша просят отправить SMS на платный номер. 12% мошенников пользуются банальным «мама я в беде» и лишь 3% мошенников экспериментируют и изобретают новые механизмы.

Мошенники нередко рассылают сообщения от имени известных банков и сотовых операторов. В этом случае аферисты воспользовались брендом QIWI - крупнейшей сети платежных терминалов в стране. Как правило, пользователи обращаются еще до момента перевода денежных средств мошенникам. Опровергнув информацию о проведении нашим сервисом каких-либо акций, по условиям которых необходимо предварительно перечислить ту или иную сумму, обычно удается предотвратить факт мошенничества. Однако находятся и те, кто сообщает о сомнительных сообщениях постфактум, когда средства уже переведены на указанный номер. В этом случае деньгам можно сказать «прощай»: их вы уже не увидите. Представители QIWI объясняют, что платежный сервис не используется в мошеннической схеме, в сообщениях фигурирует только название бренда, поэтому брать на себя какую-либо ответственность за махинации телефонных аферистов они не считают возможным.

Разумеется, в ситуации, когда телефонное мошенничество цветет пышным цветом, операторам сотовой связи стоило бы задуматься о полноценных системах защиты: к примеру, автоматически отслеживать частые мелкие переводы на один и тот же телефонный номер с последующей обналичкой. С другой стороны, насколько известно, этой схемой сбора средств пользуются и некоторые благотворительные организации, в частности челябинские зоозащитники. Перечислив деньги со своего мобильного телефона, все неравнодушные могут помочь пострадавшим животным: у человека, который ухаживает сразу за несколькими покалеченными и больными животными, не хватает времени и сил на встречу с каждым, кто предлагает финансовую помощь. К тому же разовое пожертвование, как правило, не очень существенное - от 50 до нескольких сот рублей. Ежедневно зоозащитники не раз переводят и снимают деньги с мобильных счетов, и это одна из наиболее удобных схем сбора пожертвований.

Еще один распространенный способ телефонного мошенничества - удвоение денежных средств, ввиду какой-либо акции. Приходит на телефон сообщение, что проводится акция в честь какого-либо праздника. Суть акции заключается в том, что, если вы переведете деньги вне зависимости от суммы на определенный номер телефона, вам в течение пяти минут придет обратно в два раза больше. С одной стороны, может показаться идея такого обмана бредом, ведь логичный вопрос, который возникнет в голове у любого здравомыслящего человека - зачем кому-то просто так раздавать деньги? С другой стороны, каждый человек лелеет в глубине души мечту выиграть в лотерею, получить какой-нибудь приз, то есть разбогатеть случайным образом, не прикладывая чрезмерных усилий. Вот на этом и попадают наши соотечественники.

Кстати, отследить мошенников, даже зная номер телефона, на счет которого были перечислены средства достаточно сложно: аферисты пользуются специальными платными интернет-сервисами, которые подменяют номер отправителя SMS, - сообщение может прийти от известного сотового оператора или даже от знакомого человека из вашей телефонной книжки. Однако чаще всего подобные "маски" используются при подделке сообщений от банков. В этом случае вы рискуете потерять значительную сумму - услуги платного сервиса должны окупиться с лихвой.

Большое количество людей не один раз получали подобные сообщения и никогда на них не реагировали. Хорошо, если родные и близкие, впервые прочитав подобное послание, тут же позвонят своим родным и близким и будут уточнять, все ли в порядке. Желательно, чтобы граждане всегда отвечали на звонки своих родных и близких, чтобы успокоить их и объяснить, что ситуация под контролем и ничего плохого не происходит. Иначе близкие родственники, испытывая сильное волнение, могут отправить мошенникам деньги.

При выявлении факта мошенничества служба безопасности Tele2 приостанавливает мошеннические SMS рассылки и применяет соответствующие меры к контент-провайдерам. Абоненты Tele2 всегда могут узнать стоимость SMS или звонка на любой номер, набрав команду *125*XXXX#, (где XXX - это номер на который нужно совершить звонок) или позвонив в звонокый центр по номеру 611. Служба безопасности Tele2 рекомендует всем пользоваться этим простым сервисом, прежде чем отвечать на сомнительные сообщения.

Безусловно, все желающие быстро разбогатеть или получить кругленькую сумму начинают пробовать с незначительных сумм - отправляют сто или двести рублей. Мошенники, желая втереться в доверие и развести человека на более крупные вложения, отправляют обратно двести или четыреста рублей соответственно. Вот тут у любителей халявы в глазах начинает блестеть огонек алчности, а в голове появляются картины с миллионами рублей, кажется, что вот она удача и пора ловить ее за хвост. И тут люди берут и отправляют пять тысяч или десять тысяч рублей, конечно же, такие крупные суммы им никто не то что не удваивает, но и не возвращает. Здесь можно отметить два способа обмана:

- без использования социальных сетей;
- с использованием социальных сетей.

В первом случае приходит на телефон сообщение от какой-либо прекрасной незнакомки, которая находится в активном поиске мужчины. Конечно же, целевая аудитория данного вида телефонного мошенничества - сильная половина человечества. Девушка безусловно проявляет инициативу, много пишет, даже присылает пару-тройку фотографии, настаивает на встрече, говорит, что сама может приехать, только требуется ей отправить деньги на такси и на подарок для мужчины. В предвкушении свидания мужчина, конечно же, переводит нужную сумму на телефон или же на банковскую карту, а затем прекрасная незнакомка становится вне зоны доступа. Немного погодя, приходит осознание, что это развод, но мало того, что деньги перевели неизвестно кому, так еще и сообщения, оказывается отправляли чуть ли не на другой конец страны, в итоге вот он еще долг на телефоне в несколько тысяч рублей.

Во втором случае, учитывая тот факт, что социальные сети тоже используются массово гражданами нашей страны, схема фактически точно такая же, единственное отличие скидывают по телефону адрес страницы в социальной сети, где можно увидеть фотографии, которых больше и, которые сделаны со всех ракурсов. И также предлагается встреча, только нужны деньги на такси и еще на что-нибудь. Такая схема выманивания денег актуальна и на 2020 год.

Следующий вид телефонного мошенничества является очень распространённым и затрагивает все слои населения - это просьба о том, что закончились на мобильном устройстве деньги и нужно положить небольшую сумму, чаще всего сто или двести рублей. Больше всего таким способом обманывают людей преклонного возраста, которые думают, что это родные и близкие через третьих лиц просят пополнить баланс телефона.

Весьма распространённый способ обмана заключается в разговоре с неизвестным абонентом, когда приходит очень большой счет за разговор здесь можно отметить три способа обмана.

В первом случае суть обмана заключается в следующем - человеку поступает звонок с неизвестного номера, трубку мгновенно бросают. В большинстве случаев люди перезванивают из-за любопытства, завязывается беседа, где начинают у абонента что-то спрашивать или же, наоборот, начинают консультировать по каким-либо вопросам, то есть стараются затянуть разговор как можно дольше. После абоненту приходит счет на очень большую сумму, баланс резко уходит в минус и не на сто или двести рублей, а на несколько тысяч. Этот способ до сих пор остается одним из самых действенных способов выманивания денег.

Во втором случае используются или газеты, или социальные сети, также может использоваться реклама в интернете.

Состав преступления также будет иметь место в случае, если лицо, к которому поступило смс-сообщение с указанной выше информацией, позвонит по обозначенному номеру телефона и ему будет предложено сообщить номер банковской карты и пин-код для ее перерегистрации (разблокировки). Если же потерпевший перечислил денежные средства, действия лица подлежат квалификации как оконченное преступление по соответствующей части ст. 159 УК. Состав преступления также будет иметь место в случае, если лицо, к которому поступило смс-сообщение с указанной выше информацией, позвонит по обозначенному номеру телефона и ему будет предложено сообщить номер банковской карты и пин-код для ее перерегистрации (разблокировки).

Если потерпевший в процессе разговора осознает, что в отношении его совершается мошенничество, и откажется переводить (передавать) обозначенную сумму, то деяние надо квалифицировать как покушение на совершение преступления, предусмотренного ст. 159 УК. Если же потерпевший переводит (передает) денежные средства, то мошенничество считается оконченным.

Для более полного раскрытия понятия и сущности телефонного мошенничества следует разобрать состав преступления.

Субъект мошенничества, общий. Им может быть любое лицо, достигшее шестнадцатилетнего возраста. Однако, субъектом квалифицированного мошенничества, совершаемого с использованием служебного положения, является лицо, выполняющее управленческие функции в коммерческой или иной организации, либо должностное лицо. Мошенничество может быть совершено группой лиц, по предварительному сговору. Мошенничество может совершить лицо, выполняющее управленческие функции в коммерческой или иной организации.

Объектом мошенничества является собственность, выступающая как форма общественных отношений между людьми по поводу материальных благ. Предметом мошенничества является чужое имущество. В данном имеются в виду деньги, номер абонента.

К объективным признакам телефонного мошенничества относятся:

- 1) изъятие и (или) обращение чужого имущества в пользу виновного или других лиц;
- 2) причинение этим действием реального материального ущерба собственнику или иному владельцу этого имущества;
- 3) противоправность совершения этих действий;
- 4) безвозмездность их совершения.

Субъективными признаками телефонного мошенничества являются:

- 1) умысел, в содержание которого входит основание всех объективных признаков хищения и желания, совершения соответствующих действий и причинение последствий;
- 2) корыстные цели совершения этих действий.

Только при условии доказанности всех названных субъективных и объективных признаков содеянное может рассматриваться как один из видов хищения - мошенничество.

Подводя итог, следует отметить, что при краже имущество тайно похищается помимо и вопреки воле потерпевшего, при мошенничестве присутствует «добровольная» передача имущества собственником или владельцем преступнику.

Можно избежать участи жертвы данных мошенничеств если следовать следующим рекомендациям МВД России:

- для работы с банковскими картами, системами «Мобильный банк», «Банк-онлайн», «Интернет-банк» и др. использовать отдельное мобильное устройство, не предназначенное для разговоров и развлечения в сети Интернет;

- не указывать номера мобильных устройств, используемых для работы с банковскими картами и дистанционного управления банковским счетом, как контактных в сети Интернет, в объявлениях и на страницах социальных сетей;

- приобрести и установить на мобильное устройство лицензионное антивирусное программное обеспечение из официальных источников;

- указать в договоре с банком, либо в иной форме согласовать с банком что управление банковским счетом и проведение операций по карте может осуществляться только с одного мобильного устройства с одним IMEI, ограничить круг операций, установить лимит, который можно переводить с помощью мобильного устройства;

- запретить перевод всего объема денежных средств с карты, счета.

Подводя итог, следует отметить, что мошенничество с использованием средств телефонной связи является единственным видом мошенничества, случаи которого увеличиваются с каждым годом. Основная доля потерпевших проживают в других городах Российской Федерации, и это намного осложняет работу полицейских. Львиная доля преступлений совершается из мест лишения свободы, к тому же этот вид преступности оказывает сильное влияние на наркотизацию общества в целом.

Список литературы

1. "Конституция Российской Федерации" (принята всенародным голосованием 12.12.1993) (с учетом поправок, внесенных Законами РФ о поправках к Конституции РФ от 30.12.2008 N 6-ФКЗ, от 30.12.2008 N 7-ФКЗ, от 05.02.2014 N 2-ФКЗ, от 21.07.2014 N 11-ФКЗ).

2. "Уголовный кодекс Российской Федерации" от 13.06.1996 N 63-ФЗ (ред. от 07.04.2020) (с изм. и доп., вступ. в силу с 12.04.2020).

3. Консультант плюс. <http://www.consultant.ru/>

4. Студенческая библиотека онлайн. <https://studbooks.net/> 2013-2020 гг.

Егорова Наталья Валерьевна Макарова Наталия Владимировна Васильева Любовь Альбертовна

старший воспитатель и воспитатели
МБДОУ «Детский сад № 34 «Крепыш»
города Новочебоксарска

МЕТОДИЧЕСКАЯ РАЗРАБОТКА ЗАНЯТИЯ ПО ФИНАНСОВОЙ ГРАМОТНОСТИ «ПРОГУЛКА ПО КРАСНОЙ ПЛОЩАДИ» В ПОДГОТОВИТЕЛЬНОЙ К ШКОЛЕ ГРУППЕ

Актуальность. Финансовое просвещение и воспитание детей дошкольного возраста – это новое направление в дошкольной педагогике, так как финансовая грамотность является глобальной социальной проблемой, неотделимой от ребенка с самых ранних лет его жизни. Дети, так или иначе, рано включаются в экономическую жизнь семьи: сталкиваются с многочисленной рекламой, деньгами, ходят с родителями в магазин, овладевая, таким образом, первичными экономическими знаниями, пока еще на начальном уровне. К сожалению, финансовой грамотности почти не обучают в детских садах. А грамотное

отношение к собственным деньгам и опыт пользования финансовыми продуктами в раннем возрасте открывает хорошие возможности и способствует финансовому благополучию детей, когда они вырастают.

Дошкольник и экономика лишь на первый взгляд кажутся далекими друг от друга.

Нынешним дошкольникам предстоит жить в XXI веке – веке сложных социальных и экономических отношений. Это потребует от них умения правильно ориентироваться в различных жизненных ситуациях, самостоятельно, творчески действовать, а значит – строить свою жизнь более организованно, разумно, интересно.

Цель: Формирование у дошкольников первоначальных представлений о финансовой грамотности.

Задачи:

Образовательные:

- Продолжать знакомить с музеями города Чебоксары.
- Расширять представления об элементах экономики: деньги, история их появления, безналичные деньги.
- Формировать умение бережно и экономно относиться к деньгам.
- Продолжать формировать умение различать монеты достоинством 1, 2, 5, 10 рублей.
- Продолжать формировать умение выполнять простые арифметические действия на сложение и вычитание в пределах 10.
- Подвести детей к пониманию необходимости соблюдать меры предосторожности при обращении с наличными и безналичными деньгами.

Развивающие:

- развивать волевые качества: умение ограничивать свои желания, экономичность.
- развивать общение и взаимодействие ребенка с взрослыми и сверстниками.

Воспитательные:

- воспитывать любовь к столице Чувашской Республики;
- воспитание осознанного отношения к необходимости соблюдения правил поведения.

Речевые:

- совершенствовать речь как средство общения.
- продолжать работу по обогащению финансового словаря: пин - код, безналичные деньги, банковские карты, нумизматика, терминал.

Ожидаемые результаты: проведение данной образовательной ситуации с детьми старшего дошкольного возраста будет способствовать формированию элементарных представлений о деньгах, истории их появления, о правилах безопасного обращения с наличными и безналичными деньгами и воспитанию бережного и экономного отношения к деньгам.

Аннотация: В форме игры-путешествия у детей расширяются представления о финансовой грамотности, о необходимости осознанного отношения к деньгам.

Словарная работа: познакомить с новыми словами – пин –код, терминал, нумизматика.

Материал и оборудование: ноутбук, мультимедийный экран, проектор, колонки, атрибуты к сюжетно – ролевой игре «Магазин», макет терминала, костюм водителя, руль, большие машины (2 шт.)

Раздаточный материал: кодовые карточки по количеству детей, банковские карты, чеки.

Предварительная работа: рассматривание денежных купюр, монет, беседа с детьми об истории денег, о наличных и безналичных деньгах, отгадывание загадок, сюжетно-ролевая игра «Магазин»

Методы и приемы:

1. Чтение стихотворения В. Котеневой "Придумано кем- то просто и мудро". Приветствие детей.
2. Приглашение детей на экскурсию в город Чебоксары.
3. Экскурсия в Краеведческий музей.
4. Подвижная игра «Автодром».
5. Сюжетно-ролевая игра «Кафе «Театральное».

6. Возвращение в детский сад.

7. Рефлексия.

Ход занятия

Придумано кем-то просто и мудро:

При встрече здороваться: - Доброе утро!

- Доброе утро - солнцу и птицам.

- Доброе утро - улыбчивым лицам!

И каждый становится добрым, доверчивым,

Пусть доброе утро длится до вечера!

- Доброе утро, ребята! Давайте улыбнемся друг другу и подарим всем хорошее настроение!

- Ребята, я хочу Вас сегодня пригласить на прогулку по Красной площади в город Чебоксары.

- Вы были в Чебоксарах на Красной площади? Что Вам больше всего понравилось? (ответы детей)

- Молодцы, ребята, я Вам сегодня предлагаю отправиться со мною на прогулку в столицу нашей Чувашской Республики Чебоксары на Красную площадь. Вы согласны? (ответы детей)

- Как вы думаете, можно ли отправиться в Чебоксары без денег? (ответы детей)

- Правильно, ребята, без денег мы в Чебоксары на Красную площадь никак не попадём. Но вы не огорчайтесь! Для Вас у меня приготовлены банковские карты и на счету каждой по 10 рублей.

- Получите, пожалуйста, Ваши карты и конверт с пин кодом. Чтобы узнать свой пин код, вы, ребята, сначала решите примеры, которые у Вас в конверте и ответы этих примеров будут Вашим пин кодом. Свой пин код Вы должны хранить в секрете, и даже Ваш самый близкий друг не должен его знать.

- Как вы думаете, почему нельзя никому сообщать свой пин код? (ответы детей)

- Правильно ребята, это секретная информация. Если она попадёт в руки не тех людей, Вы можете потерять деньги. Нельзя писать код на банковской карте, лучше его запомнить, а конверт с пин кодом, лучше хранить дома, в недоступном для посторонних глаз месте. И те цифры, которые написаны на карте, вы тоже никому не сообщайте. Это Ваши личные данные. Запомните эти правила.

- Вот теперь мы можем отправиться на Красную площадь, деньги у нас есть. Как Вы думаете, на чём мы отправимся в Чебоксары? (ответы детей)

- Я с Вами согласна, поедем на автобусе, на 331 маршруте. Давайте вспомним правила, как надо вести себя в транспорте? (ответы детей)

- Правильно, ребята. Не шуметь, по салону не ходить, не есть мороженное, не грызть семечки.

- Ребята, я прошу Вас пройти в салон и при помощи банковских карт приобрести посадочные билеты. Цена билета -1 рубль. Приложите свою банковскую карту к терминалу, с Вашего счёта спишется цена за проезд, и выйдет чек с остатком суммы на вашей карте, чек – это Ваш билет, сохраняйте его до конца Вашей поездки, на линии может быть контроль.

- Все ли готовы? Ребята, скажите, пожалуйста, сколько рублей осталось у Вас на карте? Правильно – девять рублей. Ну, поехали!

- Вот, ребята, мы с Вами приехали в Чебоксары на Красную площадь. Вы были когда-нибудь здесь? (ответы детей)

- Посмотрите, сколько здесь интересного. Для начала, ребята, я хочу пригласить Вас вот в это красивое здание. Как выдумаете, что здесь находится? (ответы детей)

- Ребята, это Чувашский национальный музей. В этом музее представлены предметы от эпохи камня до наших дней. Посетив этот музей, мы можем узнать об истории города Чебоксары, каким он был раньше, каким стал сейчас, о знаменитых людях которые прославили нашу республику, можем увидеть коллекцию животных, птиц которые обитают на территории Чувашской республики, какие растения у нас растут и многое-многое другое.

-Сегодня, ребята, я предлагаю Вам посетить зал, где хранятся различные монеты и деньги. Посмотрим с Вами коллекцию нумизматики. Нумизматика – это наука, которая изучает происхождение и изготовление денег. Хотите посмотреть? (ответы детей)

- Ребята, чтобы попасть в музей нам надо заплатить деньги. Цена билета – 2 рубля. Приложите банковские карты к терминалу, с вашего счета спишется цена за билет. Чек храните до конца экскурсии. Пожалуйста, подходим.

- Все получили билеты? Сколько денег осталось на Вашем счету? Правильно – 7 рублей.

- Прежде чем начать экскурсию, мы с Вами вспомним правила поведения в музее. Как мы будем себя вести в музее? (ответы детей)

- Молодцы, ребята. В музее нельзя трогать экспонаты и витрины, не разговаривать громко, чтобы не мешать другим посетителям, не шуметь, передвигаться по залу не спеша, не бегать и внимательно слушать экскурсовода.

- (Рассказ воспитателя) Было время, когда человечество, еще не знало, что такое деньги. Люди сами изготавливали необходимые для жизни вещи и добывали себе еду.

Одни охотились, другие ловили рыбу, третьи работали на земле...

Сначала они меняли товар на товар. Кто менял рыбу на яйца, кто мясо на топоры, глиняные горшки меняли на кур, зерно на масло. Но это было неудобно. Чем больше появлялось различных товаров, тем сложнее было поменять их друг на друга.

И люди пришли к выводу, что нужны деньги.

У одних деньгами сначала были животные: овцы, коровы, козы. Другие стали расплачиваться шкурками белок, зайцев, лисиц. Те, кто жили около моря, расплачивались солью, ракушками.

Время шло, люди продолжали работать, торговать. Теперь в качестве денег стали использовать еще и камни. Первые каменные деньги были разной формы и размера.

Прошло еще много времени. Люди научились добывать металл. И придумали делать деньги из металла. Так появились первые монеты. Металлические деньги отливали в форме брусков, колец, прутиков. Потом на монеты стали наносить рисунок - чеканить их.

Так как металлические деньги были тяжелы и занимали много места, люди придумали другой выход. Появились бумажные деньги. Они впервые появились в Китае и сначала были очень большого размера, как лист бумаги. А расписывались бумажные деньги иероглифами - китайскими буквами.

Настоящие банковские деньги появились с развитием производства бумаги и становлением банковской системы. Деньги в золотом и серебряном виде помещались владельцем в банк. При желании взять оттуда необходимую сумму, банк выдавал выписку, которую можно было использовать при покупках или погашении долгов. На основании этой выписки деньги снимались со счета владельца и переходили на счет продавца или кредитора. Такой документ назывался банкнотой и являлся предтечей бумажных денег. Впоследствии на банкноты был установлен официальный курс, после чего они стали считаться бумажными деньгами.

В России появление бумажных денег было связано с дефицитом серебра. В период взимания налогов с населения приходилось организовывать целые караваны с охраной, что стоило не дешево. Налоги платились в основном медными деньгами, и 500 рублей равнялось целой телеге медных денег. Все это было очень неудобно, поэтому правительство приняло решение выпустить бумажные деньги называемые ассигнациями. При Екатерине II было открыто два банка в Москве и Петербурге, в которые поместили по 500 тысяч рублей золотом, серебром и медью. На эту сумму напечатали ассигнации достоинством 25, 50, 75 и 100 рублей. Но качество печати ассигнаций оставляло желать лучшего, и этим сразу воспользовались фальшивомонетки. Поэтому через несколько лет ассигнации были изъяты из оборота и заменены более качественными достоинством 5 и 10 рублей.

На сегодняшний день бумажные деньги являются основным платежным средством. Но с развитием информационных технологий мы же используем безналичную денежную систему.

- Ребята, Вам понравилось в музее? (ответы детей)

- Сейчас я предлагаю Вам немного отдохнуть, и всем вместе сходить на автодром. Вы хотите покататься на машинах и посоревноваться между собой? (ответы детей)
 - Ребята, нам опять надо заплатить деньги за это развлечение. Цена этого развлечения-1 рубль. Пожалуйста, приложите свои банковские карты к терминалу и оплатите за это развлечение. Чеки сохраняем. Скажите, сколько денег осталось на Вашем счету. (ответы детей)
 - Правильно. 6 рублей.
 - А теперь, ребята, давайте покатаемся на машинах. Чур, не толкаться, не создавать аварийных ситуаций, и соблюдать правила дорожного движения.
- Подвижная игра «Автодром»
- Молодцы, ребята, весело провели время. Пора бы нам подкрепиться. Куда бы нам сходить и перекусить? (ответы детей)
 - Посмотрите, ребята, вон кафе «Театральное». Предлагаю посетить это кафе на Красной площади. Вы согласны? (ответы детей)
 - Вот мы и в кафе «Театральное». Ой, ребята, сколько тут всего вкусного: и пирожные, и кексы, и пирожки, и рулеты, и торты, соки, морсы, лимонад. Посмотрите на цены и выберите то, что вы будете есть и пить. Но не забудьте о том, что нам надо ещё вернуться обратно в детский сад, и оставьте деньги на обратный проезд.
 - Ребята, давайте мы с Вами помоем руки и сделаем заказ и оплатим за еду.
 - Ребята, вы должны учесть, если сумма Вашего заказа превысит 3 рубля, вам придётся вводить пин код своей карты на терминале. А вы помните его? (ответы детей)
 - Аня, что ты будешь? Какая сумма у тебя получилась? Сколько денег осталось на Вашей банковской карте? Остались деньги на обратный проезд? (опрос детей)
 - Ребята, все подкрепились? Нам пора возвращаться в детский сад. Прошу пройти в салон автобуса, и оплатить за проезд. Чеки сохраняем до конца поездки.
 - Вот мы и в нашем любимом детском саду. Ребята, Вам понравилась наша прогулка?
 - Я предлагаю сейчас сесть на мягкие пуфики, и немного расслабиться.
 - Ребята, скажите, пожалуйста, что Вам больше всего понравилось сегодня? Где мы с Вами были? Что нового Вы сегодня узнали? (ответы детей)
 - Ребята, а сколько денег у Вас осталось на счету? Что Вы будете делать, с оставшейся суммой денег? Какими деньгами мы сегодня пользовались: наличными или безналичными? Что такое пин код и как надо с ним обращаться? (ответы детей)
 - Спасибо, ребята! Мне очень понравилась сегодняшняя прогулка с Вами.

Список литературы

1. Белокашина С.В. Экономика и дети. Пословицы и поговорки // Дошкольная педагогика. 2009. №7. с.8.
2. Играем в экономику: комплексные занятия, сюжетно-ролевые игры и дидактические игры / авт.- сост. Л.Г. Киреева. – Волгоград: Учитель, 2008г. – 169 с.
3. От рождения до школы. Примерная общеобразовательная программа дошкольного образования / Под ред. Н. Е. Вераксы, Т. С. Комаровой, М. А. Васильевой. — М.: Мозаика-Синтез, 2015.
4. Шалаева О.Ф. Все обо всем. Популярная энциклопедия для детей 1996 г.

Интернет ресурсы:

1. <https://dohcolonoc.ru/>
2. <http://e.stvosпитatel.ru/>
3. www.proza.ru/2011/01/05/1068 Петр Кошель История денег. Рассказы для детей
<https://fincult.info/>.

Ефремова Оксана Анатольевна Львова Надежда Геннадьевна

учителя английского языка

МБОУ «Комсомольская СОШ №1»

с. Комсомольское

Чувашской Республики

Тема классного часа: «Мы ребята деловые: как заработать много денег?»

Актуальность: современное общество нуждается в ответственных людях, которые серьезно относятся к самим себе, окружению и к своему развитию. На Западе всегда продвигался образ человека, который сделал себя сам. В российской истории тоже немало таких людей. Выдающиеся династии купцов – замечательный пример для разговора о традициях предпринимательства в России, о соотношении денег и морали.

Цель классного часа: познакомить учащихся с выдающимися династиями русских предпринимателей, добившихся признания и положения в обществе.

Задачи классного часа: сформировать положительную нравственную оценку таких качеств, как упорство, целеустремленность, трудолюбие; развивать способность детей к самоанализу, самовоспитанию; побуждать детей к работе над собой к повышению своего финансового образовательного уровня, воспитывать уважение к людям, которые добились положения в обществе и богатства своим трудом.

Оборудование: мультимедийный проектор, презентация, проекты детей.

Ожидаемые результаты: Классный час будет способствовать повышению уровня финансовой грамотности учащихся, позволит расширить возможности обучающихся по эффективному определению и использованию путей, и способов управления финансами с учетом представлений о потенциальных финансовых прибылях или убытках, в целях повышения собственного благосостояния и роста сбережений, сформировать ответственное отношение к роли налогоплательщика, осознание социальной значимости добросовестного исполнения обязанностей по своевременной уплате налогов и сборов в бюджетную систему Российской Федерации.

Ход классного часа

1. Беседа. Постановка цели занятия.

Учитель задает вопросы, дети отвечают

- Кто из вас хотел бы стать богатым?

- Как вы считаете, может ли любой человек стать предпринимателем?

- Как вы думаете, почему не каждый предприниматель становится миллионером?

- Известны ли вам такие люди: Роман Абрамович, Марк Цукерберг, Ян Кум, Уолт Дисней, Федор Овчинников, Джордж Сорос?

Учитель: Все они миллионеры, или даже миллиардеры. Но не все миллиардеры рождались в обеспеченных и богатых семьях, а даже наоборот, многие вышли буквально из нищеты. Фраза «из грязи в князи» может звучать как клише, но она действительно подходит для описания жизненного пути некоторых известных предпринимателей. Благодаря упорному труду, настойчивости и зрелости мыслей эти люди из совсем разных точек планеты смогли сделать свое состояние. Они начинали свою жизнь в бедности и стали миллиардерами:

1. Информационный блок.

Богатых людей, предпринимателей в 90-ые годы да и сейчас, называют «новыми русскими». Эти слова произносят часто с насмешкой, имея в виду хамство, невоспитанность, наглость новых богачей, их показную роскошь и презрение к окружающим. Но если есть «новые русские», значит, были когда-то и «старые русские». Кого так называли, какими они были и как появились предприниматели в России мы сейчас с вами узнаем.

Как добывали свое богатство? На что тратили? Можем ли мы чему-нибудь у них научиться?
(выходят ученики, которым было дано задание подготовить информационное сообщение по предложенным темам)

До революции 1917 года предпринимателей в России называли купцами. Это были люди, которые занимались торговлей, производством. В зависимости от размера капитала купцы делились на гильдии:

1-я гильдия – от 20 000 до 50 000 руб.

2-я гильдия – от 8000 до 20 000 руб.

3-я гильдия – до 8000 руб.

Некоторые купцы за свою деятельность получали чин коммерции советника или мануфактур-советника. Эти чины давались за большой вклад в развитие экономики Российской империи и серьезную благотворительность. Самым заслуженным купцам присваивалось почетное гражданство. Чтобы победить своих конкурентов, русские купцы старались выпускать товары самого высокого качества. За это на товарах разрешалось ставить государственный герб России.

Русские купцы очень дорожили своим честным словом. Многотысячные сделки совершались часто без всяких документов, под честное купеческое слово. За нарушение слова, мошенничество полагалось изгнание из гильдии и пожизненный позор.

В купеческом бизнесе участвовали все члены семьи. Наследники продолжали семейное дело. Так в России сложились выдающиеся купеческие династии, которые внесли огромный вклад в экономику государства и получили дворянские титулы.

Учитель: Вы узнали, как появилось предпринимательство в России и, что его основателями были купцы. Сегодня мы поговорим о трёх знаменитых купеческих династиях

«Прохоровская трёхгорка»

Ученик 1: Мы расскажем о знаменитой купеческой династии Прохоровых. Они основали московскую «Трёхгорную Мануфактуру».

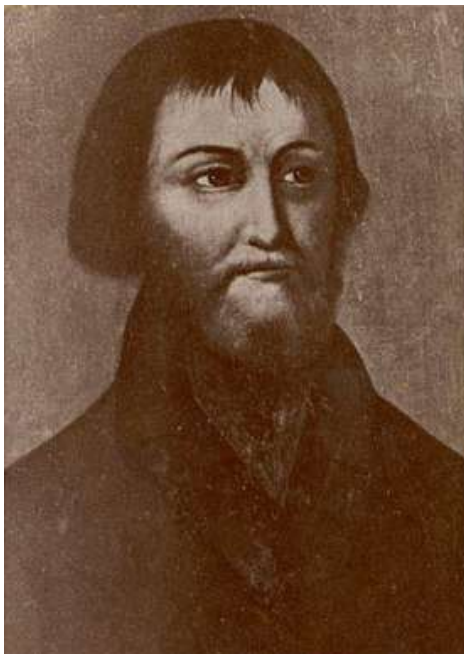

200 лет назад выходец из семьи простых крестьян Василий Иванович Прохоров купил участок земли на берегу реки Пресни. Это место тогда называлось «Три горы». Вместе со своим компаньоном он построил тут фабрику по производству ситца. Четыре сына Василия Ивановича продолжили дело отца. Из небольшой фабрики они создали знаменитый на весь мир текстильный комбинат «Прохоровская Трёхгорная мануфактура».

Ученик 2: Прохоровы понимали: чтобы выдержать конкуренцию, нужно учить рабочих, закупать новейшее оборудование. И они открывают первую в России ремесленную школу для детей фабричных рабочих, создают фабричный театр на 1300 мест, постоянно улучшают условия труда и быта своих рабочих.

Ученик 1: Сам царь Николай I высоко ценил заслуги Прохоровых перед Россией. Простые купцы получили звание мануфактур-советников, а позже им было присвоено почётное гражданство. Ткани «Трёхгорной Мануфактуры» были такого высокого качества, что на них разрешено было ставить государственный герб России. Ткани «Трёхгорки» завоевывали золотые медали в Европе, Азии, Америке.

Ученик 2: На Всемирной Парижской выставке в 1900 году предприятие удостоилось высшей награды-Гран-при. А его хозяин был удостоен ордена Почётного легиона. Этот орден ему вручили «За заботу о быте рабочих и по санитарному делу». А в 1912 году за выдающуюся благотворительную и общественную деятельность Николай Иванович Прохоров был «Возведен в потомственное дворянство».



И.П.Прохоров



А.И.Прохоров

«Миллионеры Рябушинские».



Ученик 3: Мы хотим рассказать о династии купцов Рябушинских. Предки их тоже были крепостными.

Основатель династии Михаил Яковлев начинал с торговли, был купцом 3-й гильдии. Но после войны 1812 года разорился и пошел в приказчики к купцу. Он становится очень религиозным, принимает старообрядчество. Смена веры приводит к перемене фамилии. Яковлев становится Ребушинским – так называлась его родная слобода. Позднее уже его дети слегка изменяют фамилию на Рябушинский. Так началась одна из самых богатых и славных купеческих династий в России.

Ученик 4: Михаил Ребушинский вновь становится купцом, торгует хлопчато-бумажными тканями. Сначала он скупает товар у кустарей-одиночек, потом сам начинает выдавать кустарям заказы. Его дела

быстро идут в гору. Детей своих он воспитывает в строгости, не делает им никаких поблажек. Когда старшему сыну исполнилось 16 лет, отец заставил его открыть собственное дело. Для этого сдал сыну в аренду одну из своих лавок и отпускал ему товар со своего склада, как и другим купцам. Два младших сына помогают ему в делах: ведут учет хозяйства.

Ученик 3: Постепенно дело Ребушинского расширяется, он открывает свою фабрику по выпуску шерстяных и полушелковых тканей, занимается оптовой торговлей, создает банк. После его кончины осталось 3 сына, 2 дочери и 15 внуков. Он завещает им 2 миллиона рублей. Его наследники не только не потратили эти деньги, но и приумножили и поставили фамилию Рябушинских на первые места в государстве.

Ученик 4: Они владеют заводами, банками, газетами, открывают ночлежки, бесплатные столовые. Перед революцией 1917 года один из братьев собрал крупнейшую коллекцию старинных русских икон, другой дал средства на исследование Камчатки, третий организовал под Москвой Аэродинамический институт. Все члены этой замечательной семьи никогда не надеялись на счастье и удачу. Всего они добивались только благодаря своей энергии и упорству. «Все для дела - ничего для себя» - таков был девиз основателя знаменитой династии Рябушинских, и этот девиз унаследовали его дети и внуки

«Династия Морозовых».



Ученик 5: Мы расскажем о династии купцов Морозовых. Это знаменитая фамилия в истории русского бизнеса. От своих крестьянских предков они получили упорство в достижении цели и невероятную работоспособность.

Ученик 6: Основатель династии Савва Морозов создал ткацкую мастерскую в своем селе Зуево под Владимиром. Работал сам за единственным станком, и сам же пешком ходил за 100 верст в Москву продавать товар. Выходил на заре и к вечеру был в Москве. Его товар – кружево, бахрама, ленты - был такого высокого качества, что скупщики встречали его еще на дороге, чтобы первыми забрать все.

Упорство и труд позволили крепостному крестьянину Савве Морозову вырваться из нужды. Он сумел купить себе «вольную» и стал купцом первой гильдии.

Ученик 5: Морозовы создали свое текстильное производство – «Никольскую мануфактуру» во Владимирской области. «Никольская мануфактура» входила в тройку самых прибыльных предприятий в России. За свои заслуги в развитии отечественной промышленности Морозовы получили потомственное почетное дворянство.

Ученик 6: Морозовы были старообрядцами, соблюдали все религиозные обряды и традиции, детей воспитывали в строгости и послушании, приучали к труду. Внук основателя династии, тоже Савва Морозов (его называли Савва второй) получил прекрасное образование. Он учился на физико-математическом факультете Московского университета, изучал химию в Кембридже. В 25 лет стал управлять семейным бизнесом. Он закупал новые машины, заботился о рабочих.

Ученик 5: Его годовой доход в 10 раз превышал доход тогдашнего министра финансов. В народе ходили легенды о его несметном богатстве. Но сам богач на себя почти ничего не тратил-ходил в стоптанных туфлях, в залатанных ботинках. Савва Морозов на жалел денег на благотворительность. Он щедро жертвовал на больницы, помогал художникам, артистам, музыкантам. В его доме можно было встретить Шаляпина, Врубеля, Горького, Станиславского.

Ученик 6: Савва Морозов дорожил своей деловой репутацией. Он знал, что такое купеческое слово, и никогда не давал его зря. Морозов был патриотом. Он основал банк, чтобы русские купцы могли брать кредиты у себя на родине, а не в зарубежных банках. Он гордился тем, что русский.

Беседа.

Учитель: Вот такими были они, «старые русские». Спасибо за интересные выступления. Вы познакомились с выдающимися династиями русских предпринимателей. Сейчас модно говорить о людях, которые сделали сами себя. Можно ли сказать, что основатели этих династий сделали сами себя?

(Ученики высказывают свое мнение)

Учитель: Какие общие черты вы заметили у представителей всех трёх династий?

(Примерные ответы детей):

- Они были крепостными.
- Они воспитывали детей в строгости.
- У них на первом месте было дело.
- Они стали почётными гражданами.
- Высоко ценили честность и порядочность.
- занимались благотворительностью, помогали бедным.

Учитель: Есть такая поговорка «Деньги портят человека». Как вы считаете, почему деньги не испортили представителей этих династий?

(Примерные ответы детей):

- Потому что они много трудились.
- Работали не ради денег, а ради дела.
- Они видели, что на их деньги строятся города, люди получают работу, жизнь улучшается, государство богатеет.

Учитель: Да, деньги не испортили этих людей, потому что главным для них было дело, а не богатство. Как вы считаете, могут ли современные «новые русские» поучиться чему-нибудь у «старых русских»?

(Примерные ответы детей):

- Можно поучиться целеустремленности, упорству, трудолюбию и т.п.
- У них были честь и достоинство. Этому можно поучиться.
- Как строить больницы, столовые, помогать бедным и т.д.

Учитель: Сегодня вы узнали о выдающихся русских предпринимателях, основателях знаменитых купеческих династий. Их деловой успех складывался из каждодневного упорного труда. Они умели зарабатывать деньги, знали им цену и сознавали ответственность за свое богатство. И всех их объединяло то, что все они занимались благотворительностью, меценатством.

-Мы сегодня не раз говорили «благотворительность». А как вы думаете, что это такое?

(ответы детей)

-А кто такие меценаты? *(ответы детей)*

- Ребята, как вы считаете, современные предприниматели, бизнесмены занимаются благотворительностью? *(ответы детей)*

Подведение итогов:

Учитель: Фамилии сегодняшних миллионеров и миллиардеров можно найти в рейтинговых списках Forbes. Этот список составляют бизнесмены, сколотившие капитал при помощи приватизации активов крупных предприятий и фирм. Но есть и те, кто создал свои финансовые империи, начиная с самых низов.

Наш сегодняшний разговор я начала с вопроса, известны ли вам такие люди: Роман Абрамович, Марк Цукерберг, Ян Кум, Уолт Дисней, Федор Овчинников, Джордж Сорос. Что вы знаете о них?

(Дети отвечают. Если они не знают об этих людях, то можно рассказать.)

Дополнительный материал.

Федор Овчинников

Федор вырос в обыкновенной российской семье, не имеющей большого достатка. В своей книге «И ботаники делают бизнес» он называет самого себя простым «ботаником». Однако археология, которую он старательно изучал в Сыктывкарском Государственном Университете не интересовала Федора так сильно, как мечты о собственном бизнесе. В 2003 году, получив диплом о высшем образовании, Овчинников всерьез задумался о карьере предпринимателя и решил открыть собственный бизнес в сфере доставки пиццы. На тот момент это была совершенно не развитая и непопулярная область, а стартовый капитал у

начинающего бизнесмена был совсем небольшим. Федор понимал то, что бизнес рискованный, но запасся терпением, чтобы во что бы то ни стало добиться успеха и стать миллионером. Изначально Федор имел на руках только бизнес план, был единственным сотрудником своей компании, которую назвал «Додо Пицца», и почти не имел оборотных средств. Со временем, пиццерия стала стремительно расти. Все это произошло благодаря идее Федора – использовать новейшие технологии в бизнесе. Овчинников изначально внедрил облачную систему в организацию и делопроизводство, которая позволила сотрудникам иметь мгновенный доступ к любым документам, финансам и планам компании. Теперь он разрабатывает собственную информационную систему под названием «Dodo IS» и планирует продвигать модель придуманной им «умной пиццерии». Сеть «Додо Пицца» теперь процветает как в России, так и далеко за ее пределами. Овчинников приобрел заслуженный успех и стал миллионером.

Роман Абрамович

Абрамович родился в Саратове в 1966 году. Когда ему было полтора года, умерла мать, а в четыре — отец. Он рос под опекой московского дяди и бабушки с дедушкой, живших на севере, в Коми. Закончив Ухтинский индустриальный институт, начал торговать нефтью в Западной Сибири. Перелом произошел в 1992 году, когда он познакомился с Борисом Березовским, одним из ведущих магнатов нового русского капитализма. После обвинений в мошенничестве Березовский бежал в Великобританию, а Абрамович принял бразды правления своей империей, объединившей 80% акций Сибнефти, пятой по величине российской нефтяной компании, 50% Русала, российской алюминиевой монополии и 26% Аэрофлота, национальной авиакомпании. Затем он перешел к частным инвестициям. Сегодня Абрамович — один из богатейших людей России.

Марк Цукерберг

Марк Цукенберг – икона современного мира. Молодой, ленивый, креативный и богатый. Мать была психиатром, а отец- стоматологом. У Марка 3 сестры. Родители не могли дать четверым детям все, что они хотели. Марк стал создателем крупнейшей социальной сети Facebook, который создавал систему для своего вуза – Гарварда – а в итоге не смог его закончить, т.к. времени не оставалось. Помогали в создании Крис Хьюз, Дастин Москович, плюс Эдуардо Саверин. Первая крупная инвестиция пришла от Питера Тила, основателя PayPal. Ныне Facebook это публичная компания, которая сначала сильно потеряла в цене, а потом (в 2013 году), начала дорожать. У Цукенберга сейчас 17% акций, что помогло стать ему самым молодым миллиардером в истории.

Ян Кум

Кум в 16 он переехал из Украины в США. Его семья, пытаясь сводить концы с концами, отоваривала продуктовые талоны как раз в паре кварталов от нынешнего офиса WhatsApp в Маунтин-Вью. В 2009 году Ян Кум с Брайаном Эктоном запустили приложение для обмена сообщениями, которое должно было заменить смс людям по всему миру. Сейчас у WhatsApp более 600 млн пользователей, и Facebook в начале этого года купила компанию за 19 млрд долларов. Эта сделка превратила Кума в миллиардера.

Джордж Сорос

Собственный капитал: 24 млрд долларов. Чтобы выжить в оккупированной нацистами Венгрии, юный Джордж выдавал себя за крестника работника венгерского Министерства сельского хозяйства. В 1947 году он бежал из страны в Лондон, к родственникам. Поступив в Лондонскую школу экономики, он параллельно работал носильщиком на вокзале и

официантом. После окончания университета Сорос работал в сувенирном магазине, и лишь затем получил должность в банке Нью-Йорка. В 1992 году его знаменитая игра против британского фунта стерлингов принесла ему миллиард долларов.

Уолт Дисней родился 5 декабря 1901 года в семье разорившегося предпринимателя. Родители желали, чтобы сын получил качественное образование и смог выбраться из порочного круга нескончаемых долгов и неудовлетворенных потребностей. Однако мальчик заявлял, что не хочет быть как все и мечтает стать художником. Мама Флора не была строга как отец и вечерами читала мальчику сказки в которых он находил желанное утешение, позволяющее залечить душевные раны.

Несмотря на требования отца, Уолт пошел своей тропой и в 1917 году переехал во Францию (ему было 16 лет!), где во время Первой мировой войны год прослужил за рулем санитарной машины. В свободное время Дисней продолжал рисовать и благодаря своим отточенным талантам, в 1920 году устроился художником на студию кинорекламы, где впервые задумался о том, чтобы открыть нечто подобное самостоятельно. В 1921 году Уолт Дисней вернулся в США и в Канзас-Сити и открыл свою крошечную студию "Laugh-O-Gram", которая очень быстро обанкротилась. В 1923 году Уолт, прихватив своего брата Роя, переехал в Лос-Анджелес и открыл новую студию The Walt Disney Company, которая, по задумке основателя, должна была заниматься созданием анимационных фильмов. Тогда Уолт Дисней решил "штурмовать" всевозможные банки страны, чтобы получить кредит на осуществление мечты. Ходят слухи, что будущей легенде отказали 302 раза, но потом все же нашелся инвестор, запросивший большие проценты в случае успеха. *"Я понимал, что так больше не может продолжаться. Взяв себя в руки, я вложил в дело всей своей жизни чужие деньги и приправил все это бессонными ночами с непосильным трудом", - рассказывал Дисней.* Мир, который ранее не был знаком с подобным искусством, с восхищением принял первый короткометражный мультфильм студии Disney "День Алисы на море", вышедший в 1924 году. После этого понеслось... Десятки мультфильмов.

Заключение. Учитель: Что объединяет этих людей? Они все — бизнесмены, которые начинали с нуля и добились самых больших высот. Ни один из них не позволил скромному и сложному положению в начале пути поставить крест на будущем. Вместо этого они по максимуму использовали ситуации для развития необходимых навыков, налаживания связей и завоевания успеха в сложных сферах деятельности. Трудолюбие, ненасытность, креативность и страсть к своему делу — вот качества, которые необходимы, чтобы проложить завидный путь от первых ступеней карьерной лестницы к её вершине.

Надеемся, эти истории вдохновят вас, независимо от того, где вы родились, выросли и чем занимаетесь сейчас. Помните, что любой может достичь успеха, обладая храбростью, упорством и горящим сердцем.

Учитель: Хочет ли кто-нибудь из вас стать предпринимателем? Как бы вы сейчас ответили на этот вопрос? (ответы детей)

- Какие черты характера, необходимые для предпринимательской деятельности, вы можете уже сейчас в школьный период развивать?

- Что нового вы сегодня узнали?

Список ресурсов:

1. Классные часы. 7 класс/Авт.-сост. А.В. Давыдова, А.Д. Хижниченко.- М.: ВАКО, 2016
2. <https://e-tiketka.ru/kak-razbogatet-v-rossii-3-uspeshnyx-biznesmena/>
3. <https://ru.ihodl.com/lifestyle/2014-12-18/14-milliardero-v-nachinavshikh-s-nulja/>

4. <http://kirulanov.com/top-10-samyx-bogatyx-lyudej-mira-nachavshix-s-nulya-istorii-uspexa/>
5. <https://www.iphones.ru/iNotes/chto-takoe-zoom-o-kotorom-vse-seychas-govoryat-04-03-2020>
6. https://zen.yandex.ru/media/la_passione/istoriia-uspeha-uolta-disneia-ot-neudachnika-dokorolia-multiplikacii-5ddc86501468c71cb2f9f404?utm_source=serp
7. <https://ru.ihodl.com/lifestyle/2014-12-18/14-milliardero-nachinavshikh-s-nulia/>

Жукова Светлана Анатольевна
учитель чувашского языка и литературы
МБОУ «Комсомольская СОШ № 1»
село Комсомольское
Комсомольского района
Чувашской Республики

Необычные виды страхования.

Актуальность. Проект «Необычные виды страхования» разработан на основе рекомендаций Министерства образования и науки Российской Федерации по повышению финансовой грамотности обучающихся.

Цель проекта. Повышение уровня страховой грамотности учащихся, формирование культуры грамотного финансового поведения у обучающихся.

Задачи проекта:

Выявить уровень финансовой грамотности обучающихся.

Популяризировать темы страховой грамотности.

Мотивировать участников проекта на практическую деятельность в рамках заявленной проблемы.

Ожидаемые результаты:

-личностные: учащиеся научатся определять риски и осознавать необходимость страхования в различных жизненных ситуациях, смогут самостоятельно принимать ответственные решения, прогнозировать развитие ситуаций;

-метапредметные: регулятивные (целеполагание - учащиеся смогут видеть учебную задачу, и планирование - намечать пути ее решения); коммуникативные (планировать учебное сотрудничество с учителем и учащимися, работать в группе, формулировать собственное мнение и позицию, уметь полно и точно формулировать ответ на поставленную задачу, осуществлять взаимный контроль в сотрудничестве); информационные (уметь самостоятельно искать, анализировать и отбирать необходимую информацию, организовывать, преобразовывать, сохранять и передавать ее);

-предметные: учащиеся получают знания о страховании, видах страхования; условиях личного страхования, в том числе медицинского страхования и страхования от несчастных случаев и болезней; условиях страхования имущества, в том числе автострахования.

Ход мероприятия:

1. Просмотр фрагмента мультфильма «Три поросенка»

2. Освоение базовых понятий. Страхование:

Что такое страхование, как оно работает?

Обязательное и добровольное страхование (ориентация на страхование физических лиц).

Наступление страхового случая.

В современном обществе страховые услуги являются частью жизни большинства людей. Каждый из нас имеет страховку на автомобиль, дом или на жизнь. Страхование обеспечивает защиту от различных опасностей и непредвиденных ситуаций. Но возможности страховых агентов намного шире, чем нам кажется. Застраховать можно все! Конечно, данная услуга, стоит не дешево, но спрос порождает предложение.

Предлагаю вам загадки на тему финансовой грамотности. Ваша задача из первых букв отгаданных слов собрать термин, о котором мы будем сегодня говорить.

1- Делать это ни в чужом, ни тем паче в своём доме не стоит: денег не будет (свистеть)

2- Там проводят торги и цену набивают молотком? (аукцион)

3- Дела у нас пойдут на лад: Мы в лучший банк внесли свой... (вклад)

4- Стал владельцем, братцы, я - Вот завода ... (акция)

5- Люди ходят на базар: Там дешевле весь... (товар)

6- Как ребёнка нет без мамы, Сбыта нету без... (рекламы)

7- Журчат ручьи, промокли ноги, Весной пора платить... (налоги)

8- В банке для всех вас висит прокламация: «Деньги в кубышках съедает ...» (инфляция)

9- Денежная единица европейских стран (евро).

10- Сколько центов в центнере? (один)

11- эталон дешёвизн (халява)

Получилось слово? Молодцы! **Страхование** - это финансовая услуга, инструмент защиты от жизненных рисков.

Как говорят дети: «Смешное слово! Вроде страх, а деньги дают!» Но ничего смешного, просто русский язык изменился и многие слова мы понимаем не так как наши предки. В старину дома были деревянные, и пожары случались часто. Вот и стали деловые люди-страховщики- еще 300 лет назад предлагать владельцам домов платить определенную сумму заранее, чтобы переложить свой страх остаться без дома на них- на страховщиков.

Непредвиденные события, которые могут произойти с любым человеком, условно можно разделить на несколько категорий: События, связанные с жизнью и здоровьем человека. События, связанные с имуществом. События, связанные с действиями, которые могут причинить ущерб другим людям.

Страхование в России есть добровольное, а есть обязательное, например страхование должны все владельцы личных автомобилей, садиться за руль без страховки нельзя.

Страхование жизни – вид личного страхования. Жизнь и здоровье – понятия, безусловно, бесценные. Кто из вас может сказать, во сколько он оценивает свою жизнь и здоровье? Однако утрату здоровья или трудоспособности вполне реально оценить с финансовой точки зрения

Страховой полис от несчастных случаев не сможет защитить от ушибов и травм, но он позволит получить денежную помощь (страховую выплату) вследствие временной и/или постоянной утраты трудоспособности, а следовательно, поможет обеспечить наиболее эффективное и качественное лечение, облегчит бремя материальных затрат родственникам в случае самого неблагоприятного исхода.

Страховой полис - обязательный документ при турпоездке в Австрию, Германию, Испанию, США и другие страны.

Если клиент взял в банке ипотечный кредит, то обязан страховать квартиру от повреждения и полного уничтожения.

Оказывается, еще в давние времена кочевники Древнего Востока, которые занимались скотоводством, в случае потери животных совместно возмещали убытки членам своего племени. Греческие купцы раскладывали плату за ущерб от кораблекрушений на всех участников походов. В средние века традицию страхования продолжили венецианские купцы. К их заслугам относится и создание страховых слов – терминов: страхование, риск, полис. В 17 веке во Франции возникает “Страховая камера” – первое общество, которое занималось страхованием от огня. В 18 веке в Англии возникла страховая компания “Эквитебль”, которая впервые проводила страхование жизни.

Сегодня, стремясь продемонстрировать собственную лояльность и завоевать доверие страхователей, страховые компании идут на приятные исключения из правил. И в Америке, и в Европе страховщики предлагают до 3000 страховых продуктов, среди которых в прямом смысле фантастические виды страхования.

Страховые компании Европы предлагают гражданам страхование от необычных рисков:

1. Повышение цен на бензин. Если цена на бензин возрастет более чем на 15%, то на следующие 1000 литров страховка обязуется возместить дополнительные расходы. Стоимость: 19,95 евро в год.
2. Захлопнулась дверь. Вы выбежали из дома без ключей, а дверь захлопнулась. Страховая обязательно заплатит вам вплоть до 100 евро, в зависимости от времени дня и недели. Стоимость: от 18 евро в год.
3. Застрял лифт. В случае если вы застряли в лифте, компания Hullberry компенсирует вам потерянное время, заплатив 75 евро. Стоимость: от 12 до 28 евро в год.
4. Неудача в лотерее. Тот, кто за год не менее 52 раз сыграл в лотерею и ни разу ничего не выиграл, получит от страховщика 2500 евро. Шансы на страховой случай составляют 1:4900, что совсем неплохо, учитывая, что шансы выиграть главный приз в лотерее из шести цифр составляют 1:14 млн. Стоимость: от 12 до 28 евро в год.
5. Сухой закон. Если в стране будет введен сухой закон, то застрахованный получит в качестве утешения 500 евро. Стоимость: от 12 до 28 евро в год.
6. Похищение инопланетянами. "Страховая премия выплачивается в случае, если подписанта против его воли похитят с Земли инопланетяне", - говорится в договоре страхования. В этом случае пострадавшему присудят 5000 евро. Однако нужно будет предъявить справки от врачей и авиакосмических органов. Стоимость: от 12 до 28 евро в год.
7. Без вины в тюрьме. Кто боится незаслуженно оказаться за решеткой, может заключить с компанией договор страхования и в случае, если это произойдет, получить компенсацию в размере 500 евро. Стоимость: от 12 до 28 евро в год.
8. Скрытая камера. Компания предлагает подарить себе или своим друзьям страховой полис, который защитит его владельца от заснятия на скрытую камеру. Если это произойдет, то пострадавший может получить вплоть до 1000 евро. Стоимость: от 12 до 28 евро в год.

Объектом страхования может быть все что угодно. Большинство нестандартных страховок помогает людям выжить в необычных и нелепых ситуациях.

Страхование необычного имущества

В соответствии Гражданскому кодексу РФ имуществом называются движимые и недвижимые вещи или совокупность вещей, принадлежащих человеку. Это могут быть животные и растения, и многое другое. Например, известны такие необычные случаи:

Экзотический крокодил на 15 тысяч долларов. Такого любимца приобрел один российский бизнесмен и сразу же обратился в страховую компанию. К сожалению, в результате проведенной экспертизы, крокодила оценили всего лишь в 2 тысячи долларов.

Дуб, возрастом 120 лет. В одном московском коттеджном поселке, от удара молнии и других повреждений, был застрахован дуб на сумму 200 тысяч рублей.

Надгробия. Оказались объектом страхования, после осквернения нескольких могил на Ваганьковском кладбище.

Застрахованный Российский кинематограф.

Необычными случаями страхования в России стали страхование фильмов. В список застрахованных «фильмов на миллион» оказались:

«9 рота»;

«Бумер»;

«Дневной дозор»;

«Ночной дозор»;

«Остров».

При этом в страховку были внесены все члены съемочной группы, аппаратура, реквизиты и негативы.

«Дорогие» части тела знаменитостей.

Сегодня страхование частей тела уже не удивляют. Но многие знаменитости продолжают нас поражать своими «дорогими» частями тела:

Голосовые связки Николая Баскова застрахованы на \$ 2 млн.;

Средний палец гитариста Виктора Зинчука оценили в \$ 1 млн.;

Нос французского дегустатора Илье Горт был застрахован от несчастных случаев, потому что именно им он зарабатывал себе на жизнь.

Киберстрахование.

Эта услуга становится с каждым днем все более популярной не только у финансовых и торговых организаций. По оценкам экспертов, во всем мире один компьютер случайно заражается разными вирусами каждые 4,5 секунды. Кроме того, системы могут быть взломаны после планомерной кибератаки. Уязвимы перед хакерами не только **Big Data**, но и личные страницы в социальных сетях, электронные почтовые ящики, веб-сайты сообществ или блогеров, онлайн-игровые компании.

Мы не будем углубляться во все возможные виды страхования, достаточно сказать одно - страхуйте все, что боитесь потерять. Жизнь, квартиру, машину - все. До тех пор, пока к вам не придет беда, вы даже думать об этом не будете, разве только как о бесполезной трате денег, но прочтите еще раз утверждение: Страхуя все, что нам дорого, мы приобретаем дополнительную защиту в случае непредвиденных ситуаций.

Вспомним мультфильм, который смотрели вначале игры. Если б герои застраховались от разных рисков, то смогли бы возместить свои убытки.

Какой страховой договор вы бы посоветовали заключить этим сказочным героям?

Грём пороссятам	Страхование имущества.
Колобку	Страхование здоровья
Жильцам Теремка	Страхование транспортного средства.
Бабе-Яге	
Кошке (Кошкин дом)	
Емеле (По щучьему велению)	
Кощею Бессмертному	

Разгадайте кроссворд.

Инструмент защиты от жизненных рисков (страхование)

Занятие, которое приносит доход (бизнес)

Деньги, взимаемые государством на его нужды с граждан и организаций. (*Налоги*)

Публичные продажи или торги (аукцион)

Документ о страховании, бывает медицинский, жилищный (полис)

Событие, которое разрушает, убивает, грабит людей, но может служить пополнением казны (*война*)

Денежная единица европейских стран (евро).

Избежать неприятностей в жизни порой невозможно, но можно хотя бы застраховаться от них и получить от страховой компании деньги. Как говорилось в одном фильме «Спасение утопающих - дело рук самих утопающих». При выборе страховки всегда просматривайте множество вариантов, выбирайте оптимальный. Не стоит этим пренебрегать.

Список литературы

1. Словарь страховых терминов. - М.: Финансы и статистика, **2015**.
2. Страхование. - М.: Лениздат, **2017**.
3. Гражданский кодекс Российской Федерации, часть 2, глава 48.
4. Закон Российской Федерации от 27 ноября 1992 г. № 4015-1 «Об организации страхового дела в Российской Федерации» (с изменениями и дополнениями).

ПОЧЕМУ ВЗРОСЛЫЕ РАБОТАЮТ?

Актуальность. В период дошкольного детства происходит зарождение первичного образа жизни, формирование человеческой личности. Поэтому очень важно развивать познавательную активность ребенка. В этом сложном процессе становления немало зависит от того как ребенок адаптируется в мире людей, где найдет свое место, и сможет себя чувствовать хорошо, сможет реализовать свои потенциальные возможности и получать удовольствие от этой реализации. В настоящее время мир профессий очень широк и разнообразен. Меняется не только количество профессий, но и их состав, соотношение. Наряду с известными появляются и новые профессии. Работа по ознакомлению детей с профессиями обоснована федеральными государственными требованиями к структуре основной общеобразовательной программы дошкольного образования, которые определяют содержание психолого-педагогической работы по освоению образовательных областей. Представление о профессиях позволяет детям глубже проникнуть в мир **взрослых**, понять и принять его. Оно формирует интерес к труду, зарождает мечту о собственном будущем, позволяет гордиться результатами труда своих близких людей.

В ходе беседы с детьми выяснилось, что многие дети не знают, где **работают их родители**, затрудняются правильно назвать профессию близких.

Цель проекта. Формирование представлений о профессиях своих родителей, значимости и ценности их труда; развивать у детей активный словарь через организацию разных видов деятельности: игровой, познавательной (наблюдения, художественное слово), продуктивной; формировать человеческую личность.

Задачи проекта:

Для детей

- формировать основы **финансовой грамотности у дошкольников**;
- понимание значения слова «профессия» - это дело, работа, основной род занятий;
- расширять и систематизировать знания воспитанников о профессиях родителей, значимости и ценности их труда;
- развивать творческие способности детей, самостоятельно организовывать сюжетно-ролевые игры на основе имеющихся знаний ;
- формировать у детей интерес к разнообразной интеллектуальной деятельности.

Для родителей:

- обогащать детско-родительские отношения опытом совместной творческой деятельности;
- обеспечить поддержку в изготовлении тематических игр и пособий.

Для воспитателя:

- создать условия для реализации данного **проекта**;
- создать картотеки дидактических игр, загадок, пословиц по теме.

Ожидаемые результаты.

Для детей

- сформированность знаний о некоторых профессиях, их назначении, особенностях;
- пополнение лексики воспитанников;
- расширение знаний о своей семье;
- использование полученных знаний в игровой деятельности.

Для родителей

- успешное взаимодействие со своими детьми;
- повышение психолого-педагогических компетенций.

Для педагогов

- создание предметно-развивающей среды по теме проекта;
- совместная работа с родителями по расширению знаний детей;
- повышение уровня развития психолого-педагогической компетенции родителей и активизация их позиции в более тесном взаимодействии с педагогами и детьми.

Основное содержание проекта

1 этап - подготовительный

Работа с родителями

- Выбор темы, постановка цели и задач;
- Подбор методической литературы, иллюстрационного материала по данной теме;
- Подбор дидактических игр, материалов для бесед, иллюстративного материала для **работы с детьми**, методических рекомендаций для родителей;
- Создание развивающей среды в группе;
- Подготовка методического обеспечения;
- Создание картотек по заданной тематике. Изготовление буклетов –памяток для родителей: «Рекомендации родителям по экономическому воспитанию детей в семье»;
- Консультация для родителей: «Уроки **финансовой грамотности в семье**»;
- Показ презентации для родителей: **проект по финансовой грамотности**.

2 этап - основной

Работа с детьми

- Чтение художественной литературы: А. Романова «Чудеса в кошельке»; К. Чуковского «Муха-Цокотуха»; А. Толстой «Золотой ключик или Приключения Буратино».
- Дидактические игры: «Угадай профессию по описанию», «Кому что нужно для работы», лото «Профессии». Разрезные картинки «Денежные знаки»; «Назови профессию»; «Помоги Мальвине посчитать монеты»;
- Рассматривание иллюстраций: Сюжетная картинка «В магазин за покупками»; Денежные знаки стран мира.
- Игры на развитие логического мышления: Квадрат Никитина; Колумбово яйцо; Игры Воскобовича.
- Беседы на темы: «Что такое труд?»; «Что такое профессия?»; «Что такое деньги?»; «Как произошли профессии?»;
- Знакомство с профессиями работников детского сада: повар, медсестра, прачка, рабочий по зданию, дворник
- Экскурсия: в библиотеку, кухонный блок, медицинский кабинет, прачка в ДООУ.
- Сюжетно – ролевая игра: «Пожарные», «Почта», «Супермаркет», «Транспорт», «Салон красоты», «Служба спасения», «Поликлиника».
- Продуктивная деятельность: рисование на тему «Кем быть?», «Все профессии важны»
- Подвижные игры: «Море волнуется раз» (со слов: «Задуманную профессию назови»); «Пожарные на учении»; «Если нравится тебе, то делай так»; «Кто больше назовет действий»; «Кто больше назовет действий».

3 этап - заключительный

Продукты проекта

- Картотека : дидактических игр по заданной тематике; картотека загадок по заданной тематике; картотека пословиц по заданной тематике.
- Создание атрибутов для сюжетно-ролевых игр.
- Создание альбома-выставки: «Где работают родители, узнать вы не хотите ли? » (совместная работа детей и родителей).
- Выставка рисунков «Все профессии важны»
- Итоговое занятие: «КВН» (профессии).

Таким образом, проделанная в ходе **проекта работа подтверждает**, что у воспитанников сформированы представления о профессиях родителей, значимости и ценности их труда, дети познакомились с многообразием мира профессий в обществе, сформировался

познавательный интерес к людям труда и их профессиям; расширился кругозор; появилось уважение к труду **взрослых**.

Список литературы

1. Примерная основная общеобразовательная программа дошкольного образования «ДЕТСТВО» / Т.И. Бабаева, А.Г. Гогоберидзе, З.А. Михайлова и др. – спб: ООО издательство «ДЕТСТВО- ПРЕСС», 2011.
2. Детская энциклопедия «Всё обо всём» - М. Физиологическое общество «СОЛВО», ТКО, АСТ, 1994.
3. Реализация образовательной области «Труд» в процессе ознакомления детей старшего дошкольного возраста с профессиями. Шаламова Е.И.– спб: «ИЗДАТЕЛЬСТВО «ДЕТСТВО-ПРЕСС», 2012.
4. Ознакомление дошкольников с окружающим и социальной действительностью / старшая группа/ Алешина Н.В.-М. : Элизе Трэйдинг; ЦГЛ, 2004.
5. Я и мир: конспекты занятий по социально- нравственному воспитанию детей дошкольного возраста Мосалова Л.Л.– спб.: «ДЕТСТВО-ПРЕСС», 2010.
6. Итоговые дни по лексическим темам: Планирование и конспекты: Алябьева Е.А.КН I – М.: ТЦСФЕРА, 2006
7. Хрестоматия для детей старшего дошкольного возраста - / сост. Н.П. Ильчук и др.- М.: АСТ, 1998.
8. А.Д. Шатовой «Экономическое воспитание дошкольников» /Учебно-методическое пособие. М.: издательство педагогическое общество России, 2005 г.

Законова Анастасия Ивановна

воспитатель

МБДОУ «Детский сад №14»

города Чебоксары

Чувашской Республики

«Я – ЭКОНОМИСТ»

Актуальность и социальная значимость. Актуальность проекта обусловлена тем, что происходящие преобразования в обществе, становление рыночных отношений, необходимость формирования массового мышления с учетом рыночного опыта многих развивающихся стран - все это вызывает необходимость связать образование с экономикой. Сегодняшним детям нашего государства выпало нелегкое испытание: вместе со взрослыми "выплывать" из застойной воды невежества и хаоса, накопленных теперь уже несколькими поколениями. Без знаний экономики преодолеть это испытание невозможно. Бережливость, организованность, рачительность и другие качества человека следует воспитывать с детских лет. Следовательно, процесс экономического воспитания дошкольников, должен быть целенаправленным и систематическим, что во многом зависит от психологической и педагогической готовности детей к этому.

Вид проекта: познавательный, долгосрочный, групповой.

Участники проекта: дети подготовительной группы, воспитатели, родители.

Постановка проблемы

Помочь детям дошкольного возраста сформировать представления об экономических понятиях: экономика, потребности, нормы жизни, деньги, товар, цена в соответствии с их возрастными особенностями.

Цель проекта: содействие финансовому просвещению и воспитанию детей дошкольного возраста, создание необходимой мотивации для повышения их финансовой грамотности.

Задачи:

-Формировать основы финансовой грамотности у дошкольников;

- Развивать основы финансовой грамотности дошкольников посредством разнообразных видов детской деятельности;
- Совершенствовать коммуникативные качества детей;
- Содействовать проявлению интереса у детей к профессиональной деятельности взрослых.
- Развивать умение творчески подходить к решению ситуаций финансовых отношений посредством игровых действий.
- Сформировать первичные экономические понятия;
- Научить детей правильному отношению к деньгам, способам их зарабатывания и разумному их использованию;
- Научить детей правильно вести себя в реальных жизненных ситуациях (покупка в магазине, плата за проезд и т. д.).
- Воспитывать уважительное отношение к людям, зарабатывающим деньги.

Основное содержание проекта

Этапы проекта:

1 этап – Организационный:

- изучение справочной, методической, энциклопедической литературы, сбор материала необходимого для реализации цели проекта.
- информирование родителей о планировании работы с детьми по проекту «Я -экономист».
- подбор художественной литературы для детей по выбранной тематике.
- подбор необходимого оборудования и пособий для практического обогащения проекта.
- Создание развивающей среды по теме.

2 этап – Практический: реализация проектных мероприятий в форме совместной деятельности воспитателя с детьми. Это использование раздаточного материала в соответствии с темой проекта, изготовление пособий для занятий и атрибутов для игр; чтение художественной литературы, презентаций, беседы, экскурсии, дидактические игры, художественное творчество, решение проблемных ситуаций, сюжетно-ролевые игры, игровые ситуации, продуктивная деятельность. Участие родителей в работе по экономическому воспитанию детей.

3 этап – Заключительный: Подведение итогов реализации проекта в форме игровой деятельности: театрализованная игра «Муха-Цокотуха»

Реализация проекта:

Работа с детьми:

Сентябрь

- 1.Беседа: «Что такое деньги».
- 2.Беседа воспитателя о деньгах, о цене товара, о том какие они были раньше, какие есть сейчас. Рассматривание коллекции «Деньги СССР».
3. Игровая деятельность. Сюжетно-ролевая игра «Магазин».
- 4.Чтение и заучивание пословиц и поговорок о деньгах.

Октябрь

- 1.Беседа с детьми «Как раньше считали деньги» (счеты, калькулятор).
2. Чтение сказки «Кто хорошо потрудился - у того труд в монету, да в рубль превратился!»
3. Просмотр мультфильма «Как старик корову продавал».

Ноябрь

1. Дидактическая игра «Профессии».
2. Просмотр мультфильма: «Смешарики. Азбука финансовой грамотности».
3. Чтение сказки К. Чуковского «Муха – Цокотуха».
4. Рассказ воспитателя о деньгах, о цене товара

Декабрь

- 1.Демонстрация презентации «История денег»
- 2.Просмотр мультфильма «Как старик корову продавал»
- 3.НОД «Дом, в котором «живут» деньги»

Задачи: дать первоначальные знания о банке (банк принимает деньги на хранение, выдает деньги вкладчикам, предоставляет деньги в долг).

Материал: комикс «Жила-была денежка», картинки с изображением героев.

Январь

1. Игра «Купи другу подарок»

Цель: научить подбирать монеты разного достоинства, в сумме составляющих цену подарка.

2. Чтение произведений А. Романова «Чудеса в кошельке», К. Чуковского «Муха-Цокотуха».

3. НОД «Доход семьи»

Задачи: познакомить детей с отдельными составляющими семейного дохода: зарплата, пенсия, стипендия; уточнить представление воспитанников о динамике доходов, расходов; развивать память, мышление, логику, внимание; воспитывать уважение к людям, которые зарабатывают деньги.

Продуктивная деятельность: изготовление чеков, банковских карточек для 4.с/р игры «Супермаркет».

5. Ди «Угадай, где продаются»

Цель: научить детей соотносить название магазина с товарами, которые в нем продаются; развить умение обобщать группы предметов.

Февраль

1. Сюжетно-ролевая игра «Супермаркет»;

НОД «Путешествие денежки»

2. Решение проблемной ситуации «Хочу и надо»

3. Ди «Кто трудится, кто играет»

Цель: закрепить представления детей о различии трудовой и игровой деятельности (трудовой – нетрудовой)

Март

1. Просмотр мультфильма «Барбоскины и реклама».

2. «Магазин»- учить устанавливать собственную цену стараясь продать «товар» по собственной цене.

3. НОД «Путешествие в страну Экономика»

Заключение

Далее будет продолжено осуществление мероприятий по повышению уровня финансовой грамотности дошкольника.

В дальнейшем можно организовать работу с детьми по следующим направлениям:

деньги «растут» если их хранить не в банке – копилке, а в Банке;

авторитетные качества человека–хозяина: бережливость, расчётливость, экономность, трудолюбие

Взаимодействие с родителями:

1. Консультация для родителей «Финансовое воспитание детей в семье». Экскурсия родителя с ребенком в магазин .

2. Совместная деятельность детей и родителей – рисование «Магазин».

3. Беседа «Как я коплю деньги дома».

Ожидаемые результаты

Дети понимают и ценят окружающий предметный мир. Уважают людей, умеющих хорошо трудиться и честно зарабатывать деньги;

Осознают на доступном им уровне взаимосвязь понятий «труд – продукт – деньги» и то, что стоимость продукта зависит от его качества;

Признают авторитетными качества человека – хозяина: бережливость, расчётливость, экономность, трудолюбие, но одновременно и щедрость, благородство, честность, умение соперничать, милосердие . Ведут себя правильно в реальных жизненных ситуациях.

Контролируют свои потребности в соответствии с возрастом.

Родители получают дополнительные знания по воспитанию финансовой грамотности детей и начинают взаимодействовать с детьми в сфере личных финансов. Педагоги получают педагогический опыт по формированию основ финансовой грамотности дошкольников.

Приложение № 1

Консультации и рекомендации для родителей

Зачем нужна ребенку финансовая грамотность?

«Если хочешь быть богатым, нужно быть финансово грамотным»

Роберт Кийосаки

Родители, воспитывая своего ребенка, стараются дать ему всё самое лучшее. Они отдают его на различные кружки, учат вежливости, манерам и многому другому, но большинство совсем безответственно подходят к такому важному вопросу, как финансовая грамотность. Для того, чтобы ребенок в будущем жил комфортной, обеспеченной жизнью, родители должны объяснить своим детям следующие вопросы про деньги:

1. Что такое деньги
2. Где их взять
3. Как ими правильно распоряжаться

Если у ребенка не сформировать правильное представление о деньгах, то у него появится собственное, зачастую неверное мнение. Дети должны осознавать, что денежные средства зарабатываются собственным трудом.

Финансовая грамотность – это особое качество человека, которое формируется с самого малого возраста и показывает умение самостоятельно зарабатывать деньги и грамотно ими управлять.

Обучение обращению с деньгами лучше всего начать с пятилетнего возраста, так как с этого момента ребенок готов начать изучать нечто новое.

В период от **5 до 7 лет** необходимо ввести ребенку понятие труда. Малыш должен начать понимать, что доход – это результат трудовой деятельности. Ребенку нужно знать о том, какой профессией занимаются его родители. Перед чадом важно делиться успехами своей карьеры.

Когда ребенок пойдёт в школу, он уже должен уметь совершать покупки. Местом для обучения может послужить школьная столовая, так как в ней можно наглядно показать, как выглядят деньги, процесс их размена и момент выдачи сдачи.

В период от **7 до 9 лет** следует научить покупкам в крупных магазинах. Ребенку необходимо наглядно ввести такое понятие, как «Чек». Надо дать ему денег чуть больше, чем нужно и отправить в магазин за какой-нибудь покупкой, но с условием, чтобы он обязательно принёс чек. Благоприятным исходом будет то, если ребенок принесет товар и правильную сдачу. В итоге сдачу, в качестве вознаграждения, можно отдать ребенку.

На каждом этапе обучения родители обязаны осуществлять контроль. Если ребенок ошибся, то агрессия – это не выход. Напротив, надо помогать, но и делать все за него тоже не стоит, так как у него должна развиваться самостоятельность принятия решений.

Объясните ребенку, что такое деньги и откуда они появляются

Инструкция, которой следует придерживаться, чтобы ребенок понял, что такое деньги:

- для начала детям нужно показать монетки и купюры, чтобы он внимательно их рассмотрел. Пока он знакомится с ними, необходимо разъяснить ему, что за деньги в магазинах покупаются товары;
- когда родитель покупает малышу игрушку, можно вложить ребенку в руку купюры, чтобы он на кассе сам оплатил покупку. Таким образом, он поймет, что за вещи надо платить;
- ребенку нужно приобрести небольшую копилку и складывать в неё монеты, так он не только поймет цену денег, но и научится их хранить и экономить;

- чтобы ребенок понял, откуда у родителей берутся деньги, ему нужно чаще рассказывать о своей работе. Говорить о том, чем вы там занимаетесь, какую пользу приносите и какие имеете успехи. Важно поставить акцент на том, что за проделанный труд, вы получаете определенную сумму денег. Когда ребенок немного повзрослеет необходимо познакомить его с кредитными картами и показать процедуру снятия наличных при помощи банкомата;
- никогда не нужно использовать деньги в качестве поощрения. Если так делать, то у ребенка возникнет неправильное представление о деньгах, и он с большой вероятностью вырастет финансово неграмотным, так как для него денежные средства будут не наградой за труд, а инструментом для манипулированием людьми;
- чтобы ребенок на самом деле понял, что такое деньги и как они ценны в семье, необходимо все показать ему на примере. Допустим, у него сломалась игрушка. Не надо сразу бежать в магазин и покупать новую. Пусть он поймёт, что деньги не безграничны и зарабатываются трудом.

Рекомендации для родителей.

Разговаривайте с детьми, отправляясь вместе с ними за покупками.

Возьмите ребенка в банк.

Поговорите с детьми о вложении денег.

Определите норму выдачи денег, и подарите ребенку копилку.

Научите детей зарабатывать деньги.

Помогите детям определить цель, для достижения которой они будут откладывать деньги.

Покажите ребенку, как пользоваться кредитной карточкой.

Вовлекайте детей в обсуждение семейного бюджета и планирование отпусков.

Расскажите детям о том, что такое пожертвования на благотворительные цели.

Будьте для ребенка примером.

Успехов Вам в процессе формирования финансовой грамотности!

Приложение № 2

Игры с экономическим содержанием

Игра «Хочу - надо»

Цель: познакомить детей с многообразием потребностей и ограниченными возможностями.

Научить определять разницу между «хочу» и «надо».

Правила: определить, к какому понятию — «хочу» или «надо», — относится изображенный на карточке предмет, и приклеить картинку на соответствующее панно.

ТСО: карточки, на которых изображены дом, одежда, продукты питания, вода, кошка, собака, велосипед, сладости, мороженое, автомобиль, кукла, компьютер, телевизор, цветы и т.п.; игровое поле.

Игра «Купи другу подарок»

Цель: научить подбирать монеты разного достоинства, в сумме составляющих цену подарка.

Правила: выбрать подарок, определить стоимость и выбрать соответствующие монеты.

Покупает тот, кто заплатит за товар соответствующую цену.

ТСО: карточка с «подарками» и ценниками, монеты разного достоинства, карандаши разного цвета.

«Кто что делает?»

Цель: расширить знания детей о профессиях и трудовых действиях; воспитать интерес к новым профессиям, уважение к труду взрослых.

Правила: Дети подбирают инструменты (картинки), которые необходимы для работы людей тех профессий, которые изображены на сюжетных картинках.

ТСО: карточки с изображением профессии (продавец, повар, кассир, художник, банкир) и трудового действия (взвешивает товар, готовит еду, рисует, беседует, отсчитывает деньги, показывает рекламные образцы и др.).

«Угадай, где продаются»

Цель: научить детей соотносить название магазина с товарами, которые в нем продаются; развить умение обобщать группы предметов.

Правила: Устанавливают зависимость между названием магазина и товарами, которые в нем продаются.

ТСО: картинки с изображением овощей, фруктов, мебели, обуви и т.д.

«Магазин игрушек»

Цель: Дать возможность детям практически осуществить процесс купли – продажи; развить умение «видеть» товар: материал, место производства, цену (стоимость).

Правила: Ребенок отсчитывает определенную сумму денег, и покупает игрушку. По мере того, как игрушки раскупаются, продавец добавляет новые.

ТСО: Разные игрушки, ценники, товарные знаки, игровые деньги.

«Что быстрее купят?»

Цель: Развивать умение устанавливать зависимость между качеством товара, его ценой (стоимостью) и спросом на него.

Правила: Ребенку предлагается пара карточек с изображением одинаковых товаров. Из двух предложенных вещей ребенок выбирает ту, которую купят быстрее, и объясняет причину своего выбора.

ТСО: карточки с изображением качественных и некачественных товаров (платье для куклы, на одном из них не хватает нескольких пуговиц); ботинки (на одном нет шнурка).

«Монополия»

Цель игры: необходимо заработать больше всех денег к тому моменту, когда один из игроков станет банкротом. Чтобы зарабатывать деньги, вам необходимо расставлять свои билетные кассы на секторах аттракционов и продавать билеты (аналог налогов), когда другие игроки оказываются на этих полях.

Приложение № 3

Конспект НОД «Путешествие в страну Экономика»

Задачи:

Научить выделять главное направление использования денег людьми.

Закрепить понятие о семейных доходах, семейном бюджете.

Расширять знания о производителях товаров и услуг

Упражнять детей в решении экономических задач.

Воспитывать уважение, умение ценить труд взрослых.

Предварительная работа:

Рассказы родителей о бюджете семьи, об их профессиях.

Беседа на тему «Не все покупается и продается»

Организация игровой деятельности: С/ролевые игры «Семья», «Библиотека», «Больница», «Парикмахерская», «Магазин», «Строители»...

Чтение художественной литературы В. Пермяк «Для чего руки нужны», В. Маяковский «Кем быть?», С. Маршак «Почта», А. Толстой «Приключения Буратино», К. Чуковский «Муха-Цокотуха» и др.

Заучивание пословиц по теме

Экскурсия в магазин, на почту, в библиотеку.

Материал:

ковер-самолет, корзинка с задачками, монетки-денежки, атрибуты к игре «Магазин» (игрушки, ценники), карточки с изображением профессий и их результат труда, картинки к игре «Что продается и не продается», большой нарисованный кошелек, Крокодил Гена, Чебурашка, Крыса Лариска, Шапокляк (игрушки или картинки), музыкальное сопровождение, мультимедийное оборудование.

Ход

В-ль: Ребята, сегодня я предлагаю вам совершить путешествие по стране «Экономика». Там очень интересно. Хотите?

Дети: Да.

В-ль: А как вы думаете, на чём можно отправиться в путешествие?

Дети: перечисляют виды транспорта.

В-ль: Скажите, а на чем путешествовал всем известный Старик-Хоттабыч?

Дети: на ковре-самолете.

В-ль: Давайте сегодня отправимся в путешествие на «ковре – самолёте»

(Дети встают на ковер-самолет, имитируют полет под музыку).

В-ль: Мы летим над полями, над лугами, над широкими реками, лесами.

Прилетели на поляну. Смотрите, на ней растёт волшебное дерево. Давайте посмотрим, что оно нам приготовило. Под деревом конверт, а в нём письмо. Сейчас прочтём его.

«Здравствуйте, ребята! Обращается к Вам гном Эконом. В стране экономика Вас ждут нелёгкие испытания. Чтобы пройти по ней надо быть умными, решительными, умелыми и ничего не бояться. Под моим волшебным деревом Вы найдёте задания. Желаю удачи! Гном Эконом»

В-ль: Ребята, вы не испугаетесь трудностей? А где же здесь могут быть задания? Вот и корзинка, а в ней лежат воздушные шарики, а задания находятся внутри шаров. Мы будем лопать шарик с соответствующей цифрой и доставать задание. *(Называем цифру, лопаем шар)*

В-ль: Первая остановка называется «Бюджетная». На ней мы с вами поговорим о бюджете. Ребята, скажите, а что же такое бюджет семьи?

Дети: Это все деньги, которые заработали все члены семьи.

Звучит музыка из мультфильма о Крокодиле Гене.

В-ль: Давайте мы с вами поговорим о бюджете семьи крокодила Гены.

«Подружились как-то старуха Шапокляк, крокодил Гена, Чебурашка и крыса Лариска и стали жить вместе. И все у них получалось. Крокодил Гена на работу в зоопарк устроился, получал за это... что?»

Дети: Крокодил Гена получал зарплату.

В-ль: Ребята, а кто у вас в семье получает зарплату?

Дети: папа, мама, бабушка...

В-ль: За что они получают зарплату?

Дети: за выполненную работу*(дети читают стихи)*

1. Вот и месяц пролетел

Чему я очень рада

Ведь родителям моим

Положена зарплата.

2. День зарплаты наступил

Папа в магазин сходил.

Мамин пополнился гардероб,

А я получил самолет.

В-ль: Чебурашка учился в летной школе, чтобы стать пилотом. За учебу Чебурашке платили, как вы думаете что?

Дети: Чебурашке за учебу платили стипендию *(дети читают стихи)*

1. Сегодня первое число,

Чему я очень рад:

Ведь получает в этот день

Стипендию мой брат...

2. Я объяснил своим друзьям,

Пусть знают все ребята,

Что, в сущности, стипендия –

Студенческая зарплата.

3. Студентам за учебный труд

Стипендия положена.

Брат купит много книг себе,

А мне мороженое!

В-ль: Правильно, молодцы. Старуха Шапокляк уже не работала, сидела дома, вела домашнее хозяйство и получала от Государства.... Что?

Дети: Старуха Шапокляк получает пенсию (*дети читают стихи*)

1. Дед и бабушка мои

Потрудились от души.

Много лет они старались,

Вот и пенсии дождались.

С пенсии конечно дед

Купит вкусеньких конфет.

В гости к ним всегда хожу,

Помогаю, как могу.

В-ль: Правильно. Однажды крыса Лариска тоже придумала себе занятие. Она стала выращивать около дома цветы. Цветы были необыкновенной красоты, выросло их очень много. На семейном совете было решено продавать цветы на рынке. От продажи цветов она получала... что?

Дети: продавая цветы, старуха Шапокляк получала деньги

В-ль: Правильно. Как вы думаете, больше или меньше станет доход семьи Крокодила Гены, если Лариска будет продавать цветы?

Дети: доход будет больше.

В-ль: Все заработанные деньги семьи Крокодила Гены – это доход его семьи. Давайте посчитаем, сколько составляет доход его семьи.

(Дети считают до 10) (Весь рассказ сопровождается показом картинок и выкладыванием монеток в обиход «кошелек»)

В-ль: молодцы ребята, вы хорошо справились с заданием. А сейчас я предлагаю отправиться дальше.

(Дети встают на ковер-самолет, имитируют полет под музыку).

В-ль: Лопаем шар под цифрой 2. Остановка «Денежная». На ней мы поговорим о деньгах.

Скажите, за что люди получают деньги?

Дети: люди получают деньги за свой труд.

В-ль: Для чего нужны деньги?

Дети: купить продукты, заплатить за квартиру, заплатить за лечение, заплатить за детский сад, сходить в кинотеатр, сходить в кафе, оплачивать проезд в транспорте

В-ль: Правильно, молодцы. Вы все знаете, для чего нужны деньги. А сейчас отгадайте загадку:

Угадай, как это зовется,

Что за деньги продается.

Это не чудесный дар,

А просто–напросто(товар)

В-ль: ребята, скажите мне всё ли на свете можно купить и продать?

Дети: Нет.

Игра «Что продается, что не продается» [см. приложение № 2]

В-ль: Вы замечательно справились с заданием, отправляемся дальше.

(Дети встают на ковер-самолет, имитируют полет под музыку).

В-ль: Третья остановка называется «Трудовая»

Хочу вас обрадовать, что на этой остановке за свой труд вы будете получать монетки, которые вам еще пригодятся.

В этой стране живут трудолюбивые люди. И гном Эконом просят, чтобы вы назвали пословицы о труде, которые они придумали?

(за правильные ответы дети получают монетки)

Дети: [3]

Каков работник, такова ему и плата.

Дело мастера боится.

Маленькое дело лучше большого безделья.

Нелегко деньги нажить, а легко прожить.

Кто любит трудиться, тому есть чем гордиться.

Труд кормит, а лень портит.

Терпенье и труд все перетрут.

Без труда не вытащишь и рыбку из пруда.

Кто не работает, тот не ест.

Кто сидит на печи, тот не ест калачи.

В-ль: Молодцы, много назвали пословиц. Ребята, а давайте вспомним, какие профессии бывают. А для этого мы поиграем в игру «Загадки».

(Воспитатель загадывает загадки, дети отгадывают и получают монетки)[3]

Кто учит вас читать, писать, чтоб умными могли вы стать? Кто вам продаст творог, сосиски и «Вискас» для любимой киски?

Кто прибьет вам каблучок, замочек вставит в сапожок?

Кто билеты проверяет, безбилетных выгоняет?

Кто шьет из ткани сарафан для Тани?

Кто вылечит от всех болезней и знает, что кому полезней?

Кто границы охраняет и наш сон оберегает?

Кто учит чисто говорить и звуки все произносить?

Кто в быстрой ракете летает в космос и видит землю, похожую на глобус?

В-ль: Молодцы ребята. Предлагаю поиграть в игру «Кто, что производит?»

[см. приложение № 2] *(Дети подбирают к картинке профессии - его результат труда)*

Воспитатель обращает внимание детей на шкатулку. Открывают ее, а в ней находятся экономические задачи.

(Дети решают задачи и получают монетки за правильные ответы.)

В-ль: Молодцы, славно потрудились. Все загадки отгадали, задачи решили, со всеми заданиями справились, да еще и заработали денег. И пора нам возвращаться в детский сад.

Воспитатель обращает внимание детей на красивую коробку. Открывают ее, а в ней находятся письмо, зачитывает его

«Ребята! Я вас всех поздравляю! Я рад, что вы не испугались трудностей, прошли все испытания, помогали друг другу. А в награду за это я Вам приготовил этот необычный сундучок с призами».

(Поощрение детей. Дети под музыку улетают на ковре-самолете)

Воспитатель предлагает детям пересчитать свои деньги

и потратить их в «Магазине»

(Игра «Магазин»)

Дети соотносят количество монет с ценой товара и покупают один предмет или несколько.

Приложение 4

Конспект беседы экономической направленности «Что такое деньги?»

Цель: уточнить представление детей о том, как взрослые зарабатывают деньги и для чего нужны человеку деньги. Развивать логическое мышление; воспитывать уважительное отношение к труду, бережливость.

Материалы: бумажные и металлические деньги.

Ход беседы: Ребятки, а вы ходите в магазин? А с кем вы ходите в магазин? *(ответы детей)* А в какие магазины вы ходите? А для чего ходят взрослые в магазин? *(чтобы купить*

товары, которые необходимы) А какие товары покупают в магазинах ваши бабушки и дедушки, папы и мамы? (*еду, одежду, игрушки, книги и т. д.*) А как вы думаете для чего нужны эти вещи, которые взрослые покупают в магазине? (*ответы детей*) Ребята, вещи, которые продаются в магазине называют товарами. Ребята, как вы думаете без чего не дадут товар в магазине? (*ответы детей*) Правильно! Товары в магазине не дадут без денег.

Появились на свет давно,

Назначение у них одно;

В магазине вы берите

Все, что только захотите,

Только к кассе подойдите

И, конечно, заплатите.

Ребята, **деньги бывают разные**. На Земле очень много стран и в каждой стране свои **деньги**. **Деньги**, которыми пользуются в нашей стране называются рублями.

Бывают **деньги бумажные**, а бывают металлические. Металлические **деньги** еще по-другому называются монетами.

Ребята, а как вы думаете, какими **деньгами** удобнее пользоваться? Металлическими или бумажными? (*ответы детей*) Ребята, бумажными **деньгами**, пользоваться удобнее, так как

они занимают мало места в кошельке, и они легче металлических. (*дать потрогать бумажные и металлические деньги*) Какие **деньги легче**, какие тяжелее? (*ответы детей*)

Ребята, взрослые, которые приходят в магазин для того, чтобы купить товары, называются покупателями. Покупатели приходят в магазин с **деньгами**, берут товар и отдают за него **деньги продавцу**. Продавец берет **деньги** и только после этого отдаёт товар

покупателю. Покупатель покупает товар у продавца. Между покупателем и продавцом

происходит обмен. Что отдаёт покупатель продавцу? (*деньги*) А что отдаёт продавец

покупателю? (*товар*) Отдаст ли продавец товар покупателю без денег? (*ответы детей*)

Ребята, а как вы думаете откуда взрослые, ваши мамы и папы, берут **деньги**? (*ответы детей*) Ребята, взрослые **деньги зарабатывают**. Что делают ваши мамы и папы, чтобы

заработать **деньги**? (*работают*) Ребята, а вы знаете кем работают ваши мамы и

папы? (*ответы детей*) Для того, чтобы заработать **деньги нужно трудиться**. Имиль, кем

работает твоя мама? (*поваром*) Ребята, а что делает повар? (*готовит еду-варит суп, компот, печет пироги*)

Правильно, ребята! Повар готовит еду. Приготовление еды-это труд. А за труд человек получает **деньги**, заработную плату. То есть повар получает **деньги за то**, что готовит еду-варит суп и компот, печет пироги, жарит котлеты. Ребята, а как вы думаете, если человек не будет работать, сможет ли он получить **деньги**, заработную плату? (*ответы детей*)

Ребята, как вы думаете нужно ли покупать в магазине товары, которые не нужны? (*ответы детей*)

Почему не нужно покупать в магазине ненужные товары? (*ответы детей*)

Правильно, ребята не следует покупать в магазине ненужные товары, ведь они не принесут пользы, а **деньги на них потратятся**. А если у вас не останется денег, то вы уже ничего больше не сможете купить в магазине. **Деньги нужно тоже беречь**, как и товары, которые вы купите в магазине, ведь товары стоят денег. А **деньги**, как мы уже выяснили, без труда человеку не даются, человек зарабатывает **деньги своим трудом**, для того, чтобы заработать **деньги**, взрослые каждый **день ходят на работу**.

О чем мы сегодня с вами говорили? (*о деньгах*) Для чего нужны **деньги**? (*для того, чтобы в магазине покупать товары*)

Может ли продавец отдать покупателю товары без денег? (*ответы детей*) Какие бывают **деньги** (*металлические и бумажные*) Молодцы, ребята, вы верно ответили на вопросы!

(Можно предложить детям нарисовать денежные купюры и поиграть в сюжетно-ролевую игру «Магазин».)

Приложение 5

Рекомендации для родителей

1. Разговаривайте с детьми, отправляясь вместе с ними за покупками.
Когда вы идете с ребенком в магазин за школьными принадлежностями или подарками к празднику, обязательно делитесь с ним своими мыслями по поводу цен и качества товаров.
2. Возьмите ребенка в банк.
Когда вы берете деньги из банкомата или направляетесь для этого в банк, возьмите с собой ребенка и объясните ему свои действия. Расскажите, каким образом можно заработать деньги, не снимая их с банковского счета.
3. Поговорите с детьми о вложении денег.
Приобретайте вместе с детьми акции компаний, с продукцией которых они знакомы. Специалисты утверждают, что начать этим заниматься можно и с детьми с младшего школьного возраста. Однако тут следует проявить осторожность, и, если вы видите, что ребенок не понимает, о чем идет речь, на какое-то время отложите реализацию этого *«семейного мероприятия»*.
Неважно, воспользуются они в будущем приобретенными навыками или нет, главное – дать им такой шанс, с детства подготовить к тому, что у каждого человека есть варианты, позволяющие изменить свое финансовое положение к лучшему.
4. Определите норму выдачи денег, и подарите ребенку копилку.
Выдавайте ребенку деньги на карманные расходы и убедитесь в том, что часть этих денег он будет откладывать. Подарите ему копилку. Копилка – один из способов научить ребенка следить за тем, как растут его деньги. Посоветуйте своему сыну или дочери завести специальный дневник, в который он (*она*) будет записывать свои *«финансовые операции»*.
5. Научите детей зарабатывать деньги.
Деньги не растут на деревьях, поэтому следует научить детей работать – для того, чтобы они имели собственный доход. Они могут начать, например, с того, что уберут разбросанные игрушки, вынесут мусор, или же соберут во дворе опавшие листья.
6. Помогите детям определить цель, для достижения которой они будут откладывать деньги.
Если ребенок имеет четкую цель, это заставляет его стремиться к осуществлению мечты. Независимо от того, что ребенок хочет приобрести – игрушку, велосипед или машину – помогите ему понять, что он получит это лишь в том случае, если будет упорно работать и копить деньги.
7. Покажите ребенку, как пользоваться кредитной карточкой.
Обязательно познакомьте с кредитной карточкой.
Прежде чем дать в руки сына (*или дочери*) кредитку, подробно объясните ему, что такое кредит и как надо с ним обращаться.
8. Вовлекайте детей в обсуждение семейного бюджета и планирование отпусков.
Расскажите детям о необходимости оплачивать коммунальные услуги и о том, что каждая семья обязательно должна выделять деньги на непредвиденные расходы (неожиданно вышел из строя, скажем, водопроводный кран и надо купить новый). Объясните, что для того, чтобы съездить куда-нибудь на каникулы, надо потратить деньги на приобретение билетов, оплату гостиничных номеров и развлечений.
9. Расскажите детям о том, что такое пожертвования на благотворительные цели.
Жертвуя деньги на благотворительные цели, вы тем самым помогаете ребенку понять, почему люди делятся друг с другом и делают друг другу подарки.
Такие *«уроки радости»* многим детям запоминаются на всю жизнь. Когда они становятся взрослыми, у них сохраняется ощущение, что акт дарения приносит истинное удовольствие и удовлетворение.
Кроме того, передача пожертвований может стать естественным поводом для обсуждения с детьми непреходящих жизненных ценностей.
10. Будьте для ребенка примером.
На собственном примере демонстрируйте своим детям, как следует относиться к деньгам.
Научитесь осмотрительно планировать семейный бюджет и разумно копить средства.

Приложение 6

Русские пословицы и поговорки о деньгах

- Без копейки рубля нет.
- Был бы ум, будет и рубль; не будет ума, не будет и рубля.
- Горе — деньги, а вдвое — без денег.
- Горе — деньги нажить, а с деньгами и дураку можно жить.
- Гроша нет за душой.
- Денег ни гроша, да слава хороша.
- Денежка без ног, а весь свет обойдет.
- Деньги счет любят.
- Деньги - что пух: только дунь на них - и нет.
- Кто не богат, тот и копейке рад, а богатому - и тысячи мало.
- Не горюй о деньгах: не они нас наживали, а мы их.
- Нелегко деньги нажить, а легко прожить.
- Отплатил той же монетою.
- Тот без нужды живет, кто деньги бережет.
- Трудовая денежка всегда крепка.
- Уговор дороже денег.

Приложение 7

НОД «Знакомство с деньгами»

Цель:

Познакомить детей с деньгами, какие были при древнем человеке до наших времен;

Познакомить детей с деньгами достоинством 1,2,5,10 рублей,1,5,10 копеек;

Ввести понятия: деньги, монета, купюра, рубль, копейка;

Учить устанавливать соотношение между монетами и числами;

Закрепить знание о составе числа из двух меньших чисел и из единиц;

Учить составлять различные комбинации из имеющегося набора монет;

Обогащать активный словарь;

Ход мероприятия:

Вос-ль: Здравствуйте, ребята. Посмотрите кто к нам пришел в гости?

Дети: Кот.

В: Правильно, это кот Ученый, он все знает.

К: Здравствуйте, ребята. ВЫ любите отгадывать загадки?

Д: Здравствуй

В: Ребята, как вы думаете, что очень любит делать кот?

Варианты ответов.

К: Да, я очень люблю считать. Я считаю все, дома, деревья, детей. Посмотрите, что у меня?

(Деньги) А кто знает, зачем они нам?

Д: Варианты ответов.

К: А где мы с вами расплачиваемся деньгами?

Д: Варианты ответов.

К: В кошелек мы их кладем,

С ними в магазин идем. (Деньги)

В: Правильно, ребята. Вот бы нам попасть в магазин, но попасть можно с помощью одного волшебного предмета. Как вы думаете какой? (Цветик – семицветик) Ребята, но нам оторвать и сказать волшебные слова. Отрывают и говорят слова. «ОКАЗАЛИСЬ» в древнем мире.

К: Как вы думаете, где мы оказались? Попали мы к древним людям.

<https://www.youtube.com/watch?v=Rw4gcroLNBw&t=138s>

В: Ребята, какие были деньги в мультфильме?

Д/и : «Что когда было?»

Правила: Выбрать из нескольких картинок, что могло быть денежками.

Физминутка: «Апельсин»

Мы делили апельсин

Много нас, а он один.

Эта долька - для ежа,

Эта долька - для стрижа,

Эта долька - для утят,

Эта долька - для котят,

Эта долька - для бобра,

А для волка. кожура.

Он сердит на нас - беда!

Разбегайтесь кто куда.

В: Ребята, а давайте вспомним, из какой сказки цветик – семицветик?

Какие желания были у девочки?

К: А можно было обойтись без Цветочка? Как можно было исполнить желания девочки?

В: Мы пошли купить продукты:

Молоко, сметану, фрукты.

На кассу все несем в корзине.

Мы в продуктовом. Магазине

В: Что загадывала девочка из сказки?

Д: Куклы, баранки, велосипеды.

К: Ребята, давайте с вами нарисуем, то что можно девочка загадала.

Рисование цветными карандашами предметы, которые девочка загадала с помощью цветка.

Кот ученый рассматривает рисунки детей.

«Экскурсия в магазин»

Цель: Продолжать знакомить детей с социально значимыми зданиями

города их назначением магазин «Продукты»;

закреплять умения считать в пределах 10;

профессии людей продавец продуктового магазина,

содержанием и значением их труда для жителей города.

Ход экскурсии:

В: Ребята мы сегодня с вами отправимся на экскурсию в магазин. Давайте вспомним как мы можем узнать сколько стоит еда или игрушка?.

ответы детей

В: Правильно. Возле товара всегда есть ценник, на котором написана цена.

Что могут продать детям?

Ответы детей.

В: Совершенно верно, детям могут продать хлеб, молоко, конфетку.

А что нам надо сделать, когда мы взяли товар?

Д: Пройти с ним на кассу.

В: Как называется человек, который продает в магазине продукты?

Д: Продавец

В: Да, в магазине работает продавец. В больших магазинах как «Виктория», есть продавец и на кассе работает кассир.

В: А что потом мы делаем?

Правильно, взять товар и подойти к кассиру, заплатить деньги, только тогда можно выйти из магазина.

А откуда мы с вами берем деньги?

Ответы детей

В: Совершенно верно, мы ходим на работу и получаем их за работу. Какие профессии вы знаете?

Экскурсия в магазин

В: Ребята, что мы видим в магазине?

Д: еду, продукты, чай и т. д.

В: Правильно, мы с вами видим продукты, значит этот магазин называется продуктовый. Давайте с вами купить мармелад. Мы выбрали, продукт. Что мы с вами должны сделать дальше?

Д: Пройти на кассу и оплатить.

В: Выходим из магазина. Кто запомнил, какими деньгами мы расплатились?

В: Ребята, кого мамы уже отправляют в магазин?

Как вы думаете, что поможет купить все, что надо в магазине?

А что можно сделать, чтобы не забыть предметы, которые нам надо купить?

Ответы детей

В: Надо аккуратно пользоваться деньгами, чтобы они не потерялись.

Сюжетно – ролевая игра «Магазин»

Цель: закрепить знания детей по теме: «Супермаркет»;

закреплять знания о деньгах;

продолжать формировать интерес детей к игре;

закреплять умения считать в пределах 10;

воспитывать уважение к труду взрослых.

Материал: продукты, корзинки, чеки, кошельки, одежда для продавцов, стеллажи с продуктами, банковские карточки.

Ход игры:

(Распределение ролей, выбор продавца, директора, кассира. Директор магазина приглашает на работу: Продавца, водителя, кассира)

В: Ребята давайте вспомним как себя вести в магазине?

Можно отходить далеко от родителей в магазине?

Ребята предлагаю вам побывать на открытии нового супермаркета.

Директор магазина перерезает ленточку при открытии супермаркета.

Воспитатель обращается к детям: «Ребята, давайте выясним, как правильно купить товар?» (выбрать нужный товар, заплатить за него, взять чек).

Покупатель: Здравствуйте, мне нужен товар

Продавец: ДА у нас есть такой товар. Вам с доставкой на дом или сами сейчас заберете?

Покупатель: Спасибо сейчас сам.

(параллельно диктор или продавец читает объявление «Приглашаем на работу», «Привоз нового товара»)

Покупатель расплачивается, забирает товар и уходит.

Продавец: Вот вам карта скидок.

Все продукты на витрине:

чай, конфеты, колбаса –

Разбегаются глаза.

Подходите, покупайте.

Деньги в кассу отдавайте.

Покупатели расходятся по отделам.

В нашем городе наступил вечер.

Рабочий день закончился.

Закрываются магазины.

В конце игры диктор читает, что магазин закрывается на перерыв (или конец рабочего дня).

Покупатели совершают свои последние покупки, охрана провожает их, двери закрываются.

Список литературы

1. Аменд А.Ф., Саламатов А.А. Формирование нравственных представлений дошкольников в процессе экономического воспитания // Детский сад от А до Я. 2003. №4. с.55.
2. Аношина Л.М. Экономическое воспитание старших дошкольников в процессе ознакомления с новыми профессиями // Детский сад от А до Я. 2003. №4. с.103.
3. Белокашина С.В. Экономика и дети. Пословицы и поговорки // Дошкольная педагогика. 2009. №7. с.8.
4. Дошкольникам об экономике: пособие для педагогов учреждений, обеспечивающих получение дошкольного образования / Е.Н. Табих. – Минск: Выш. шк., 2007. – 48 с.: ил.
5. Играем в экономику: комплексные занятия, сюжетно-ролевые игры и дидактические игры / авт.- сост. Л.Г. Киреева. – Волгоград: Учитель, 2008г. – 169 с.
6. Лушникова Е.В. Как мы играем в экономику // Воспитатель ДООУ «ТЦ СФЕРА» М.; 2008. № 11. с.75.
7. Смоленцева А.А. Введение в мир экономики, или Как мы играем в экономику: Учебно-методическое пособие, - СПб.: «Детство – пресс», 2001. – 176с.
8. Смоленцева А.А. Знакомим дошкольника с азами экономики с помощью сказок. М.: АРКТИ, 2006. – 88 с.
9. Смоленцева А.А. Проблемно-игровая технология экономического образования дошкольников // Детский сад от А до Я.2003. №4. с.63.
10. Ягунова Н.М. Приобщение дошкольников к экономике в творческих видах деятельности // Детский сад от А до Я.2003. №4. с.128.

Зиновьева Ираида Юрьевна
учитель русского языка и литературы
МБОУ "Атнашевская ООШ"
Канашского района
Чувашской Республики

Мошенничество литературных героев

Актуальность. На сегодняшний день согласно оценкам экспертов в России весьма низкий уровень финансовой грамотности как среди молодежи, так и среди взрослого населения. А это приводит к неумению управлять личными финансами, принятию неэффективных финансовых решений. Умение грамотно вести свои финансы – это не только ключ к личному финансовому благополучию, но и залог здорового развития экономики России в целом. Мы знаем, что люди, умеющие грамотно планировать свой личный бюджет, более эффективны и в учебе, и в работе – вне зависимости от того, на каких позициях и в какой сфере они учатся и трудятся. Если человек не имеет элементарных финансовых знаний и навыков, то он едва ли сможет принять правильные решения, чтобы обеспечить свое благополучие. Поэтому так важно молодежи уже в юные годы, со школьной скамьи, задумываться о взрослой жизни.

Цель проекта. Проанализировав финансовые ошибки литературных героев, показать их актуальность в современном обществе и сформулировать уроки финансовой грамотности для современного школьника.

Задачи проекта:

Проанализировать произведения школьной программы, в которых литературные герои совершают финансовые ошибки.

На примерах из современной жизни показать негативные последствия таких ошибок.

Ожидаемые результаты. Проблема отношения человека к деньгам привлекала и привлекает к себе внимание писателей. Объясняется это довольно просто: свойство это достаточно распространено, имеет власть над человеком. Иногда случается так, что деньги определяют поступки человека, его жизнь.

Литература обладает одним очень важным воспитательным качеством: она даёт возможность читателю учиться на ошибках литературных героев. Хорошая, правдивая книга

позволяет за несколько часов прожить чужую жизнь и приобрести жизненный опыт. Во время чтения мы перевоплощаемся в кого-то, живём его бедами и радостями, заботами и удачами, вместе с ним делаем важные жизненные открытия и выводы из них. А потом захлопываем книгу и возвращаемся к самим себе. Но пережитое во время чтения не забывается. Жизненный опыт героя остаётся внутри нас. Он помогает нам принимать решения в своей реальной, не книжной жизни. Ошибки литературных героев характерны и для современного общества, анализ этих ошибок может послужить развитию финансовой грамотности школьников.

Опыт и практика всей мировой цивилизации показывает, что без чтения нет человека, нет личности. Именно книга стала тем незаменимым инструментом, который помогает сформировать нравственные принципы, моральные устои и культурные ценности, овладеть информацией, накопленной веками, развить фантазию, научить думать, анализировать, оценивать собственные и чужие поступки.

Основное содержание проекта

С детства детям нужно прививать чувство ответственности и долга во всех сферах жизни, в том числе и финансовой, это поможет им в будущем никогда не влезать в долги, держать себя в рамках и аккуратно вести свой бюджет. Важно помочь детям овладеть навыками финансовой грамотности, чтобы они могли принимать мудрые решения, распоряжаясь деньгами.

«Умненький, благоразумненький Буратино, хотел бы ты, чтобы у тебя денег стало в десять раз больше?» - продолжала зазывать его Алиса. «Конечно, хочу! А как это делается?» - отвечал Буратино. Это выдержка из замечательной сказки Алексея Толстого «Приключения Буратино, или Золотой ключик». Так лиса Алиса и кот Базилио дурачили Буратино, желая выудить у него 4 золотых. Кот Базилио и лиса Алиса поведали главному герою чудесный способ по превращению денег в денежное дерево. Для этого не надо было долго и упорно работать, совершать умственные и физические усилия, а только поверить в чудо.

«В Стране Дураков есть волшебное поле, — называется Поле Чудес... На этом поле выкопай ямку, скажи три раза: «Крекс, фекс, пекс», положи в ямку золотой, засыпь землей, сверху посыпь солью, полей хорошенько и иди спать. Наутро из ямки вырастет небольшое деревце, на нем вместо листьев будут висеть золотые монеты. Понятно?

Буратино даже подпрыгнул:

— Врешь!

— Идем, Базилио, — обиженно свернув нос, сказала лиса, — нам не верят — и не надо...

— Нет, нет, — закричал Буратино, — верю, верю!.. Идемте скорее в Страну Дураков!

Бывалые мошенники умело убеждали глупенького Буратино преумножить свои денежки:

« Это гуляют те, кто посеял деньги на Поле Чудес... Сегодня последняя ночь, когда можно сеять. К утру соберешь кучу денег и купишь всякой всячины... Идем скорее...»

Буратино выкопал ямку. Сказал три раза шепотом: «Крекс, фекс, пекс», положил в ямку четыре золотые монеты, засыпал, из кармана вынул щепотку соли, посыпал сверху. Набрал из лужи пригоршню воды, полил. И сел ждать, когда вырастет дерево... Лиса Алиса думала, что Буратино уйдет спать, а он все сидел на мусорной куче, терпеливо вытянув нос.

Мошенники, задумавшие обмануть Буратино и нажиться на его наивности, не гнушаются никакими способами достичь желаемого. Лиса и кот отправили Буратино в полицию и благополучно выкопали его деньги. А глупый Буратино лишился четырёх золотых, так и не купив курточку папе Карло и азбуку себе.

Бедный Буратино не мог догадываться, что деньги не растут на деревьях, чтобы их получить, надо много потрудиться. А кругом найдётся много желающих нажиться за счёт других людей.

— Ах ты, безмозглый, доверчивый мальчишка с коротенькими мыслями! — сказала Тортила.

— Сидеть бы тебе дома да прилежно учиться! Занесло тебя в Страну Дураков!

— Так я же хотел добыть побольше золотых монет для папы Карло... Я оччень хороший и благоразумный мальчик...

— Деньги твои украли кот и лиса, — сказала черепаха. — Они пробежали мимо пруда, остановились попить, и я слышала, как они хвастались, что выкопали твои деньги, и как подрались из-за них... Ох ты, безмозглый, доверчивый дурачок с коротенькими мыслями!..

— Не ругаться надо, — проворчал Буратино, — тут помочь надо человеку... Что я теперь буду делать? Ой-ой-ой!.. Как я вернусь к папе Карло? Ай-ай-ай!..

В сказке Л. Н. Толстого «Золотой ключик, или приключения Буратино» главный персонаж — Буратино — совершил финансовую ошибку, доверившись двум мошенникам — лисе Алисе и коту Базилио. Не имея жизненного опыта, деревянный мальчишка многого не понимал и хотел заработать легких и быстрых денег. Но, как известно, деньги не растут на деревьях, они зарабатываются трудом. И в такую ловушку попадают даже люди, которые не верят в сказки.

Примеры такого мошенничества можно встретить в нашей современной жизни. Это так называемые финансовые пирамиды.

Около 25 лет назад некто Сергей Мавроди стал рекламировать уникальный способ быстро разбогатеть. Для этого нужно было лишь купить «билеты МММ», цена которых росла ежедневно. Смысл был в том, что сегодня ты покупаешь такой билет за 100 рублей, а завтра продаёшь его назад за 110. Цена назначалась ежедневно и ни от чего не зависела. Билеты только дорожали, и об этом кричали на всех углах. Всего за полгода в игру втянулось 15 миллионов человек (каждый десятый россиянин), внутри МММ находилась треть годового бюджета России, цена билетов увеличилась в 127 раз от первоначальной. Спустя три года всё закончилось: 2 сентября 1997 года «МММ» было признано банкротом, а миллионы участников пирамиды остались ни с чем. Да, у участников МММ были решения из судов, по которым им полагались какие-то средства, но взять их было негде, ведь все они были виртуальными и в природе не существовали.

По мнению прокуратуры, ущерб, нанесённый МММ миллионам вкладчиков, оценивается в \$110 млн.

Сейчас государство тщательно следит за тем, чтобы таких случаев не происходило. В любом человеке кроется лень и жажда наживы, а также жажда быстрого обогащения. То что "бесплатный сыр только в мышеловке" никто не воспринимает. Люди несли и будут нести деньги этим аферистам только потому, что они очень много обещают. После этого они будут кусать себе локти, но будет уже поздно и никакие суды ничего не помогут, А это все из-за соблазна быстро обогатиться, ничего не делать и богатеть. Такая наивность, лень и вера в сказки.

Урок первый: глупость, жадность и недалёковидность людей, поддавшихся соблазну получить быстрые и лёгкие деньги, не прикладывая никаких усилий, приводит к обогащению аферистов и разочарованию инвесторов.

«Сказка – ложь, да в ней намёк, добрым молодцам урок»,- сказал А.С.Пушкин. В «Сказке о попе и работнике его Балде» автор высмеивает такие качества человека, как жадность, погоня за дешёвизной. Речь идет о попе, желающем найти себе такого работника, который работал бы усердно да исправно и не слишком дорого брал:

«Нужен мне работник:

Повар, конюх и плотник.

А где найти мне такого

Служителя не слишком дорогого?»

В результате Балда договорился с попом, что будет работать за три щелчка по лбу в год:

«Буду служить тебе славно,

Усердно и очень исправно,

В год за три щелка тебе по лбу.

Есть же мне давай варёную полбу».

Работал Балда «за семерых», был хорошим работником: «Досветла все у него пляшет». Всем нравилось его трудолюбие: «Попадья Балдой не нахвалится, Поповна о Балде лишь и печалится, Попенок зовет его тятей...» А когда пришел срок оплаты за работу, поп и вовсе не хотел расплачиваться.

Попадья говорит: «Знаю средство,
Как удалить от нас такое бедство:
Закажи Балде службу, чтоб стало ему невмочь,
А требуй, чтоб он её исполнил точь-в-точь
Тем ты и лоб от расправы избавишь
И Балду-то без расплаты отправишь».

Но Балда смог перехитрить чертей, и задание все же было выполнено. И пришлось попу платить Балде: «С первого щелка прыгнул поп до потолка, со второго щелка лишился поп языка, а с третьего щелка вышибло ум у старика».

Пушкин весьма фактурно выставляет напоказ перед читателями проблему жадности, алчности, вероломства. Поп всячески высмеивается автором. Действительно, человек выглядит крайне жалко в своих стремлениях угнаться за дешевизной.

«А Балда приговаривал с укоризной:

«Не гонялся бы ты, поп, за дешевизной».

Сказка учит нас тому, что так поступать со своими работниками (впрочем, как и вообще с людьми) нельзя. Нужно платить им по их заслугам.

В соответствии с сюжетом «Сказки о попе и работнике его Балде» поп выступает работодателем и нанимает Балду в качестве своего работника на условиях возмездного оказания услуг с предоставлением ему условий для проживания: «Нужен мне работник: повар, конюх и плотник». В результате добросовестному работнику, которым доволен работодатель, сначала не было выплачено вознаграждение за выполненную работу. Но Суд божий справедлив, и в конце сказки поп наказан за жадность. Мораль этой сказки такова – жадность, мошенничество и обман работодателя всегда будут наказаны.

И хоть этой сказке 190 лет, проблема повторяется и в наше время. К сожалению, в условиях кризиса крайняя форма нарушений прав работников — невыплата заработной платы — становится одним из способов «выживания» компании. Например, при строительстве космодрома «Восточный» было возбуждено несколько уголовных дел по факту задержки или невыплаты заработной платы. 8 августа 2016 г. во Фрунзенском районном суде Владивостока оглашён приговор в отношении Игоря Нестеренко, бывшего гендиректора Тихоокеанской мотостроительной компании, которая занималась строительством космодрома «Восточный». По данным следствия, Игорь Нестеренко с декабря 2014 года не выплатил заработную плату 730 сотрудникам предприятия. Общая сумма долга составила почти 19 млн. рублей. Уголовное дело было рассмотрено в особом порядке. Суд назначил Нестеренко наказание в виде штрафа в размере 130 тыс. рублей.

Если в сказке «О попе и работнике его Балде» справедливость восстановил Балда сам, то в наше время мошенничество со стороны работодателей наказывается органами судебной власти.

Право работников на оплату труда охраняется на законодательном уровне.

Административная ответственность: невыплата или задержка выплаты заработной платы подпадает под действие части 1 статьи 5.27 КОАП России. Должностных лиц или индивидуальных предпринимателей, допустивших нарушение прав работников на оплату труда, ждет штраф в размере от 1 000 до 5 000 рублей. Чуть выше санкции для юридических лиц — от 30 000 до 50 000 рублей.

Уголовная ответственность за невыплату заработной платы согласно статье 145.1 Уголовного кодекса России предусматривает ответственность за невыплату заработной платы в течение длительного срока. Так, частичная задержка более чем на 3 месяца в соответствии с частью 1 статьи 145.1 УК РФ предусматривает для руководителя организации

(в том числе филиала или структурного подразделения) или индивидуального предпринимателя одно из следующих видов наказаний:

- штраф до 120 000 рублей или в размере годовой зарплаты (в некоторых случаях может применяться дополнительная санкция — лишение права занимать определенную должность или заниматься предпринимательской деятельностью в течение 1 года);
- принудительные работы или лишение свободы сроком до 1 года.

Если же зарплата более 2 месяцев не выплачивается полностью, ответственность наступает по части 2 статьи 145.1 УК РФ, где наказание несколько строже:

- штраф от 100 000 до 500 000 рублей либо в размере зарплаты за 3 года (срок должностных ограничений повышается до 3 лет);
- принудительные работы или лишение свободы сроком до 3 лет.

Таким образом, право работников на оплату труда охраняется государством на законодательном уровне.

Урок второй: вступая в трудовые отношения, вы имеете право на заработную плату. В случае невыплаты вам предназначавшегося вознаграждения, вы должны отстаивать свои права, обратившись в трудовую инспекцию, прокуратуру, суд. Работодатель, не выплативший заработную плату или задержавший её, будет наказан по закону.

В основе сюжета рассказа Николая Лескова «Старый гений» лежит ситуация, типичная, к сожалению, как для России 19 века, так и для России сегодняшней.

Богатый франт обманул старушку, не заплатив ей долг, и теперь у нее отбирают дом. Должностные лица не защищают старушку, уж слишком большие связи у должника. Хотя старушка и права по закону, «непреодолимое препятствие» возникает там, где нужно просто найти должника и вручить ему судебную бумагу.

Изображается эта женщина с большой авторской симпатией: «по своей сердечной доброте и простоте», «выручила из беды одного великосветского франта, заложив для него свой домик, составлявший все достояние старушки и ее недвижимость». Потом писатель подчеркнет ее исключительную честность. Помещица дала человеку в долг по нескольким причинам: во-первых, человек из приличной семьи, когда-то старушка знавала его мать, во-вторых, он богат, и старушка думала, что вскоре она получит деньги обратно. А сумма долга огромная, целых 15 тысяч рублей. Проходит время, а деньги никто не возвращает. Заёмщик не стал платить в срок, и эта история превратилась для нее в «вопиющее дело», перед ней вдруг открылась «страшная перспектива холода и голода с увечной дочерью и маленькою внучкою». Она едет в Петербург и здесь узнает о должнике много нового:

«Было у него какое-то такое могущественное родство или свойство, что нельзя было его приструнить, как всякого иного грешника».

«...он платить не привык, и если очень докучать станете – может вам неприятность сделать».

«...он барин хороший, но только дурной платить; а если кто этим занялся, тот и всё дурное сделает».

Обращает на себя внимание тот факт, что окружающие обвиняют во всем старушку, ссылаясь на то, что она не тому человеку деньги занимала. Помещица даже обращается в высшие инстанции и пытается дать взятку в размере трех тысяч рублей, однако никто не хочет ей помочь.

Старушка-помещица доверилась некому Ивану Ивановичу, поскольку выхода у нее не было. Иван Иванович вместе со своим помощником провернул блестящую операцию: они спровоцировали скандал на вокзале, с которого франт собирался уехать за границу. Приехала полиция, и должнику публично вручили судебное предписание. Франту ничего не оставалось делать, как выписать чек на всю одолженную сумму и вернуть 15 тысяч.

Таким образом, справедливость восторжествовала, но мы понимаем, как много обманутых людей остается без средств к существованию из-за своей доверчивости, недалекости, простодушия. Надо помнить, что помогать, отдавая последнее и ставя под угрозу своих родных и близких, нельзя. Я вспомнила пословицы: «Доверяй, но проверяй», «Добро – изнанка зла», «Зло есть грубейшая форма невежества». А также

уместным будет напомнить высказывание из трилогии Л.Н.Толстого «Детство» – «Самый худший человеческий порок – это неблагодарность».

Мы живем в сложное время, где нередко обман, ложь, несправедливость. Пользуясь добротой, доверчивостью людей, знакомые и даже родственники не возвращают долгов. В жизни также нередко ситуации, когда путем обмана или пользуясь служебным положением, граждане просят взять кредит для себя, пообещав исправно вносить сумму долга.

Так в городе Альметьевске республики Татарстан директор государственного автономного учреждения социального обслуживания «Центр реабилитации инвалидов «Ветеран» Ольга Емелина заставляла подчиненных оформлять на себя займы в Россельхозбанке, для чего завышала в справках НДФЛ размеры их доходов, а сами кредиты за сотрудников не оплачивала. Эти люди, имеющие доход ниже прожиточного минимума, оказались должны банку огромные суммы.

23 сентября 2015 года бывшего директора центра реабилитации инвалидов «Ветеран» Ольгу Емелину городской суд Альметьевска признал виновной и осудил, приговорив к двум годам лишения свободы в колонии за мошенничество. Ее арестовали прямо в зале судебного заседания.

Урок третий: принимая решение о предоставлении денег в долг, тщательно обдумай, надёжен ли заёмщик. Если принято положительное решение, обязательно потребуй расписку, где будут указаны сумма долга цифрами и прописью, паспортные данные обоих, срок написания расписки, срок возврата денег, процент за просроченную выплату, подписи обоих. В случае невозврата долга так проще будет доказать свою правоту в суде. Кредит брать нужно только для собственных нужд, не соблазняясь посулами, чтобы не оказаться должником банка.

Проблема вечной борьбы с самим собой и вечными страстями красными нитями проходит через повесть А.С.Пушкина «Пиковая дама» и определяет ее актуальность и в наши дни. «Пиковая дама» связана не только с будущим русской литературы, но и с ее недавним прошлым. В ней исследуется человеческая страсть, гибельная страсть. Здесь она из исторического прошлого переносится прямо в современную эпоху – и то, что она выступает в более современных формах и в более обыденной сфере жизни, делает ее еще страшнее.

Германн, главный герой повести, - хищник-стяжатель, имеет характер демонически-эгоистический. Он одержим страстью возвышения, для которой нужны деньги. Он не играет, потому что у него мало денег, хотя он и страстный игрок в душе, он расчетлив. Играть наобум, не зная, удастся ли выиграть – не для него. Он хочет действовать наверняка, когда точно будет знать секрет беспроигрышной партии. Человек "сильных страстей и огненного воображения", Германн скрытен, честолюбив, азартен в душе, но расчетлив и бережлив почти до скупости. Ради достижения богатства он готов на все: и увлечь молодую девушку, которую он на самом деле не любит, и стать любовником восьмидесятилетней старухи, и даже пойти на убийство. Герой вступает в поединок с судьбой, считая, что трезвый расчет позволит ему достичь вожденной цели. Он не остановится ни перед чем, чтобы узнать секрет трёх карт.

Страсть к обогащению у главного героя вырастает до размеров холодной, беспощадной и вместе с тем безумной страсти:

«...Увидев молодую девушку, он говорил: «Как она стройна!.. Настоящая тройка червонная». У него спрашивали: который час, он отвечал: — без пяти минут семерка. — Всякий пузастый мужчина напоминал ему туза. Тройка, семерка, туз — преследовали его во сне, принимая все возможные виды: тройка цвела перед ним в образе пышного грандифлора, семерка представлялась готическими воротами, туз огромным пауком. Все мысли его слились в одну, — воспользоваться тайной, которая дорого ему стоила...»

Обманувшись, проиграв за карточным столом, Германн в пушкинской повести сходит с ума. За этим не просто указание на бытовой реальный факт, но и глубокая и трагическая авторская мысль общего значения.

Пушкин не случайно взял карточную игру за основу сюжета повести, ведь игра – это поэтическая метафора жизни с ее взлетами и падениями, с ее проигрышами и выигрышами, с ее удачами и неудачами. Идея повести в обличении страшной власти денег, уродующей, обезчеловечивающей человека, возвещающей о новой, буржуазной формации, идущей на смену феодализму, в развенчании индивидуализма. Сюжет основан на простых человеческих пороках: предательстве, азарте, алчности, жажде легкой наживы, лести, лености, эгоизме.

В произведении «Пиковая дама» А.С.Пушкин пишет о силе азартных игр и в какой-то мере напоминает читателю о том, что существуют темные силы. Азартные игры – небезопасные игры. Они часто влекут за собой неблагоприятные последствия. Занимаясь такими играми, человек подвергает риску свою психику. Азартные игры как бы засасывают человека в свой омут. Человек хочет играть, играть и играть... Жажда победы одерживает победу над человеком. Он остается в полной власти таких игр. Так бывает часто, если речь идет об игре на деньги. Жажда богатства, жажда денег делает человека неуправляемым. И наступает психологическая зависимость – одна из самых неблагоприятных для человека. Голову то и дело посещают мысли: «Где бы сыграть, чтобы выиграть»

Азартная игра - явление социальное, так как вовлеченный в азартную игру человек подвергает себя опасности остаться без средств к существованию, социальной дезадаптации, которая уводит человека от социально значимой деятельности, провоцирует криминальное поведение. Такой человек уже не владеет своей жизнью, его жизнь превращается в игру, и в этом случае речь идет уже о патологии личности.

Вот несколько фактов, свидетельствующих о пагубности пристрастия к игре:

Стюарт Ангер (Stewart Errol Unger), побеждавший в главном турнире Мировой серии покера трижды, большую часть выигранных денег тратил на спортивные ставки и наркотические вещества. Ангер скончался в возрасте 45 лет в результате патологии сердца, вызванной употреблением наркотиков;

профессиональный игрок в покер **Эрнест Шерер** (Ernest Scherer) по заключению суда был приговорён к пожизненному заключению за убийство своих родителей в 2008 году. Мотивом жестокого преступления послужило желание облегчить за счёт получения наследства тяжёлое финансовое положение, в котором находился Шерер;

игрок в покер **Алессандро Бастианони** (Alessandro Bastianoni) в 2013 году покончил с собой после череды крупных проигрышей.

Урок четвёртый: желание получить быструю и лёгкую наживу, прибегая к азартным играм, может привести к пагубному пристрастию. Пристрастие к азартным играм деформирует личность, часто приводя к нервным расстройствам и суициду.

Если верить афоризмам, и грязные дела дают чистую прибыль. Ни для кого не секрет, что падкие на чужое добро несознательные граждане встречались в любую эпоху. Особенно любили некоторые облеченные доверием сотрудники государственных органов запустить руку в государственную же, доверенную им, казну. И творилось это вопиющее беззаконие во все времена.

Темой комедии Н. В. Гоголя «Ревизор» является изображение быта и нрава чиновничье-бюрократической России 30-х годов XIX века. В комедии на примере маленького города показано то, что было характерно для всей огромной России того периода: казнокрадство, взяточничество, беззаконие, попирание человеческого достоинства, помещичий произвол.

Смысл и вся направленность комедии заставляют признать главным действующим лицом «Ревизора» всю группу чиновников вместе с городничим. Изворотливый, неглупый, выслужившийся долгой службой, привыкший хватать все, что «плывет в руки», то есть взяточник и хапуга, — таким предстает перед нами глава чиновников уездного города Сквозник-Дмухановский. Он сам признается, что «мошенников над мошенниками обманывал, поддевал на уду продох и плутов таких, что весь свет готовы обворовать». Взятничество он воспринимает как должное. «Это уж самим богом устроено», — таково его мнение. Казнокрадство городничего проявляется в том, что он присвоил деньги, выданные на постройку церкви, а в город прислал рапорт, что церковь начали строить, да

она сгорела. Грубый, дерзкий с подчиненными, Сквозник-Дмухановский становится вежливым и обходительным в обращении с начальством. Самая большая мечта этого человека — стать птицей высокого полета, выбиться в генералы. Судья Ляпкин-Тяпкин, попечитель богоугодных заведений Земляника, смотритель училищ Хлопов, почтмейстер Шпекин — ближайšie помощники городничего по административному управлению города. Характер и манера поведения этих героев похожи на поведение городничего.

Пороки чиновничества не выдуманы автором. Они взяты Гоголем из самой жизни. Известно, что в роли гоголевского почтмейстера выступал сам император Николай I, который прочитывал письма Пушкина к жене. Скандальная история с проворовавшейся комиссией по построению храма Христа Спасителя очень напоминает поступок городничего, присвоившего казенные деньги, выделенные на строительство церкви. Эти факты, взятые из реальной жизни, подчеркивают типичность негативных явлений, которые обличает сатирик в своей комедии. Пьеса Гоголя высветила все типичные пороки чиновничества России, которые воплотились в индивидуальных образах городничего и его окружении. Таким образом, писатель в своей комедии обличает все основные пороки правящего чиновничества России: нечестность, недобросовестное отношение к службе, взяточничество, казнокрадство, произвол, беззаконие, подхалимство, бескультурье. Их поведение предопределено одной единственной страстью - приобретать: положение в обществе, чины на службе, богатство. Эти типичные пороки чиновничества бичует Гоголь своим беспощадным смехом. Человек постепенно теряет свой человеческий облик. И такая участь ждет всех, кто далек от нравственности, духовных ценностей.

Гоголевская комедия сохраняет свою актуальность и в наши дни, заставляя задуматься о причинах многих негативных явлений современной жизни. Казнокрадство и алчность чиновников - одно из величайших общественных проблем во всем мире и во все времена. Существует даже Международный день борьбы с коррупцией, ежегодно отмечаемый по инициативе ООН 9 декабря начиная с 2004 г.

В России всегда была проблема казнокрадства и проблема взяточничества. Только после устранения данных проблем, можно заняться проблемой противодействия коррупции. Коррупция — термин, обозначающий обычно использование должностным лицом своих властных полномочий и доверенных ему прав, а также связанных с этим официальным статусом авторитета, возможностей, связей в целях личной выгоды, противоречащее законодательству и моральным установкам. Коррупция представляет собой значительную проблему в современной России, затрагивающую все аспекты жизни, включая государственное управление, правоохранительные органы, здравоохранение и образование. Феномен коррупции исторически является частью модели государственного управления в России.

Арест действующего губернатора – всегда событие из ряда вон выходящее. Тем примечательнее, что начальственные кабинеты на камеры СИЗО сменили сразу два главы регионов – губернаторы Сахалина и Коми Александр Хорошавин и Вячеслав Гайзер. До этого в современной России подобный маршрут проделал лишь один руководитель субъекта Федерации – Алексей Баринин из Ненецкого автономного округа, отсидевший за решеткой чуть более года и приговоренный в 2007 году к условному наказанию за присвоение квартиры.

Сегодня видно: самое страшное в этой ситуации то, что меняются нравственные ориентиры людей, меняется их сознание - в людях рождается убежденность, что все в этом мире можно купить, а значит, все продается: честь, совесть, любовь, а главное – такие люди готовы продать даже Родину.

« Не извращай закона, не смотри на лица и не бери даров, ибо дары ослепляют глаза мудрых», - гласит Библия.

Урок пятый: казнокрадство и взяточничество не только уголовно наказуемые преступления, но и пороки человека и общества, которые разрушают устои общества,

разрушают экономику, нравственность общества. Каждый с детства должен воспитывать в себе внутренний регулятор под названием «совесть».

Заключение

К книге как к источнику света тянется и стар и млад. Часто человечество обращается к книге за решением своих же проблем – как жить, с кого брать пример, по какому пути пойти, в чём смысл жизни. И книга – верный друг и наставник – даёт ответы на эти вопросы. Вместе с ними вы преодолеете многие проблемы и сложные ситуации. Этот опыт, пусть даже и книжный, поможет вам в дальнейшей жизни.

Произведения, рассмотренные в моём исследовании, оказались актуальны и в современном обществе, так как проблемы, обозначенные в них, существуют и по сей день.

В произведениях, которые я проанализировала, было выявлено не только неправильное поведение по отношению к финансам, но и определено, как это повлияло на самого человека, к чему его привело. В основе всех проступков литературных героев лежит желание обогатиться, не прикладывая усилий, завладеть чужим, алчность. Это толкает человека на нарушение закона, тяжёлые преступления, превращает человека в беспринципное существо. Наверное, поэтому, изучая в школе эти произведения, надо обращать внимание на уроки, которые мы можем извлечь из описанных событий, что будет способствовать повышению финансовой грамотности школьников.

Грамотность школьников и учащейся молодежи в финансовой сфере – важное средство долгосрочного оздоровления мировой финансовой системы, эффективная мера обеспечения повышения стандартов качества жизни и экономической безопасности населения и будущих поколений граждан. Современные дети, подростки и молодежь являются активными потребителями и все больше привлекают внимание розничных торговых сетей, производителей рекламы и банковских услуг. В подобной ситуации недостаток понимания и практических навыков в сфере потребления, сбережения, планирования и кредитования может привести к необдуманным решениям и опрометчивым поступкам, за которые придется расплачиваться в течение многих лет на протяжении жизни.

Финансовое образование молодежи способствует принятию грамотных решений, минимизирует риски и, тем самым, способно повысить финансовую безопасность молодежи. Низкий уровень финансовой грамотности и недостаточное понимание в области личных финансов может привести не только к банкротству, уязвимости к финансовым мошенничествам, чрезмерным долгам и социальным проблемам, включая депрессию и прочие личные проблемы.

Следует заметить, что, хотя социальный и экономический эффект от повышения финансовой грамотности молодого поколения проявляется постепенно, мировой опыт доказывает бесспорную необходимость осуществления этой работы и недопустимость промедления в решении указанной проблемы.

Список литературы

1. Художественная литература
2. Гоголь Н.В. Ревизор»
3. Лесков Н.С. «Старый гений»
4. Пушкин А.С. «Пиковая дама»
5. Пушкин А.С. «Сказка о попе и работнике его Балде»
6. Толстой А.Н. «Золотой ключик, или приключения Буратино»
7. Ресурсы Интернет
8. <http://www.proza.ru/2013/06/13/561>
9. <http://goldlit.ru/gogol/639-revizor-analiz>
10. <http://iamruss.ru/russkaya-dejstvitelnost-v-rasskaze-leskova-staryj-genij>
11. <http://coolbusinessideas.info/finansovaya-gramotnost-dlya-podrostkov/>
12. <http://fingeniy.com/finansovaya-gramotnost-detej-shkolnikov/>
13. <http://www.zdravplus.ru/zakoni/zakoni-rf/finansoni-piramidi-zakon>

14. <http://mmm.su>
15. <http://refleader.ru/jgejgebewyfspol.html>
16. <https://russian.rt.com/article/315741-byvshii-glava-kompanii->

Ильин Дмитрий Владимирович
учитель истории и обществознания
МБОУ «Новочурашевская СОШ»

МЕТОДИЧЕСКАЯ РАЗРАБОТКА УРОКА НА ТЕМУ «МОЙ ПЕРВЫЙ БИЗНЕС-ПРОЕКТ»

Актуальность выбранной темы заключается в необходимости развития в России малого и среднего предпринимательства

Цель: развитие у обучающихся предпринимательского мышления, вовлечение их в предпринимательскую деятельность

Задачи:

Создать условия для закрепления обучающимися терминов и понятий, изученных ранее (предпринимательство, товары и услуги, прибыль, издержки, бизнес-план)

Формировать в детях компетенции предпринимателя (инициативность, коммуникабельность, самодисциплина, расчетливость и т.д.)

Развивать умения работать с информацией (выбор и анализ информации, создание таблиц, схем и т.д.)

Планируемый результат обучения, в том числе и формирование УУД.

По итогам урока обучающиеся смогут:

Предметные:

Объяснять, кто такой предприниматель, что такое прибыль

Отличать предпринимательскую деятельность от работы по найму;

Моделировать бизнес-планы, выделять их плюсы и минусы

Личностные:

Выразить собственное мнение по отношению к предпринимательской деятельности;

Выделять главные достоинства предприимчивого человека

Метапредметные:

продолжить развитие умения искать, анализировать, сопоставлять и оценивать разного рода информацию, способности определять и аргументировать своё отношение к ней.

Ход урока (45 мин.)

1. Организационный этап (приветствие и настрой на рабочую атмосферу) (1 мин)

2. Постановка цели и задач урока. Мотивация учебной деятельности учащихся (5 мин.)

Урок начинается с рассказа одного ученика биографии основателя сети ресторанов быстрого питания «Додо Пицца» Федора Овчинникова.

История основателя «Додо Пиццы» от подвала до лидера рынка.

Первый книжный бизнес

Родился Федор в 1981 году в Сыктывкаре, столице республики Коми. Здесь он окончил школу и государственный университет по специальности археология. Параллельно Овчинников работал маркетологом в средних и крупных частных компаниях. По его признанию, именно тогда он и стал задумываться о создании собственного дела.

Первую попытку он сделал уже в 21 год - решил открыть книжный магазин. Начального капитала у него не было, поэтому 400 тысяч рублей он взял в кредит, еще 100 тысяч занял у друзей. Этих денег хватало в притык на открытие точки, на рекламу не оставалось ни копейки. Поэтому он решил создать блог, где описывал все этапы создания магазина. Таким образом, к моменту открытия точки, а было это в 2006 году, у Федора собралось достаточно фанатов. Многие приехали в Сыктывкар со всей России, чтобы в живую увидеть результат. В

итоге к 2008 году у Овчинникова было уже 8 книжных магазинов, а оборот достиг двух миллионов долларов.

Низкий старт основателя пиццерии

Однако кризис 2008 практически развалил бизнес. Продажи упали, учредители потеряли интерес и пришлось Федору продать свою долю в бизнесе за копейки. Но отчаиваться он не привык. Он уехал в Санкт-Петербург и устроился работать в пиццерию. Там и родилась идея открыть свой общепит. В 2011 году мужчина вернулся в родной Сыктывкар, опять взял крупную сумму в долг и в подвале в центре города открыл пиццерию. Продвигал он ее так же как и книжный магазин - с помощью своего блога, где рассказывал, как строится бизнес с нуля.

На первых порах Федор сам принимал участие в работе - месил тесто, развозил заказы и убирался. Об этом он и рассказывал в блоге - это взорвало соцсети. Затем Федор пошел дальше - на кухне он установил веб-камеры, и гости пиццерии могли в онлайне наблюдать, как готовится их заказ. Также у покупателей появилась возможность сходить на экскурсию в любимое кафе, посетителям рассказывали и показывали, где и как готовится блюдо. Такого раньше не делала никто. Благодаря таким нововведениям, "Додо" быстро начала расширяться. Сначала пиццерии открывали в Коми, появилась франшиза и "Додо" стала путешествовать по стране.

Сколько зарабатывает основатель Додо Пиццы.

В прошлом году выручка Додо Пиццы равнялась 20 миллиардам рублей. Это в полтора раза больше, чем компания заработала в 2018 году. При этом ее основатель Федор Овчинников открыто рассказал о своей зарплате. Оказалось, что она у генерального директора фиксированная - 380 тысяч рублей в месяц. Остальные заработанные средства предприниматель вкладывает в бизнес.

В итоге, в июле прошлого года открылась юбилейная 500 пиццерия. За 8 лет на рынке "Додо" появилась в 12 странах мира. Выручка сети в 2019 году превысила 260 миллионов долларов в год. На рынке общепита - это одна из самых быстроразвивающихся сетей.

Источник: <https://zen.yandex.ru/media/bandev/istoriia-osnovatelia-dodo-piccy-ot-podvala-dolidera-gynka-5e97f5d6fb11426fb1069f05>

Прослушав данный рассказ обучающиеся отвечают на несколько вопросов.

Какие качества характеризуют современного предпринимателя?

Ответы учеников: инициативность, оптимизм, отсутствие страхов перед ошибками, самодисциплина и т.д.

Что необходимо, чтобы предпринимательская деятельность в современном обществе была успешна?

Ответы учеников: новаторство, открытость, готовность рисковать, знание основ рынка, изучение спроса и предложения.

Кто-нибудь из вас хочет быть предпринимателем?

3.Актуализация знаний. (10 мин)

Перед началом изучения темы учитель предлагает вспомнить главные термины и определения по данной теме в виде кроссворда.

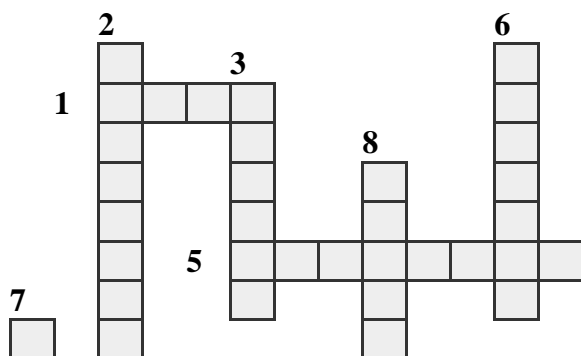

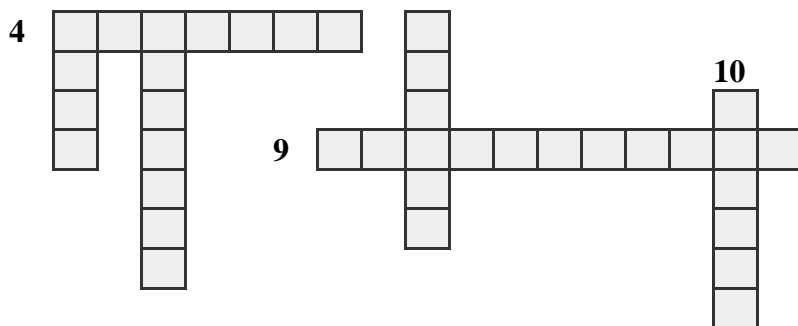

Неопределённое событие или условие, которое в случае возникновения имеет позитивное или негативное воздействие на репутацию компании, приводит к приобретениям или потерям в денежном выражении

Лицо, имеющее своё дело в целях получения прибыли в форме оказания услуг, торговли или производства.

Предоставление денежных средств банком в долг на условиях возвратности

Разность между выручкой и издержками

Затраты фирмы на приобретение факторов производства

Доход, полученный предпринимателем после реализации определенного количества товаров по определенной цене

Готовность покупателей приобрести товар

Готовность производителей продать определенное количество товара

Борьба между производителями за лучшие условия на рынке

Английское слово, в переводе означает «дело»

4.Первичное усвоение новых знаний (25 мин)

Для того, чтобы начать свое дело необходимо в первую очередь найти бизнес-идею и разработать бизнес-план.

Бизнес-идея – это новая идея, которая может позволить фирме произвести товары и услуги, успешно продать их и заработать хорошую прибыль. У любой бизнес идеи есть плюсы и минусы. Учитель называет ученикам одну бизнес-идею и предлагает найти ее положительные и отрицательные стороны.

Идея заработка на выращивание и продаже петуний

Петуния — красивый цветок, который не требует активного ухода и орошения. Если ваше хобби — выращивание цветов, вы можете превратить его в прибыльное дело без больших затрат. Петуния растёт очень быстро и цветёт восемь месяцев в году, что делает её привлекательной для разведения в условиях нашего климата. Сбыт цветов не составит большого труда, так как они нужны во многих сферах бизнеса. Кафе, рестораны, цветочные лавки, офисы, гипермаркеты и небольшие магазины, фирмы, занимающиеся ландшафтным дизайном — вот некоторые из возможных покупателей петунии.

Петуния отличается широким выбором цветов и форм соцветий. Сейчас цветоводам известна тысяча сортов с небольшим. Среди такого разнообразия каждый клиент сможет найти себе цветы по душе.

С чего начать выращивание петуний

Для любого производства нужна площадь. В случае с цветами - это место для теплиц и рассады. Вы сами понимаете, что городская квартира непригодна для бизнеса такого плана, более приемлем дом в частном секторе. Чтобы освоиться, набраться опыта и знаний, и вырастить маленькую партию цветов на пробу, вам понадобится одна небольшая комната, или чердак. Не спешите покупать теплицы, первые шаги лучше предпринимать без серьёзных вложений. Просчитайте возможные прибыли, наработайте первоначальную клиентскую базу, наладьте доставку удобрений, и если всё будет идти по плану - начинайте более масштабное производство.

Теплица для петуний

Если первые шаги в области цветоводства стали успешными, и вы готовы выращивать цветы в промышленных объёмах - самое время задуматься о теплице. Теплица - конструкция несложная, и в зависимости от предполагаемых затрат, вы можете выбрать несколько вариантов конструкции. Готовая теплица из поликарбоната с нержавеющей металлическим каркасом будет стоить в пределах 30000 рублей. Множество фирм занимается производством теплиц, и вы сможете выбрать оптимальный вариант по соотношению цена/качество. Можно изготовить теплицу у местных умельцев, не тратясь на доставку и лично проконтролировав процесс изготовления, что обойдётся вам дешевле готовой конструкции. И, наконец, вы можете изготовить теплицу самостоятельно. Наиболее низкобюджетный вариант можно смастерить из дерева и полиэтиленовой пленки. Сколотите каркас из бруса или досок, обтяните его полиэтиленом, тщательно заделав все отверстия - и дело сделано!

Поддержание своего микроклимата в теплице очень важно для успеха предприятия. Для небольшой теплицы хватит нескольких инфракрасных ламп, равномерно расположенных по всему пространству теплицы, чтобы не было холодных зон. Подойдут также масляные обогреватели или конвекторы. Для теплицы больших размеров ни ламп, ни обогревателей не хватит, и нужно будет приобрести специальное цветоводческое оборудование.

Правильный выбор семян

Если вы хотите, чтобы ваши Петунии не болели, и не требовали дополнительного частого ухода - закупайте посадочный материал в магазинах, специализирующихся на цветоводстве. Перед покупкой проконсультируйтесь с продавцом, уточните, какие именно сорта цветов вы планируете выращивать, и о каких производителях цветоводы отзываются лучше. Это обеспечит вам хороший процент всхожести, и риск заболевания цветов будет сведен к минимуму. Стоимость высококачественных семян от известных импортных производителей будет колебаться от 50 до 300 р. в зависимости от сорта цветов.

Не углубляясь в дебри цветоводческой терминологии, петунья может быть нескольких основных видов. Каждый вид отличается количеством цветов в соцветии и размерами отдельных цветков. Кроме размеров и количества цветков на одном растении, петунии различаются по текстуре цветков - они могут быть обычные либо махровые. Также растение может быть кустовым или вьющимся. В коммерческих целях чаще всего выращиваются однолетние разновидности Петунии гибридной (Петунии садовой).

Для рассады лучше всего подойдут обычные деревянные ящики с заранее подготовленными дренажными отверстиями. Из-за малых размеров семян, чтобы обеспечить высокую всхожесть, перед посадкой семена лучше перемешать с песком. Семена должны остаться на поверхности земли, их скорость прорастания напрямую зависит от количества получаемого солнечного света. Начинать высаживать семена лучше поздней зимой или ранней весной, чтобы к сезону у вас уже были готовы первые партии на продажу.

Для формирования собственной корневой системы цветов, пикировку петунии лучше делать после формирования нескольких постоянных листков у каждого растения. Для пикировки идеально подойдут торфяные горшочки, это избавит вас от необходимости удобрять каждый цветок отдельно. Также могут пригодиться обычные одноразовые пластмассовые стаканы. Тогда нужно будет обеспечить дренаж, насыпав керамзит, либо мелкий щебень на дно стакана, смешать грунт с удобрениями, торфом либо песком. Через 90-100 дней после посадки можете ожидать первых цветов.

Выращивание петуний как бизнес

Чтобы вырастить пробную партию вам нужно будет получить справку из администрации НП о том, что растения выращены на личном подсобном хозяйстве (ЛПХ). О клиентской базе следует начинать беспокоиться ещё до того как петунии зацветут. Реклама в интернете, небольшие объявления в специализированных магазинах, промо-акции - всё это поможет вам продать первую партию цветов, и запустить производство не боясь отсутствия продаж. Учитывая все вышеуказанные факторы, при цене от 15 до 110 рублей за одно растение,

теплица окупится не более чем за год. Выращивайте разные сорта, приспосабливайтесь к требованиям рынка, и цветоводство начнёт приносить доход.

Далее учитель предлагает обучающимся описать свои варианты бизнес-идей. Ученики по очереди выступают (открытие ларька для изготовления шаурмы, фотоцентр, центр оказания репетиторских услуг и другие), рассказывают о плюсах-минусах, о необходимости товаров и услуг, о потенциальной прибыли и так далее.

Далее обучающиеся создают общую таблицу для анализа бизнес-идей.

<https://zen.yandex.ru/media/homebusiness/ideia-zarabotka-na-vyrascivanie-i-prodaje-petunii-5c86bf4bf117cb00b38c4d3d>

Название идеи	Плюсы	Минусы (риски)	Величина стартового капитала, в рублях	Возможная прибыль, в рублях
Выращивание петуний	Несложно выращивать Не нужны наемные работники	Сезонность Большая конкуренция Возможные проблемы вагротехнике	50 000 р.	100000 р.

Далее учитель предлагает проголосовать, чья бизнес-идея наиболее успешная.

5.Первичное закрепление и объяснение домашнего задания.

Закрепление производится путем создания синквейна «Бизнес» или «Предпринимательская деятельность»

Перед объявлением домашнего задания учитель напоминает, что такое бизнес-план и его структуру.

[https://ru.wikihow.com/составить-бизнес-план-\(статья-для-детей\)](https://ru.wikihow.com/составить-бизнес-план-(статья-для-детей))

Домашнее задание: создать подробный бизнес-план на основе самой интересной бизнес-идеи.

Ильина Марина Александровна
учитель истории и обществознания
МБОУ «СОШ № 3»
города Чебоксары
Чувашской Республики

«СЕМЕЙНЫЙ БЮДЖЕТ И РАСХОДЫ СЕМЬИ»

Актуальность выбранной темы: «Деньги лишними не бывают».

С понятием бюджет и семейный бюджет сталкивались все, но не все знают, что это такое и как с ним обращаться.

Бюджет – схема доходов и расходов определенного субъекта (семьи, бизнеса, организации, государства и др.) устанавливаемая на определенный период времени.

Личный или семейный бюджет – это финансовый план, который распределяет будущий личный доход на расходы, сбережения и погашение задолженностей.

Незнание людей в этой области приводит к лишней трате и нехватке денег. Поэтому выбранная мной тема исследования актуальна и для взрослых, и для детей.

Понимание людьми сути семейного бюджета формирует финансово грамотных граждан страны.

Цель проекта: научиться планировать семейный бюджет и управлять своими финансами.

Задачи, поставленные для реализации проекта:

изучение понятия и структуры семейного бюджета;
исследование планирования семейного бюджета;
составление типового плана по ведению семейного бюджета;
подготовка информационного стенда на тему: «Карманные деньги или как научить студентов правильно распоряжаться финансами»;
создание презентации на тему: «Семейный бюджет».

Объект исследования: семейный бюджет и расходы семьи.

Предмет исследования: планирование семейного бюджета.

План работы:

- работа с источниками информации (поиск и обработка);
- методы решения проблемы.

Понятие и структура семейного бюджета

Бюджет (от англ. Budget – кошель, сумка, кожаный мешок) – схема доходов и расходов определенного лица, устанавливаемая на определенный период времени. С одной стороны, бюджет – совокупность, масса финансовых ресурсов, средств, которыми располагает любой экономический субъект (государство, предприятие или семья). С другой стороны, это соотношение между доходами и расходами экономического субъекта, баланс его денежных средств, характеризующий их поступления или расходования в течении определенного периода, чаще всего одного года. Иначе говоря, бюджет определяет содержимое «денежной сумки»: наличие в ней денежных средств или их дефицит, динамику ее наполнения или опорожнения, каналы прихода и расхода денег, соотношение между доходами и расходами.

Семейный бюджет - это финансовый план, который распределяет будущий личный доход на расходы, сбережения и погашение задолженностей.

Есть семья, в которой есть кошелек. Раз в месяц, в день зарплаты, все складывают получку в кошелек. В другие дни все по чуть-чуть достают деньги из кошелька и тратят на то, что нужно. Этот кошелек и есть самый простой семейный бюджет.

Типы семейного бюджета:

Совместный;

Совместно-раздельный (долевое участие);

Раздельный.

Совместный бюджет – это самый распространенный вид семейного бюджета в России. Он предполагает собой сбор всех доходов членов семьи в так называемый «общий котел», из которого оплачиваются все расходы семейного характера и расходы каждого из членов семьи.

Совместно-раздельный бюджет представляет собой сочетание совместного и раздельного бюджета. Принцип его ведения: каждый из членов семьи откладывает в «общий котел» определенную, заранее оговоренную долю своих доходов. Остальной частью заработка распоряжаются по своему усмотрению.

Раздельный бюджет предполагает, что никакого «общего котла» нет, каждый член семьи самостоятельно распоряжается своими финансами. Этот вид семейного бюджета пользуется большой популярностью в западных странах.

Структура семейного бюджета:

Доход;

Расход.

Доход – это деньги или материальные ценности, получаемые от предприятия, отдельного лица или какого-либо вида деятельности.

Все доходы делятся на:

Денежные (зарплата, пенсия, пособие, стипендия, различные социальные выплаты, страховые выплаты, доходы от предпринимательской деятельности и др.);
Натуральные (материальные блага, получаемые на приусадебном участке (овощи, фрукты, молоко, мясо, яйца, мед и др.), подарки, выигрыши и др.);
Льготы (льготные проездные билеты для студентов и пенсионеров, субсидия на оплату коммунальных услуг, льготы при покупке лекарств, путевки в санатории, детские лагеря и др.).

Расход – это затраты, издержки, потребление чего-либо для определенных целей.

Расходы делятся на:

Необходимые (продукты питания, жилье (аренда, коммунальные услуги), транспорт, одежда (необходимая), товары для дома и здоровья, выплаты по кредитам, счетам, сбережения);

Желательные (развлечения, кружки, телефон, интернет, траты на хобби, фитнес, салоны красоты и др.);

Имиджевые товары и роскошь (гаджеты, модная одежда и аксессуары, рестораны, путешествия и др.).

Бюджет можно представить в виде весов. На одну чашу помещаем доходы, на другую расходы.

Если расход равен доходу, то такой бюджет называют сбалансированным.

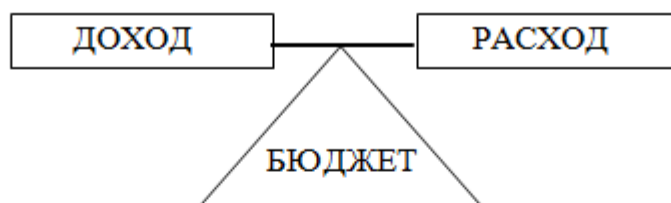

Если расходы превышают доходы, то бюджет называется дефицитным.

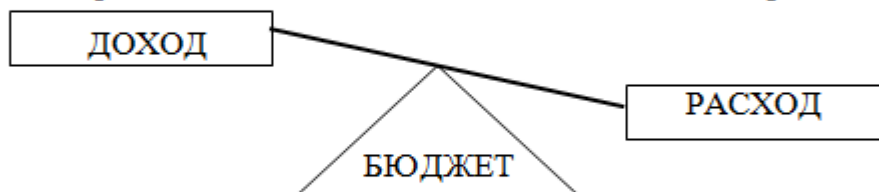

Если доходы превышают расходы, то говорят, что бюджет накопительный.

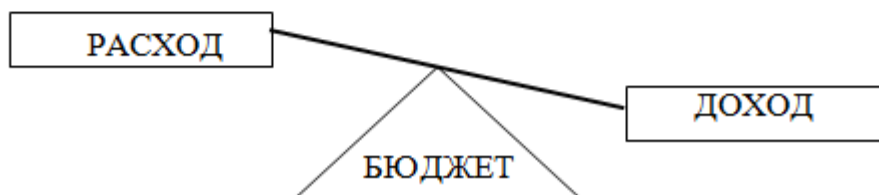

Для чего нужно составлять семейный бюджет? Главной задачей является выявление соотношения между доходами и расходами. Планирование бюджета может сигнализировать о предстоящем денежном дефиците за счет перерасхода денег. Без составления бюджета очень трудно будет найти возможные источники экономии денег, для того, чтобы сделать необходимые накопления, например, для покупки автомобиля или путешествия всей семьей, о котором все так мечтают.

Не зря придумано много пословиц и поговорок, связанных с бюджетом:

Деньги любят счет;

Кто бюджет считает, тот и деньги получает;

Хорошо составленный годовой бюджет позволяет жить, не залезая в долги, значительную часть года;
Бюджет все равно что совесть: от расходов он не удерживает, но вызывает чувство вины;
Умный человек — хозяин деньгам, а скупой — слуга.
Заключение.

В данном проекте я узнала, что такое семейный бюджет и расходы семьи, изучила его типы и структуры, составила типовой план. Поставленная мною цель была достигнута путем решения задач, поставленных в начале работы:

Мною изучено понятие «бюджет» и «расход», рассмотрена структура бюджета;

Исходя из всего изученного можно сделать следующие выводы:

Самый лучший способ улучшить свой бюджет – научиться контролировать расходы, а главное понять, какие покупки нужны, а какие нет;

Чтобы правильно контролировать свой бюджет, необходимо производить ежедневно расчеты по бюджету;

Не экономить на всем подряд, потому что нельзя экономить на здоровье, питании и образовании.

Человеческие потребности и возможности практически никогда не совпадают. К сожалению деньги, всегда ограничены. Поэтому надо научиться расходовать деньги так, чтобы не попадать в финансовые катастрофы.

Список использованной литературы

Райзберг Б.А., Лозовский Л.Ш., Стародубцева Е.Б., «Современный экономический словарь», 5-е изд., перераб. и доп. – М.: ИНФРА – М, 2007. – 495 с.

Липсиц И.В., «Удивительные приключения в стране Экономика», 4-е изд. – М.: ВИТА-ПРЕСС – М, 2013. – 336 с.

Интернет ресурсы:

- fingeniy.com/vidy-semejnego-byudzheta/

- economsovet.ru/anatomiya-semejnego-byudzheta.html

Ильина Татьяна Алексеевна

учитель начальных классов

«Чебоксарская НОШ

для обучающихся с ОВЗ №1»

Минобразования Чувашии

ЖИЛИЩНЫЙ ВОПРОС или НУЖНО ЛИ ДЕТЯМ ГОВОРИТЬ ОБ ИПОТЕКЕ

Актуальность. Чтобы обеспечить достойное проживание каждый человек должен разбираться в существующих экономических закономерностях. Экономические отношения условно разделили россиян на 2 группы: одна занимает деньги у финансовых структур, а другая вкладывает деньги в финансовые структуры. С экономической точки зрения речь идёт о кредитной операции, самом распространённом виде финансовой сделки. Одним из видов кредитования является ипотечное кредитование на приобретение жилья. Данный вид кредитования актуален в наше время, так как у большей части населения недостаточно средств на приобретение собственного жилья.

Цель проекта. Ознакомление обучающихся с использованием ипотечного кредитования в решении жилищных проблем;

Задачи проекта:

Дать детям понимание об ипотечном кредитовании, познакомить с общим процессом предоставления данного вида кредита.

Определить положительные и отрицательные аспекты ипотечного жилищного кредитования.

Ожидаемые результаты. Реализация проекта будет способствовать повышению уровня финансовой грамотности, позволит осознанно относиться к любым видам сделок.

В последнее время возрос интерес педагогической и родительской общественности к финансовому воспитанию детей младшего школьного возраста. Многочисленные исследования последних лет говорят о необходимости внедрения экономического образования даже с дошкольного возраста, когда дети получают первичный опыт участия в элементарных экономических отношениях, происходит их приобщение к миру экономической действительности.

Человек, уверенный в своём финансовом будущем, чувствует себя гораздо спокойнее, планируя своё будущее, поэтому и следует знакомить школьников с навыками грамотного пользования средствами, которые они будут зарабатывать во взрослой самостоятельной жизни.

Финансово грамотному человеку необходимы взаимосвязанные знания из разных областей. Это практические знания, которые важны для жизни и помогают ориентироваться в реальных ситуациях.

На уроках ребёнок получает математические знания, учится работать с информацией, вычленять главное; ему необходимо уметь общаться со сверстниками и взрослыми. Все эти умения пригодятся ребёнку во взрослой жизни, когда он столкнётся с финансовыми вопросами. Конечно, очень важен для детей пример родителей. Безусловно, родители должны объяснить ребёнку, что для того, чтобы приобрести то, что хочется, нужно потрудиться и заработать на это деньги. Дети должны иметь представление о потребностях своей семьи, научиться жить по средствам, тратить меньше, чем зарабатывается. Если у ребёнка не сформировать правильное представление о деньгах, то у него появится собственное, зачастую неверное мнение. Дети должны осознавать, что денежные средства зарабатываются собственным трудом.

К сожалению не всегда людям хватает достаточных финансовых возможностей, чтобы купить себе жильё. Поэтому им приходится брать ипотеку. Ипотека достаточно ответственный шаг. Подойти к ее принятию нужно очень ответственно. Но нужно ли о таких серьёзных предметах говорить с детьми. На мой взгляд, это просто необходимо. Вашему вниманию предлагаю:

Внеклассное мероприятие по финансовой грамотности в 4 классе

Тема: «Жилищный вопрос или Как купить квартиру»

Цель: сформировать у обучающихся понимание ответственности при открытии любого кредита, в том числе ипотечного.

В Конституции РФ говорится, что каждый человек имеет право на жильё. Поэтому мы сегодня узнаем, какие способы приобретения жилья бывают.

Самый идеальный вариант это иметь необходимую сумму и приобрести квартиру. Но, к сожалению, сумма за квартиру очень велика и далеко не каждый сможет себе позволить этот вариант. Возможно, купить квартиру в рассрочку, приобрести квартиру на вторичном рынке, купить ее у застройщика. Но каждый вариант требует первоначальное вложение денег. В последнее время пользуется спросом ипотечное кредитование. Когда человек имеет возможность приобрести жильё, используя средства банка. Однако это жильё в то же время находится в залоге у банка, как гарантия, что вы расплатитесь с банком. Причём банку придётся заплатить не только стоимость жилья, но ещё и проценты.

Сегодня на занятии мы рассмотрим шаги, которые необходимо совершить, чтобы взять ипотеку. А также подумаем, действительно ли стоит ее брать.

Шаг 1. Для начала вы должны иметь первоначальный капитал, т.е. некоторую сумму денег, для того чтобы банк разрешил дать вам кредит.

Поэтому я предлагаю вам заработать первоначальный капитал.

Игра «Копейка рубль бережёт»

Для игры понадобятся мелкие монеты и небольшая по размеру чаша.

На носок ноги первого из участников команды кладётся монетка. Игрок старается, не уронив, пронести ее от линии старта до финиша (три — четыре метра) и сбросить в «копилку».

Шаг 2. Капитал есть. Теперь нам необходимо обратиться в банк для заполнения документов на кредит. Вам предлагается заполнить анкету со своими данными. В каждую клеточку вы можете записать только одну букву или одну цифру.

Заполнение детьми анкет *Обращается внимание на точность заполнения, нельзя допускать зачёркивания. Каждая буква должна стоять в своей клетке, и написана разборчиво.*

Образец анкеты детям предъявляется

Фамилия	<input type="text"/>	<input type="text"/>	<input type="text"/>	<input type="text"/>	<input type="text"/>	<input type="text"/>	<input type="text"/>	<input type="text"/>	<input type="text"/>	<input type="text"/>	<input type="text"/>	<input type="text"/>	<input type="text"/>
	И	В	А	Н	О	В	А						
Имя	<input type="text"/>	<input type="text"/>	<input type="text"/>	<input type="text"/>	<input type="text"/>	<input type="text"/>	<input type="text"/>	<input type="text"/>	<input type="text"/>	<input type="text"/>	<input type="text"/>	<input type="text"/>	<input type="text"/>
	В	Е	Р	А									
Отчество	<input type="text"/>	<input type="text"/>	<input type="text"/>	<input type="text"/>	<input type="text"/>	<input type="text"/>	<input type="text"/>	<input type="text"/>	<input type="text"/>	<input type="text"/>	<input type="text"/>	<input type="text"/>	<input type="text"/>
	И	В	А	Н	О	В	Н	А					
Дата рождения	<input type="text"/>	<input type="text"/>	<input type="text"/>	<input type="text"/>	<input type="text"/>	<input type="text"/>	<input type="text"/>	<input type="text"/>	<input type="text"/>	<input type="text"/>	<input type="text"/>	<input type="text"/>	пол*
	0	1	1	2	2	0	0	3					Ж
Мобильный телефон	<input type="text"/>	<input type="text"/>	<input type="text"/>	<input type="text"/>	<input type="text"/>	<input type="text"/>	<input type="text"/>	<input type="text"/>	<input type="text"/>	<input type="text"/>	<input type="text"/>	<input type="text"/>	<input type="text"/>
	8	9	1	5	6	7	5	8	3	2	4		
Электронный адрес	<input type="text"/>	<input type="text"/>	<input type="text"/>	<input type="text"/>	<input type="text"/>	<input type="text"/>	<input type="text"/>	<input type="text"/>	<input type="text"/>	<input type="text"/>	<input type="text"/>	<input type="text"/>	<input type="text"/>
Адрес проживания:													
Страна, область, район, город	<input type="text"/>	<input type="text"/>	<input type="text"/>	<input type="text"/>	<input type="text"/>	<input type="text"/>	<input type="text"/>	<input type="text"/>	<input type="text"/>	<input type="text"/>	<input type="text"/>	<input type="text"/>	<input type="text"/>
	Ч	Е	Б	О	К	С	А	Р	Ы				
Улица	<input type="text"/>	<input type="text"/>	<input type="text"/>	<input type="text"/>	<input type="text"/>	<input type="text"/>	<input type="text"/>	<input type="text"/>	<input type="text"/>	<input type="text"/>	<input type="text"/>	<input type="text"/>	<input type="text"/>
	Л	Е	Н	И	Н	А							
Дом	<input type="text"/>	<input type="text"/>	<input type="text"/>										
	7			корпус	<input type="text"/>	<input type="text"/>	квартира	<input type="text"/>	<input type="text"/>	<input type="text"/>			
								1	7				

1	2	1	1	2	0	1	9
---	---	---	---	---	---	---	---

Дата заполнения

Подпись

Шаг 3. Документы поступили в банк на рассмотрение. А вот вам необходимо обратиться к нотариусу. Нотариус занимается подтверждением подлинности документов. И если так случится, что один из вас будет отсутствовать, по доверенности другой может получить за вас необходимые справки. Для получения доверенности вы должны перенести слово «доверенность» с «одного» берега на «другой».

На одной стороне лежат кубики, составляющие слово « доверенность». Ученики стоят на другой стороне. Их цель догадаться, как не заступая за линию, переложить буквы с одной линии на другую (линии располагаются на расстоянии 120 см друг от друга).



Шаг 4. Наконец мы в регистрационной палате. Здесь регистрируется право на недвижимость и сделки с ней. Для того, чтобы прошла операция вам необходимо в таблице слева найти числа которые являются кратными числу 3. Затем в таблице справа найти соответствующую букву. И из полученных букв собрать слово.

12	14	10	9		Д	В	Т	О
23	17	15	11		А	Б	Е	Ю
41	62	6	36		Ш	З	Р	Н
3	76	42	92		О	И	О	Л

Дети собирают аннаграмму. Должно выйти слово «одобрено».

Шаг 5. Поздравляю. Банк одобрил вашу заявку на получение кредита. Осталось только купить квартиру. Внимание, аукцион, назовите как можно больше признаков слова «квартира».

Примерные ответы: существительное, первое склонение, женский род, три слога, ударение падает на второй слог и т.д.

Шаг 6. Любой кредит предполагает выплату процентов. Ипотечный кредит берётся на продолжительное время. Представьте, что вам нужно взять 1 000 000 руб. (один миллион рублей) на 20 лет. Банку за пользование кредитом нужно выплатить ещё 10 %. Сколько вам придётся в итоге заплатить, и какой окажется переплата? Для таких сложных расчётов можно воспользоваться кредитным калькулятором.

Учитель объясняет как найти кредитный калькулятор в интернете и вбить необходимые данные.

Результат вычислений

Сумма ежемесячного платежа:	9 650 руб.
Переплата по процентам за кредит:	1 316 052 руб.
Итоговая переплата с учётом комиссий:	1 316 052 руб.

- Какой вывод можно сделать из данной таблицы?

(Сумма переплаты больше стоимости жилья на 1 316 052 рубля. Это достаточно большая сумма. Но ее можно снизить, если выплачивать больше рекомендуемой суммы досрочного платежа)

Теперь вы можете приступить к постройке своего жилья

Детям вручается «капитал» - заготовки дома. Ученики собирают конструкцию.

В конце занятия необходимо вспомнить каким способом можно приобрести жилье. Какие шаги необходимо пройти, чтобы взять ипотеку. Какие плюсы и минусы есть в ипотеке; какими знаниями необходимо обладать, чтобы взять ипотеку.

Подводя итог, хочется отметить, что ипотека – это финансовая ответственность, к которой многие в настоящее время не готовы или не способны. Но нельзя не согласиться с тем, что на сегодня ипотечное кредитование всё же является в определённой степени результативным механизмом в формировании рынка доступного жилья. Найти компромисс между преимуществами и недостатками ипотеки каждому предстоит самостоятельно. Выбор банков и их ипотечных программ достаточно широк, и любой желающий решить свои жилищные проблемы с помощью ипотеки может подобрать себе подходящего партнёра. Главное – это суметь в полной мере оценить и проанализировать ситуацию на рынке недвижимости и в семейном бюджете. При грамотном финансовом планировании ипотечный кредит будет не таким уж недоступным, как это может показаться с первого взгляда.

Список литературы

1. Цеймерн, М.К. Об ипотечном порядке / М.К. Цеймерн. - М.: ЁЁ Медиа, 2017.
2. <http://www.schoolnano.ru/node/209313>
3. Журнал «Твоя Ипотека»
4. <http://calculator-credit.ru/calculator.php>

Казакова Любовь Константиновна

учитель начальных классов

МБОУ «СОШ № 50»

города Чебоксары

Чувашской Республики

Методическая разработка урока «Где найти деньги на свою мечту?» 3 класс

Актуальность темы заключена в том, что экономия при составлении семейного бюджета любой семьи, призвана обеспечивать ее благополучие. Семейный бюджет нужен, прежде всего, для того, чтобы понять откуда приходят и куда уходят деньги. Только разобравшись с движением денег в семье, можно их контролировать и управлять ими. Основная задача экономии семейного бюджета - правильно распределить доходы на необходимые статьи расходов, рационально распределить оставшиеся средства, чтобы иметь некоторые сбережения на непредвиденные расходы или на осуществление поставленной цели.

В каждой семье стоит, так или иначе, проблема экономии. Использовать экономно деньги — это не значит жить бедно, это значит жить разумно. Экономия – это остаток денежных средств за счёт бережливого расходования бюджета.

Если покупка чего-либо не запланирована семейным бюджетом, это непредвиденные расходы. Если эта «мечта» не является необходимой для семьи, то на неё нужно сэкономить. На каких расходах можно сэкономить, и как это сделать? Может ли ребёнок участвовать в экономии семейного бюджета? На эти вопросы обучающимся может ответить данный урок.

Методическая разработка урока на тему: «Где найти деньги на свою мечту?» отражает реализацию образовательной программы по финансовой грамотности. Она предназначена для учащихся 3 классов общеобразовательных школ.

Практической значимостью данной темы является то, что ее можно использовать на уроках по окружающему миру, по финансовой грамотности, на классных часах, во внеурочной деятельности. В результате у учащихся формируются умения грамотной экономии семейного бюджета.

Цель проекта: Повышение финансовой грамотности учащихся в сфере экономии семейного бюджета для достижения задуманной мечты.

Задачи:

1. Способствовать формированию экономного образа мышления.
2. Формировать опыт применения полученных знаний и умений для решения элементарных вопросов в области экономии.
3. Воспитывать ответственное поведение в области экономических отношений в быту.

Предметные образовательные результаты:

- понимание и правильное использование экономических терминов: семейный бюджет, расход, приход, экономия;
- осмысление и решение простых задач-расчётов по экономии семейного бюджета;
- развитие способностей обучающихся делать необходимые выводы и давать обоснованные оценки экономических ситуаций; определение элементарных проблем в области семейных финансов и нахождение путей их решения

Метапредметные образовательные результаты:

Познавательные:

- освоение способов решения проблем творческого и поискового характера; использование различных способов обработки, анализа, организации, передачи и интерпретации информации;
- овладение базовыми предметными понятиями: бюджет, доход, приход, экономия.

Регулятивные:

- планирование действия с помощью учителя и самостоятельно;
- проявление познавательной и творческой инициативы;
- оценка правильности выполнения действий;

Коммуникативные:

- готовность слушать собеседника и вести диалог;
- умение излагать своё мнение, аргументировать свою точку зрения и давать оценку событиям;
- определение общей цели и путей её достижения; умение договариваться о распределении функций и ролей в совместной деятельности;

Личностные результаты:

- осознание себя как члена семьи; понимание экономических проблем семьи и участие в их обсуждении;
- овладение начальными навыками адаптации в мире финансовых отношений;

- развитие самостоятельности и личной ответственности за свои поступки;
- развитие навыков сотрудничества со сверстниками в разных ситуациях.

Подготовительная работа

1. Домашнее задание. Работа со словарем экономических терминов: изучение понятий: бюджет, расход, приход, экономия.
2. Подготовка сценки «Разговор отца и сына»
3. Деление учащихся на группы.

Ход урока:

Орг. момент. 1 минута

Здравствуйте, ребята!

- С каким настроением вы сегодня пришли на урок?

Если оно у вас хорошее, улыбнитесь друг другу.

-Какие качества нужны человеку, чтобы получать знания? (внимание, усидчивость, терпение, трудолюбие)

Раз. Два. Три. Четыре. Пять.

Я хочу вам пожелать:

Всем внимательными быть.

И задания все решить.

II. Актуализация знаний. 6 минут

-Посмотрите на экран. Перед вами анаграммы. Составьте из них уже знакомые для вас слова (дети выполняют задание, отгадывают слова: **бюджет, приход, расход, экономия**)

- Ребята, дома вам было поработать со словарями терминов и объяснить их значение.

- Объясните значение разгаданных слов (учащиеся объясняют)

Бюджет - это денежный доход всех работающих членов семьи.

Приход - это все деньги, которые поступают в семейный бюджет от всех членов семьи.

Расход - это деньги, которые тратятся из бюджета.

Экономия - это остаток денежных средств за счет бережливого расходования бюджета.

-Группе ребят было задание подготовить сценку «Разговор отца и сына».

Дело было вечером,

Делать было нечего.

Папа с сыном за столом

Говорят о том, о сём.

Отец: -Ну, сынок, как в школе дела?

Сын: Я сегодня по математике «пятерку» получил.

Отец: Хорошо, молодец (берет газету и читает)

Сын (с осторожностью): Пап, а сегодня Сережка приехал в школу на самокате. Я тоже такой хочу.

Отец: Самокат - это хорошо. Но покупка самоката не запланирована нашим семейным бюджетом. Это - непредвиденные расходы. (ролик 4 секунды). Где взять деньги на эти расходы?) Для того, чтобы купить дорогую вещь, нашей семье необходимо на чем-то сэкономить. И ты нам можешь в этом помочь....

Сын: - Где взять деньги на эти расходы? (А как я могу это сделать?)

Попробуем сформулировать тему нашего сегодняшнего урока? (Где взять деньги на самокат?)

Учитель: Где взять деньги на свою мечту?

Постановка цели урока детьми. Слайд.

III. Введение в тему урока. 2 минуты

1. Работа с синонимами к понятию «экономия»

- Ребята, подберите синонимы к слову «экономия» (бережливость, сбережение, расчетливость, экономность)

2. Анализ и решение проблемной ситуации

Просмотр фрагмента из мультфильма «Простоквашино» (*Прием «Яркое пятно»*)

- Ребята, скажите, на чем решил сэкономить деньги кот Матроскин? (Он не захотел тратить свои средства на нужды, которые для него не столь важны *развлечения*)

IV. Практическая работа по теме 17 минут

1. **Работа в командах-группах..** (Одна группа выполняет задание у доски). Задание на классификацию. (на выбор подходящих вариантов)

- Ребята, у вас в конвертах лежат карточки с вариантами жизненных ситуаций.

Представьте, что у вас семья. Вы должны подумать, обсудить и разделить расходы бюджета на две части. В одну часть вы положите расходы, которые необходимы и их невозможно не совершать, а в другую часть расходы, на которых можно сэкономить.

Отказаться от завтрака-
Покупать просроченные дешёвые продукты-
Следить за акциями и покупать товары со скидками+
Не расходовать воду из водопровода зря+
Выключать свет, когда он не нужен+
Отказаться от посещения театров и кино-
Составлять список покупок+
Бережно относиться к своим школьным принадлежностям+
Отказаться от перекусов в фастфуде +
По возможности ходить пешком, а не на автобусе или автомобиле+

Вывод: на основе приема «Незаконченное предложение»

-Я могу помочь сэкономить семейный бюджет если.....

(отвечают несколько учеников)

Вывод учителя: Ребята, все вы должны помнить, что семейная экономика-это правильное ведение семейного хозяйства, поэтому не обижайтесь на родителей, если слышите в ответ на свою просьбу: «Сейчас на это нет денег». Это не значит, что у мамы или у папы нет денег в кошельке- они есть, но не для этого.

2. Решение задач-расчетов. (Фронтальная работа).

№1.

Выключая свет в коридоре, когда там никого нет, кот Матроскин сэкономил за один день два рубля. Сколько рублей он экономит за одну неделю? Месяц? Год?

№2.

Дядя Федор во время чистки зубов не выключал воду. При этом лишняя вода утекала в количестве 10 литров. Сколько денег утекло за одну неделю, если один литр стоит три рубля?

№3

Если семья будет экономить 1000 рублей в месяц, через какой период времени папа сможет купить сыну самокат стоимостью 3000 рублей?

Вывод: Решая реальные жизненные ситуации, мы обнаружили, сколько денег можно потерять из семейного бюджета, не замечая этого.

3. Работа с народными пословицами. (работа в группах)

Собери пословицу.

С древних времен люди задумывались над проблемой бережливости - экономии. В нашей культуре сохранились и дошли до наших дней пословицы и поговорки на эту тему...

- Сейчас вам нужно восстановить эти поговорки и найти лишнюю.

Копейка к копейке- проживет и семейка.

Тот без нужды живет, кто деньги бережет.
Копейка рубль бережет.
Без труда не выловишь и рыбку из пруда.
Денежки счет любят.
Курица по зернышку клюет, да сыта живет.
-Что объединяет эти пословицы? (экономия семейного бюджета)

V. Физкультминутка 1 минуту

VI. Контроль знаний. 15 минут

1. Закончи фразу экономного человека

1. Можно сэкономить на транспорте, если ...
2. Можно сэкономить на коммунальных услугах, если ...
3. Можно сэкономить на одежде и обуви, если ...
4. Можно сэкономить на разговорах по сотовому телефону, если ...
разговаривать только по необходимости.

2. Проверка теста с применением устройства электронного голосования.

Тест

А. Деньги, которые тратятся из бюджета это:

а) расходы б) доходы в) прибыль

Б. Какие траты семьи не являются первостепенными:

а) продукты питания б) коммунальные платежи в) покупка ребёнку самоката

В. Почему родители могут отказать детям в покупке:

эти расходы не были запланированы в бюджете.

дети не зарабатывают деньги.

родителям жалко тратить деньги

чтобы наказать детей

Г. Найдите слово (словосочетание), которое является лишним среди перечисленного:

а) транспортные расходы

б) расходы на питание

в) приобретение предметов роскоши

3. Составление памятки

ПАМЯТКА

Следить за акциями и покупать товары со скидками+

Не расходовать воду из водопровода зря+

Выключать свет, когда он не нужен+

Составлять список покупок+

Бережно относиться к своим школьным принадлежностям+

Отказаться от перекусов в фастфуде+

По возможности ходить пешком, а не на автобусе или автомобиле+

V. Итог урока. 3 минуты

Вспомните сцену разговора отца и сына. Если семья примет решение экономить семейный бюджет, то появится ли шанс у сына осуществить свою мечту? Должен ли сын участвовать в экономии семейного бюджета?

-Ребята, а вы хотели бы помочь своей семье в экономии денег? (да)

Я предлагаю вам дополнить памятку, которая вам поможет это сделать.

Вопросы для педагогической рефлексии:

Какая цель была на нашем уроке?

Достигли ли мы её? (Если да, то как? Если нет, то почему?)

Если частично, то что достигнуто, что нет?)

Какой материал вам показался трудным?

ЗАКЛЮЧЕНИЕ

Методическая разработка урока в 3 классе «Где найти деньги на свою мечту?» может использоваться как в основной программе, так и на факультативных занятиях, на классных часах, в рамках проведения внеклассных мероприятий, направленных на повышение финансовой грамотности обучающихся.

Методическая разработка содержит конкретные ситуации, понятные обучающимся. На основе их учитель создает проблемную ситуацию и совместно с детьми находит её решение.

Целевая аудитория – обучающиеся 3-х классов.

Учебное занятие предполагает использование разнообразных форм, что активизирует и помогает поддержать интерес к уроку на всём его протяжении. В уроке подобраны конкретные ситуации практических заданий, сообщение новых знаний, подведение итогов. В результате обучающиеся будут понимать:

- обязательные и желательные расходы;
- основные принципы экономии семейного бюджета;
- причины и последствия изменения расходов семьи.

Приобретут навыки решения типичных задач в области семейной экономики.

Будут готовы развивать способности оценивать финансовые проблемы в семье и находить пути их решения.

Происходит адекватное восприятие предложений других обучающихся и учителя, готовность признавать существование различных точек зрения. Развиваются навыки сотрудничества со сверстниками в игровых и реальных экономических ситуациях.

Приложение 1.

Разрезные карточки.

Отказаться от завтрака-
Покупать просроченные дешёвые продукты-
Следить за акциями и покупать товары со скидками+
Не расходовать воду из водопровода зря+
Выключать свет, когда он не нужен+
Отказаться от посещения театров и кино-
Составлять список покупок+
Бережно относиться к своим школьным принадлежностям+
Отказаться от перекусов в фастфуде+
По возможности ходить пешком, а не на автобусе или автомобиле+

Приложение 2.

Тест

А. Деньги, которые тратятся из бюджета это:

а) расходы б) доходы в) прибыль

Б. Какие траты семьи не являются первостепенными:

а) продукты питания б) коммунальные платежи в) покупка ребёнку самоката

В. Почему родители могут отказать детям в покупке:

эти расходы не были запланированы в бюджете.

дети не зарабатывают деньги.

родителям жалко тратить деньги

чтобы наказать детей

Г. Найдите слово (словосочетание), которое является лишним среди перечисленного:

- а) транспортные расходы
- б) расходы на питание
- в) приобретение предметов роскоши

Приложение 3

Закончи фразу экономного человека:

Можно сэкономить на транспорте, если ...

_____ (если пользоваться проездным билетом)

Можно сэкономить на коммунальных услугах, если ...

_____ (если экономить

воду, электроэнергию, газ)

Можно сэкономить на продуктах, если ...

_____ (если есть дача,

если покупать в меру)

Можно сэкономить на одежде и обуви, если ...

_____ (если беречь)

Можно сэкономить на разговорах по сотовому телефону, если ...

_____ (разговаривать

только по необходимости)

Бережливость дороже богатства.

По приходу и расход держи.

Бережливость лучше прибýtка.

Береженная вещь два века служит.

Бережливость не скупость.

По плану работай, по плану и расходуй.

Список литературы

1. Корлюгова, Ю. Н. Финансовая грамотность: Учебная программа. 2–4 классы общеобразоват. орг. / Ю. Н. Корлюгова. — М.: ВИТА-ПРЕСС, 2014. — 16 с. (Дополнительное образование: Серия «Учимся разумному финансовому поведению»).
2. Федин, С. Н. Ф32 Финансовая грамотность: материалы для учащихся. 2, 3 классы общеобразоват. орг. В 2-х частях. / С. Н. Федин. — М.: ВИТА-ПРЕСС, 2014. — 112 с., ил. (Дополнительное образование: Серия «Учимся разумному финансовому поведению»).
3. Корлюгова, Ю. Н. К66 Финансовая грамотность: методические рекомендации для учителя. 2–4 классы общеобразоват. орг. / Ю. Н. Корлюгова. — М.: ВИТА-ПРЕСС, 2014. — 64 с. (Дополнительное образование: Серия «Учимся разумному финансовому поведению»)

Интернет-источники:

1. www.minfin.ru – сайт Министерства финансов РФ
2. www.gov.ru – сайт Правительства РФ
3. www.gks.ru – сайт Федеральной службы государственной статистики
4. www.economy.gov.ru/mines/ma – сайт Министерства экономического развития РФ
5. www.minpromtorg.gov.ru – сайт Министерства торговли и промышленности РФ

Кандакова Наталия Станиславовна

учитель истории и обществознания

МБОУ «СОШ №47»

города Чебоксары

Чувашской Республики

«Семейный бюджет»

Финансовое образование молодежи способствует принятию грамотных решений, минимизирует риски и, тем самым, способно повысить финансовую безопасность молодежи. Низкий уровень финансовой грамотности и недостаточное понимание в области личных финансов может привести не только к банкротству, но и к неграмотному планированию выхода на пенсию, уязвимости к финансовым мошенничествам, чрезмерным долгам и социальным проблемам, включая депрессию и прочие личные проблемы.

Понятие «финансовая грамотность» выходит за пределы политических, географических и социально – экономических границ, а потребность в финансовом просвещении населения возрастает в геометрической прогрессии. Финансовая грамотность помогает молодежи изменить свое отношение к деньгам, управлению ими, заставляет думать о будущем, планировать потребности своего жизненного цикла.

Актуальность проекта.

Бюджет - это финансовый план, который суммирует доходы и расходы (семьи) за определенный период времени. Для составления семейного бюджета необходимо составление списка всех источников доходов членов семьи. Это зарплата, социальные пособия и проценты на сбережения. В статье расходов нужно перечислить все, за что надо заплатить в течении месяца: квартплата и услуги, питание, проезд, уплата налогов и взносов. В планируемые расходы так же включаются и сбережения на будущее.

Современная экономическая мысль рассматривает семью или, более обобщенно – домашнее хозяйство как важного потребителя и производителя, жизнедеятельность которых осуществляется для реализации социальных, экономических и духовных потребностей индивида, самой семьи и общества в целом.

В настоящее время проблема изучения формирования и расходования семейного бюджета становится особенно актуальной, так как семейный бюджет является неотъемлемой частью бюджета государства. Он является основой благосостояния всего государства и отражает уровень развития экономики.

Цель проекта: Дать ученикам практический навык составления и балансирования семейного бюджета на основе учебных ситуаций, близких к реальной жизни.

Задачи проекта:

- развитие экономического образа мышления,
- воспитание ответственности и нравственного поведения в области экономических отношений в семье и обществе,
- приобретение опыта применения полученных знаний и умений для решения элементарных вопросов в области экономики семьи.

Ожидаемые результаты.

Личностные:

- осознание себя как члена семьи и общества: понимание экономических проблем семьи и их обсуждении;
- овладение начальными навыками адаптации в мире финансовых отношений: сопоставление доходов и расходов, понимание что можно себе сейчас позволить, а что нельзя; планирование собственного бюджета, предложение вариантов;
- развитие самостоятельности и личной ответственности за свои поступки.

Метапредметные:

- освоение способов решения проблем творческого и поискового характера; овладение логическими действиями сравнения, анализа, синтеза, обобщения, классификации,

установления аналогий и причинно - следственных связей, построения рассуждений, отнесения к известным понятиям;

- понимание цели своих действий; оценка правильности выполнения действий; самооценка и взаимооценка;
- развитие навыков сотрудничества со взрослыми и сверстниками в разных игровых и реальных экономических ситуациях; участие в принятии решений о семейном бюджете; адекватное восприятие предложений товарищей; готовность слушать собеседника и вести диалог;
- умение излагать своё мнение, аргументировать свою точку зрения и давать оценку событий;
- определение общей цели и путей её достижения; умение договариваться о распределении функций и ролей в совместной деятельности.

Предметные:

- понимание основных принципов экономической жизни общества: представление о роли денег в семье и обществе, о причинах и последствиях изменения доходов и расходов семьи,
- формирование социальной ответственности: оценка возможностей и потребностей в материальных благах.

Типы уроков:

1. Комбинированный урок по обществознанию «Деньги» в 6 классе
2. Классный час: «Доходы семьи» в 7 классе
3. Внеурочное занятие: экспериментальный практикум «Расходы семьи: Копейка рубль бережет или Расходы на энерго- и водоснабжение: как их сократить?» в 7 классе
4. Классный час: игра «Семейный Бюджет» в 7 классе

Сроки реализации проекта: 2019-2020

УЧЕБНО-ТЕМАТИЧЕСКИЙ ПЛАН

№ занятия	Тема занятия	Количество часов
1	Деньги	1
2 - 3	Доходы семьи	2
4	Расходы семьи	1
5	Семейный бюджет	1
		Общее кол-во часов - 5

Основное содержание проекта

Комбинированный урок по обществознанию и истории «Деньги» в 6 классе

Продолжительность занятия – 40 минут.

Тема: «Деньги»

Проблема: дать определение понятиям «деньги», «цена», «ценность», выяснить, какие ценности в жизни человека являются истинными.

Цель: развитие интереса к изучению вопросов финансовой грамотности, формирование понимания рационального поведения в мире финансов.

УУД:

Предметные:

Познакомиться с понятиями «деньги», «цена», «ценность»,

Познакомиться с историей возникновения денег, их функциями.

Личностные:

Осознание того, что деньги не являются основой счастья

Развитие навыков сотрудничества со взрослыми и сверстниками

Формирование мотивации на бережное отношение к материальным и духовным ценностям

Метапредметные:

Познавательные:

Умение осуществлять направленный поиск информации из разных источников

Умение сравнивать, анализировать

Умение объяснять понятия и явления

Регулятивные:

Осуществлять действия по образцу

Прогнозировать свои действия

Коммуникативные:

Готовность слушать собеседника

Умение формулировать и аргументировать свою точку зрения

Умение работать в группах

Методы: эвристическая беседа с элементами дискуссии, активные, интерактивные методы, методы технологии критического мышления.

Форма: Комбинированный урок

Цель: развитие навыков коммуникации в группе, обрабатывать и использовать ранее полученную информацию из разных источников в новых условиях.

Оборудование, дидактический материал: компьютер, мультимедиапроектор, карточки для исследовательской деятельности, тестовой работы с выборочным ответом, работы в парах.

Ход занятия:

I. Разминка – игра «Настроение какое?»

II. Мотивация. Разгадывание ребуса.

Разгадайте ребус и определите тему нашего занятия.

Какое слово получили? (деньги)

III. Постановка целей занятия и определение проблемы.

Тема сегодняшнего занятия «Деньги»

В ходе занятия нам предстоит ответить на следующие вопросы:

1. Что такое «деньги»?
2. Откуда появились деньги?
3. В чем отличие понятий «цена» и «ценность»?
4. Зачем нужны деньги?

Надеюсь, что на все эти проблемные вопросы вы сможете дать ответы в конце урока.

IV. Изучение нового материала.

1) Определение понятия «деньги».

Что же такое «деньги»? (Ответы учащихся)

Деньги – все, что принимается в уплату за товары и услуги, служат для соизмерения различных видов труда.

Деньги - это металлические и бумажные знаки, являющиеся мерой стоимости при купле - продаже.

2) Исследовательская работа в группах. Знакомство с историей возникновения денег.

А откуда взялись деньги? Когда появились? На эти вопросы вы ответите после того, как изучите информацию, которая представлена на карточках.

Учащиеся разделены на 3 группы. Каждая группа получает карточку со сведениями об истории возникновения товарных денег. После изучения материала представители групп выходят к доске и заполняют «кластер»

Для 1 группы

Самые первые деньги у многих народов ходили на четырёх ногах, мычали и блеяли. Скот считали по головам. От количества голов зависело богатство хозяина.

Феи - самая крупная и странная форма каменных денег с острова Яп в Тихом океане. Они представляли собой огромные каменные круги диаметром до трёх с половиной метров и весящие около пяти тонн. Монеты- феи лежали перед домом владельца и говорили о его достатке.

В Америке в 18 веке «денежной единицей» был табак. На границе с Китаем, даже в 19 веке товары оценивались в «китайках» (в кусках китайского шелка).

Для 2 группы

В Исландии платежным средством служила сушеная рыба, и тогдашний товарообмен выглядел следующим образом.

Подкова-1 рыбина;

Пара башмаков-3 рыбины.

У туземцев Мальдивских островов были в ходу ракушки морского моллюска - каури.

Блестящие, Легкие, прочные, они были распространены во многих странах Азии, Африки, Европы и в качестве платежного средства просуществовали до самого XX века.

В обороте жителей островов Тихого океана применялись перья, связанные между собой лианами в бухты. Чем ярче бухта, тем она дороже.

Для 3 группы

На Руси деньгами служили при обмене шкуры животных – песца, белки, соболя, куницы.

В Эфиопии в качестве платёжа использовали соляные бруски. Римские легионеры получали жалование солью.

В Мексике, индейцы использовали бобы какао.

В греческих колониях предметом торговли были хлеб, пшеница и другие злаки.

Составление кластера «Товарные деньги»

3) Виды денег. Игра «Самый внимательный» товарные деньги

Перенесёмся в наши дни. Какие бывают деньги?

Монеты какого достоинства вы знаете? Перечислите известные вам купюры.

А теперь проверим, кто из вас самый внимательный?

Скажите, что изображено на сторублёвой купюре?

Ответы детей, и показ на экране изображения купюры достоинством 100 рублей

4) Определение понятий «цена» и «ценность».

С помощью денег устанавливается цена на товар.

Цена — это денежное выражение стоимости товара.

Цена - это количество денег (товаров, услуг), за которые продавец согласен продать, а покупатель согласен купить единицу товара или услуги

Чаще всего продавец предлагает цену, а покупатель соглашается или нет.

А всё ли можно купить за деньги? Всё ли имеет свою цену?

Перед вами таблица слов. Назовите слова, которые имеют цену, т.е. их можно купить за деньги.

Лекарство

счастье

велосипед

дружба

книга

знание

мороженое

любовь

телефон

здоровье

Назовите слова, которые не имеют цены, но имеют ценность (важность, значимость) для человека.

Ценности – это те явления и предметы, которые наиболее важны для человека. Причем явления могут быть материальными и духовными.

Есть ценности, которые принято называть общечеловеческими. Это те ценности, которые важны во все времена и важны для всех людей. К ним относятся свобода, истина, красота, справедливость, добро и польза, верность и преданность, любовь к детям и своим близким.

5) Закрепление. Динамическая пауза.

Я буду называть слова, если это слово относится к категории вечных ценностей, вы должны похлопать в ладоши, а если вы услышите слово - название предмета, который можно купить, вы топаете.

б) Работа в парах. Выборочный тест «Функции денег».

Зачем же нужны деньги?

Определить функции денег нам поможет следующее задание.

Я прочитаю 3 задачи, вам нужно определить какую функцию выполняют деньги в каждой из них и выбрать один из вариантов, записанный на карточке.

Задача 1. Божья Коровка, прилетев в магазин, купила 50 граммов меда и заплатила за это 5маковых зернышек. Продавец Шмель сдал сдачу – 2 лепестка розы. Какую функцию выполняют деньги в данном случае?

Задача 2. Бурундук решил себе к зиме шапку купить. Нанялся он к Лисе в работники дом строить. Когда дом построил и получил деньги, не стал их тратить, а спрятал их в свой сундучок. Так же он поступил и после того, как построил Зайцу новый сарайчик. Какую функцию здесь выполняют деньги?

Задача 3. Цена фотоаппарата – 2500 кэшей. Цена телефона – 1000 кэшей. Какую функцию выполняют деньги в данном случае

1 задача	2 задача	3 задача
а) средства накопления; б) средства обмена на товары или услуги; в) мера стоимости	а) средства накопления; б) средства обмена на товары или услуги; в) мера стоимости	а) средства накопления; б) средства обмена на товары или услуги; в) мера стоимости
а) средства накопления; б) средства обмена на товары или услуги; в) мера стоимости	а) средства накопления; б) средства обмена на товары или услуги; в) мера стоимости	а) средства накопления; б) средства обмена на товары или услуги; в) мера стоимости
а) средства накопления; б) средства обмена на товары или услуги; в) мера стоимости	а) средства накопления; б) средства обмена на товары или услуги; в) мера стоимости	а) средства накопления; б) средства обмена на товары или услуги; в) мера стоимости

ВЫВОД. Итак, какие же функции выполняют деньги?

V. Рефлексия. Составление «синквейна» на тему «Деньги»

VI. Подведение итогов. Фронтальный опрос. Ответы на вопросы.

Давайте вспомним на какие вопросы мы должны были ответить в ходе нашего занятия?

1. Что такое «деньги»?
2. Откуда появились деньги?
3. В чем отличие понятий «цена» и «ценность»?
4. Зачем нужны деньги?
5. Соберите правильную цепочку:

Не дорог подарок	проживёт семейка
Не все то золото	но легко деньги прожить
Не с деньгами жить	что блестит.
Кто долго спит	да без них плохо.
Копейка к копейке	а с добрыми людьми
Нелегко деньги нажить	кто деньги бережёт.
Деньги – склока	тот денег не скопит.
Тот без нужды живёт	дорога любовь.

Молодцы! Наш урок окончен.

Список литературы

1. Липсиц И., Вигдорчик Е. Финансовая грамотность. 5-7 классы: материалы для учащихся. - М.: ВИТА-ПРЕСС, 2014.
2. Вигдорчик Е., Липсиц И., Корлюгова Ю. Финансовая грамотность. 5-7 классы: учебная программа. - М.: ВИТА-ПРЕСС, 2014.
3. Вигдорчик Е., Липсиц И., Корлюгова Ю. Финансовая грамотность. 5-7 классы: методические рекомендации для учителя. - М.: ВИТА-ПРЕСС, 2014.
4. Вигдорчик Е., Липсиц И., Корлюгова Ю. Финансовая грамотность. 5-7 классы: материалы для родителей. - М.: ВИТА-ПРЕСС, 2014.
5. Горяев А., Чумаченко В. Финансовая грамота для школьников. Российская экономическая школа, 2010. Электронная версия книги доступна на сайтах www.nes.ru и www.azbukafinansov.ru
6. Как вести семейный бюджет: учеб. пособие / Н.Н. Думная, О.А. Рябова, О.В. Карамова; под ред. Н.Н. Думной. - М.: Интеллект- Центр, 2010.
7. Симоненко В.Д., Шелепина О.И. Семейная экономика: учеб. пособие для 7–8 классов общеобразовательных учреждений. Образовательная область «Технология». - М.: Вита-Пресс, 2002.

Карпова Анастасия Сергеевна

преподаватель экономических дисциплин

ГАПОУ ЧР «Цивильский аграрно-технологический техникум»

Минобразования Чувашии

Актуальность. Проект «Налог на имущество физических лиц» разработан на основе рекомендаций Министерства образования и науки Российской Федерации по повышению финансовой грамотности обучающихся. Тема проекта актуальна и ее содержание соответствует теме. Данный проект формирует у студентов положительное эмоциональное отношение к системе налогообложения и воспитание экономически грамотного, отвечающего за свои решения гражданина.

Цель проекта. Повышение финансовой грамотности обучающихся в сфере налогообложения и воспитание социально ответственного налогоплательщика, формирование культуры грамотного финансового поведения у обучающихся.

Задачи проекта:

Выявить уровень финансовой грамотности обучающихся.

Популяризировать темы налогового просвещения.

Мотивировать участников проекта на практическую деятельность в рамках заявленной проблемы и т.д.

Ожидаемые результаты. Реализация проекта будет способствовать повышению уровня финансовой грамотности в сфере налогообложения, позволит расширить возможности обучающихся по эффективному использованию финансовых услуг в целях повышения собственного благосостояния и роста сбережений, сформировать ответственное отношение к роли налогоплательщика, осознание социальной значимости добросовестного исполнения обязанностей по своевременной уплате налогов и сборов в бюджетную систему Российской Федерации, использовать средства информационных и коммуникационных технологий в целях расчета налоговых обязательств и т.д.

Проект на тему «НАЛОГ НА ИМУЩЕСТВО ФИЗИЧЕСКИХ ЛИЦ»

В рамках проекта будут рассмотрены вопросы налогообложения имущества физических лиц в РФ. Проект ориентирован на студентов, обучающихся в системе СПО экономического профиля.

Материалы проекта рекомендуются преподавателям экономических дисциплин профессионального образования.

Тема проекта актуальна и ее содержание соответствует теме. Данный проект формирует у студентов положительное эмоциональное отношение к системе налогообложения и воспитание экономически грамотного, отвечающего за свои решения гражданина.

МЕТОДИЧЕСКИЕ РЕКОМЕНДАЦИИ ПО РЕАЛИЗАЦИИ ПРОЕКТА

Методическая разработка урока включена в экономические дисциплины общепрофессионального цикла программ подготовки специалистов среднего звена.

Может дополнительно использоваться вне сетки учебного времени, в рамках проведения внеклассных мероприятий, классных часов, семинарских занятий, направленных на повышение финансовой грамотности студентов.

Целевая аудитория слушателей – студенты предвыпускных и выпускных курсов. Тема урока у них находит живой отклик, так как направлена на формирование компетенций, востребованных в повседневной и профессиональной деятельности.

Цель проекта - сформировать положительное эмоциональное отношение к системе налогообложения и воспитание экономически грамотного, отвечающего за свои решения гражданина.

ПЛАН ПРОЕКТА

Дисциплина: Налоги и налогообложение

Тема занятия: Налог на имущество физических лиц

Тип занятия: комбинированный

Форма организации учебной деятельности обучающихся: фронтальная, парная, индивидуальная

Методы обучения:

- информационно-развивающий (разъяснение, беседа: вводная, проблемная, эвристическая);
- проблемно-поисковый;
- наглядный (показ, демонстрация);
- практический (учебные задания: частично-поисковые, воспроизводящие, тренировочные).

Оснащение учебного занятия: компьютер, мультимедиапроектор, экран, презентация, раздаточный материал

Цели занятия:

Познавательная: обеспечить усвоение обучающимися сущности налога на имущество физических лиц и его значение

задачи:- отметить значимость уплаты в бюджет налога на имущество физических лиц;

- обучить определению налоговой базы и исчислению суммы налога;

- предложить набор упражнений, вопросов, задач.

Развивающая: развивать познавательный интерес и умения применять знания на практике

задачи:

- развивать мыслительную и познавательную деятельность, внимательность, наблюдательность;

- развивать личностное самообразование, умения применять знания на практике;

Воспитательная: формировать положительную мотивацию к учебной дисциплине, личностные качества

задачи: - воспитывать привычку своевременно и добросовестно выполнять задания;

- воспитывать усидчивость, аккуратность, трудолюбие, стремление получать новые знания;

- закрепить уверенность в своих способностях.

ХОД УРОКА

1. Организационный момент. (Приветствие, проверка отсутствующих и готовности к уроку, активизация внимания обучающихся)

- Здравствуйте, ребята! Староста, объявите отсутствующих (Староста группы объявляет). Готовы к уроку? Сегодня мы будем изучать новую тему, но начнем мы с вами с устного опроса по пройденному материалу.

2. Проверка знаний. Проводит фронтальный опрос по пройденной теме. Обучающиеся отвечают на вопросы.

Выявляет уровень усвоения пройденного материала, подводит итог по опросу.

3. Изучение нового материала.

- Тема сегодняшнего занятия «Налог на имущество физических лиц» (слайд 1). Запишите, пожалуйста, дату и тему урока.

Данная тема очень актуальна, так как все ваши близкие, которые имеют имущество в собственности, уплачивают данный налог. Налог на имущество физических лиц является региональным (т.е. ставки вводятся в действие законами субъектов РФ и являются обязательными к уплате на территории соответствующего субъекта.)

Его уплачивают все физические лица, в собственности которых на территории России находятся строения, помещения, сооружения. Экономическим обоснованием данного налога служит необходимость компенсации затрат государства по ведению реестра собственников, защиты их законных прав.

Поэтому важно знать: по каким ставкам облагается данный налог, кто является налогоплательщиком, какова база налогообложения и какие могут предусматриваться льготы.

Формулировка целей урока

- Из всего вышесказанного вытекают следующие основные задачи темы, которые мы должны рассмотреть сегодня на занятии (Демонстрирует слайд, перечисляет задачи) (слайд 2)

- Плательщики налога и объект налогообложения.

- Налогооблагаемая база.

- Налоговый период.

- Налоговые льготы.

- Налоговые ставки.

- Сроки и порядок уплаты налога на имущество физических лиц.

Рассмотрев все эти вопросы, мы с вами попробуем вычислить налог на имущество физических лиц на конкретном примере.

И так, начинаем.

1 вопрос: Налогоплательщики – граждане РФ, иностранные граждане и лица без гражданства, т.е. физические лица, имеющие на территории России в собственности имущество. Ребята, какое же имущество могут физические лица в собственности? (Ребята перечисляют и после этого демонстрируется слайд) (слайд 3). (Ребята записывают в тетради налогоплательщиков)

Объектом налогообложения является имущество, относящееся к категории «строения, помещения и сооружения» (слайд 4).

2 вопрос: Ранее налог на недвижимость определяли исходя из ее инвентаризационной стоимости, а начиная с 2017 года налог будет определяться исходя из кадастровой стоимости. Ребята, напомним, пожалуйста, что из себя представляет инвентаризационная стоимость? (Ребята рассказывают определение) Инвентаризационная стоимость учитывает только конструкцию здания, год его ввода в эксплуатацию, расценки на строительные работы и материалы. В результате итоговое значение весьма отдаленное от рыночной цены строения. Чтобы приблизить стоимость недвижимости, которая берется за основу для расчета налога, до рыночного уровня, правительство решило изменить методику ее определения. С этой целью чиновники заменили инвентаризационную стоимость кадастровой. Расчет кадастровой стоимости недвижимости осуществляется с учетом таких показателей, как: расположение дома (в каком районе города находится строение);

развитость инфраструктуры; близость к социально важным объектам; наличие в доме охраны, парковки и т.д. Определяется кадастровая стоимость независимыми экспертами по оценке недвижимости и обновляется не реже, чем 1 раз в 5 лет (слайд 5). Переходим к следующему вопросу.

3 вопрос: Налоговая ставка устанавливается ежегодно органами власти местного самоуправления и зависит от величины стоимости имущества, т.е. чем выше стоимость, тем выше ставка налога (Демонстрируется слайд 6) (Ребята переписывают ставки)

4 вопрос: Налоговый период по данному налогу устанавливается как календарный год (слайд 7). Платежные извещения об уплате налога вручаются плательщикам налоговыми органами ежегодно не позднее 1 августа. Уплата производится не позднее 1 октября года, следующего за истекшим налоговым периодом. (Студенты ведут запись в тетрадях)

Физкультминутка

Рассмотрев 4 вопрос, прерываемся на физкультминутку (студенты встают и делают физические упражнения). Переходим к следующему вопросу.

5 вопрос: Налоговые льготы (слайд 8,9). Прежде чем, как мы будем раскрывать данный вопрос, давайте же вспомним что такое налоговая льгота? (Ребята вспоминают определение). Законодательством установлен широкий перечень льгот, обязательных для применения на всей территории РФ. (Преподаватель перечисляет льготы, ребята ведут записи в тетрадях). Также данный налог не будет взиматься со строений, расположенных на участках в садоводческих и дачных объединениях площадью до 50 кв.м. Запишите, пожалуйста, данную особенность. Завершили этот вопрос, переходим к последнему вопросу.

6 вопрос: Порядок исчисления и уплаты налога (слайд 10). Преподаватель рассказывает о порядке исчисления налога на имущество при различных жизненных ситуациях. (Ребята кратко записывают в тетради)

- Рассмотрев все теоретические вопросы по данному налогу, переходим к практической части.

Преподаватель выводит на экран (слайд 11) формулу расчета суммы налога на имущество физических лиц и объясняет ее. (Ребята переписывают формулу)

- Давайте теперь попробуем на основании конкретного примера исчислить данный налог. (Демонстрация слайда 12 – задача по исчислению суммы налога) Читает условие задачи и объясняет ход решения. (Ребята записывают в тетрадях)

4. Практическая часть

- Ребята, мы с вами сегодня изучили сущность налога на имущество физических лиц, плательщиков, налогооблагаемую базу и объекты налогообложения, ставки, льготы и сроки и порядок уплаты налога в бюджет. Для закрепления сегодняшней темы вы попробуете ответить на тестовые задания и решить задачи по исчислению налога на имущество физических лиц.

Разделив детей попарно, преподаватель раздает им тестовые задания и практические задачи для решения. Студенты выполняют тестовые задания и решают задачи, задают возникшие вопросы, на которые отвечает преподаватель. Решившие показывают решение на доске и защищают его, другие слушают и выявляют ошибки.

5. Обобщение и систематизация

Преподаватель подводит итоги занятия: анализирует ответы выступающих, выставляет оценки и комментирует их.

6. Домашнее задание

Задаёт домашнее задание (два теоретических вопроса по налогу на имущество физических лиц и задача) (ребята записывают в тетради).

7. Рефлексия

Подведем итоги нашей совместной работы.

Что нового узнали на сегодняшнем уроке?

Что было сложного?

Что понравилось на уроке?

Преподаватель благодарит за урок и прощается.

ДИДАКТИЧЕСКИЙ МАТЕРИАЛ К УРОКУ

Наглядные пособия: учебник, Налоговый кодекс РФ

Дидактический материал: карточки с практическими задачами, презентация по теме

Технические средства обучения: компьютер, мультимедийный проектор, калькулятор.

ПРИЛОЖЕНИЕ

Тесты

Налог на имущество физических лиц является:

федеральным налогом;

региональным налогом;

местным налогом;

общегосударственным налогом.

Плательщиками налогов на имущество физических лиц являются:

физические лица – налоговые резиденты – собственники имущества, являющегося объектом обложения;

физические лица – собственники имущества;

физические лица – собственники имущества, находящегося на территории Российской Федерации и являющегося объектом обложения;

только иностранные граждане.

Объектами обложения налога на имущество физических лиц является имущество:

Жилые дома, квартиры, дачи;

Гаражи;

Транспортные средства;

Все вышеперечисленное имущество.

Базой для исчисления налогов на имущество физических лиц является:

суммарная инвентаризационная стоимость каждого типа имущества, находящегося в собственности физического лица и расположенного на территории представительного органа местного самоуправления;

суммарная инвентаризационная стоимость имущества, находящегося в собственности физического лица;

рыночная стоимость имущества физического лица, расположенного на территории представительного органа местного самоуправления;

остаточная стоимость имущества физического лица, расположенного на территории представительного органа местного самоуправления.

Периодом по налогам на имущество физических лиц является:

квартал;

календарный год;

месяц;

указывается в правовых актах представительных органов местного самоуправления.

Льготы по налогам на имущество физических лиц устанавливаются:

основные – федеральным законом и дополнительные – представительным органом местного самоуправления;

только федеральным законом;

представительными органами местного самоуправления;

не установлены.

Исчислить налоги на имущество физических лиц обязаны:

органы технической инвентаризации;

физические лица, собственники имущества;

налоговые органы;

биржа.

По новым строениям, помещениям, сооружениям налоги уплачиваются:

с начала года, следующего за годом их возведения и сдачей в эксплуатацию;
с месяца, следующего за месяцем их возведения и сдачей в эксплуатацию;
начиная с месяца, в котором имущество сдано в эксплуатацию;
начиная с квартала, в котором имущество сдано в эксплуатацию.

Задание №1

Гражданин имеет в городе дом, инвентаризационная оценка которого составляет – 285 тыс.руб., и земельный участок – 800кв.м. С 20 июля гражданин оформил пенсию по старости. Кадастровая стоимость 1кв.м. – 480 руб. Ставка земельного налога – 0,3%, ставка налога на строение – 0,1%.

Требуется:

Исчислить налог на имущество и земельный налог.

Произвести перерасчет по налогу на имущество физических лиц.

Задание №2

Определите сумму налога на строение физического лица, если известно, что он исчисляется по ставке, установленной в процентах к инвентаризационной стоимости строения.

Гражданин имел льготу в виде полного освобождения от налога как инвалид второй группы, но 15 октября он был переведен на инвалидность третьей группы и утратил право на льготу.

Определите сумму налога к уплате в бюджет, если кадастровая стоимость строения – 450 тыс.руб., ставка налога – 0,3%.

Задание №3

Кадастровая стоимость дома – 200 тыс.руб., ставка налога – 0,2%. Гражданин получил льготу в связи с уходом на пенсию в августе текущего года.

Определите сумму налога на имущество физических лиц, которую он должен заплатить с учетом льготы. При возникновении права налогоплательщика на льготу, он не уплачивает налог с того месяца, в котором возникло право на льготу.

Задание №4

Определите налог на имущество физических лиц, который следует уплатить двум физическим лицам, в общей совместной собственности которых находится строение площадью 120кв.м. стоимостью 800 тыс.руб., если между ними нет согласованности. Ставка налога – 2%.

Задание №5

Домовладение, расположенное в селе, кадастровой стоимостью 184 тыс.руб. принадлежит в равных долях пенсионеру Иванову и его трудоспособному сыну. Исчислите сумму налога на имущество физических лиц.

Задание №6

Гражданин А имеет в г.Москве в собственности квартиру, машину, гараж. Кадастровая стоимость квартиры – 483 тыс.руб., машины – 120 тыс.руб., гаража – 140 тыс. руб. В августе в связи с переездом в другой город физическое лицо продает квартиру и гараж. Определите сумму налога на имущество физического лица.

Задание №7

Гражданин Иванов имеет в собственности квартиру и гараж. Кадастровая стоимость квартиры – 700 тыс.руб., гаража – 130 тыс.руб. В апреле текущего года Иванов признан инвалидом II группы. Определите сумму налога на имущество физического лица за год.

Задание №8

Гражданка Смирнова приватизировала однокомнатную квартиру. Оценка этой квартиры в целях налогообложения составила 850 тыс.руб. В марте гражданка Смирнова и двое ее детей приобрели в равнодолевую собственность двухкомнатную квартиру. Оценка этой квартиры составила 1200 тыс.руб. Определите сумму налога по двум квартирам.

Список литературы

- 1.Налоговый кодекс Российской Федерации с доп. и изм. с 2016 г. (часть 2, глава 32 «Налог на имущество физических лиц»)
- 2.Лыкова, Л. Н. Налоги и налогообложение: учебник и практикум для СПО / Л. Н. Лыкова. — М.: Издательство Юрайт, 2015. — 353 с. — Серия: Профессиональное образование.
- 3.Налоги и налогообложение: учебник для СПО / под ред. Л. Я. Маршавиной, Л. А. Чайковской. — М.: Издательство Юрайт, 2016. — 503 с. — Серия: Профессиональное образование
- 4.Скворцов О.В. Налоги и налогообложение: учебник для студ. учреждений сред.проф. образования/ О.В. Скворцов. – 12-е изд., испр. и доп. – М.: Издательский центр «Академия», 2014. – 272с.

Катмакова Людмила Алексеевна

учитель истории, обществознания и культуры родного края
МБОУ «Асановская СОШ»
Комсомольского района
Чувашской Республики

МЕЦЕНАТЫ ЧУВАШСКОЙ ЗЕМЛИ

Актуальность. Проект «Меценаты Чувашской земли» разработан на основе рекомендаций Министерства образования и науки Российской Федерации по повышению финансовой грамотности обучающихся.

Цель проекта. Показать историческую роль меценатов Чувашской земли, ознакомить учащихся с их деятельностью.

Задачи проекта:

Выявить уровень финансовой грамотности обучающихся.

Популяризировать тему меценатства.

Воспитывать стремление к добрым поступкам, благотворительным делам.

Ожидаемые результаты. Реализация проекта будет способствовать повышению уровня финансовой грамотности в сфере меценатства, позволит расширить знания обучающихся по товарно-денежным отношениям, сформировать ответственное отношение к роли мецената, воспитывать у подрастающего поколения интерес к истории чувашского народа и национальной культуре.

В XVIII – начале XX вв. в Чебоксарах было немало людей, отметившихся на поприще благотворительности. Купцы выделяли средства на поддержку храмов, являясь их церковными старостами. Так, **Алексей Семенович Арбатов** выстроил в 1770 году



кладбищенскую церковь во имя Нерукотворного образа Спасителя, купцом **Львом Кокшайским** в 1856 году обновлен иконостас храма во имя Владимирской иконы Божией матери в чебоксарской Владимирской пустыни. **Клементий Максимович Астраханцев** из Сундыря (ныне Мариинский Посад) с его салотопенным заводом, мельницей, речным судном стал образцом для подражания потомкам. Крупный лесоторговец, вывозивший доски на продажу в Астрахань (от названия этого города, вероятно, и пошла фамилия), сумел привить любовь к труду и умение

приумножать капитал. Конечно, не все члены дома Астраханцевых смогли продолжить его дело — часть семьи перешла в мещанство. Но только не Андрей Петрович, единственный в династии купец 1-й гильдии (таковых в российском купечестве было не более 2%).



Андрей Астраханцев (1823-1918) связал свою судьбу с Чебоксарами, и его имя навсегда золотыми буквами вписано в историю города. Наиболее удачливый представитель рода, он содержал пристани, имел три мельницы, буксирный пароход, амбары, гостиницу и другие предприятия, а также несколько домов, включая каменный, был крупнейшим чебоксарским хлеботорговцем. Астраханцев занимал множество должностей: в 1849 году был купеческим старостой, в 1854-1857 — гласным городской думы, 1862-1863 — ратманом, в 1863-1866 годах являлся

бургомистром города, 1868-1903 (с перерывами) — городским головой, 1880-1888 — председателем Чебоксарской земской управы. 13 сроков был почетным мировым судьей Чебоксарского уезда. Кроме того, он занимал и различные общественные должности: был председателем церковноприходского попечительства (более 30 лет), директором Чебоксарского детского приюта ведомства учреждений императрицы Марии Федоровны (с 1903 года), более 24 лет являлся церковным старостой при храме Успения Божией Матери. Астраханцев был известен как благотворитель и меценат. Именно его радением и денежными вкладами церковь Успения стала красивейшим архитектурным ансамблем города с богатым внутренним убранством: фресками, иконами в драгоценных ризницах, серебряной утварью. Большие пожертвования делал Андрей Петрович и члены его семьи на восстановление храма и сестринских корпусов возродившейся в 1899 году женской общины на Владимирской горке (ныне Спасо-Преображенский женский монастырь). При его содействии в 1896-1897 годах была построена “каменная крытая железом паперть”, а в 1903-м — дом для причта (административное церковное здание). Астраханцев выделял средства сиротским приютам, домам инвалидов. Большая по тем временам сумма (438 руб. 40 коп.) была пожертвована им на покупку пожарной машины для Чебоксар. Активная деятельность Андрея Петровича не осталась незамеченной. Он был удостоен многих наград, среди которых орден св. Анны II и III степени, орден св. равноапостольного князя Владимира IV степени, орден св. Станислава III степени и другие. В мае 1896 года Андрей Астраханцев как представитель общественности Чебоксар присутствовал на коронации Николая II в Москве. Конечно, в те торжественные дни он и помыслить не мог о закате империи Романовых, а вместе с ней и купеческих династий. Сам Астраханцев умер в том же году, что и его государь, при невыясненных обстоятельствах. А вместе с ним и старая Россия, уступившая место новому государству.

Особо отличалась добрыми делами династия Ефремовых.

Прокопий Ефремович Ефремов был церковным старостой села Абашево Тогашевской волости Чебоксарского уезда и Благовещенской церкви г. Чебоксары. Последняя считалась своего рода “семейной церковью” трех поколений Ефремовых. Прокопий Ефремов также возвел церковь в честь Введения в храм Пресвятой Богородицы в селе Икково Чебоксарского уезда. В годы русско-японской войны купцы Ефремовы в помощь голодающим открыли бесплатную столовую, приют для детей-сирот, повели сбор средств в фонд помощи раненым воинам и бедным. Они материально поддерживали школьные и просветительские учреждения — около 10 тысяч рублей выделил Прокопий для



организации в Чебоксарах четырехклассной женской прогимназии, а в 1880-е годы он финансировал приобретение книг и подписку газет для Чебоксарской публичной библиотеки.



Многие современники запомнили выдающегося педагога и просветителя **Ивана Яковлевича Яковлева** сильным, целеустремленным и сдержанным человеком. Благодаря этим качествам он сумел выстоять в нелегкой борьбе с противниками просвещения чувашского народа и достичь больших успехов в этом деле. Но в то же время, как писал в своих воспоминаниях сын просветителя Алексей Иванович Яковлев, "одной из глубоких органических черт характера Ивана Яковлевича была жалостливость: он не мог без глубокого участия видеть чужого горя и несчастья и спешил всегда, чем только можно, прийти на помощь". Добротой и отзывчивостью отличалась и его жена, верный друг и помощник Екатерина Алексеевна, такими же они воспитывали своих детей. Можно привести немало примеров того, как щедро и бескорыстно помогали

Яковлевы многодетным вдовам и сиротам, бедным учащимся своей школы, посещали тюрьмы и больницы, организовывали сборы пожертвований для инвалидов войн, беженцев и т.д. Вот только один эпизод. Большим вниманием и заботой окружили Иван Яковлевич Яковлев и его жена Екатерина Алексеевна осиротевших детей священника

Н.А.Воскресенского из села Болховское Курмышского уезда. Родители их умерли от тифа в начале 1910 г. Девочки Юля, Маня и Валя учились в Симбирском епархиальном училище, младший Володя – в духовной семинарии. Яковлевы очень жалели их, приглашали в гости, всячески им покровительствовали. Вот как описывает Екатерина Алексеевна один из вечеров, который они устроили у себя дома для сирот Воскресенских, в письме от 2 апреля 1910 г. снохе Ольге Петровне. Письмо интересно тем, что из него можно узнать о бытовых подробностях семьи Яковлевых, а также нравах молодежной среды того времени – (начала XX века): "Вчера мы праздновали день ангела Манички Воскресенской. Было 5 девиц и 6 кавалеров: 5 человек семинаристов и Володя. Устроили вечеринку – пели, играли и танцевали. Маня и Юля играли на рояле, а потом их заменяли семинаристы на гитаре и балалайке. Было очень, по-видимому, весело и разошлись около 12 часов. Ужин вышел не очень обильный, так как я не знала заранее, сколько их будет, но кое-что набрали. Был пирог с рыбой, жареный лещ, колбаса, кета, сыр, пирожные трехкопеечные и 2 бутылки вина да 3 бутылки лапинской воды. Десерт: орехи двух родов, конфеты трех родов и яблоки с апельсинами. Десерт кушали хорошо, а ужинали плохо. Сама я за ужином не сидела, так как боялась стеснить гостей, думала, что барышни одни лучше угостят кавалеров, а оказалось, что барышни занялись только собой, а кавалеры процеремонились и ели совсем мало, так что половина закуски осталась ...

Один из гостей, семинарист 6-го класса, видимо, с Маней не только хорошо знаком, но и смахивает на жениха. С ним она все время танцевала, сидела, гуляла, рядышком садилась пить чай и ужинать, и во время игр только к друг другу и обращались ...

Юлинька была со всеми безразлична, она так худа, бледна, такая жалкая, что ей, видимо, не до женихов. Юлинька очень милая, очень скромная, тихая и деликатная. Маня бойкая, очень самостоятельная и властная ... Оказывается, что Доброхотов ее всякий раз к нам провожает и от нас встречает, это я уж слышала со стороны. Девица, видимо, сама о себе заботится и ни в чьей услуге не нуждается. Завтра она опять хотела прийти, и я с ней поговорю. Если Доброхотов действительно тайный ее жених, то пусть лучше к нам ходит, чем они будут бегать по улицам ...

Иван Яковлевич их всех видел только мельком. К вечеру папа отнесся очень благосклонно, хотя не выходил к ним, чтобы не мешать и не стеснять. К девицам и особенно к Володе он очень внимателен и ласков ...".

В каждой строке письма чувствуется поистине родительская забота об этих, в общем-то, чужих для них, детях. Помощь Яковлевых сиротам Воскресенским не ограничивалась только материальной стороной. Они думали об их обучении, правильном воспитании, стремились устроить их дальнейшую жизнь. Эти усилия были не напрасны. Дочери Воскресенского получили образование, вышли замуж. Причем Юля вышла замуж за семинариста, который стал священником в их родном селе Болховском. Володя поступил в Казанский университет, но рано умер, заболев тифом. Дом Яковлевых был открыт для всех. Как вспоминал Иван Яковлевич, жена его, как и он сам, изредка показывалась в свете, а больше любила принимать у себя. Приглашая молодых людей на обед или чай, она ненавязчиво учила их хорошим манерам, умению прилично держаться в обществе. Молодежь ценила заботы Екатерины Алексеевны, всегда хорошо к ней относилась.

Традиции благотворительности и меценатства уходят корнями в далекое прошлое. Идеи безвозмездной помощи и сострадания ближним в той или иной форме присутствуют в мировой культуре. Благотворительность – явление не очень массовое, но оно воочию доказывает широту великой русской души. Кто такой Третьяков, знают все, - создатель галереи национального искусства, которой гордится не только Москва, но и вся Россия. Многим известны имена и других московских меценатов, собирателей искусства былых времен - Остроухова, Морозовых, Щукина. А вот имени Цветкова сегодня не помнит никто, хотя в те времена оно стояло в одном ряду с упомянутыми выше. И была в Москве галерея - цветковская. Вот поэтому я хочу рассказать

вам о благотворителе, меценате **Цветкове Иване Евменьевиче**. Родился он в 1845 году в селе Астрадамовка Алатырского уезда Симбирской губернии в семье сельского священника. В 11 лет был отдан в Алатырское духовное училище. Затем продолжил учебу в Симбирской духовной семинарии. Окончив в 1873 г. Московский университет, он поступает на службу в Московский земельный банк, с которым связывает всю свою жизнь. В 1874 году Иван Цветков познакомился с коллекцией М. Третьякова, впервые открытой для публики. "Здесь я буквально жил, изучал картины, отдыхал душой", - писал сам Цветков. Тогда он твердо решил посвятить себя



коллекционированию. И стал собирать не столько полотна, сколько графику - рисунки, гравюры, даже черновые наброски русских художников. К 1898 году коллекция Цветкова уже не умещалась в маленьком домике в Кривоарбатском переулке, и он решил строить для нее новый дом. Осенью 1898 года Е. Цветков приобрел "пустопорожнее место" на Пречистенской набережной Москвы-реки, сам составил план будущего дома с точным расположением комнат, а за проектом обратился к М. Васнецову, не только знаменитому художнику, но и прекрасному архитектору, родоначальнику особой линии в архитектуре стиля модерн - так называемого "неорусского", использовавшего традиции древнерусского и народного зодчества. Васнецов подошел к делу очень ответственно и с любовью - столеры дважды делали маленькие макеты здания. На протяжении двух лет Васнецов следил за всем, сам выполнил эскизы всех четырех фасадов, изразцов, раскраски. И. Е. Цветков выстроил этот дом исключительно для своей картинной галереи. Все 12 комнат на втором этаже были оформлены в древнерусском духе также по эскизам Васнецова: резные деревянные

украшения, скамьи, лари. Прямо над лестницей гостей встречало большое полотно Перова "Ловля рыбы бреднем", за которым Цветков охотился 20 лет. Далее по залам размещались остальные сокровища - рисунки и акварели почти всех знаменитых художников России: К.П. Брюллова, А.П. Лосенко, П.А. Федотова, В.Е. Маковского, И.Е. Репина, В.М. Васнецова, В.И. Сурикова, И.Н. Крамского и др. Будучи человеком, жаждущим известности и мечтающим достичь славы Третьякова, Иван Евменьевич все же понимал разницу масштабов и как-то признался газетчикам: «У Третьякова - это громадное дивное исследование по истории искусства, а у меня только его конспект». Тем не менее, в 1915 году, за два года до смерти коллекционера, этот "конспект" насчитывал 1819 единиц хранения: 450 картин, 1373 рисунков, 36 скульптур. Цветков передал особняк вместе с коллекцией в дар Москве, до конца жизни оставаясь хранителем галереи. Похоронен он на Ваганьковском кладбище. После его смерти в феврале 1917 составлена опись собрания, поступившего по дарственному завещанию Цветкова. В 1917—1925 гг. Цветковская галерея существовала как самостоятельный художественный музей, затем была присоединена к Третьяковской галерее, получив статус отдела рисунков. Впоследствии свыше 300 картин были переданы в Государственный музейный фонд и распределены по другим музеям России. Ныне в доме на Пречистенской набережной, 29 - здание отдела Посольства Франции, в 1995 г. на нём установлена мемориальная доска в честь И.Е. Цветкова.

Забота о подрастающем поколении, особенно о тех, кто в силу разного рода причин оказался без внимания со стороны родителей или других близких родственников – традиция многих десятилетий и столетий. Немало подобных примеров хранят архивные документы. В конце XIX в. в Российской империи началось движение по открытию детских приютов имени великой княжны Ольги Константиновны – "Ольгинских детских приютов трудолюбия". В Чувашии такие приюты были открыты в 1900 г. в Ядрине, в 1901-м – в Цивильске, в 1902-м – в Чебоксарах. В этом деле приняло деятельное участие местное купечество и государственные служащие. Особо хочется среди попечителей детских приютов Казанской губернии выделить братьев **Николая Николаевича и Михаила Николаевича Галкиных-Враских** – много усилий они вложили в дело организации в Казанской губернии детских приютов и помощи бедному населению. Общественная деятельность Галкиных-Враских стала олицетворением лучших человеческих качеств. Николай Николаевич в начале XX в. являлся председателем департамента Казанской судебной палаты, одновременно исполняя общественные должности: товарища председателя Казанского местного управления Российского общества Красного Креста, члена-казначей совета Казанского общества земледельческих колоний и ремесленных приютов, члена совета Казанского отделения попечительства императрицы Марии Александровны о слепых и т.д. Михаил Николаевич по государственной службе был действительным тайным советником, членом Государственного Совета и одновременно много занимался благотворительной деятельностью. О вкладе Михаила Николаевича в дело организации опеки над детьми-сиротами ярко свидетельствует факт, когда в феврале 1904 г. в связи с 50-летним юбилеем государственной службы Михаила Николаевича члены попечительского общества "Ольгинского детского приюта трудолюбия" г. Цивильска отправили к нему в Петербург выполненные детьми подарки-вышивки на полотенцах и телеграмму следующего содержания: "Петербург. Его Высокопревосходительству Михаилу Николаевичу Галкину-Враскому. Члены попечительского общества Ольгинского детского приюта в Цивильске в заседании общего собрания 22 минувшего января постановили: 15 февраля отслужить молебен о здравии Вашего Высокопревосходительства и ниспослании Вам сил в дальнейшей деятельности и принести Вам сердечное поздравление в день пятидесятилетнего юбилея Вашей многотрудной и плодотворной деятельности на пользу Отечества, и выразить Вам в этот знаменательный день глубокую благодарность за неустанные заботы Ваши по попечению о бесприютных детях, что в особенности имело глубокое значение для Цивильска, так как лишь благодаря Вашему просвещенному гуманизму бесприютные дети в настоящее время могут получить надлежащее воспитание, как будущие полезные члены общества.

Призреваемые в приюте дети, в знак благодарности забот Ваших, почтительнейше просят не отказать в принятии их детские работы".

Михаил Михайлович Таланцев, один из сыновей предпринимателей М.М. Таланцева и С.И. Таланцевой, кроме предпринимательской, занимался еще общественной и благотворительной деятельностью. На собственные деньги он выстроил в 1900 г. здание Красночетайской второклассной приходской школы (как бы в подарок чувашским крестьянам Курмышского уезда, ежегодно участвовавшим в заготовке дров и клепок на купленных Таланцевыми лесных делянках). На его средства были построены и здания начальной школы в с. Ильина Гора под Курмышом и двухклассной в Красных Четаях (с 1900 года он - попечитель Красночетайской второклассной церковноприходской школы). За строительство этих церковноприходских школ ему в 1905 г. была пожалована по церковной линии серебряная медаль «За усердие» на Станиславской ленте. В 1905 г. его избирают постоянным почетным членом Ядринского отделения епархиального училищного Совета. Эта должность также обязывала покровительствовать церковноприходским школам уезда. Михаил Михайлович исправно нес свои общественные обязанности, и поэтому он еще дважды награждался медалями: 6 мая 1908 года серебряной



медалью на Аннинской ленте, 6 декабря серебряной медалью на Александровской ленте. Осенью 1906 г. (после открытия женской прогимназии) Ядринская городская управа загорелась желанием иметь в городе реальное училище - среднее учебное заведение для мальчиков, учеба в котором давала право поступать в вузы. Местных средств (города и земской управы) для осуществления этой цели было мало, городской голова обратился за содействием к Таланцевым. Михаил

Михайлович согласился помочь и для открытия в Ядрине реального училища пожертвовал 100 тысяч рублей. К весне 1907 г. он завез на место строительства 250 тысяч штук кирпича, потребное количество лесоматериалов, извести и камня, весной на краю участка построил кирпичный завод производительностью до 600 тысяч штук. В течение года каменное здание училища было выстроено. Благодаря его стараниям 26 сентября 1908 г. состоялось торжественное открытие Ядринского реального училища. При открытии училища М.М. Таланцеву был поднесен земской управой благодарственный адрес. Кроме того, земская управа предложила присвоить вновь открывающемуся Лапракасинскому земскому училищу имя М.М. Таланцева и избрала попечителем этого училища. С октября 1908 г. он являлся бессменным почетным попечителем Ядринского реального училища. Большую помощь он оказывал училищу: в 1913 г. пожертвовал для реального училища двухэтажное каменное здание с надворными постройками, в 1916 г. выделил на нужды училища 3 тысячи рублей и в 1917 г. 5 тысяч рублей. Пожертвования шли и на содержание беднейших учеников, ежегодно он обеспечивал бесплатными завтраками 20 беднейших учеников, выделял деньги на организацию экскурсий, помог купить для учащихся рояль и музыкальные инструменты для духового и струнного оркестров, кинематографический аппарат и т.д. На средства Михаила Михайловича в 1916-1917 гг. были возведены новые постройки во дворе реального

училища. За строительство здания реального училища М.М. Таланцеву присвоили звание «Потомственный почетный гражданин Ядрина». За активную общественную и благотворительную деятельность он был награжден в 1909 г. орденом Святой Анны 3 степени, в 1913 г. - медалью в память 300-летия царствования дома Романовых. До самой революции Михаил Михайлович, как и его братья Николай и Зиновий, не прекращал покровительства образовательных учреждений города и уезда.

Меценатство на Чувашской земле не было эпизодом. Оно оказывало заметное влияние на культуру, ее духовную жизнь. Меценаты были восприимчивы к интеллектуальным ценностям, проявляли интерес к истории, могли понять характер и индивидуальность другого человека, войти в его положение, а поняв другого человека, помочь ему. Эти люди имели собственное мнение и смелость отстаивать его.

Двусмысленное отношение к меценатству сохраняется и в наши дни. Меценатами не рождаются, ими становятся, и нынешние меценаты должны стремиться прежде всего потратить силы и средства на то, чтобы восстановить созданное их предшественниками много лет назад.

Список литературы и интернет-ресурсов

1. Погодин Е.П. Предпринимательство в Чувашии в первой половине XIX в. // Предпринимательство Поволжья: Истоки, традиции, проблемы и тенденции развития. – Чебоксары, 1998. С. 32–49.
2. Купцы Ефремовы и другие // Терентьев А.И. Чебоксары и чебоксарцы / А.И. Терентьев. – Чебоксары, 2000. - С.282-305.
3. Бакушинский А.В. «Живопись и рисунки XVIII—XIX столетий в Цветковской галерее», М.-Л., 1925;
4. Ненарокова И., «И.Е. Цветков и его галерея», в сборнике: Панорама искусств, в. 11, М.
5. Изоркин А.В. Таланцевы – предприниматели и меценаты // Исследования по истории дореволюционной Чувашии. – Чебоксары, 1989. – С. 144 – 171.
6. <http://zadobro.cap.ru> _ Официальный сайт «За добро»
7. <http://www.archives21.ru> –Официальный сайт архивов Чувашии

Кириллова О.В.

воспитатель

МАДОУ «Детский сад №75»

города Чебоксары

«В мире денег»

Цель проекта: Создать условия для формирования экономического кругозора детей.

Ключевой вопрос: Для чего нужны деньги?

Предметные образовательные результаты

овладение предметными умениями: понимание и правильное использование экономического термина «деньги»;

представление о роли денег в обществе;

умение характеризовать виды и функции денег;

проведение элементарных финансовых расчётов.

Метапредметные образовательные результаты:

познавательные:

освоение способов решения проблем творческого и поискового характера;

использование различных способов поиска, сбора, обработки, анализа и представления информации;

овладение логическими действиями сравнения, обобщения, классификации, установления аналогий и причинно-следственных связей, построения рассуждений, отнесения к известным понятиям.

регулятивные:

понимание цели своих действий;

проявление познавательной и творческой инициативы;

оценка правильности выполнения действий;

адекватное восприятие предложений товарищей, учителей, родителей.

коммуникативные:

умение слушать собеседника и вести диалог;

умение признавать возможность существования различных точек зрения и права каждого иметь свою;

умение договариваться о распределении функций и ролей в совместной деятельности.

Введение.

Деньги - это средства необходимые для существования нашего общества, они играют в жизни важную роль.

Деньги – это, пожалуй, одно из наиболее великих изобретений человеческой мысли. В живой природе аналогий не найти. Между тем на самом деле большинство из вас знает о денежном мире крайне мало. Все законы сложнейших экономических механизмов ведомы только профессионалам – ученым, банкирам, финансистам.

Деньги настолько прочно обосновались в повседневной жизни, что мы не видим в них ничего необычного. А между тем это - одно из самых замечательных и даже поразительных изобретений человека. Не представляя сколько-нибудь значительной ценности как таковой, они служат мерилем стоимости всех окружающих нас вещей и обладают способностью "превращаться" в любую из них!

Деньги - экономическая категория, в которой проявляются и при участии которой строятся общественные отношения; деньги выступают в качестве самостоятельной формы меновой стоимости, средства обращения, платежа и накопления. Деньги возникают при определенных условиях осуществления производства и экономических отношений в обществе и способствуют дальнейшему их развитию. Под влиянием меняющихся условий развития экономических отношений изменяются и особенности функционирования денег.

К непосредственным предпосылкам появления денег относятся:

- переход от натурального хозяйства к производству товаров и обмену товарами;
- имущественное обособление производителей товаров - собственников изготавливаемой продукции. Историческое развитие денег связано с улучшением орудий труда, появлением все большего многообразия отношений между

Переход к производству товаров и обмену товарами сопровождался прежде всего тем, что вместо изготовления продукции для удовлетворения собственных потребностей хозяйствующего субъекта развивалось производство продукции для обмена на другие товары или для реализации.

Его преимущества очевидны:

(1) запасы ограничены, поэтому стоимость велика;

(2) оно делимо, поэтому легко создать деньги разных масштабов;

(3) оно необходимо всем, поэтому нет необходимости менять шкуры на наконечники для приобретения топоров - если есть золотые монеты, топоры можно купить сразу.

Конечно, процесс становления золота средством платежа был не столь короток и прост, однако постепенно оно завоевало доверие в качестве монеты. Т.О. выделению золота как всеобщего эквивалента и, в конечном счете, в качестве денег способствовала его однородность, делимость и сохранность от порчи. Переход от натурального хозяйства к товарному, а также требование соблюдения эквивалентности обмена обусловили необходимость появления денег, без участия которых невозможен массовый обмен товаров,

складывающийся на основе производственной специализации и имущественной обособленности товаропроизводителей.

Необходимость возникновения и применения денег подтверждается многочисленными безрезультатными попытками обойтись без них.

Возникновение денег и их применение сопровождалось немаловажными последствиями.

Появление денег позволило преодолеть узкие рамки взаимного обмена отдельных производителей товарами и создать условия для возникновения рынка, в операциях которого могут участвовать многие владельцы разных товаров. Это, в свою очередь, способствовало дальнейшему развитию специализации производства и повышению его эффективности.

При этом применение денег уже не сводится к участию в качестве посредника в процессах обмена товаров. Напротив, функционирование денег приобретает черты самостоятельного процесса: товаропроизводители могут хранить деньги, полученные от реализации своего товара, до момента приобретения нужного товара. Отсюда возникли денежные накопления, которые могли быть использованы как для приобретения товаров, так и для предоставления денег взаймы и погашения долгов. В результате таких процессов движение денег приобрело самостоятельное значение, отделилось от движения товаров.

Тема денег всегда является актуальной и постоянно присутствует в нашей жизни. Деньги – это всего лишь средство, которое позволяет жить полноценно, может не всем до единого, но большей части населения. Они также влияют на внутренний мир человека, его мечты, на отношение к окружающему миру и самому себе. Деньги обладают определённой энергетикой. Их можно использовать на хорошие дела, и тогда они принесут много добра в этот мир, а если их использовать во зло, то их разрушающее действие может причинить много вреда не только посторонним людям, но и хозяевам денег.

Для нас, как для выпускников, очень важно научиться правильно пользоваться деньгами. При поступлении в другое учреждение нам предстоит тратить самостоятельно.

Функции денег представляют собой основные задачи, выполняемые деньгами.

Таких задач множество, однако основных можно выделить пять:

Мера стоимости

Средство обращения

Средство платежа

Средство накопления

Функция мировых денег

1. Функция денег как меры стоимости. Деньги как всеобщий эквивалент измеряют стоимость всех товаров.

Соизмеримыми все товары делает общественно необходимый труд, затраченный на их производство.

Стоимость товара, выраженная в деньгах, называется ценой. Для сравнения цен разных по стоимости товаров необходимо свести их к одному масштабу, т.е. выразить их в одинаковых денежных единицах. Масштабом цен при металлическом обращении называется весовое количество денежного металла, принятое в данной стране за денежную единицу и служащее для измерения цен всех других товаров. Первоначально весовое содержание денежной единицы совпало с масштабом цен, что нашло отражение в названиях некоторых денежных единиц. Так, английский фунт стерлингов действительно весил фунт серебра.

2. Функция денег как средства обращения.

При прямом товарообмене (товар на товар) купля и продажа совпадали во времени и разрыва между ними не было. Товарное обращение включает два самостоятельных акта, разделенных во времени и пространстве. Роль посредника, позволяющего преодолеть разрыв во времени и пространстве и обеспечить непрерывность процесса производства, выполняют деньги.

К особенностям денег как средства обращения следует отнести реальное присутствие денег в обращении и кратковременность их участия в обмене. В связи с этим функцию обращения могут выполнять неполноценные деньги – бумажные и кредитные.

3. Функция денег как средство накопления и сбережения. Деньги, обеспечивая их владельцу получение любого товара, становятся всеобщим воплощением общественного богатства. Так, у людей возникает стремление к их сбережению.

При металлическом обращении эта функция денег выполняла роль стихийного регулятора денежного оборота: лишние деньги уходили в сокровища, недостаток наполнялся из сокровищ.

В условиях расширенного товарного воспроизводства аккумуляция (т.е. накопление и сбережение) временно свободных денежных средств является необходимым условием грузооборота капитала. Создание денежных резервов сглаживает неравномерность и особенности хозяйственной жизни.

В масштабе государства требовалось создание золотого запаса. В связи с изъятием золота из обращения величина золотого запаса свидетельствует о богатстве страны и обеспечивает доверие резидентов и нерезидентов к национальной денежной единице.

4. Функция денег как средства платежа. Деньги в качестве средства платежа имеют специфическую, не связанную со встречным движением товаров схему движения (Т-ДО-Т): товар – срочное долговое обязательство – деньги.

5. Функция мировых денег. В роли мировых деньги функционируют как всеобщее платежное средство, всеобщее покупательное средство и всеобщая материализация общественного богатства.

Мировыми деньгами выступало золото как средство регулирования платежного баланса и кредитные деньги отдельных государств, разменные на золото: в основном доллар США и английский фунт стерлингов.

Деньги решают эту проблему: каждый продавец (будь то продавец товара, производитель сырья, рабочий - продавец труда) получает деньги и вправе купить на них все, что ему заблагорассудится. Иными словами, выполняя функцию средства обращения, деньги избавляют от старой, неудобной и менее надежной процедуры бартера. Деньги как средство обращения используются для оплаты приобретаемых товаров. При этом особенностью такой функции денег служит то, что передача товара покупателю и его оплата происходят одновременно. В этой функции, как правило, употребляются наличные денежные знаки. Как средство оплаты приобретаемых товаров деньги используются кратковременно. Одни и те же денежные знаки могут применяться многократно в различных сделках, перемещаясь от одних участников сделок к другим. Здесь большое значение приобретает скорость обращения денег: чем быстрее совершается оборот, тем меньше нужно денег для обращения товаров.

Совокупный объем оборота, в котором участвуют деньги в функции средства обращения, относительно невелик и составляет лишь часть объема совокупного денежного оборота.

Средство платежа. Можно заметить, что указанная выше функция средства обращения включает в себя функцию платежа: логично что, оплачивая чей-то товар или услуги, происходит обращение денег как платежного средства. Однако, обращение может быть и не связанным с платежом. Деньги широко используются как средство платежа. Такую функцию деньги выполняют при предоставлении и погашении денежных ссуд, при денежных взаимоотношениях с финансовыми органами (налоговые платежи, получение средств от финансовых органов), а также при погашении задолженности по заработной плате и др.

Функцию средства платежа выполняют и наличные деньги, главным образом во взаимоотношениях, в которых участвуют физические лица. Лишь небольшая часть платежей юридических лиц (в основном на не очень крупные суммы) производится наличными деньгами. Однако преобладающая часть денежного оборота, в котором деньги выступают как средство платежа, приходится на безналичные денежные расчеты между юридическими лицами и в определенной части в расчетах физических лиц. Выполнение деньгами функции средства платежа как в налично-денежном обороте, так и в безналичных расчетах нельзя сводить к перемещению денежных средств. Неотделимым элементом платежей является их использование для регулирования взаимоотношений участников таких операций. Расчеты за

приобретаемые товарно-материальные ценности и оказанные услуги предполагают совершение платежей при условии контроля плательщика за соблюдением поставщиком условий договора. Средство накопления Деньги незаменимы для сбережения: их очень удобно хранить. Деньги, непосредственно не участвующие в обороте, в том числе в функциях средства обращения и средства платежа, образуют денежные накопления и выполняют функцию средства накопления. Сопоставляя различные виды денежных накоплений, следует выделить накопление наличных денег у населения. Практически в отношении таких остатков отсутствуют какие-либо ограничения в их использовании для оплаты товаров и обязательств. Тем более, что наличные деньги служат законным платежным средством и обязательны к приему во все виды платежей. При решении проблемы целесообразного размещения денежных сбережений принимается во внимание следующий комплекс требований:

- возможность беспрепятственного использования размещенных денежных средств;
- надежность вложений;
- минимизация риска;
- возможность получения дохода от вложений средств.

Средство накопления возможность переноса покупательной способности из настоящего в будущее с помощью накопленных, при этом не использованных денег. Деньги выполняют основные функции необходимые для развития общества и государства в целом. Современное общество полностью охвачено денежными отношениями. Ежегодно увеличивается число субъектов денежных отношений. Если сравнить роль, которую играли деньги в период их появления и роль, которую играют деньги в современном мире, то можно с уверенностью сказать, что роль денег для современного общества огромна. В рыночной системе деньги являются измерителем ценности различных благ и средством, с помощью которого осуществляются расчеты в процессе обмена товарами, услугами. Для человека в частности деньги являются инструментом покупки или продажи товаров и услуг. Экономическая роль денег заключается в значительной экономии ресурсов, которые теряются обществом при товарообмене. Являясь средством обмена, можно говорить о том, что деньги являются самостоятельной силой, которая может решить судьбу человека, государства или целого континента. Кроме того, значение денег заключается в решении множества проблем, связанных с экономикой, политикой, а также социальных, военных, криминальных, управленческих и других проблем. Сегодня в рыночной экономике многие услуги, товары, природные ресурсы и способность людей к труду приобретают денежную форму.

Совершенно другая роль денег в отличие от денег простого товарного производства заключается в превращении их в денежный капитал, или самовозрастающую ценность. Деньги являются средством накопления капитала отдельного человека и государства в целом. Каждый человек в своей жизни тратит деньги. Заполонившие мир бумажки уже стали неотъемлемой частью нашего существования, они необходимы людям для выживания в среде себе подобных. На покупки, на оплату различных услуг и товаров деньги расходятся моментально и рано или поздно мы начинаем спрашивать себя, а как правильно тратить деньги, чтобы получить максимум пользы и выгоды для себя?

Что дают нам деньги?

Первое, что с нами произойдет — мы станем увереннее в завтрашнем дне. Деньги, а тем более их запасы делают нашу жизнь более стабильной. Что такое стабильность — это прежде всего возможность вести привычную и комфортную для нас жизнь в течении долгого периода времени. Стабильность — это когда вам не нужно задумываться где взять денег на погашение кредитов, внезапных трат (ремонт в квартире или починка автомобиля). Вы просто покупаете то что необходимо и тратите деньги на то, что вам нужно, не задумываясь о том, что потом придется где-то достать денег. Это же связано и с вашей уверенностью в себе. Когда вы имеете надежный тыл, то любые жизненные невзгоды и неприятности вам не так страшны. Представьте ситуацию, когда вы отдаете половину зарплаты на погашение ипотеки, а вторую половину вы растягиваете на целый месяц. И вдруг ваш начальник

говорит, что вам придется работать за двоих за ту же зарплату. Что будут делать большинство людей в данной ситуации? Правильно — работать. Но так как у нас есть запас денег, мы спокойно можем послать любимого босса к бабушке в деревню и выбирать себе новую вакансию. Так как мы не рабы, чтобы работать бесплатно.

Второе, что к нам придет вслед за уверенностью это возможность проявить себя. Если у нас есть материальные ресурсы, то есть деньги, есть свободное время, так почему бы не попытаться найти себя в жизни. Часто мы работаем не там, где нам хочется, к чему лежит душа, а там, где больше платят. Но будь у нас постоянный материальный запас мы уже смело можем искать себя в жизни. Причем поменять свою привычную жизнь можно кардинально. Был строителем, а стал профессиональным фридайвером. Работал бухгалтером, а призвание шеф-повар. И ведь никогда не узнаешь к чему у тебя действительно талант пока не попробуешь.

Третье — улучшится сама жизнь. Если мы уверены в себе и завтрашнем дне, занимаемся любимым делом, то и качество нашей жизни улучшится. Ведь это ли не счастье делать то, что нравится и жить так, как хочется.

Четвертое — деньги дают власть. Деньги позволяют купить все или почти все. В нашей стране это проблема всегда актуальна. За деньги можно купить любовь (найти избранницу легче, когда ты богат, потому что большинству девушек нужна материальная стабильность), здоровье (лучшие медицинские клиники и доктора уже давно ушли в частный бизнес), свободу (как это не прискорбно, но большинство богатых людей не несут должной ответственности за совершенное преступление). Это лишь малая часть того, на что способны деньги.

В первую очередь, деньги нужно тратить с умом. Каждая потраченная вами купюра должна быть потрачена с какой-то целью, иначе все будет попусту, и правильно тратить деньги у вас не получится. Не будем томить и сразу перейдем к советам, которые помогут вам правильно тратить свои сбережения.

Тщательно планируйте все будущие расходы. Составьте список постоянных ежемесячных платежей – коммунальные услуги, продукты питания, оплата кредита и прочее. Внимательно перечитайте его, чтобы понять, на что не стоит тратить деньги.

Некоторые люди приходят в магазин и сразу делают покупку. После этого они встречают в другом магазине такую же вещь, но стоит она намного дешевле. А ведь эту разницу на ценах можно было отложить или потратить ее на другие нужды. Поэтому, если вы собрались что-то купить, в первую очередь, сравните цену в разных магазинах.

Кондратьев Иван Иванович
учитель истории и обществознания
МБОУ «Хучельская ООШ»
Канашского района
Чувашской Республики

ДЕНЕЖНЫЕ РЕФОРМЫ В ИСТОРИИ РОССИИ.

Актуальность. Проект «Денежные реформы в истории России» разработан на основе рекомендаций Министерства образования и науки Российской Федерации по повышению финансовой грамотности обучающихся.

Цель проекта. Повышение финансовой грамотности обучающихся для понимания преобразований денежно-кредитных отношений современной России и формирование культуры грамотного финансового поведения.

Задачи проекта:

1. Изучить историю возникновения и этапы становления русской денежной системы.
2. Исследовать процесс зарождения и формирования денежного хозяйства, кредита и банковского дела, становления и развития денежно-кредитной системы России

3. Мотивировать участников проекта на практическую деятельность в рамках заявленной проблемы.
и т.д.

Ожидаемые результаты. Реализация проекта поможет оценить особенности и важность денежной системы как составной части экономики. Подробное изучение и знание денежных реформ в истории России может оказать немалую помощь не только при разработке и осуществлении реформ в будущем, но и избежать ошибок прошлого. Кроме того: "Знать прошлое - значит понимать и правильно оценивать настоящее, иметь реальную возможность заглянуть в будущее".

Основное содержание проекта

Современная денежная система России имеет длительную историю. В течение последних трехсот лет Россия десять раз переживала денежные реформы, как полные, в результате которых создавалась новая денежная система, так и частичные, задачей которых было упорядочение существовавшей денежной системы с целью стабилизации денежного обращения. Эти денежные реформы были очень разными: конфискационными и неконфискационными, мягкими и жесткими. Но каждая из них в той или иной мере сделала положительные изменения в денежной системе страны. Подробное изучение и знание денежных реформ в истории России может оказать немалую помощь не только при разработке и осуществлении реформ в будущем, но и избежать ошибок прошлого. Денежная реформа - это преобразование денежной системы, проводимое государством с целью упорядочения и укрепления денежного обращения страны. Радикальные денежные реформы, связанные с изменением принципов организации денежной системы, как правило, ориентированы на долговременную стабилизацию денежной единицы. Таким реформам обычно предшествуют мероприятия, связанные с оздоровлением государственных финансов, созданием условий для укрепления экономики страны. Частичные преобразования денежной системы устраняют на небольшой срок отдельные отрицательные явления в денежной сфере. После отказа от золотого стандарта и повсеместного перехода стран на не разменные на золото банкноты и казначейские билеты, которые подвержены хроническому обесценению, денежные реформы не могли обеспечить длительную стабилизацию денежных систем.

Возникновение и становление русской денежной системы включает три периода: период древности и формирование городов; период от нашествия татар и до падения Новгорода; период собирания русских земель времен Ивана Грозного. Денежные отношения на территории восточных славян зародились с развитием товарного обмена еще в древние времена. Первоначально, когда акты купли-продажи были эпизодическими, мерилом ценности выступили разные товары, чаще всего скот или мех. С V века на территории восточных славян стали использовать полноценные деньги - серебряные монеты. До IX века в основном обращались иностранные серебряные монеты, такие как драхмы царей Персии (V-VII века), дергемы арабских халифов (V-X века), что было обусловлено товарообменом с этими территориями. Вся монета принималась на вес, как серебро, независимо от ее начальной стоимости в своем государстве. В XII-XV вв. в развитие денежного обращения большое влияние оказывал Восток, так как раздробленная Русь находилась под татарским игом Золотой Орды. Этот период характеризовался повсеместным господством натурального хозяйства и внутреннего оборота денег практически не было. Деньги нужны были только для выплаты дани в форме золота и серебра. Мерами выплаты дани татарам служили гривны - это продолговатый кусок литого серебра весом 200гр. Для обслуживания разовых товарных сделок в обороте находились серебряные дергемы татар. Во второй половине XIV века произошли существенные изменения в экономической жизни княжеств, связанные с ростом сельского хозяйства, ремесла, возрождением городов, что способствовало возрастанию роли денег. Кроме того, сбор татарской дани был передан князьям, а для этого им необходимо было ввести денежное обращение внутри княжеств. Русские князья вновь начали чеканить собственные монеты. На них обязательно помещались как имена князей, так и имена их

ханов. Так возникли русско-татарские монеты. Они имели вес и размер татарского дергема. Название серебряной монеты было "деньга". Еще в XIII веке на Руси появляется денежная единица под названием "рубль" (чисто счетная денежная единица), которая разменивалась на дергема. Позднее рубль стал синонимом гривне, но название денежной единицы закрепляется за рублем. Официально считается, что рубль произошел от гривны весом 200 гр. серебра. С начала XV века усиливается борьба с татарами, начинается объединение русских княжеств, что способствовало не только решению военных вопросов, но и росту торговли. Появляется необходимость в производстве денег для обслуживания мелких товарных сделок. Выпуск русских монет становится едва ли не повсеместным, на них пишутся уже только русские имена князей. Со времен от нашествия татар до падения Новгорода счет повсеместно велся на деньгу, которой в обращении стало значительно больше, чем в древнем периоде. Установилась следующая структура денежных единиц: 1 рубль = 100 денег; 1 алтын = 6 денег (алтын от тюркского слова "шесть"); 1 деньга = 4 полушки. Алтын - старинная русская счетно-денежная единица, а с 17 века - монета. Монеты чеканились самыми разными центрами. Часто это было не проявлением экономической самостоятельности и силы данного центра, а геральдическим утверждением политической самооценности, в большинстве случаев достаточно эфемерной. Наиболее устойчивым на протяжении XV в. был выпуск монет в Новгороде Великом и Москве. Гривна-слиток исчез из обращения и стал использоваться только как счетное понятие. Такие денежные единицы как новгородские монеты ("новгородки") ≈ 0.8 гр. серебра, московские монеты ("московки") - 0.4гр. серебра использовались не только в данных княжествах, но пользовались спросом и в других.

С 1535 г. по 1538 г. в Русском государстве была проведена первая реформа денежного обращения. Реформа проводилась от имени малолетнего великого князя Ивана Васильевича в период правления его матери Елены Глинской, под именем которой она и получила известность. Важнейшим условием и одновременно причиной проведения денежной реформы было объединение русских земель вокруг Москвы, которое требовало создания национальной денежной системы. В 1478 г. был присоединен Новгород, в 1485 г. - Тверь. Процесс продолжился в начале 16 в., когда были присоединены Псков (1510 г.), Смоленск (1514 г.), Рязань (1521 г.). Объединение русских земель вокруг Москвы значительно ускорило их экономическое развитие, прежде всего за счет более интенсивного товарообмена, что в свою очередь привело к активизации денежного обращения и его распространению в тех областях, в которых до рубежа 15 и 16 вв., преобладало натуральное хозяйство. В начале XVI в. во многих регионах и хозяйственных комплексах оброк продуктами заменяется денежным оброком. Первая половина 16 в. представляет собой эпоху расцвета русских городов, которые становятся крупными центрами развития торговли и ремесел. С захватом, во время Левонской войны, в 1558 г. Нарвы значительно расширяются русские международные торговые связи. Значительных ресурсов требовало укрепление южнорусских границ. Поводом проведения в 1530 году первой русской денежной реформы стало распространение порчи монеты через понижение количества серебра. Это в значительной степени было вызвано отсутствием абсолютной государственной монополии на выпуск монеты. В 1533 г. прошла волна процессов по делу фальшивомонетчиков, завершившихся казнями. Денежная сфера была наводнена неполноценными монетами - поддельными и резаными. Поэтому проведение реформы началось с принятия мер по защите новой русской монеты. Это же стремление защитить деньги от порчи привело к окончательному установлению государственной монополии на выпуск монеты и консолидации мастеров на монетных дворах в Москве, Новгороде и Пскове. Важной предпосылкой проведения первой русской денежной реформы стала активизация в первой трети 16 в. дипломатических отношений с иностранными государствами. В данный момент русское государство не имело своих серебряных рудников, поэтому сырьем для чеканки монеты было серебро, поступившее от международной торговли, прежде всего с Германией. После реформенная денежная масса включала денежные знаки, находящиеся в следующем

соотношении: Рубль = 2 полтины = 10гривен = (33алтына+1новгородка) = 100новгородок = 200денег = 40полушек. В качестве счетного определения применялись: алтын = 3 новгородки = 6 денег = 12 полушек. В 16 в. название "полушки" постепенно заменяется понятием "полуденьги". Начинают быстро уходить из употребления "московки", заменяемые "деньгой", но продолжает обращаться "новгородка", которая позднее заменится "копейкой". Реформа включала выпуск денег "по новой стопе", то есть с новой характеристикой уставного веса монет данного выпуска, определяемого количеством монет одного номинала из определенного количества металла. За основу стопы была взята серебряная гривна весом 204,756 грамма. Однако если до реформы 1535-1538гг. из этого количества серебра чеканили 2,6 руб., то теперь стали чеканить 3 руб., что, естественно, привело к девальвации рубля.

2.2 Особенности денежной реформы в 17-19 веках

В своих записках о путешествии в Китай Марко Поло отмечал, что в то время как Европейские алхимики пытаются превратить в золото различные металлы, китайские императоры научились превращать в золото обыкновенную бумагу. Он имел в виду бумажные деньги, которые уже в XIII веке были широко распространены в Китае. Деньги имели форму четырехугольных пластинок и были снабжены особыми знаками и печатями. Изготовлены они были весьма искусно. Эти билеты обладали различной покупательной способностью и под страхом смертной казни были обязательны к приему. Это были первые бумажные деньги. В России бумажные деньги появились лишь спустя 5 веков. Однако свой краткий рассказ об истории денежного обращения в России мы начнем с времен предшествовавших царствованию Петра I. Во времена правления Софьи на единственном в стране Московском денежном дворе чеканили проволочные серебряные копейки, денги (0,5 коп) и полушки (0,25 коп). В основном чеканились копейки (из соображений экономии). В то время как в Европе в 16 веке появляется крупная серебряная монета талер, в России основные денежные единицы - рубль, полтина (50 коп), полуполтина (25 коп), гривна (10 коп) и алтын (3 коп) существовали только как счетные понятия. Копейка не отвечала запросам рынка, затрудняла расчеты при ведении крупной торговли. Подсчет значительной суммы занимал много времени. Чтобы отсчитать несколько сот рублей надо было сосчитать десятки тысяч маленьких копеечек. Приходилось содержать большой штат счетчиков. Существующее положение дел привело к появлению так называемых "начётных денег" - простых заменителей нужных в обращении крупных монет (рублей, полтинников и др.). Делалось это просто - отсчитывали 100 копеек, заворачивали их в бумажку и получали "рубль". Таким образом, производили "начётные деньги" ценной в 10 копеек, 20 копеек, 25 копеек, 50 копеек (полтина), 1 рубль, 2 рубля, 5 рублей, 10 рублей, 20 рублей и 30 рублей, которые и находились в обороте наряду с копейкой. Естественно, что необходимость проведения денежной реформы при таком положении дел стала очевидной. [6,с.43] Различных проектов предполагаемой реформы и в то время существовало немало. Так некий заводчик Д. Воронов предложил Петру I ввести в обращение банкноты из дерева на сумму 5 миллионов рублей. Через 60 лет, когда оживятся торговля и промышленность, а государство накопит настоящих денег, деревянные деньги следует изъять из обращения и сжечь. Общий план денежной реформы был задуман Петром еще в середине 90-х годов 17 века. Во время пребывания Великого посольства в Европе с большим интересом знакомился с организацией денежного дела за границей и работой монетных дворов. Царь, несколько раз посещая замок Тауэр, где помещались государственная тюрьма и монетный двор, смотрителем которого в то время был известный английский ученый Исаак Ньютон. Петром было открыто 4 монетных двора в добавок к уже существующему кремлевскому. В результате проведения реформы к 1704 году появилась серия серебряных монет - 3, 5, 10, 25, 50 копеек и 1 рубль, который по весу был равен талеру (28 г.). В основу денежного обращения России был положен десятичный принцип: рубль - гривенник - копейка. Производные денежные единицы были образованы путем деления основных пополам: рубль - полтина, гривенник - пятак, копейка - денга - полушка. С 1701 года на Кадашевском монетном дворе стали чеканить золотые червонные, равные по пробе и весу дукату - золотой международной монете. Петр I отказался от общепринятых в Европе

надписей на монетах на латыни. На всех деньгах в России легенды были на русском языке. На критические же замечания о том, что монеты с надписями на русском языке в других государствах будут встречены с недоверием Петр отвечал, что озабочен более тем, чтобы деньги российские не уходили из страны а, наоборот, в ней накапливались. В те времена государство было озабочено борьбой с подделкой монет. Борьба велась как против внутренних, так и зарубежных фальшивомонетчиков. При разработке пятаков были приняты меры, затрудняющие подделку этой монеты - сложный рисунок, большие участки гладкой поверхности, сетчатая насечка на гурте, узор по краям лицевой и оборотной стороны. Созданная Петром денежная система была хорошо продуманной, она отвечала потребностям как внутреннего, так и внешнего рынков и в то же время учитывала национальные традиции. Вскоре после выпуска ассигнаций пришлось отказаться от купюр номиналом 75 рублей, так как нашлось немалое количество умельцев переделывать 25-рублевую купюру в 75-рублевую. Поскольку все ассигнации печатались на бумаге одинакового цвета, то сделать это не составляло особого труда. Все 75-рублевые ассигнации были изъяты из обращения и впредь их не выпускали. Ассигнации печатались на белой бумаге, имевшей водяные знаки. На каждой ассигнации имелись 4 собственноручные подписи: двух сенаторов, главного директора правления банков и директора местного банка. На них изображались военные атрибуты (ядра, пушки, знамена), эмблемы торговли (тюк, бочка и кадуцей Меркурия), а также гербы четырех царств: Астраханского, Московского, Казанского и Сибирского. Печатались ассигнации при Сенате, в особой экспедиции. Поскольку правительство опасалось наплыва фальшивых ассигнаций из-за рубежа, ввоз и вывоз их за границу был запрещен. Как показывают материалы секретной экспедиции Сената, подделка первых ассигнаций была обычным делом, и занимались ею представители почти всех слоев населения. За подделку ассигнаций полагалась смертная казнь, в редких случаях она заменялась вечной каторгой. В июне 1786 года Екатерина II выпустила манифест, который ограничивал эмиссию ассигнаций 100 млн. рублей и вводил в обращение новые купюры номиналом в 5 и 10 рублей, которые для лучшего различия печатались на цветной бумаге, десятирублевые - на красной, пяти - на синей. По краям купюр с четырех сторон имелись водяные знаки. На ассигнациях были подписи, выполненные чернилами - директора Государственного Ассигнационного банка и кассира (на лицевой стороне), а также советника правления банка (на оборотной стороне). В верхней части ассигнации выполнено овальное рельефное тисненное изображение. К сожалению, торжественное обещание было нарушено уже через два года, и к 1790 г ассигнаций находилось в обращении на сумму 111 млн. рублей. Особенно сильно выросла эмиссия ассигнаций при Александре I, чему способствовал период войн, которые вела Россия с Францией (1805, 1806-1807 гг.), Турцией (1806-1821 гг.), Швецией (1808-1809 гг.). Ассигнации стремительно обесценивались, и уже к декабрю 1810 года за 100 тыс. ассигнациями давали 25 тыс. рублей серебром. Накануне Отечественной войны 1812 года сумма ассигнаций находящихся в обращении составила 581,4 млн. рублей, а по её окончании в 1815 году - 836 млн. рублей. Положение усугублялось громадным количеством фальшивых рублей, ввезенных наполеоновскими войсками. Курс ассигнационного рубля упал до 20 копеек серебром. В 1818 году в обращение поступили 25 и 50 рублевые ассигнации, затем в 1819 году - 5, 10, 25, 50, 100 и 200 рублевые. Новые дензнаки значительно отличались от прежних. Оформлены они были в стиле классицизма, утвердившемся в тот период в российской культуре. Подобные ассигнации выпускались в обращение ежегодно до 1843 года. Практические меры по изъятию из оборота некоторого количества ассигнаций за счет различных займов результатов не принесли и, таким образом, общее количество ассигнаций в обороте оставалось неизменным вплоть до реформы 1839-1843 года. Таким образом, в стране одновременно находились в обращении серебряные монеты и обесцененные в 3-4 раза ассигнации, имевшие, однако относительно устойчивый курс. Расстроенное денежное обращение вызывало огромное количество жалоб. В 1837 году на докладе одного из губернаторов Николай I написал резолюцию - "Далее такое положение не терпимо и нужно

принять меры к его устранению". В соответствии с такой резолюцией правительством была подготовлена реформа, устранившая из обращения российские государственные ассигнации. Начало реформе положил манифест от 1 июля 1839 года, называвшийся "Об устройстве денежной системы". Согласно манифесту, с 1 января 1840 года главным средством платежа стал серебряный рубль, все сделки купли-продажи должны были исчисляться в серебре. Курс ассигнаций становился постоянным и равным 3 рубля 50 копеек за 1 серебряный рубль. В том же году государство приступило к выпуску депозитных билетов, а для ввода их в обращение учреждены специальные депозитные кассы. С помощью депозитных билетов, на 100 % обеспеченных серебром, государство стремилось возродить доверие народа к бумажным деньгам. Депозитные билеты выпускались на такую сумму, в какой в депозитной кассе накапливался фонд серебра и золота. Депозитные билеты пользовались значительной популярностью. Однако в 1840 году Россию постиг неурожай, и дефицит государственных средств вынудил правительство приступить к выпуску кредитных билетов (на сумму 30 млн. серебряных рублей). Билеты свободно разменивались на звонкую монету и обращались наравне с серебряной монетой. Таким образом, начиная с 1841 года, в России одновременно обращались бумажные денежные знаки 3-х видов: ассигнации, депозитные и кредитные билеты. Последним шагом реформы, в соответствии с манифестом от 1 июля 1843 года, стало прекращение хождения всех видов бумажных денежных знаков и замена их на Государственные кредитные билеты. Для выпуска государственных кредитных билетов при министерстве финансов была создана Экспедиция государственных кредитных билетов. Первоначально были изготовлены билеты 4-х номиналов - 3, 5, 10 и 25 рублей (по указу от 2 октября 1843 года), затем ещё 3-х - 1, 50 и 100 рублей (по указу от 23 февраля и 4 октября 1844 года). Кредитные билеты на 1/6 суммы выпуска обеспечивались специальным разменным фондом - звонкой монетой. Однако действовали ограничения - в Москве на монету можно было обменять 3 тыс. рублей, в уездных казначействах - до 100 рублей, в Петербурге обмен был не ограничен. В 1887-1895 годах были выпущены Государственные кредитные билеты новых образцов с нарицательной стоимостью 1, 3, 5, 10 и 25 рублей. Их оформление приобретало все большую пышность в "русском стиле". На оборотной стороне купюр был изображен Герб империи. Все кредитные билеты, выпущенные в данный период, содержали текст с указанием об их размене в кассе Госбанка на серебряную и золотую монету, однако на практике данное положение не выполнялось. Для подготовки реформы правительством был предпринят ряд мер, направленных на увеличение золотого запаса страны - увеличение экспорта (главным образом хлеба), расширение добычи золота, внешние займы, что позволило стабилизировать курс рубля на уровне 1 рубль 50 копеек кредитными билетами за 1 рубль золотом. В 1895-1897 годах министр финансов Витте С.Ю. в несколько этапов провел денежную реформу. Первоначально в обращение была введена золотая монета и ее размен на кредитные билеты. При этом между кредитным билетом и золотыми монетами было установлено следующее соотношение: 7,5 рублей кредитными билетами за полуимпериал (5 золотых рублей) и 15 рублей - за империал (10 золотых рублей). Затем номинальная стоимость золотых монет была приведена в соответствие с установленной на них "ценой" в кредитных рублях. На империалах стали чеканить номинал - 15 рублей, на полуимпериалах - 7,5 рублей. Завершающим этапом реформы явилось принятие закона, регулирующего эмиссию кредитных билетов. Государственному банку был разрешен выпуск билетов на 600 млн. рублей, при покрытии 50 % суммы золотом, вторая же половина должна была выпускаться под залог товаров и недвижимости. Выпуск билетов сверх этой суммы на 100 % должен был обеспечиваться золотом. Проведенная реформа, по сути, вводила неограниченный размен билетов на золотую монету, что требовало соответствующего изменения надписи на Государственных кредитных билетах, предусматривавшей ранее размен на серебряную монету, как основное средство платежа. Основным средством платежа становился золотой рубль. Таким образом, в результате денежной реформы 1895-1897 годов в обращении находились следующие денежные знаки: золотые монеты, Государственные

кредитные билеты (свободно разменивавшиеся на золотые монеты), полноценная серебряная монета, неполноценная серебряная монета и мелкая медная монета.

При Николае II Министром финансов стал Витте С.Ю., который провел денежную реформу. Длительная подготовка к реформе была вызвана борьбой между помещиками и капиталистами. Помещики, являясь основными должниками по сельскохозяйственному кредиту, не были заинтересованы в укреплении рубля. Как известно при ревальвации валюты выигрывают кредиторы и проигрывают должники. Нарождающаяся русская буржуазия нуждалась в стабильной, устойчивой валюте и дешевом капиталистическом кредите. Понимание С.Ю. Витте необходимости проведения реформы для оздоровления денежного обращения страны послужило закономерным началом его деятельности на посту министра финансов. Главным условием успешного проведения реформы Витте считал накопление золотого запаса в результате расширения внешних заимствований, увеличения добычи золота и экспорта сельскохозяйственной продукции. Для увеличения экспорта хлеба он привлек Государственный банк, который не только кредитовал хлебозаготовки, но и сам вел коммерческие операции по экспорту и даже строил элеваторы. За 10 лет, предшествовавших реформе, золотой запас России возрос почти в три раза. В марте 1896 г. Витте с окончательным проектом денежной реформы вошел в финансовый комитет, а в апреле - в Государственный совет. Основные положения проекта уже в марте были опубликованы и дали мощный толчок дискуссиям, за которыми четко прослеживались позиции классов и социальных групп российского общества. Если в Комитете финансов основные положения проекта были одобрены, то в Государственном совете они встретили почти единодушное неприятие. В такой ситуации Витте решил обойти Госсовет и обратился непосредственно к царю. "Его величество исполнил мое ходатайство, - писал он в воспоминаниях, - и собрал 2 января 1897 г. финансовый комитет в усиленном составе под своим председательством. На этом заседании была решена участь денежной реформы, то есть, было решено ввести в Российской империи металлическое обращение, основанное на золоте". Первый закон "О чеканке и выпуске в обращение золотых монет" был подписан Николаем I на следующий день после совещания - 3 января 1897 г. Денежная реформа 1895-1897 гг. сыграла огромную роль в экономическом росте России, ускорила развитие национального кредита и производственных сил. В частности способствовала развитию торговли и промышленности. В своих воспоминаниях С.Ю. Витте высоко оценил ее результаты и технику осуществления. "Одной из самых крупнейших реформ, - писал он, - которую мне пришлось сделать, была денежная реформа, окончательно упрочившая кредит России и поставившая Россию в финансовом отношении наряду с другими великими европейскими державами". Российский рубль присоединился к мировому сообществу валют, объединенных принципами золотомонетного стандарта. Россия от разменного серебряного рубля перешла к разменному золотому рублю через неразменный кредитный билет. В начале 20 века Россия имела золотую валюту образца 1895-98 годов. Кроме золотых монет в обращении находились серебряные и медные монеты. Они играли вспомогательную роль в денежном обращении России, поскольку не обладали высокой циркуляторностью. Наряду с металлическими деньгами в обращении находились кредитные билеты Государственного банка. Структура денежной массы накануне первой мировой войны сложилась следующим образом. Из общей суммы денег находящейся в обороте на долю золота приходилось 20%, серебра 10%; кредитных билетов - 70%. Кредитные билеты выпускались на основе условиях установленных законом 1897 года. Согласно ему золотое обеспечение составляло 50%, если эмиссия кредитных билетов не превышала 600 млн. рублей. Против этой суммы выпущенных банкнот Государственный банк России должен был иметь обеспечение 300 млн. руб. Если эмиссия превышала контрольную цифру 600 млн. рублей, то должна была покрываться сто процентным обеспечением, т.е. золотом рубль за рубль. Фактически Государственный банк имел запас со времени денежной реформы и до первой мировой войны большей частью, превышающий 100% находившихся в обращении кредитных билетов. Золотой запас Государственного банка за период 1898-1914 гг. возрос с 1,2 до 1,7

млрд. руб. Период существования относительно устойчивой валюты в России был очень кратковременным. Золотой монометаллизм установился в конце XIX в., а уже в начале первой мировой войны потерпел крах. Первая мировая война стала рубежом на эволюционном пути трансформации золотых денежных систем в бумажные. Кризисные события военного времени формировали первую фазу этого процесса - вытеснение золота из внутреннего денежного обращения и ограничение его монетарных функций внешнеэкономическим оборотом. Повсеместно произошло упразднение золотомонетного стандарта путем приостановки размена банкнот на золото, прекращения чеканки золотых монет и изъятия их из каналов внутреннего обращения. С началом первой мировой войны в подавляющем большинстве стран был прекращен свободный обмен банкнот на золото. Россия не осталась в стороне от этого мирового процесса. Она в числе первых государств обнародовала царский указ, которым был приостановлен обмен кредитных билетов на золото, отменялся действовавший с 1897 года эмиссионный закон. Госбанку было предоставлено право выпуска в обращение дополнительно 1,2 млрд. руб. кредитных билетов, не обеспеченных золотом. Лимит необеспеченной эмиссии был поднят с 300 млн. руб. до 1,5 млн. руб., а впоследствии еще несколько раз увеличивался. Закон от 27 июля 1914 года положил конец существованию золотого рубля, открыв дорогу господству бумажных денег. После прекращения размена исчезли из обращения сначала золотые монеты, а затем перестали циркулировать полноценные серебряные монеты и "мелочь" - разменного серебра и меди. Громадный выпуск кредитных билетов имел инфляционный характер и привел к их обесценению. Уже в конце 1915 г. 10-рублевые золотые монеты продавались за 16-17 бумажных рублей, т.е. лаж на золото составлял 60-70%. Обесценившиеся бумажные деньги вытолкнули из обращения сначала золото, а потом и серебро, так что в обращении остались только бумажные деньги. К началу 1917 г. покупательная сила рубля упала, по сравнению с 1913 г., в 7 раз. В связи с инфляцией началось исчезновение из обращения звонкой монеты. Население припрятывало золотую, затем серебряную монету, а впоследствии и медную. К середине 1915 года ощущается недостаток разменной монеты. Чтобы его преодолеть были выпущены бумажные казначейские марки разменного достоинства (разменные марки-деньги). В декабре 1915 года выпущены казначейские знаки 1,2,3,5 и 50 коп., знаки в 10,15,20 коп. изготовлены, но в обращение не поступили; кроме того выпущены кредитные билеты в 1 руб. с упрощенной нумерацией. Таким образом, Россия испытала все негативные последствия переориентации на бумажное денежное обращение: в стране развивалась инфляция, падала покупательная способность российского рубля, снижалось доверие к рублю как на внутреннем, так и на внешнем рынках. Ко времени февральской революции фактическое металлическое денежное обращение кредитных билетов составило около 13%. При сохранении дальнейшей тенденции наращивания бумажной эмиссии и сокращения золотого запаса это свидетельствовало о завершении процесса превращения золотого рубля в типичную бумажную валюту.

В области денежного хозяйства власть Советов обозначила первоочередную задачу: использовать товарно-денежные отношения под контролем государства для восстановления разрушенной войной экономики и добиться укрепления денежного обращения, стабилизации рубля. После перехода власти к Советам в 1917 году в России с 1918-20 гг. была осуществлена модель военного коммунизма. Цель: восстановление экономики за счет концентрации всех сил. Была проведена национализация банков и страхового дела, аннулированы госзаймы царского правительства, введена валютная монополия. Введен принцип единства кассы, обязывающий все хозяйствующие субъекты хранить средства на текущих счетах и осуществлять расчеты через Народный банк. Безналичный денежный оборот становился преимущественным. В период гражданской войны и иностранной интервенции Советское правительство проводило политику, получившую название военного коммунизма. Цель: обеспечить мобилизацию всех ресурсов страны - трудовых, продовольственных, товарных - и их прямое распределение в соответствии с потребностями военного времени. Методы: продовольственная разверстка, т.е. сдача крестьянами

государству всех излишков, а иногда и части необходимого для них продовольствия по твердой цене. Прозрачность была введена на хлеб, зерновой фураж, мясо, картофель, сельскохозяйственное сырье; -замена товарообмена на продуктообмен; введение карточной системы (система рационирования); переход к натуральной оплате труда; отмена оплаты услуг оказываемых государством (транспортные перевозки, жилые помещения, коммунальные услуги, пользование почтой, телеграфом, телефоном и т.д.); изменение форм распределения общественного продукта. Вся продукция предприятий зачислялась в общегосударственные фонды. Для осуществления своей деятельности предприятия получали необходимые ресурсы из централизованных фондов. сужение сферы использования денег. Они использовались для начисления причитающейся зарплаты рабочим и служащим и выплачивались в совзнаках. Денежное довольствие выплачивалось личному составу Красной армии и их семьям. За наличные деньги совершались мелкие хозяйственно - операционные расходы предприятий. Экономическая политика советского правительства была нацелена на ликвидацию рыночных отношений и замену их уравнилельно-распределительной системой. Совпавшая по времени с гражданской войной и иностранной интервенцией, эта политика получила известность под названием "военного коммунизма". Политикой военного коммунизма партия большевиков пыталась осуществить большой скачек в царство равенства и социальной справедливости, где должны были исчезнуть все элементы буржуазной эксплуатации, в том числе и деньги. В соответствии с декретом СНК от 11 октября 1922 года Государственный банк выпустил банкноты достоинством 1, 2, 3, 5, 10, 25, 50 червонцев. Золотое содержание червонца было установлено в 7,74234 г. чистого золота, т.е. приравнивалось к золотому содержанию старой дореволюционной десятирублевой золотой монеты. Червонцы представляли собой банковские билеты, обеспеченные на 25% золотовалютными резервами, а на 75% - легко реализуемыми товарами, краткосрочными векселями и иными краткосрочными обязательствами. Вплоть до 1925 года червонец оставался устойчивым, для поддержания его курса не требовалось больших затрат валютных ценностей. Для стабилизации курса червонца Госбанк использовал валютную интервенцию, но к весне 1926 года она не приносила ожидаемых результатов. Поэтому в марте 1926 года свободная купля-продажа валюты и золота была запрещена. Кроме того был запрещен вывоз советской валюты за границу, а в 1928 году запретили и ввоз валюты в СССР, что фактически означало отрыв советской валютной системы от мировой. Частный валютный рынок в стране был ликвидирован. Таким образом, рыночный механизм регулирования денежного обращения в 1928 году был ликвидирован. С этого момента наблюдается усиление административных, волевых начал в области организации денежного обращения. Основной акцент делается на развитие планирования денежного обращения. В 1927 году Комитет по делам банков был передан в ведение Наркомфина, что по существу означало изменение ориентиров в области денежно-кредитной политики, поскольку общее руководство деятельностью кредитной системы было закреплено за Наркомфином, а оперативное руководство - за Госбанком. В результате стало возможным использование кредитных ресурсов для покрытия бюджетного дефицита, эмиссия денег была поставлена в зависимость от потребностей народного хозяйства в кредитах, стала играть балансирующую роль при увязке доходной и расходной частей кредитного плана. Именно с этого времени наблюдается значительный рост кредитных вложений (с 1928 по 1933 годы кредитные вложения возросли в 2 раза), быстрыми темпами растет денежное предложение. Среднегодовые темпы прироста денежной массы оказались выше темпов прироста национального дохода, что обусловило инфляционные явления, и потребовало неотложных мер по укреплению денежного обращения. В 1927 году началось постепенное упразднение касс Наркомфина, а в августе 1928 года в Госбанке СССР было создано управление по кассовому исполнению государственного бюджета. Госбанк превратился в кассира правительства. Целью проведения денежной реформы 1947 года являлось восстановление полноценного рубля и переход от карточной системы к торговле по единым государственным ценам за счет лишения денежных доходов спекулятивных элементов и

аннулирования фальшивых денег. С 1959 года правительство стало утверждать кассовый план и эмиссионный результат как в целом по стране, так и в разрезе союзных республик. С 1960 года Госбанк стал составлять годовые расчеты кассового плана. В середине 70-х годов в советской модели индустриальной системы возникли противоречия между централизованной экономикой и децентрализацией системы управления, плановым регулированием и стоимостным стимулированием, через возрастание роли денежно-кредитных механизмов и др. Следующим рычагом денежной политики советского государства являлся контроль над мерой труда и мерой потребления. В 70-х и 80-х годах обозначилось также противоречие между ростом средней заработной платой и ростом производительности труда. В ходе хозяйственных реформ темпы роста оплаты труда стали опережать темпы роста производительности труда. Важным рычагом регулирования денежного обращения становится контроль расходования фонда заработной платы.

Денежные реформы 90-х годов июля 1990 года Российский республиканский банк Госбанка СССР был объявлен собственностью РСФСР. Это первый шаг по демонтажу советской денежно-кредитной системы. июня 1991 года Президиум ВС РСФСР утвердил Устав ЦБ РСФСР. Председателем ЦБ РСФСР был назначен Г.Г. Матюхин. С развалом Советского Союза в 1991 году Российская Федерация стала независимым государством и приступила к формированию денежной политики на рыночных принципах. Особенностью начала 90-х годов была неразвитость рыночных отношений и институтов в экономике Российской Федерации, преобладание в ней государственного сектора, которые существенно ограничивали возможности полномасштабного использования всего инструментария для реализации денежно-кредитной политики ЦБ РФ. В 1992 году в обращении появились первые банкноты ЦБ РФ достоинством 5000 и 10000 рублей. Денежная база в узком смысле, состоящая из наличных денег и обязательных резервов в Центральном Банке, увеличилась в 1992 г. в 13 раз. Начавшиеся в 1992 году реформы правительства Е. Гайдара вызвали резкое наращивание денежной массы. Они были направлены на создание в Российской Федерации рыночного хозяйства. Правительство России стало на практике применять принципы монетаризма, полагая, что важно изменять величину денежной массы, и цены будут под нее подстраиваться. То, что и денежная масса должна подстраиваться под существующий уровень цен, учтено не было. Взаимобусловленность цен и денежной массы рассматривалась как односторонняя связь, идущая от количества денег к ценам. Однако с ростом цен при прочих равных условиях должна была возрастать и денежная масса. Отказ от государственного регулирования цен в январе 1992 года вместо ожидаемого равновесия привел к гиперинфляции. Среднемесячные темпы прироста потребительских цен составили 31,2%. С сентября 1992 года был издан закон "о денежной системе РФ". Он установил правовые основы функционирования денежной системы России. Официальной денежной единицей РФ остался рубль, состоящий из 100 копеек. Эмиссионным центром вместо Государственного банка СССР стал Банк России, приступивший к эмиссии российских банкнот и разменной монеты. К 15 июля 1993 г. учетная ставка ЦБР должна была быть установлена на уровне не более 7 процентных пунктов ниже межбанковской основной рыночной процентной ставки, как указано в Техническом приложении, а затем должен был поддерживать ее на этом уровне. С 24 июля 1993 года все банковские и казначейские билеты СССР выпуска 1991-92 годов и билеты банка России в 5000 и 10000 руб. образца 1992 года были изъяты из обращения на территории РФ. Была выпущена новая серия банкнот номиналами 100, 200, 500, 1000, 5000, 10000, 50000 руб. сентября 1993 года Б. Ельцин издал указ о назначении В.В. Геращенко Председателем ЦБ, осуществив полномочие, присвоенное им после расстрела парламента. Указом от 24 декабря 1993 года в связи с принятием новой Конституции РФ Ельцин объявил недействующими все статьи Закона о ЦБ, связанные с полномочиями парламента и его президиума в отношении ЦБ. Конституция РФ принятая в 1993 году ст.75 закрепила основную функцию ЦБ - защита и обеспечение устойчивости рубля. Денежная эмиссия - это исключительная компетенция ЦБ. Председатель ЦБ согласно ст.83 данной конституции назначается Государственной Думой по представлению

Президента. В целях защиты банкнот от подделки выпущены модифицированные банкноты банка России в 5000, 10000, 50000 руб. образца 1993, но на бумаге разного цвета для каждого номинала, с изменением водяного знака и улучшенной печатью. В 1994 году Центральный банк в своих документах поставил вопрос о том, что в большинстве развитых стран ведущей задачей центрального банка является поддержание покупательной способности национальной денежной единицы, то есть стабильности внутренних цен. Он указывал, что позиция МВФ состоит в том, что обеспечение стабильности цен является наиболее важным условием экономического роста и, следовательно, центральные банки должны сосредоточить свои усилия главным образом на решении этой задачи. 26 апреля 1995 года была принята новая редакция закона "о ЦБ (Банке России)", в котором были определены функции и полномочия ЦБ в области осуществления денежно-кредитной политики. С 1 мая 1995 года закон о денежной системе утратил силу. Согласно закону ЦБ монопольно осуществляет эмиссию наличных денег; является кредитором последней инстанции; организует систему рефинансирования, устанавливает правила осуществления расчетов, проведения банковских операций, бухгалтерского учета и отчетности для банковской системы; лицензирует деятельность кредитных организаций; регистрирует эмиссию ценных бумаг; осуществляет валютное регулирование и валютный контроль. В 1992-1995 гг. проявилась некоторая закономерность, в соответствии с которой, темпы инфляции снижались быстрее, чем сокращались темпы прироста денежного предложения. Приросту денежной массы на 1% соответствовали относительно меньшие темпы прироста цен, т.е. замедление инфляции создало основу для развития стабилизационных процессов в условиях роста денежной массы в реальном выражении. В 1996 г макроэкономическая ситуация в стране по-прежнему продолжала оставаться неблагоприятной. Возникшая опасность системных рисков в денежно-кредитной сфере побудила Центральный Банк Российской Федерации обратить особое внимание на проблемы повышения ликвидности коммерческих банков. При этом согласно принятой на 1996 год денежной программе, Центральный банк РФ должен был обеспечить прирост денежной массы в течение первой половины года на 20%. Фактически с 1 января по 1 июля 1996 года денежная масса выросла на 20,9%. Средний темп роста за первое полугодие 1996 года составил 3,2%. Таким образом, эмиссионная активность ЦБ РФ с января по июнь 1996 года включительно практически соответствовала ориентирам, заложенным в согласованную с МВФ денежную программу. В 1997 года произошли существенные изменения в структуре денежной массы. В качестве промежуточной цели денежно-кредитной политики Банком России на 1999 год по-прежнему были определены темпы прироста денежной массы. В феврале 1999 г. произошла стабилизация обменного курса рубля к доллару США. После осуществленных в январе 1999г. выплат по внешним долгам интервенции ЦБ РФ практически зафиксировали курс на уровне чуть ниже 23 руб./доллара. В этот период отмечалось увеличение денежной составляющей в общей массе платежей, связанное с оживлением производства, ростом доходов предприятий, общим улучшением состояния государственного бюджета. В 1999 году появились признаки постепенного восстановления кредитного канала. В 2000 году имела место тенденция медленного снижения скорости обращения денег. Это в определенной степени было обусловлено увеличением в структуре денежной массы доли срочных банковских депозитов (срочные вклады предприятий увеличились за указанный период на 91,3%, что свидетельствовало о наличии у предприятий постоянно возрастающих объемов относительно свободных денежных средств, а срочные вклады физических лиц возросли на 37,5%), а также устойчивым повышением доли денежных форм расчетов за отгруженную продукцию крупнейших российских налогоплательщиков и организаций - монополистов в промышленности. В 2001 году структура источников денежного предложения со стороны банковской системы формировалась под влиянием тех же тенденций, что и в 2000 году. В условиях сохранения сильного платежного баланса основным источником прироста денежной массы с учетом депозитов в иностранной валюте оставалось увеличение чистых иностранных активов банковской системы, которое за январь - сентябрь текущего года

составило почти 392 млрд. рублей. Для нашей страны, находящейся в экономическом кризисе, страны, где на процесс обесценения денег оказывают сильное влияние не только денежные факторы, но и не денежные, проведение жесткой антиинфляционной политики не только не дало положительных результатов, но и усилило негативные процессы.

Эффективность денежных реформ: при проведении реформы Елены Глинской были унифицированы не только весовые соотношения вводимых типов монет, но и обозначения в виде изображений и надписей. Это также облегчало использование новых монет и их защиту от порчи. Введение новых унифицированных изображений на монетах - важная особенность реформы Елены Глинской, которая была отмечена в летописях. На новгородках, которые чеканились в Новгороде и Пскове с весовой нормой 0,68 г., был изображен "князь велик на коне имея копьё в руке, отголе прозавшееся деньги копейные". В Москве и Твери (до 1550 гг.) чеканились денги с изображением всадника с саблей при весовой норме 0,34 г. На всех четырех денежных дворах чеканились полушки с изображением птицы при весовой норме 0,17 г. Счетный рубль состоял из 100 копеек, или 200 денег, или 400 полушек. Позднее на московских монетах стали изображать Георгия Победоносца, вооруженного копьем. Эти монеты стали называть копейными, а позднее просто "копейка". После реформы Елены Глинской на них стал изображаться вариант всадника - с саблей, а сами "деньги" теперь получили название - "сабленицы". Во время правления Елены Глинской стали чеканить из гривенки серебра монету номиналом триста денег, счетом на 3 рубля. Таким образом, была окончательно ликвидирована разобщенность ранее существовавших локальных денежных систем. Приостановлена порча монет. В обращении появились монеты стандартного веса, высокой пробы, единообразного оформления. Создана общерусская денежная система. В дальнейшем она переживала модификации и преобразования, но в целом сохранилась и составила основу российской денежной системы нового времени. Монетные дворы функционировали относительно самостоятельно и независимо, но лидирующую роль стал выполнять Московский монетный двор. Из-за раздробленности и традиционной обособленности русских княжеств централизованного регулирования денежного обращения в данный исторический период не было. Результатом реформы 1839 года стала унификация денежной системы России, при которой преимущественно серебряный рубль служил основой денежного обращения и в обороте также находился один вид бумажных денежных билетов, разменивавшихся на звонкую монету. Главным событием 1997 года явилась деноминация. В результате этого мероприятия было зачеркнуто три нуля, осуществлен обмен старых денег на новые.

Итак, появление денег в славянских племенах связано с обменом продуктов еще в древние времена и соответствовало общим законам возникновения денежного обращения. Первой формой денег были товарные деньги и эта форма сохранялась значительное время, так как натуральная форма хозяйства преобладает вплоть до XIX века. Полноценные серебряные деньги в форме монет и слитков появляются примерно с V века. Это были иностранные монеты восточных и среднеазиатских государств того времени, пришедшие на территорию славянских племен в результате торговых сделок. Они использовались эпизодически. Самостоятельная чеканка монет начинается с конца X века (периода становления государства Киевская Русь) и больше являлась выражением самодержавной власти правителей, чем потребностью хозяйства в деньгах. С распадом государства Киевской Руси (середина XI века) чеканка монет прекращается. Особенностью феодально-раздробленного периода России (XII-XV века) является практически полное отсутствие монетарного обращения в русских княжествах, а деньги в форме серебряных слитков использовались только для выплаты дани татарским ханам. Появление русско-татарских монет во второй половине XV века было вызвано, во-первых, возрастанием роли денег в хозяйственной жизни княжеств, во-вторых, переходом сбора татарской дани к русским князьям. Возрождение самостоятельной чеканки монет русскими княжествами в XV-XVI веках обусловлено, как политическими факторами - усиливается борьба с Золотой ордой и завершается объединением княжеств вокруг Москвы, так и экономическими, связанными с

расширением торговых связей. Интерес государственной власти к денежному обращению вызван переходом на налогообложение в денежной форме, проблемами с формированием и распределением казны. Денежная реформа 1535-1538 г. г. (реформа Елены Глинской) обеспечила формирование единой денежной системы Российского государства, основанной на серебряном стандарте с определенным масштабом цен, а также государственную монополию на выпуск монет. Накануне первой мировой войны в России сформировалась система банкнотной эмиссии, которая отличалась от европейских систем. Она не соответствовала требованиям экономичности и эластичности и ограничивала эмиссионные возможности государственного эмиссионного банка России. Первая мировая война и революции привели в расстройство экономику России. Поэтому власть Советов, получив в наследство разрушенную денежную систему, наметила меры стабилизации рубля и использования товарно-денежных отношений под контролем государства. Начавшаяся гражданская война помешала осуществлению этих планов. Денежная политика в период военного времени была направлена на мобилизацию всех ресурсов страны и их прямое распределение, поэтому получила название политики военного коммунизма. Ярким событием в истории денег советской России стало проведение денежной реформы 1922-24 годов. При изучении данного раздела следует обратить внимание на специфику проведения этой реформы в отличие от аналогичных реформ проводимых в это время в европейских странах. Развал Советского Союза в 1991 году и проведение экономических преобразований в экономике не могли негативно сказаться на ранее созданной денежной системе. В условиях трансформационного спада правительству новой России пришлось осуществлять денежную реформу по созданию денежной системы рыночного типа.

Список литературы

1. Агапова Т.А., Серегина С.Ф. Макроэкономика. - М.: Изд-во "ДИС", 2007.
2. Бартенев С.А. Экономические теории и школы (история и современность): Курс лекций. - М.: БЕК, 2009. - 257 с.
3. Белоусов А.Р. Системный кризис как вызов Российскому обществу // Проблемы прогнозирования. - 2010, № 2, с.17-51
4. Борисов С.М. Рубль: золотой, червонный, советский, российский... Проблемы конвертируемости М.: ИНФРА-М, 2007. - 228 с.
5. Бугров А.В. Очерки по истории Государственного банка Российской империи. - М., 2008. - 158 с. Бункина М.К. Монетаризм. - М.: АО "ДИС", 2009. - 340 с.
6. История экономических учений. Учебное пособие. - М.: ИНФРА, 2009. - 231 с.
7. Костюк В.Н. История экономических учений: Учебное пособие. - М.: Центр, 2008. - 274 с.

**Кондукторова Ирина Вячеславовна
Егорова Юлия Юрьевна
Григорьева Галина
Аркадьевна**

«ЧТО ТАКОЕ ЭКОНОМИКА?»

Тип проекта:

Краткосрочный, групповой, информационно-практико-ориентированный

Участники проекта

воспитанники старшей группы «Радость», воспитатели, родители воспитанников.

Возраст участников

Воспитанники старшего подготовительного возраста (6 – 7 лет)

Сроки реализации:

Июнь 2020г

Проблема:

Помочь детям дошкольного возраста сформировать представления об экономических понятиях: экономика, потребности, нормы жизни, деньги, товар, цена в соответствии с их возрастными особенностями.

Аннотация проекта

Проект по экономическому воспитанию «Что такое Экономика?» разработан в рамках тематической недели «Дом. Семья» комплексно-тематического планирования образовательной деятельности для детей старшего дошкольного возраста.

Мероприятия проекта направлены на формирование у дошкольников необходимых представлений о финансовой составляющей современной семьи, организации материальной стороны окружающего пространства.

Введение

Проект по экономическому воспитанию включает следующую информацию:

- актуальность экономического воспитания на современном этапе и социальную значимость,
- цели и задачи образовательной деятельности с детьми в рамках предложенного проекта,
- сроки и этапы реализации проекта,
- управление и обеспечение проекта,
- ожидаемые результаты после реализации проектных мероприятий и показатели эффективности проекта,
- планируемые мероприятия в рамках проекта,
- заключительные положения, перспективы дальнейшего развития проекта.

Проект предусматривает тесный контакт между детьми, воспитателями и родителями, что облегчает восприятие детьми нового материала.

Актуальность и социальная значимость

Повышение интереса к экономическому воспитанию в новых и весьма противоречивых условиях социальной жизни закономерно, так как от экономической культуры во многом зависит преодоление трудностей в политической, социальной и культурной жизни общества. Обращение к экономическому воспитанию детей дошкольного возраста является актуальным вопросом на современном этапе, так как дети быстрее впитывают атмосферу новой реальности, лучше адаптируются к ней.

В современном мире ребенок поневоле встречается с экономикой, даже если его не учат этому. Он узнаёт, что такое «моё», «твое», «наше», «обмен», «деньги», «цена» и пр..

Введение элементов экономического воспитания в образовательную деятельность с дошкольниками - это не дань моде, а, прежде всего, необходимость ещё в детстве дать детям представление о рыночной экономике и её закономерностях, способствовать развитию самостоятельности детей.

Обучение экономической культуре не сводится к тому, чтобы учить зарабатывать деньги. На первый план ставится формирование нравственных понятий: честность, обязательность, умение подчинять свои желания возможностям, законопослушность, взаимопомощь и пр. А также ориентация дошкольников в экономическом пространстве современного мира на материале в соответствии с возрастными возможностями.

Постановка проблемы

Помочь детям дошкольного возраста сформировать представления об экономических понятиях: экономика, потребности, нормы жизни, деньги, товар, цена в соответствии с их возрастными особенностями.

Основные идеи проекта:

1. Человек в современном мире не может сам производить всё, что ему нужно для жизни, поэтому необходима специализация в производстве товаров.
2. Обмен товарами – путь удовлетворения экономических потребностей.
3. Деньги – универсальное и удобное средство обмена.
4. Заработная плата – цена работы по производству товаров.
5. Цена – количество денег, которые люди платят за товар.

6. Рынок – обмен товарами продавцами и покупателями.

7. Семейный бюджет – деньги, которые семья может тратить на свои нужды по своему усмотрению.

Цель проекта:

Заложить основы экономического образа мышления у ребёнка – дошкольника.

Задачи:

- Формировать основы экономической культуры у детей-дошкольников.
- Активизировать познавательную деятельность, развивающую основы экономики, посредством разнообразных видов детской деятельности.
- Совершенствовать коммуникативные качества детей.
- Содействовать проявлению интереса у детей к профессиональной деятельности взрослых.
- Развивать умение творчески подходить к решению ситуаций экономических отношений посредством игровых действий.
- Укреплять взаимоотношения в детском коллективе (взаимопомощь, взаимовыручка, дружеские отношения и пр.).

Участники проекта:

- дети старшего дошкольного возраста (5-7 лет),
- воспитатели группы,
- родители.

Сроки реализации проекта: в течение 1 недели

Этапы проекта:

1. этап – Организационный:

- Изучение справочной, методической, энциклопедической литературы.
- Информирование родителей о планировании работы с детьми по проекту «Экономика – жизнь и игра».
- Подбор художественной литературы для детей по выбранной тематике.
- Подбор необходимого оборудования и пособий для практического обогащения проекта.

2 этап - Практический: Реализация проектных мероприятий.

3 этап - Заключительный: Подведение итогов реализации проекта в форме интеллектуально-познавательной игры «Путешествие по стране Экономике»

Управление и обеспечение проекта

Проектные мероприятия реализуются в групповом помещении детского сада и посредством «познавательных маршрутов».

«Познавательные маршруты» предлагаются воспитателем для родителей, предполагают индивидуальные экскурсии по обозначенному маршруту с целью закрепления полученных в течение дня знаний.

Реализация проектных мероприятий в детском саду организуется по интегрированному принципу в форме совместной деятельности воспитателя с детьми. А также создание условий для организации самостоятельной деятельности детей в рамках проекта.

Формы работы:

- беседа, обсуждение, дискуссия,
- просмотр слайд-презентации, мультфильма,
- коллекционирование,
- чтение художественной литературы,
- игровые ситуации,
- решение проблемных ситуаций,
- рассматривание картин,
- сюжетно-ролевая игра,
- продуктивная деятельность,
- экскурсия,
- «познавательные маршруты».

Ресурсное обеспечение:

1. Компьютерное оборудование
2. Денежные знаки современные, других стран, недавнего прошлого и пр.
3. Художественная литература: Романов А. «Чудеса в кошельке», К.И. Чуковский «Муха цокотуха»
4. Мультфильмы С. Михалков «Как старик корову продавал», «Барбоскины и реклама».
5. Карта «Путешествие денежки»
6. Сюжетные картины «В магазине», «На рынке»
7. Атрибуты к сюжетно-ролевой игре «Магазин»
8. Материалы к изобразительной деятельности, бросовый и природный материалы

Предполагаемые результаты

По завершению проектных мероприятий дети могут:

1. Активно использовать в игровой деятельности основные экономические понятия и категории, которым было уделено внимание в ходе реализации проектных мероприятий (деньги, цена, товар, семейный бюджет и пр.).
2. Осознавать и соизмерять свои потребности и возможности.
3. Получить представления о том, что зарплата – это оплата за количество и качество труда, пенсии за прошлый труд, а пособия на детей – это аванс детям в расчете на их будущий труд.
4. Понимать, что расходы семьи не должны быть расточительными и что ребенок может, будучи экономным, их уменьшить.
5. Осознавать, что сбережения семьи – это денежные средства, которые могут остаться, если разумно расходовать свои доходы, и могут быть использованы для отдыха всей семьей или приобретения необходимых, вещей
6. Контролировать ответственность за свои поступки, которые могут положительно или отрицательно сказаться на экономическом положении семьи и его самого.
7. Понимать, что реклама может помочь, если она правдива, и напротив, навредить, бюджету семьи и здоровью человека.

Критерии и показатели эффективности проекта

Показателями эффективности реализации проекта являются следующие критерии:

1. Дети используют в сюжетно-ролевых играх понятия деньги, цена, товар.
2. Бережно относятся к своим вещам, игрушкам, книгам.
3. При коммуникативном общении со сверстниками и взрослыми рассказывают, обсуждают ситуации, когда вследствие экономии денежных средств семейного бюджета были сделаны более важные приобретения, в том числе организован семейный отдых.
4. В беседе дают оценку товару, представленному в рекламных роликах.

ПЛАН ПРОЕКТНЫХ МЕРОПРИЯТИЙ

Тема дня	Время проведения	Мероприятия
	Утро первого дня (понедельник)	Обсуждение с детьми проекта Составление календаря проектных мероприятий
Деньги. Семейный бюджет.	1 день - понедельник	1. Демонстрация детям слайд-презентации «История денег» 2. Рассматривание денежных знаков недавнего прошлого и настоящих, нашей страны и денег других стран. 3. Оформление «Коллекции денег» 4. Чтение Романов А. «Чудеса в кошельке» 5. Игровая ситуация «Путешествие денежки» (как деньги приходят в дом, для чего необходимо получать образование, что значит «хорошая работа»),

		ценность деятельности человека и пр.)) Задание на дом: 1. Принести деньги для пополнения коллекции (по желанию) 2. Познавательный маршрут «Банкомат» (показать работу банкомата, объяснить откуда берутся деньги на карточке, какие опасности подстерегают человека при снятии денег через банкомат и пр.)
Рынок. Где и что покупают люди.	2 день – вторник	1. Рассматривание картины «В магазине», «На рынке» 2. Решение проблемной ситуации «Хочу и надо» 3. Обсуждение пословицы «Дорого, да мило, дешево да гнило» 4. Чтение «Муха цокотуха» К. Чуковского. 5. Сюжетно-ролевая игра «Супермаркет». Задание на дом: Познавательный маршрут «Супермаркет: первая покупка» (обратить внимание на правила поведения в магазине, расположение товара, обратить внимание на ценники товара и пр., покупка ребёнком товара по собственному усмотрению для себя и семьи на 50 рублей)
Цена. От чего зависит цена	3 день - среда	1. Рассказ воспитателя о цене товара. 2. Просмотр мультфильма «Как мужик корову продавал» 3. Продуктивная деятельность «Изготовление поделок для ярмарки» (по выбору детей) 4. Ярмарка поделок (совместно родителей и детей). Цель: учить устанавливать собственную цену, стараться продать «товар» по своей цене.
Реклама.	4 день - четверг	1. Дискуссия с детьми «Хорошо-плохо» на тему «О рекламе товара». 2. Экскурсия – рассматривание рекламы на банерах. 3. Игровая ситуация «Рекламная компания» (дети делятся на микрогруппы, выбирают товар и рекламируют его с целью «продажи») 4. Просмотр мультфильма «Барбоскины и реклама» Домашнее задание: придумать «деньги будущего» и к ним рекламу (задание включено в итоговое мероприятие)
Итоговое мероприятие	5 день – пятница	Интеллектуально-познавательная игра «Путешествие по стране Экономике»

Заключительные положения, перспективы дальнейшего развития проекта

В дальнейшем можно организовать работу с детьми по следующим направлениям:

- деньги «растут» если их хранить не в банке – копилке, а в Банке;
- авторитетные качества человека–хозяина: бережливость, расчётливость, экономность, трудолюбие, но одновременно и щедрость, благородство, честность, умение сопереживать, милосердие, примеры меценатства, материальной взаимопомощи, поддержки и т.п.,
- правила поведения в реальных жизненных ситуациях.

ПРИЛОЖЕНИЕ

ИГРЫ НА РАЗВИТИЕ ЭКОНОМИЧЕСКОГО ОБРАЗОВАНИЯ

Игра «ХОЧУ И НАДО»

Цель: познакомить детей с многообразием потребностей и ограниченными возможностями. Научить определять разницу между «хочу» и «надо».

Правила: определить, к какому понятию — «хочу» или «надо», — относится изображенный на карточке предмет, и приклеить картинку на соответствующее панно.

Материал:

карточки, на которых изображены дом, одежда, продукты питания, вода, кошка, собака, велосипед, сладости, мороженое, автомобиль, кукла, компьютер, телевизор, цветы и т.п.; игровое поле.

Игра «КОМУ ЧТО НУЖНО»

Цель: закрепить знания детей о предметах труда людей разных профессий.

Правила: разложить карточки в соответствии с профессией человека.

Материал: карточки с изображениями людей разных профессий (Повар, Портной, Художник, Учитель, Столяр, Врач) и орудий труда (швейная машина, указка, станок, шприц, краски, кастрюля).

Игра «КУПИ ДРУГУ ПОДАРОК»

Цель: научить подбирать монеты разного достоинства, в сумме составляющих цену подарка.

Правила: выбрать подарок, определить стоимость и выбрать соответствующие монеты.

Покупает тот, кто заплатит за товар соответствующую цену.

Материал: карточка с «подарками» и ценниками, монеты разного достоинства, карандаши разного цвета.

ПЛАН-КОНСПЕКТ ЗАНЯТИЯ ПО ЭКОНОМИЧЕСКОМУ ВОСПИТАНИЮ

Цели: Развивать смекалку, сообразительность, фантазию, стимулировать деятельность «по интересам», проявление творчества и изобретательности.

Ход

Ведущая: Ребята, смотрите, здесь висят ключи. Наверное, нам надо открыть ворота, подобрать ключ. Ворота откроются тогда, когда мы ответим на хитрые вопросы (висят ключи, на которых написаны вопросы).

1. Кто хозяин банка? (банкир)
2. Сколько орехов в пустом стакане?(0)
3. Сколько ушей у трех мышей? (6)
4. В какие ворота нельзя въехать? (закрытые)
5. В комнате 4 угла, в каждом углу по кошке. Сколько кошек (4)

(Ворота открываются, там сидит царь Горох и плачет) **Царь Горох:** Вижу, вижу, сколько гостей сюда ко мне пожаловало (и ревёт).

Вед: Что ты реवेशь, царь Горох?

Царь: Да приходила в моё царство инфляция и забрала гнома-эконома и разорила все моё царство. Помогите мне, пожалуйста. Вот инфляция оставила письмо (схема пути).

Вед: берет конверт и читает письмо: Если следы вы соберете, может, что-то вы найдете. Ну а если не найдете, то совсем вы пропадете.

Вопросы

1. Место, где деньги дают в долг, хранят и выплачивают (банк)
2. Место покупки, где можно торговаться (рынок)
3. Деньги, которые люди получают за свой труд (зарплата, пенсия)
4. Место, где продают товар по строго установленным ценам (магазин)
5. Почему нельзя торговаться в магазине, как на рынке (на рынке цены свободные)
6. Что такое бартер (обмен товара один на другой)
7. Любой предмет, который можно купить или продать (товар)

8. Информация о товаре (реклама)

Собирают 2 следа

Куда же смотрят следы? В обруч (в обруче лежат картинки)

Вед: Вы цепочку по порядку разложите, но бежать вперед вы не спешите и всё объясните.

- Дети раскладывают цепочку, как получается товар «Как рубашка пришла в магазин», «Как книга оказалась в магазине?»

Вед: Смотрите речка. Как она называется? (дети читают «Наоборот»). А вот и удочка.

Крепче удочку держи, а как рыбку поймашь, слово ты прочти, к нему слово подбери и объясни (дети подбирают слова наоборот: дорого, доход, зло, экспорт, импорт, опт, прибыль, ленивый, много). Дальше путь на поезде: Давайте сядем в вагоны и отправимся в путь, ведь нам надо что-то найти (дети рассаживаются за столы).

Смотрим по схеме первая станция «Бюджетная». В стране экономике все начинается с бюджета. Скажите, из чего состоит бюджет вашей семьи? Откуда появляются доходы, и какие бывают расходы (дети отвечают). (Звучит музыка, путешествие продолжается)

Остановка «Денежная»: Я предлагаю вам решить экономические задачи. Нужно подумать, как разумно распорядится деньгами в разных случаях:

1. Папа решил подарить Сереже на день рождения велосипед. Скажите, в какое время года его можно выгоднее купить? Почему?
2. Как вы думаете, какая одежда дороже летняя или зимняя? Почему?
3. Чьи туфли дороже мамы или дочери? Почему?
4. Где будет дороже бутылка пепси-кола в пустыне или на севере?
5. Какие расходы бывают в детском саду?
6. Кот Матроскин. Я решил накопить денег и купить все что захочу, но пес Шарик утверждает, что не все продается и покупается. Разрешите наш спор. Могу я купить: (детям раздаются карты, там написаны слова) корову, посуду, дружбу, хорошую погоду, дрова для печки, здоровье, шапочку?

Вед: Я вижу, что вы научились правильно считать и тратить деньги, отправимся до станции «Товарная». Вопрос поступил от Дяди Федора. Ребята! Помогите! Собираюсь поехать в гости в деревню. Нужно купить подарки моим друзьям из Простоквашино. Мама мне составила список, где и что можно купить, а я его потерял. Проверьте, правильно ли я написал, в каких магазинах можно купить эти товары (соедините линией, что и где можно купить):

Велосипед	Киоск «Союзпечать»
Журнал	Аптека
Книги	Магазин «Продукты»
Мяч	Магазин «Игрушки»
Конфеты	Магазин «Книги»

Наше путешествие продолжается. Остановка «Рекламная»

Для чего нужна реклама?

Какая бывает реклама?

Баба Яга предлагает послушать рекламу про мягкую игрушку:

Покупайте слона, он без уха и хвоста.

С красным, длинным языком и оранжевым звонком.

Любит он сидеть в углу и трубить ду-ду-ду.

Купят ли игрушку слона после такой рекламы? Почему?

Остановка «Прибыльная»

У вас появится прибыль, как только вы разгадаете кроссворд и по вертикали прочтаете получившее слово.

1. Учреждение, в котором хранятся деньги (банк)
2. Информация, которая помогает продать и купить товар (реклама)
3. То, что продается или покупается (товар)

4. В чем измеряется цена товара (деньги)

И получается по вертикали: неожиданная находка, принесшая дополнительный доход. Это КЛАД. Дети находят клад в шкапулке, там деньги разных стран, и идут в книжный магазин, где каждый себе покупает книгу за те деньги, из какой страны она прибыла. Над каждой полочкой висит флаг той страны.

Рекомендации для родителей.

1.Разговаривайте с детьми, отправляясь вместе с ними за покупками.

Когда вы идете с ребенком в магазин за школьными принадлежностями или подарками к празднику, обязательно делитесь с ним своими мыслями по поводу цен и качества товаров.

2.Возьмите ребенка в банк.

Когда вы берете деньги из банкомата или направляетесь для этого в банк, возьмите с собой ребенка и объясните ему свои действия. Расскажите, каким образом можно заработать деньги, не снимая их с банковского счета.

3.Поговорите с детьми о вложении денег.

Приобретайте вместе с детьми акции компаний, с продукцией которых они знакомы. Специалисты утверждают, что начать этим заниматься можно и с детьми с младшего школьного возраста. Однако тут следует проявить осторожность, и, если вы видите, что ребенок не понимает, о чем идет речь, на какое-то время отложите реализацию этого «семейного мероприятия». Неважно, воспользуются они в будущем приобретенными навыками или нет, главное – дать им такой шанс, с детства подготовить к тому, что у каждого человека есть варианты, позволяющие изменить свое финансовое положение к лучшему.

4.Определите норму выдачи денег, и подарите ребенку копилку.

Выдавайте ребенку деньги на карманные расходы и убедитесь в том, что часть этих денег он будет откладывать. Подарите ему копилку. Копилка – один из способов научить ребенка следить за тем, как растут его деньги. Посоветуйте своему сыну или дочери завести специальный дневник, в который он (она) будет записывать свои «финансовые операции».

5.Научите детей зарабатывать деньги.

Деньги не растут на деревьях, поэтому следует научить детей работать – для того, чтобы они имели собственный доход. Они могут начать, например, с того, что уберут разбросанные игрушки, вынесут мусор, или же соберут во дворе опавшие листья.

6. Помогите детям определить цель, для достижения которой они будут откладывать деньги.

Если ребенок имеет четкую цель, это заставляет его стремиться к осуществлению мечты. Независимо от того, что ребенок хочет приобрести – игрушку, велосипед или машину – помогите ему понять, что он получит это лишь в том случае, если будет упорно работать и копить деньги.

7.Покажите ребенку как пользоваться кредитной карточкой.

Обязательно познакомьте с кредитной карточкой. Прежде чем дать в руки сына (или дочери) кредитку, подробно объясните ему, что такое кредит и как надо с ним обращаться.

8.Вовлекайте детей в обсуждение семейного бюджета и планирование отпусков.

Расскажите детям о необходимости оплачивать коммунальные услуги и о том, что каждая семья обязательно должна выделять деньги на непредвиденные расходы (неожиданно вышел из строя, скажем, водопроводный кран и надо купить новый). Объясните, что для того, чтобы съездить куда-нибудь на каникулы, надо потратить деньги на приобретение билетов, оплату гостиничных номеров и развлечений.

9.Расскажите детям о том, что такое пожертвования на благотворительные цели.

Жертвуя деньги на благотворительные цели, вы тем самым помогаете ребенку понять, почему люди делятся друг с другом и делают друг другу подарки. Такие «уроки радости» многим детям запоминаются на всю жизнь. Когда они становятся взрослыми, у них сохраняется ощущение, что акт дарения приносит истинное удовольствие и удовлетворение.

Кроме того, передача пожертвований может стать естественным поводом для обсуждения с детьми непреходящих жизненных ценностей.

10. Будьте для ребенка примером. На собственном примере демонстрируйте своим детям, как следует относиться к деньгам. Научитесь осмотрительно планировать семейный бюджет и разумно копить средства.

Список литературы

1. Аменд А.Ф., Саламатов А.А. Формирование нравственных представлений дошкольников в процессе экономического воспитания // Детский сад от А до Я. 2003. №4. с.55.
2. Аношина Л.М. Экономическое воспитание старших дошкольников в процессе ознакомления с новыми профессиями // Детский сад от А до Я. 2003. №4. с.103.
3. Белокашина С.В. Экономика и дети. Пословицы и поговорки // Дошкольная педагогика. 2009. №7. с.8.
4. Дошкольникам об экономике: пособие для педагогов учреждений, обеспечивающих получение дошкольного образования / Е.Н. Табих. – Минск: Выш. шк., 2007. – 48 с.: ил.
5. Играем в экономику: комплексные занятия, сюжетно-ролевые игры и дидактические игры / авт.- сост. Л.Г. Киреева. – Волгоград: Учитель, 2008г. – 169 с.
6. Лушникова Е.В. Как мы играем в экономику // Воспитатель ДООУ «ТЦ СФЕРА» М.; 2008. № 11. с.75.
7. Смоленцева А.А. Введение в мир экономики, или Как мы играем в экономику: Учебно-методическое пособие, - СПб.: «Детство – пресс», 2001. – 176с.
8. Смоленцева А.А. Знакомим дошкольника с азами экономики с помощью сказок. М.: АРКТИ, 2006. – 88 с.
9. Смоленцева А.А. Проблемно-игровая технология экономического образования дошкольников // Детский сад от А до Я.2003. №4. с.63.
10. Ягунова Н.М. Приобщение дошкольников к экономике в творческих видах деятельности // Детский сад от А до Я.2003. №4. с.128.

Королева Ираида Николаевна

воспитатель

МБДОУ «Детский сад №7 «Берёзка»

г. Новочебоксарск

Чувашской Республики

ФИНАНСОВАЯ ГРАМОТНОСТЬ КАК ВАЖНЫЙ ФАКТОР УСПЕШНОЙ СОЦИАЛИЗАЦИЕЙ ОБУЧАЮЩИХСЯ

Актуальность.

В современном мире ребенок поневоле встречается с *экономикой*, даже если его не учат этому. Ребенок узнаёт, что такое «*моё*», «*твое*», «*наше*», «*обмен*», «*деньги*», «*цена*» и пр. Дети - это зеркало мамы и папы, поэтому в плане экономии и планирования финансов они стараются подражать родителям. Если родители сами не умеют правильно планировать финансы, то и ребенок вырастет финансово неграмотным человеком. Если у ребенка не сформировать правильное представление о деньгах, то у него появится собственное, зачастую неверное мнение. Дети должны осознавать, что денежные средства зарабатываются собственным трудом.

Ребёнку нужно *помочь* в освоении финансовой грамотности, но не делать все за него.

Обучение *экономической* культуре не сводится к тому, чтобы учить зарабатывать деньги. На первый план ставится формирование нравственных *понятий*: честность, обязательность, умение подчинять свои желания возможностям, законопослушность, взаимопомощь и пр. А также ориентация дошкольников в *экономическом пространстве* современного мира на материале в соответствии с возрастными возможностями.

Таким образом, актуальность *проекта в том*, чтобы за счет использования информационной среды максимально полно использовать интерес детей к *экономической деятельности*, оптимизировать их интеллектуальную нагрузку.

Цель проекта: Дети не всегда представляют, на какие цели расходуются деньги в семье, поэтому необходимо ознакомить с данной темой.

Задачи проекта:

расширение представления детей о деньгах и статьях расхода семейного бюджета;

укрепление семейных связей;

получение навыков совершения реальной покупки в магазине.

Ожидаемые результаты.

По завершению проектных мероприятий дети могут:

Активно использовать в игровой деятельности основные экономические понятия и категории, которым было уделено внимание в ходе реализации проектных мероприятий (деньги, цена, товар, семейный бюджет и пр.).

дошкольники приобретают первичный экономический опыт, учатся устанавливать разумные экономические отношения в различных сферах жизнедеятельности;

родители получают дополнительные знания по экономическому воспитанию детей;

дошкольное учебное заведение будет иметь обобщенный опыт по данной проблеме;

педагоги получают систему работы по формированию экономического опыта детей.

В данном проекте я подготовила три этапа :

1 этап – Подготовительный

- Изучение справочной, методической, энциклопедической литературы.
- Информирование родителей о планировании работы с детьми по проекту «Что такое деньги?».
- Подбор художественной литературы для детей по выбранной тематике.
- Подбор необходимого оборудования и пособий для практического обогащения проекта.

этап – Основной

Реализация проектных мероприятий:

НОД «Что мы знаем о деньгах».

Просмотр мультфильмов: С. Михалков «Как старик корову продавал», «Барбоскины и реклама», «Бизнес крокодила Гены», «Простоквашино. Клад»

Беседа с родителями «В чем нам деньги помогают».

Экскурсия в продуктовый магазин.

этап - Заключительный

Подведение итогов реализации проекта в форме сюжетно-ролевой игры «Магазин»

Заключение

До участия в проекте всё, что связано с деньгами, воспитанникам казалось сложным и даже загадочным, но с каждым новым этапом «взрослый» мир денег становился участникам проекта более понятен и близок. На старте работы сомневалась, сможет ли воспитанник выполнить предложенные задания, в том числе и в режиме самостоятельного освоения (дома при поддержке родителей). Опасения оказались напрасными – участники проекта с интересом работали, по-взрослому ответственно и по-детски увлечённо, задавали много вопросов, а при необходимости обращались за консультацией к взрослым. Убедена в необходимости продолжения трудной, но полезной работы с ребятами по овладению начальными навыками адаптации в мире финансовых отношений.

ПРИЛОЖЕНИЕ

Рекомендации для родителей

1. Разговаривайте с детьми, отправляясь вместе с ними за покупками.

Когда вы идете с ребенком в магазин за школьными принадлежностями или подарками к празднику, обязательно делитесь с ним своими мыслями по поводу цен и качества товаров.

2. Возьмите ребенка в банк.

Когда вы берете деньги из банкомата или направляетесь для этого в банк, возьмите с собой ребенка и объясните ему свои действия. Расскажите, каким образом можно заработать деньги, не снимая их с банковского счета.

3. Поговорите с детьми о вложении денег.

Приобретайте вместе с детьми акции компаний, с продукцией которых они знакомы.

Специалисты утверждают, что начать этим заниматься можно и с детьми с младшего школьного возраста. Однако тут следует проявить осторожность, и, если вы видите, что ребенок не понимает, о чем идет речь, на какое-то время отложите реализацию этого *«семейного мероприятия»*.

Неважно, воспользуются они в будущем приобретенными навыками или нет, главное – дать им такой шанс, с детства подготовить к тому, что у каждого человека есть варианты, позволяющие изменить свое финансовое положение к лучшему.

4. Определите норму выдачи денег, и подарите ребенку копилку.

Выдавайте ребенку деньги на карманные расходы и убедитесь в том, что часть этих денег он будет откладывать. Подарите ему копилку. Копилка – один из способов научить ребенка следить за тем, как растут его деньги. Посоветуйте своему сыну или дочери завести специальный дневник, в который он (она) будет записывать свои *«финансовые операции»*.

5. Научите детей зарабатывать деньги.

Деньги не растут на деревьях, поэтому следует научить детей работать – для того, чтобы они имели собственный доход. Они могут начать, например, с того, что уберут разбросанные игрушки, вынесут мусор, или же соберут во дворе опавшие листья.

6. Помогите детям определить цель, для достижения которой они будут откладывать деньги.

Если ребенок имеет четкую цель, это заставляет его стремиться к осуществлению мечты.

Независимо от того, что ребенок хочет приобрести – игрушку, велосипед или машину – помогите ему понять, что он получит это лишь в том случае, если будет упорно работать и копить деньги.

7. Покажите ребенку как пользоваться кредитной карточкой.

Обязательно познакомьте с кредитной карточкой.

Прежде чем дать в руки сына (или дочери) кредитку, подробно объясните ему, что такое кредит и как надо с ним обращаться.

8. Вовлекайте детей в обсуждение семейного бюджета и планирование отпусков.

Расскажите детям о необходимости оплачивать коммунальные услуги и о том, что каждая семья обязательно должна выделять деньги на непредвиденные расходы (неожиданно вышел из строя, скажем, водопроводный кран и надо купить новый). Объясните, что для того, чтобы съездить куда-нибудь на каникулы, надо потратить деньги на приобретение билетов, оплату гостиничных номеров и развлечений.

9. Расскажите детям о том, что такое пожертвования на благотворительные цели.

Жертвуя деньги на благотворительные цели, вы тем самым помогаете ребенку понять, почему люди делятся друг с другом и делают друг другу подарки.

Такие *«уроки радости»* многим детям запоминаются на всю жизнь. Когда они становятся взрослыми, у них сохраняется ощущение, что акт дарения приносит истинное удовольствие и удовлетворение.

Кроме того, передача пожертвований может стать естественным поводом для обсуждения с детьми непреходящих жизненных ценностей.

10. Будьте для ребенка примером.

На собственном примере демонстрируйте своим детям, как следует относиться к деньгам.

Научитесь осмотрительно планировать семейный бюджет и разумно копить средства.

Русские пословицы и поговорки о деньгах

Без копейки рубля нет.

Был бы ум, будет и рубль; не будет ума, не будет и рубля.

Горе — деньги, а вдвое — без денег.

Горе — деньги нажить, а с деньгами и дураку можно жить.

Гроша нет за душой.

Денег ни гроша, да слава хороша.

Денежка без ног, а весь свет обойдет.

Деньги счет любят.

Деньги — что пух: только дунь на них — и нет.

Кто не богат, тот и копейке рад, а богатому — и тысячи мало.

Не горюй о деньгах: не они нас наживали, а мы их.

Нелегко деньги нажить, а легко прожить.

Отплатил той же монетой.

Тот без нужды живет, кто деньги бережет.

Трудовая денежка всегда крепка.

Уговор дороже денег.

НОД «Знакомство с деньгами»

Цель:

Познакомить детей с деньгами, какие были при древнем человеке до наших времен;

Познакомить детей с деньгами достоинством 1,2,5,10 рублей,1,5,10 копеек;

Ввести понятия: деньги, монета, купюра, рубль, копейка;

Учить устанавливать соотношение между монетами и числами;

Закрепить знание о составе числа из двух меньших чисел и из единиц;

Учить составлять различные комбинации из имеющегося набора монет;

Обогащать активный словарь;

Ход мероприятия:

Вос-ль: Здравствуйте, ребята. Посмотрите кто к нам пришел в гости?

Дети: Кот.

В: Правильно, это кот Ученый, он все знает.

К: Здравствуйте, ребята. ВЫ любите отгадывать загадки?

Д: Здравствуй

В: Ребята, как вы думаете, что очень любит делать кот?

Варианты ответов.

К: Да, я очень люблю считать. Я считаю все, дома, деревья, детей. Посмотрите, что у меня?

(Деньги) А кто знает, зачем они нам?

Д: Варианты ответов.

К: А где мы с вами расплачиваемся деньгами?

Д: Варианты ответов.

К: В кошелек мы их кладем,

С ними в магазин идем. (Деньги)

В: Правильно, ребята. Вот бы нам попасть в магазин, но попасть можно с помощью одного волшебного предмета. Как вы думаете какой? (Цветик – семицветик) Ребята, но нам оторвать и сказать волшебные слова. Отрывают и говорят слова. «ОКАЗАЛИСЬ» в древнем мире.

К: Как вы думаете, где мы оказались? Попали мы к древним людям.

<https://www.youtube.com/watch?v=Rw4gcroLNBw&t=138s>

В: Ребята, какие были деньги в мультфильме?

Д/и : «Что когда было?»

Правила: Выбрать из нескольких картинок, что могло быть денежками.

Физминутка: «Апельсин»

Мы делили апельсин

Много нас, а он один.

Эта долька - для ежа,
Эта долька - для стрижа,
Эта долька - для утят,
Эта долька - для котят,
Эта долька - для бобра,
А для волка. кожура.
Он сердит на нас - беда!

Разбегайтесь кто куда.

В: Ребята, а давайте вспомним, из какой сказки цветик – семицветик?

Какие желания были у девочки?

К: А можно было обойтись без Цветочка? Как можно было исполнить желания девочки?

В: Мы пошли купить продукты:

Молоко, сметану, фрукты.

На кассу все несем в корзине.

Мы в продуктовом. Магазине

В: Что загадывала девочка из сказки?

Д: Куклы, баранки, велосипеды.

К: Ребята, давайте с вами нарисуем, то что можно девочка загадала.

Рисование цветными карандашами предметы, которые девочка загадала с помощью цветка.

Кот ученый рассматривает рисунки детей.

«Экскурсия в магазин»

Цель: Продолжать знакомить детей с социально значимыми зданиями города их назначением магазин «Продукты»;

закреплять умения считать в пределах 10;

профессии людей продавец продуктового магазина, содержанием и значением их труда для жителей города.

Ход экскурсии:

В: Ребята мы сегодня с вами отправимся на экскурсию в магазин. Давайте вспомним как мы можем узнать сколько стоит еда или игрушка?.

ответы детей

В: Правильно. Возле товара всегда есть ценник, на котором написана цена.

Что могут продать детям?

Ответы детей.

В: Совершенно верно, детям могут продать хлеб, молоко, конфетку.

А что нам надо сделать, когда мы взяли товар?

Д: Пройти с ним на кассу.

В: Как называется человек, который продает в магазине продукты?

Д: Продавец

В: Да, в магазине работает продавец. В больших магазинах как «Виктория», есть продавец и на кассе работает кассир.

В: А что потом мы делаем?

Правильно, взять товар и подойти к кассиру, заплатить деньги, только тогда можно выйти из магазина.

А откуда мы с вами берем деньги?

Ответы детей

В: Совершенно верно, мы ходим на работу и получаем их за работу. Какие профессии вы знаете?

Экскурсия в магазин

В: Ребята, что мы видим в магазине?

Д: еду, продукты, чай и т. д.

В: Правильно, мы с вами видим продукты, значит этот магазин называется продуктовой.

Давайте с вами купить мармелад. Мы выбрали, продукт. Что мы с вами должны сделать дальше?

Д: Пройти на кассу и оплатить.

В: Выходим из магазина. Кто запомнил, какими деньгами мы расплатились?

В: Ребята, кого мамы уже отправляют в магазин?

Как вы думаете, что поможет купить все, что надо в магазине?

А что можно сделать, чтобы не забыть предметы, которые нам надо купить?

Ответы детей

В: Надо аккуратно пользоваться деньгами, чтобы они не потерялись.

Сюжетно – ролевая игра «Магазин»

Цель:

закрепить знания детей по теме: «Супермаркет»;

закреплять знания о деньгах;

продолжать формировать интерес детей к игре;

закреплять умения считать в пределах 10;

воспитывать уважение к труду взрослых.

Материал: продукты, корзинки, чеки, кошельки, одежда для продавцов, стеллажи с продуктами, банковские карточки.

Ход игры:

(Распределение ролей, выбор продавца, директора, кассира. Директор магазина приглашает на работу: Продавца, водителя, кассира)

В: Ребята давайте вспомним как себя вести в магазине?

Можно отходить далеко от родителей в магазине?

Ребята предлагаю вам побывать на открытии нового супермаркета.

Директор магазина перерезает ленточку при открытии супермаркета.

Воспитатель обращается к детям: «Ребята, давайте выясним, как правильно купить товар?» (выбрать нужный товар, заплатить за него, взять чек).

Покупатель: Здравствуйте, мне нужен товар

Продавец: ДА у нас есть такой товар. Вам с доставкой на дом или сами сейчас заберете?

Покупатель: Спасибо сейчас сам.

(параллельно диктор или продавец читает объявление «Приглашаем на работу», «Привоз нового товара»)

Покупатель расплачивается, забирает товар и уходит.

Продавец: Вот вам карта скидок.

Все продукты на витрине:

чай, конфеты, колбаса –

Разбегаются глаза.

Подходите, покупайте.

Деньги в кассу отдавайте.

Покупатели расходятся по отделам.

В нашем городе наступил вечер.

Рабочий день закончился.

Закрываются магазины.

В конце игры диктор читает, что магазин закрывается на перерыв (или конец рабочего дня).

Покупатели совершают свои последние покупки, охрана провожает их, двери закрываются

Список литературы

1. ОТ РОЖДЕНИЯ ДО ШКОЛЫ. Примерная общеобразовательная программа дошкольного образования (пилотный вариант) / Под ред. Н. Е. Вераксы, Т. С. Комаровой, М. А. Васильевой. — М.: МОЗАИКА СИНТЕЗ, 2014. — 368 с.

2. федеральный государственный образовательный стандарт дошкольного образования (Приказ № 1155 от 17 октября 2013 года).
3. Детское образование. <http://www.maam.ru/obrazovanie/detskie-igry> Дата обращения 30.10.2017
4. Крючкова, Н. А. Учебно-методическое пособие по повышению финансовой грамотности /Первые шаги по ступеням финансовой грамотности для дошкольников/ Н. А. Крючкова. – Калининград, 2013. – 126 с.
5. Ларева, Н. И. Обучаем детей финансам. Методика для начальных классов/ Н. И. Ларева. — М. : ИНФРА-М, 2014. — 102 с.
6. Зверева, О. Л. Семейная педагогика и домашнее воспитание детей раннего и дошкольного возраста. Учебник для академического бакалавриата /авт.-сост. О. Л. Зверева, А. Н. Ганичева. 2-е изд. – М. : Юрайт, 2017. – 219 с

Кошелькова Надежда Матвеевна
учитель начальных классов
МБОУ «Шакуловская ООШ»
Канашского района
Чувашской Республики

Достопримечательности на купюрах

Актуальность выбора темы заключается в том, что люди часто обращаются к денежным знакам, но не всегда заостряют внимание на том, что изображено на купюрах, а ведь банкноты России носят познавательный характер. Особый интерес представляет логика выбора городов для изображения на денежных знаках разных достоинств и представленные на них объекты архитектуры и истории. Естественно, что процесс выбора города и его архитектуры является весьма дискуссионным. Специалисты, занимающиеся этим вопросом, ведут сложную, долгую и кропотливую работу.

Научно-практическая значимость данной работы заключается в том, что материал можно использовать во многих направлениях. Интерес вызывают изображения на денежных знаках: памятники архитектуры различных городов и их символичность. Они в свою очередь побуждают изучить и сам город, т.к. являются их своеобразной «визитной карточкой». Данный материал можно использовать на уроках окружающего мира и во внеурочной деятельности.

Цель проекта: изучить современные денежные знаки Российской Федерации, их изображения, представленные объекты, познакомить с новыми купюрами достоинством 200 и 2000 рублей, редкими и памятными купюрами России.

Задачи проекта:

1. Ознакомление с особенностью географического положения городов, изображенных на денежных знаках.
2. Исследование достопримечательностей, изображенных на купюрах современной России, дать их точное, достоверное описание и найти в источниках информации исторические факты, происходившие с ними.
3. Изучение новых купюр достоинством 200 и 2000 рублей, редких и памятных купюр России.

Ожидаемые результаты. Реализация проекта будет способствовать повышению уровня финансовой грамотности, расширению кругозора учащихся и т.д.

Введение

Деньги любят все! И это нельзя отрицать.

Каждый день человек держит купюры разного достоинства в руках, не задумываясь о дизайне. Что изображено на купюре? Какой это памятник? Что за местность?

Вряд ли в круговерти ежедневных забот кто-то из нас обращает внимание на то, что изображено на деньгах, которыми мы расплачиваемся.

Подобный интерес вызывает разве что новая появившаяся банкнота или монета. Да и они вскоре становятся привычными и интересными лишь в практическом смысле.

Но неоспоримым является и тот факт, что каждое государство старается создать деньги, которые отображают своеобразие страны — особенности ее природы, культуры и хозяйства.

На денежных знаках изображают выдающихся людей и исторические события, знаменитые природные объекты и характерных представителей растительного и животного царства, интереснейшие архитектурные сооружения, сюжеты традиционного быта, что позволяет полнее изучить не только географию, но и историю государств мира.

Таким образом, деньги «говорят», они «рассказывают» — и делают это с помощью выразительного языка символов и образов.

География денежных купюр России

Каждая страна, в том числе и Россия, гордясь своими национальными шедеврами искусства и архитектуры, природными памятниками, чеканит и печатает их как изображения на деньгах. Переходя из рук в руки, из страны в страну, зафиксированные в многочисленных каталогах, деньги мира дают прекрасный спектр географических сведений, являясь неисчерпаемым источником познания многообразия мира.

Бумажные деньги России не всегда были такими, какие видим мы их сейчас. С момента появления на купюрах изображали портреты императоров или величайших людей страны. Затем стали помещать достопримечательности различных городов страны. Самым первым городом была Москва, а с 1995 года – изображения различных городов страны. Мы пользуемся купюрами преимущественно 1997 и 2004 годов. В 2017 году были введены в оборот купюры номиналом 200 и 2000 рублей. На них изображена городская серия: памятники архитектуры различных городов страны.

Дизайн современных купюр разрабатывал заслуженный художник России Игорь Крылков. Изначально он задумал поместить на деньгах портреты выдающихся соотечественников - так, как делают во многих странах. Но Центробанк предложил иную идеологию. В итоге получилось, что почти каждая купюра несет изображение христианских святых.

Игоря Крылкова по праву можно назвать самым востребованным художником России. Его «картины» в почете у олигархов и бедных людей, школьников и пенсионеров, столичных жителей и обитателей затерянных в глуши деревень. Да что перечислять, если без копий его миниатюр не выходит на улицу ни один взрослый житель России.

Образцы 1997 года

10 рублей-Красноярск

Красноярск - крупнейший экономический, деловой, промышленный и культурный центр Восточной Сибири, административный центр Красноярского края (второго по площади субъекта России). Сегодня Красноярск – это современный индустриальный город с уникальной архитектурой, столица мастеровых, талантливых людей Сибири, один из красивейших городов страны.

10 рублей - наименьшая купюра, введенная в оборот. В последнее время ее заменяет монета того же достоинства. Однако десятирублевую купюру еще можно встретить. На ней изображены достопримечательности города Красноярска. На лицевой стороне это изображение Коммунального моста через реку Енисей. Он входит в категорию «Лучшие мосты мира» по мнению ЮНЕСКО, состоящий из двух мостов и дамбы в районе острова Отдыха. Общая длина всей конструкции с подходами 2300 метров, ширина между перилами 24,1 метра, высота 27 метров. Мост возводили пять лет – с 1956-1961гг. Некоторые утверждают, что мост стоит именно в том месте, где впервые высадился на берег основатель города казак Андрей Дубенской.

Еще одна достопримечательность изображена на лицевой стороне – это часовня Параскевы Пятницы, расположенная на вершине Караульной горы, на месте древнего языческого капища татар-качинцев. Местные племена называли гору Кум-тэгей — Черная сопка. История ее началась с деревянной сторожевой вышки, воздвигнутой русскими переселенцами. Она служила пунктом наблюдения. В XVII веке Красноярск подвергался набегам, стоял на волосок от гибели, но выстоял. В память об этом жители установили крест на месте вышки и стали служить молебн. В 1805 году купец И.Л.Новиков воздвигнул деревянную часовню в память о своем спасении на речном пороге. В 1852-55 годах по проекту архитектора Я.Алфеева и Я. Набалова на средства красноярского золотопромышленника Петра Кузнецова была воздвигнута каменная часовня взамен старой. Она сохранилась и по сей день и имеет форму восьмигранника. Высота ее 15 метров, диаметр 7 метров. высота стен – 7 метров, длина каждой грани – 2,4 метра. На вершине Караульной горы установлена пушка, которая ежедневно ровно в полдень производит выстрел. Это одно из лучших мест Красноярска, откуда открывается вид на историческую часть города.

На обороте купюры изображена плотина Красноярской ГЭС. Это сооружение известно не только в России, но и во многих уголках мира. Расположена ГЭС на реке Енисей, выше города Красноярска. Строительство велось 16 лет – с 1956 по 1972 годы. Мощность составляет 6000 МВт, и по этому показателю плотина входит в десятку крупнейших ГЭС мира и второе место в России. Общая длина – 1072,5 метра. Средняя высота русловой части 117м. Общий вес – 15 млн тонн. В Красноярскую ГЭС входит также судоподъемник - единственный в России. Это специальная платформа, перемещающаяся по рельсам с шириной колеи 9 метров и имеющая зубчатое зацепление. Она опускается ниже уровня воды, судно заходит в подъемник. Платформа движется по эстакаде. В верхней точке судно с подъемником заходит на поворотный круг, который перемещает его на другую колею. Подъемник опускается по колее ниже уровня воды, судно выходит из него. Такую систему ввели в эксплуатацию в 1982 году. Тоннаж судов, пропускаемых через подъемник, может составлять до 1500 тонн.

50 рублей - Санкт-Петербург

Санкт-Петербург — город федерального значения Российской Федерации, субъект Российской Федерации, административный центр Северо-Западного федерального округа, место нахождения высших органов власти, Ленинградской области. В XVIII—XX веках — столица Российской империи и резиденция Российских императоров. Один из важнейших экономических центров Российской Федерации. Включён в список Всемирного наследия ЮНЕСКО.

На купюрах в 50 рублей можно встретить скульптурную композицию на набережной Санкт-Петербурга. На лицевой изображена статуя Невы у подножья Ростральной колонны. Она была создана в 1810 году архитектором Тома де Томоном, как памятник морских побед России. Сами колонны украшены носовыми частями кораблей – рострами, а также скульптурами, которые символизируют четыре главные реки страны – Волхов, Волгу, Неву и Днепр. Скульптура Невы была сделана скульптором Самсоном Сухановым и представляет собой женщину, сидящую на троне.

На лицевой стороне изображен и Петропавловский собор – главное сооружение Петропавловской крепости. В 1703 году на Заячем острове Петр I решил возвести деревянную церковь. Позже ее начали перестраивать в камне по проекту архитектора Трезини. Он настолько вдохновился амбициями Петра, что решил воздвигнуть храм, силуэт которого походил бы на корабль с высокой мачтой и поднятыми парусами. Собор построили в 1733 году. К этому времени Петр I не дожил, на освящении собора присутствовала Анна Иоанновна. Высота храма вместе со шпилем – 122,5 метра. Петропавловский собор является самым высоким сооружением Петербурга и украшает панораму невских берегов.

На обороте изображена стрелка Васильевского острова. Так называется восточный мыс, который врезается в Неву и делит ее на два рукава: Большую и Малую Неву. Сам остров стал местом скопления культуры и науки, институтов, музеев, архитектурных шедевров, а Стрелка – величественным фасадом. Строительство велось при Петре I по проекту Трезини. Стрелку украшают две Ростральные колонны и здание Биржи, которое окрестили «Русским Парфеноном».

100 рублей-Москва

Москва – столица России, город федерального значения, субъект Российской Федерации, центр Центрального федерального округа и Московской области, город-герой. Крупнейший город России, самый населённый город Европы. Москва относится к глобальным городам, оказывая большое влияние на мир. Москва — важнейший экономический и транспортный узел, а также политический, экономический, культурный и научный центр страны. Находятся законодательные, исполнительные и судебные федеральные органы власти страны.

На лицевой стороне сторублевой купюры изображена колесница Аполлона с четырьмя запряженными лошадьми, расположенная на здании Большого театра. Впервые театр в Москве появился в марте 1776 года, когда прокурор Петр Урусов получил от Екатерины II монополию на театральные представления и концерты. Сначала здания не было, но позже, в 1780 году его построил английский предприниматель Майкл Медокс. Через 25 лет оно сгорело, и тогда, в 1821 году стали возводить новое здание, облик которого мы видим и сейчас. Тогда же и возвели статую квадриги Аполлона, вместо старой тройки.

На обратной стороне изображена панорама Театральной площади. Это одно из красивейших мест Москвы, где находится прекрасные скверы с фонтанами и здание Большого и Малого театров. Театральная площадь строится вокруг центрального фонтана, состоящего из трех чаш с вазами. Вокруг него расставлены лавки для отдыха, разбиты газон с клумбами, яблонями и сиренью. Доминантой в композиции Театральной площади является здание Большого театра. Также ансамбль сформирован зданиями ЦУМа, Малого театра, торговыми рядами и двумя гостиницами: «Метрополь» и «Москва».

500 рублей-Архангельск

Архангельск - город на севере европейской части России, административный центр Архангельской области. До конца 17 века Архангельск был основным морским портом России. Важная база для освоения Арктики и налаживания судоходства по Северному морскому пути. Крупный научный и промышленный центр, транспортный узел на севере страны. Культурно-историческая столица Поморья, родина северной культуры, традиций, истории.

500 рублевая купюра содержит изображения города Архангельска. На лицевой стороне – памятник Петру Первому. Это уникальная работа мастера Марка Матвеевича Антокольского. Он был воздвигнут в 1905 году по инициативе архангельского губернатора. На памятнике Петр Первый изображен в горделивой позе во время Полтавской битвы. Он опирается правой рукой на трость, в левой держит подзорную трубу. Взгляд Петра напряжен и грозен, ветер развеивает его офицерский шарф. В 1920 году памятник убрали, 13 лет он пролежал на берегу Белого моря, затем был доставлен в местный краеведческий музей. Только после Великой Отечественной войны этот памятник Петру Первому вернули на свое прежнее место. Также на купюре изображен и парусник – именно на нем в 1693 году молодой царь вышел в Белое море.

На обратной стороне купюры изображен Соловецкий монастырь. Он был основан в 1436 году монахами Зосимой и Германом. Своего расцвета монастырь достиг в XVI веке, когда игуменом стал Филипп. При нем Соловецкий монастырь стал богатым промышленным и культурным центром. С 1668 года монастырь был в осаде, так как выступил против реформ патриарха Никона, посчитав их за ересь. До начала XX века крепость служила тюрьмой. Камеры здесь имели форму конуса, длиной около 3 метров, шириной и высотой по 2 метра, в узком конце – 1 метр. В советское время монастырь был ликвидирован. Жизнь здесь

продолжилась только в 1990 году. Хочу также отметить, что есть несколько вариантов купюры, где Соловецкий монастырь изображен с разных ракурсов. Все они есть в обороте и их можно встретить.

1000 рублей-Ярославль

Ярославль - административный центр Ярославской области и Ярославского района, городской округ. На протяжении своей тысячелетней истории Ярославль выступал в качестве одного из оплотов российской государственности. Городу придавали высокое значение правители России. Ярославль возник как первый христианский город на Волге. В период борьбы с польско-литовской интервенцией в 1612 году Ярославль на несколько месяцев становится столицей государства. Исторический центр города является объектом Всемирного культурного наследия ЮНЕСКО.

Банкнота славится изображением города Ярославля. На лицевой стороне изображен памятник Ярославу Мудрому. Он появился относительно недавно: в 1993 году его возвели на Богоявленской площади. Работы по отливке памятника начались еще в 1980-х годах. Знаменитый скульптор Олег Комов вместе со своей супругой Ниной Комовой и главным архитектором города Аркадием Бобовичем разрабатывали проект памятника. Так как сведений о том, как выглядел Ярослав Мудрый, не было, то пришлось обратиться к Михаилу Герасимову, который восстановил точную внешность князя по его черепу. В правой руке Ярослав Мудрый держит меч, острие которого касается земли. Это является символом спокойствия, миролюбия и готовности сражаться только в случае нападения. В левой руке – макет крепости, отражение созидательности князя. На пьедестале изображен барельеф, показывающий поединок Ярославля Мудрого с медведем. По этой же легенде основан герб Ярославля. Также на лицевой стороне изображена часовня Казанской иконы Божией Матери. Она была сооружена в 1997 году в знак того, что 385 лет назад из Святых ворот выступило народное ополчение, собранное Мининым и Пожарским. Часовня воплощает идею единения прошлым с настоящим. На всю ее высоту установлен витраж с изображением иконы Казанской Божией Матери, покровительнице русского войска. Под потолком висит колокол, в стене вмурована плита со словами «Народному ополчению 1612 года от благодарных потомков». Рядом с часовней находится скамейка с надписью: «Скамья примирения». Сюда приходят люди и прощают друг другу все обиды и ссоры.

На обратной стороне изображена церковь Иоанна Предтечи. В 1658 году в Ярославле случился сильный пожар. Сгорело множество храмов и построек. Тогда и решили на месте сгоревшего храма в Толчковской слободе возвести новый храм. Строительство его завершилось в 1687 году. При храме устроили богадельню, где жили 40 стариков, инвалидов и сирот. В XIX веке здесь создали приходское попечительство и стали выдавать денежную помощь. После здесь открыли церковно-приходскую школу. В конце XIX века церковь посетил министр финансов Сергей Юльевич Витте, который начал работы по капитальному ремонту церкви. Когда наступила советская власть, то храм сначала использовали как столовую, затем как склад карбидов и кислот. На данный момент храм восстановлен и включен в список всемирного наследия ЮНЕСКО.

5000 рублей- Хабаровск

Хабаровск — город в России, административный центр Хабаровского края и Дальневосточного федерального округа. Один из крупнейших по численности населения и объему промышленного производства городов российского Дальнего Востока, центр научной и культурной жизни края. Крупный узел на стыке водных, воздушных, железнодорожных и автомобильных коммуникаций с севера и запада страны, Приморья, Сахалина и портов Хабаровского края, имеющих международное, общероссийское и региональное значение.

На настоящий момент это самая большая купюра. На ней изображен город Хабаровск. Лицевую сторону украшает изображение памятника Муравьеву-Амурскому, генерал-губернатору Восточной Сибири. Именно этот человек основал город Хабаровск. Памятник отливали по частям в мастерской В.З.Гаврилова в Санкт-Петербурге, затем 30 мая 1891 года

в присутствии императора Николая II скульптура был освящена. 26 января 1925 года памятник Муравьеву-Амурскому был сброшен с пьедестала, а после переплавлен по приказу Дальревкома. Взамен поставили двухметровую статую Ленина, сделанную из бетона. Только в 1992 году скульптура была воссоздана вновь мастером Л.В.Аристовым.

На обороте красуется мост через реку Амур. Также его еще называют «Амурским чудом». Возвели его в 1913-1916гг. Автором проекта стал Лавр Дмитриевич Проскураков. Это был самый длинный мост в Старом Свете: длина его почти 2600 метров, высота – 64 метра, ширина – 25 метров, 18 пролетов, каждый длиной по 130 метров. Этот мост стал венцом в строительстве Транссибирской магистрали и автомобильной трассы «Амур». В 90-х годах мост подвергся реконструкции, заменили пролеты. Также открыли и музей Амурского моста, где представили историю его строительства и даже сделали в качестве экспоната одну из его разобранных форм.

Новые купюры: 2017 год.

Купюры 200 и 2000 рублей появились совсем недавно: в 2017 году они впервые вышли в оборот. На этих купюрах продолжилась традиция наносить изображения различных городов. Поменялся и стиль купюра, а также улучшилась их защита.

200 рублей – Севастополь, Херсонес

Купюра чем-то напоминает доллар. Лицевая сторона радует глаз памятником Затопленным кораблям, установленным на набережной. Очень интересные события сподвигнули поставить данный постамент. В 1854 году под Евпаторией высадились войска союзников: англичан, французов, турков, итальянцев. Русские войска потерпели поражение в битве на реке Альма. Нависла угроза вторжения в Севастополь неприятельского флота. Собрали совет и долго думали: как же отстоять Севастополь? Вице-адмирал В.А.Корнилов предложил выйти в открытое море и из всех сил атаковать корабли противника. Другие члены совета возразили. Тогда командир линейного корабля «Селафаил» капитан 1 ранга Зорин озвучил оригинальную идею: он предложил затопить поперек входа в бухту часть старых судов, а моряков спустить на берег, чтобы защищать Севастополь. Эту идею приняли, и она воплотилась в жизнь. Такая тактика сработала, и вражеские корабли не смогли зайти в бухту города, часть из них ушла на дно. В память об этом событии в 1905 году и был воздвигнут памятник. На вершине его расположен двуглавый орел, держащий в клюве венок. Он обращен к морю, поэтому со стороны берега рассмотреть его полностью не получится. К венку прикован якорь. Со стороны моря была закреплена бронзовая мачта. Однако в 1975 году ее сорвало, и до сих пор она не была восстановлена. Памятник в настоящее время ждет реставрации.

На другой стороне изображены руины античного греческого города Херсонес. История его началась 2500 лет назад, когда на северный берег Аксинского моря высадились первые переселенцы. Место оказалось весьма удачным, а распаханная целина дала щедрый урожай. Колония стала быстро богатеть и обустраиваться. В 1 веке н.э. здесь появились христианские проповедники. Херсонес стал передовым форпостом Византийской империи. В 988 году город захватил русский князь Владимир Святославович. Город просуществовал еще 400 лет. В 1399 году его сжег татарский темник Едигей. Руины города занесены в список всемирного наследия ЮНЕСКО и особо ценного культурного наследия России.

2000 рублей - виды Дальнего Востока: мост на остров Русский в Приморском крае и космодром Восточный в Амурской области

Эта купюра синего цвета, напоминает купюру 20 евро, поэтому при выпуске подверглась критике. На лицевой стороне изображен Русский мост во Владивостоке. Он был построен с 2008 по 2012 годы, и является вторым по высоте мостом в мире. Высота его – 324 метра, длина пролета – 1104 метра. Мост по типу конструкции является вантовым; он состоит из пилонов, соединенных с дорожным полотном тросами. Русский мост имеет самый большой пролет в мире среди мостов такого типа. Он соединяет Владивосток с островом Русским. Журналисты поэтично назвали этот мост «арфой для океанских ветров». Сейчас он является визитной карточкой Владивостока.

На обратной стороне представлен космодром «Восточный». Это первый российский гражданский космодром, возведенный недалеко от города Циолковского. Место выбрано не случайно: в регионе сосредоточен большой запас электроэнергии, есть уже вся инфраструктура, необходимая для строительства космодрома. Площадь космодрома около 700 квадратных километров. Указ о строительстве был подписан в 2007 году. Строительство началось в 2012 году и завершилось в апреле 2016 года. При этом оно сопровождалось коррупционными скандалами: при строительстве возбудили свыше 140 уголовных дел, ущерб составил более 10 млрд. рублей. Космодром построили для обеспечения независимого доступа в космос. Планируется построить еще монтажно-испытательные корпуса, кислородно-азотный и водородный заводы, а также аэропорт.

Редкие и памятные купюры России.

Редкие купюры крайне сложно встретить в повседневной жизни, так как они уже не выпускаются, но все еще находятся в обороте. Из-за своей редкости купюры стоят в разы дороже своего номинала. Что касается памятных купюр, то они связаны с каким-то памятным событием или мероприятием и заслуживают внимания.

5 рублей – Великий Новгород

Все знают про пятирублевую монету, в простонародье – «пятак». Но про пятирублевую купюру мало кто слышал. Она выпускалась в период с 1997 по 2001 года. Тогда купюра имело спрос. На нее, например, можно было купить булочку, или два раза проехать на маршрутке, или отскерокопировать 10 листов. С ростом инфляции спрос упал. Купюра еще ходила в обороте до 2004 года, но после совсем исчезла. Сейчас купюра ценится у коллекционеров. На данный момент стоимость купюры доходит до 1500 рублей.

На 5 рублях, как и на всех купюрах, есть изображения города. В данном случае, это Новгород. На лицевой стороне это знаменитый памятник «Тысячелетие России». Он был создан в 1862 году в честь тысячелетия с того момента, как Рюрик провозгласил себя как князь Руси. Именно 862 год принято считать годом основания России как государства. Авторы памятника – М.Микешин и И.Шредер. Общая высота памятника – 16 метров, диаметр постамента из гранита – 9 метров. Памятник представляет собой купол церкви, на котором установлен шар-держава. Он символизирует правящие династии: Рюриковичи и Романовы. Памятник состоит из трех ярусов. На нижнем уровне это русский народ – без них не было бы истории. На среднем уровне – значимые и важные личности, вершители истории. Среди них есть и Кирилл с Мефодием, основателями письменности, есть и Рюрик, и княгиня Ольга, Владимир Мономах и Ярослав Мудрый, основатель царской династии Романовых Михаил Федорович, Петр I, Екатерина II и множество других людей, деятелей культуры, науки и искусства. На вершине стоит фигура коленапреклоненной женщины, олицетворяющая Россию. Перед ней стоит ангел с крестом. Монумент неслучайно поставили в Новгороде – именно этот город упоминается в летописи раньше всех других – в 859 году.

На обратной стороне изображены крепостные стены Новгородского кремля. Это самый древний кремль в России, его построили в середине XI века. Согласно летописи, Новгородский детинец служил местом проведения вече – народного голосования. Очень интересный факт: князья, правившие Новгородом, в кремле не жили, а только приходили на вече. Новгородский детинец перестраивали вплоть до 20-х годов XV века. Это делалось с целью укрепления обороны. У кремля есть свои отличие от остальных крепостей: почти над каждой башней были построены надвратные церкви.

100 рублей - «Сочи 2014»

Эта купюра - самая первая в России памятная купюра. Она была выпущена 30 октября 2013 года, за 100 дней до открытия XXII Зимних Олимпийских игр в Сочи. Купюра имеет вертикальную ориентацию, т.е. изображение расположено не в ширину, а в длину. На лицевой стороне изображен сноубордист в момент, когда он прыгает, на фоне Кавказских гор и олимпийских объектов прибрежного кластера. В него входит Олимпийский парк и Основная Олимпийская деревня.

Олимпийский парк расположен на Имеретинской низменности. Общая площадь – 256 га. На территории парка располагаются следующие комплексы:

Олимпийский стадион «Фишт»;
«Большой» ледовый дворец;
Конькобежный центр «Адлер-Арена»;
Малая ледовая арена «Шайба»;
Дворец зимнего спорта «Айсберг»;
Керлингвый центр «Ледяной куб».

Остановимся на стадионе «Фишт». Он лучше виден на обороте купюры. Назван в честь самой высокой горной вершины Кавказа. На этом объекте, во время Зимних Олимпийских и Паралимпийских игр проводились церемонии открытия и закрытия. Стадион вмещает 40 тысяч зрителей. Высота его – 69 метров. В 2018 году на стадионе проходили игры Чемпионата Мира по футболу. Сейчас он используется как развлекательно-концертная площадка, а также как место для тренировок.

100 рублей - «Крым»

Эта памятная купюра вышла в свет 23 декабря 2015 года в честь воссоединения Крыма с Россией. Она выполнена в теплых зеленоватых тонах и имеет, как и у купюры «Сочи», вертикальную ориентацию. Обе стороны купюры можно считать лицевыми. На одной – изображение памятника затопленным кораблям в Севастополе.

На заднем фоне – фрагмент картины И.К.Айвазовского «Русская эскадра на севастопольском рейде». Она была написана художником в первой половине 1846 года. На ней изображено значимое для истории Крыма событие: прибытие Николая I в Севастополь в 1845 году для инспекции города и Черноморского флота. Ясное голубое небо символизирует величие русских кораблей, которые выстроились в Севастопольской бухте для встречи императора. В центре картины – императорская яхта с поднятым штандартом. Справа – героический бриг «Меркурий», оставшегося один на один с турецкой эскадрой и яростно сопротивлявшегося ей. Слева видны стены Михайловской батареи. На берегу бухты видно множество людей, приветствующих императора.

Справа на купюре, изображены контуры Собора Святого Владимира. Он был построен в XIX веке и представляет собой однокупольный собор в стиле храмов Византии IX-XI веков. Собор уникален: на стенах нет икон, вместо них – мраморные плиты с именами героев первой обороны Севастополя, которые были удостоены ордена Святого Георгия. Также здесь находится прах русских адмиралов, в том числе П.С.Нахимова, руководившего героической обороной города. Кроме того, в соборе находятся очень редкие иконы Божией Матери – «Державная» и «Неупиваемая чаша».

На обороте изображена визитная карточка Крыма – Ласточкино гнездо. Эта достопримечательность является одной из самых посещаемых на полуострове. Выполненная в стиле средневекового замка постройка находится на 40-метровой скале мыса Ай-Тодор, недалеко от города Ялты. Первое упоминание о ней уходит далеко в античные времена. В начале новой эры здесь находилась римская крепость. После, в средние века, был возведен монастырь Св. Теодора. Первое упоминание о крепости на скале появилось в краеведческом справочнике Крыма в 1895 году. Владелец (его имя до сих пор неизвестно) построил дом на крутом обрыве. Ласточкино гнездо, больше известное, тогда как Замок любви, выглядело не так, как сейчас: это был обычный деревянный дом. После дачу приобретает барон Рудольф Штенгель. Он придал зданию вид готической крепости с башней, шпилями и стрельчатыми окнами, который сохранился и до сих пор. Замок попадал в кадры различных фильмов, самые известные из них – «Десять негрятят», «Синяя птица», «Академия пана Кляксы» и «Мио, мой Мио». Сейчас Ласточкино гнездо – культурно-исторический центр, здесь проводят различные выставки картин, старинных открыток и фотографий.

На заднем фоне виднеется изображение горы Аю-Даг и скалы Парус. Аю-Даг переводится как Медвежья гора. Это поистине уникальный природный памятник, сохранивший множество артефактов. Гора сложена из глубинной магматической породы

габбро-диабаз, что нехарактерно для гор Крыма. Аю-Даг очертаниями напоминает медведя, что объясняется его геологическим происхождением. Это несостоявшийся вулкан, магме не смогла выйти наружу и превратится в вулкан. На Аю-Даге были найдены кремневые артефакты, которые относятся к эпохе неолита (30-10 века до н.э.), а также следы поселения древних тавров (5-1 веков до н.э.). Начиная с 8 века здесь действовал монастырь Св.апостолов Петра и Павла. У подножья Аю-Дага была главная базилика монастыря. На вершине горы – лес из скального дуба, многим растениям уже по 500-800 лет. Также встречаются и фисташковые деревья, возраст которых доходит до 700 лет.

Скала Парус расположена в поселка Гаспра. Это молодая достопримечательность Крыма, образовалась она в 1927 году, во время Ялтинского землетрясения. Скала откололась от мыса Лимен-Бурун. Парусом ее назвали по форме. С некоторого расстояния скала напоминает фрегат, идущий под всеми парусами. Внимательно рассмотреть скалу можно либо с моря, либо с Ласточкиного гнезда, либо со смотровой площадки на мысе Лимен-Бурун.

Справа внизу есть изображение Ханской мечети, возведенной в 1532 году ханом Сахибом I Гераем. Это одно из крупнейших ритуальных сооружений в Крыму. Фасад мечети расписан под мрамор художником Крым-Гирая Омером. Он обращен на восток и выходит к набережной реки Чурук-Су. Самое главное место храма – застекленный балкон. Там молились хан и члены его семьи. Сохранились фаянсовые плитки с голубыми узорами. Когда-то ими были облицованы все помещения. Мечеть украшают минареты, высотой 28 м, сложенные из тесаного камня. Каменные балкончики, сделанные для муэдзином, украшены резьбой.

Также на купюре есть Бахчисарайский дворец – резиденция ханов. Он был построен в XVI веке, при правлении хана Сахиба I Гирея. Самые старые постройки дворца – бани Сары-Гюзель, возведенные в 1532 году. Каждый новый хан стремился добавить новое во дворец. Во время войны между Россией и Крымским ханством, дворец был уничтожен, однако впоследствии восстановлен. Была водружена так называемая «Екатерининская миля» - надпись на русском и татарском языке, говорящая о том, что императрица Екатерина II была здесь. В Бахчисарайском дворце есть два фонтана, «Золотой фонтан» и «Фонтан слез». «Золотой» украшен орнаментом и позолотой, поэтому такое название. Но большую популярность приобрел другой – «Фонтан слез». Он был построен в период правления хана Крым-Гирея в память его ушедшей любимой жены.

На купюре есть и рисунок радиотелескопа РТ-70. Расположен он недалеко от села Молочное, в Центре дальней космической связи. Именно эта из трех площадок впервые в истории человечества отправила радиосигнал в космос. Кроме выполнения обычных радиоастрономических задач, телескоп способен проводить активные космические эксперименты, связанные с излучением мощных электромагнитных потоков. Высота телескопа - 90 метров, площадь – 2500 квадратных метров, диаметр основного зеркала – 70 метров, а вспомогательного – 7 метров. Весит такой гигант 3000 тонн. В мире есть только два таких телескопа, один в Крыму, а второй расположен в Калифорнии (США). Купюра 100 рублей «FIFA-2018».

Совсем недавно прошел Чемпионат Мира FIFA 2018, и приняла его Россия. В память об этом событии 22 мая 2018 года Банк России выпустил памятную купюру номиналом 100 рублей. Купюра имеет несколько особенностей, отличающих их от остальных памятных купюр. Во-первых, это первая полимерная банкнота Банка России. Во-вторых, впервые в российской истории выпуска денежных знаков, на купюре изображена конкретная личность. В-третьих, банкнота посвящена ЧМ по футболу, который впервые проводился в России.

На лицевой стороне изображен мальчик, держащий в руке мяч и вратарь в прыжке за мячом, в лице которого мы узнаем лучшего вратаря XX века, обладателя кубка «Золотой мяч» Льва Яшина. Родился он 22 октября 1929 года. В годы Великой Отечественной войны мальчик Лёва вместе с отцом работали на эвакуированном заводе в Ульяновске. В 1944 году семья Яшиных вернулась в Москву. Лев продолжил работать на заводе, играл в свободное

время в футбол. В 1948 году Яшина заметили тренеры «Динамо», и приняли его в свой клуб. Поначалу у Льва не получалось нормально играть. После серии пропущенных голов он не появлялся три года в стартовом составе. В 1952 году он снова вышел в игру, и уже провел в клубе 17 лет. Успех Яшина феноменален. В 1963 году он получил «Золотой мяч», и никто до сих пор из голкиперов не получил данный кубок. В 1971 году он провел свой последний, «Прощальный матч». Приехали все известные футболисты мира, кроме Пеле, так как он находился в коммерческом турне и не смог приехать. В 1990 году, 20 марта, Лев Яшин скончался. Памятники ему установлены в Москве, Рио-де-Жанейро и других городах. Именем Яшина названы некоторые улицы, с его изображением выпускались почтовые марки, также названы несколько российских судов и самолет компании «Аэрофлот».

Заключение

Дизайн денег действительно очень интересная и познавательная часть купюры. После изучения городов, их географического положения, истории создания и развития, экономического значения можно сделать следующие выводы по системе изображения. Статус Москвы и Санкт-Петербурга – двух столиц России даёт возможность запечатлеть эти города на самых ходовых купюрах достоинством в 50 и 100 рублей. Роль их в развитии государства неопределима.

Красноярск, Архангельск, Ярославль, Хабаровск – характеризуют нашу страну с разных позиций: указывают на её огромное пространство, разнообразие природных условий и экономическое развитие, культурные традиции.

Каждый человек должен знать и стремиться узнавать как можно больше о родной земле, бережно относиться к ней, заботиться о том, что его окружает. В этом и заключается частичка его любви к своей Родине.

Любовь к Родине начинается с мелочей: с привязанности к дому, где ты живешь, к улице, по которой ходишь, к городу или селу, в котором родился и по которому скучаешь, когда приходится уезжать.

Чтобы осознать себя гражданином, человеку, особенно молодому, необходимо почувствовать сопричастность к судьбе своего народа. А эту сопричастность дает знание. Знание истории, культуры и традиций своего Отечества.

Список литературы

1. Деньги мира / ред. группа: О.Елисеева, Т.Евсеева, С.Тихомиров. М.: Мир энциклопедий Аванта+, 2012.
2. Юнгман-Штадлер, Франциска. Деньги – М.: ООО ТД «Издательство Мир книги», 2008 .
3. Максимов А.И., Тараканов В.И., Смиранный И.Н. Бумажные денежные знаки России и СССР - М.: Финансы и статистика, 1991.
4. Я познаю мир. Экономика. Детская энциклопедия. – М: АСТ 2003
5. Использованы материалы сайтов:
 1. www.visas.ru;
 2. www.eur.ru;
 3. www.grani.ru;
 4. <http://www.fox-notes.ru>.

Кошкина Эдита Николаевна
учитель истории и обществознания
МБОУ «СОШ № 28»
города Чебоксары
увашской Республики

СЕМЕЙНЫЙ БЮДЖЕТ: КАК НАУЧИТЬСЯ ТРАТИТЬ ДЕНЬГИ.

(Методическая разработка внеурочного мероприятия в 7 классе).

Актуальность проекта. Методическая разработка (проект) «Семейный бюджет: Как научиться тратить деньги» разработана на основе рекомендаций Министерства образования и науки Российской Федерации по повышению финансовой грамотности обучающихся. Данная тема является актуальной, так как семья в жизни каждого человека всегда имела и будет иметь важное значение. Благополучие современной семьи зависит от разных факторов, одним из которых является экономический фактор. Обучающиеся в плане экономии и планирования финансов стараются подражать своим родителям, но, к сожалению, не все родители умеют правильно планировать финансы, многих из них этому просто не обучали. Соответственно в такой семье и ребенок вырастет финансово неграмотным человеком. Поэтому задача современной школы дать обучающимся необходимые знания и навыки, ведь от того, как они научатся управлять деньгами, зависит их будущее финансовое благополучие.

Современная школа обучает детей читать, писать, считать, но не достаточно готовит к реальной жизни, к трудностям на пути взросления и становления личности во всех сферах жизни, в особенности в вопросах финансовой грамотности. Нельзя представить себе современный мир без денег. Деньги окружают человека с самого рождения, и являются одним из главных условий его жизни. Что мы знаем о деньгах? Их зарабатывают и тратят. Как зарабатывают? Как тратят? Об этом надо говорить с обучающимися как можно раньше. Не секрет, что в России низкий процент информированности населения в сфере финансовой грамотности. Какие права имеет потребитель финансовых услуг и как их защитить в случае нарушений? Человек, который уверен в своём будущем, чувствует себя гораздо лучше. И поэтому наши обучающиеся должны быть в курсе, как правильно пользоваться финансовыми средствами, когда они вырастут.

Необходимость введения уроков и различных мероприятий по финансовой грамотности обусловлена ещё и тем, что обучающиеся в современном мире достаточно активно самостоятельно покупают товары, пользуются пластиковыми картами, мобильными приложениями, то есть они со школьной скамьи оперируют денежными средствами и являются активными участниками торгово-финансовых взаимоотношений, что требует определённого уровня грамотности.

Представленная методическая разработка посвящена важному аспекту финансовой грамотности – семейному бюджету. Бюджет семьи - это финансовый план, который суммирует доходы и расходы семьи за определенный период времени. Для того чтобы эффективно использовать свои доходы, семья должна правильно составить свой бюджет, тщательно продумать покупки и делать сбережения для достижения своих целей. Для составления семейного бюджета необходимо составление списка всех источников доходов и расходов семьи. В планируемые расходы так же включаются и сбережения на будущее. В настоящее время проблема изучения формирования и расходования семейного бюджета становится особенно актуальной, так как семейный бюджет является основой благосостояния всего государства и отражает уровень развития экономики в стране в целом.

Целью проекта является: повышение финансовой грамотности обучающихся в сфере финансового планирования и бюджета, формирование культуры грамотного финансового поведения у обучающихся, а именно умения грамотно распоряжаться денежными средствами, планировать бюджет, определять пути достижения финансовых целей, договариваться о предпочтении того или иного финансового решения.

Задачи проекта:

Выявить уровень финансовой грамотности обучающихся.

Пробудить интерес обучающихся к теме финансового планирования и бюджета.

Помочь приобрести обучающимся знания и умения того, как учитывать доходы и расходы личного бюджета.

Развивать культуру грамотного финансового поведения обучающихся.

Формировать у обучающихся умение работать в команде.

Формировать у обучающихся активную жизненную позицию.

Воспитывать ответственность и нравственное поведение в области экономических отношений.

Ожидаемые результаты.

Реализация проекта будет способствовать повышению уровня финансовой грамотности обучающихся в сфере финансового планирования и бюджета, позволит расширить возможности обучающихся по эффективному использованию имеющихся у них денежных средств в целях повышения собственного благосостояния и роста сбережений, сформировать ответственное отношение к планированию доходов и расходов, позволит обучающимся в будущем принимать обдуманные решения и предпринимать эффективные действия по отношению к управлению финансами. Это необходимо для реализации большинства поставленных в жизни целей и планов.

Личностные результаты:

- осознание себя как члена семьи, общества и государства, понимание экономических проблем семьи и участие в их обсуждении, понимание финансовых связей семьи и государства;
- проявление самостоятельности и личной ответственности за своё финансовое поведение, планирование;
- умение сотрудничать со взрослыми и сверстниками в игровых и реальных экономических ситуациях, участвовать в решении вопроса, каким должен быть семейный бюджет, вести диалог об особых жизненных ситуациях и их влиянии на благосостояние семьи и достигать обоюдного взаимопонимания;
- понимание необходимости собственной финансовой грамотности и мотивации к её развитию.

Метапредметные результаты:

Познавательные

- выполнение логических действий сравнения преимуществ и недостатков разных видов доходов и расходов, анализ информации об основных статьях расходов россиян;
- умение производить расчёты на условных примерах, рассчитывать доходы и расходы семьи;
- владение базовыми предметными и межпредметными понятиями (финансовая грамотность, финансовое поведение);

Регулятивные

- самостоятельное планирование действий по изучению экономики семьи, экономических отношений в семье и обществе;
- проявление познавательной и творческой инициативы в применении полученных знаний и умений для решения элементарных вопросов в области экономики семьи;
- контроль и самоконтроль, оценка и самооценка выполнения действий по изучению экономики семьи, экономических отношений в семье и обществе, а также их результатов на основе выработанных критериев.

Коммуникативные

- умение осуществлять учебное сотрудничество и совместную деятельность с учителем и сверстниками при решении заданий по элементарным вопросам экономики семьи;
- работая индивидуально и в группе, договариваться о распределении функций и позиций в совместной деятельности, находить общее решение и разрешать конфликты на основе согласования позиций и учёта интересов сторон;
- умение формулировать, аргументировать и отстаивать своё мнение;

- умение осознанно использовать речевые средства в соответствии с задачей коммуникации (обоснование, объяснение, сравнение, описание);

Предметные результаты:

- владение базовыми предметными понятиями: доход, расход, потребность, семейный бюджет, особая жизненная ситуация;
- понимание основных принципов экономической жизни общества: о причинах и последствиях изменения доходов и расходов семьи, о роли государства в экономике семьи;
- применение навыков и умений решения типичных задач в области семейной экономики: знание источников доходов и направлений расходов семьи и умение составлять простой семейный бюджет;
- умение делать выводы и давать обоснованные оценки экономических ситуаций на простых примерах;
- определение элементарных проблем в области семейных финансов и нахождение путей их решения;
- расширение кругозора в области экономической жизни общества и активизация познавательного интереса к изучению общественных дисциплин.

Основное содержание проекта.

Форма проведения: внеурочное мероприятие – деловая игра.

Данная форма проведения мероприятия выбрана не случайно, ведь игра обеспечивает стимуляцию мотивации учебно-познавательной деятельности. Игра – это форма организации обучения, воспитания и развития личности обучающихся, которая позволяет смоделировать ситуацию и обеспечить возможность приобретения реального опыта деятельности в области семейных финансов.

Оборудование: компьютер, проектор, экран, пирамидки с фамилиями семей на столах, 4 коробки - шкатулки (для накопления денег командами), игровые «банкноты» достоинством 10, 50, 100, 200, 500 рублей, карточки красного, желтого, зеленого и синего цветов для деления класса на команды, распечатки заданий для каждой команды: раздаточный материал (карточки), листы №1 и №2 для выполнения задания №3, клей-карандаш, таблицы к заданию №4.

Учебно-методическое обеспечение:

Обществознание. 7класс: учеб. для общеобразовательных организаций/ под ред. Л.Н.Боголюбова, Л.Ф.Ивановой. -5-е изд. –М.: Просвещение, 2017 год.

Подготовительный этап:

Изучение тем раздела «Человек в экономических отношениях». (Данное мероприятие проводится в 7 классе после изучения по обществознанию темы «**Экономика семьи**», параграф 14).

Дети предварительно получают задание: обсудить дома с родителями, как они планируют семейный бюджет, каковы обязательные расходы в семье.

Ход внеклассного мероприятия.

I. Орг.момент. (обучающиеся выбирают карточки разных цветов и соответственно делятся на 4 группы (семьи), рассаживаются за столы и знакомятся с правилами игры).

Сегодня мы проведем с вами деловую игру, где мы представим себя членами семьи, потренируемся в ведении домашнего хозяйства, попробуем провести некоторые расчеты.

Для игры нам надоделиться на четыре группы. Те, кто выбрал красную карточку – садятся за первый стол, те, кто выбрал желтую - за второй, те кто выбрал зеленую – за третий, те кто выбрал синюю – за четвертый. Итак, у нас получилось 4 группы (4 семьи): Красновы, Желтовы, Зеленовы и Синёвы. Вам необходимо будет выбрать главу вашей семьи.

Прежде чем начать игру, я хочу вас познакомить с правилами:

На столе у каждой команды (семьи) стоит шкатулка – это семейная копилка, куда вы будете складывать заработанные деньги. Каждой команде будут предлагаться задания и от того, насколько правильно вы будете их выполнять, как дружно вы будете работать будет зависеть результат игры. За правильные ответы ваша семья будет получать деньги.

Ваша задача сегодня вспомнить все, что вы знаете по теме «Экономика семьи и домашнего хозяйства», и тем самым заработать как можно больше денег в бюджет своей семьи. На протяжении занятия вам будут предложены различные вопросы и задания по экономике, их стоимость будет зависеть от сложности. Для ответа глава семьи поднимает руку. Чья семья первой поднимет руку, той дается право первого ответа.

На сегодняшнем мероприятии у нас присутствуют гости – ваши родители. Они будут являться членами жюри: будут оценивать ваши ответы и назначать штрафы.

Правила игры:

Семья должна быть дружной.

При принятии решений учитывать мнение каждого члена семьи.

Все расчеты должны быть верными и точными.

Все вопросы решать с учетом большинства голосов.

При необходимости оказывать помощь членам своей семьи.

В «семье» при обсуждении следует соблюдать правила поведения, не разговаривать слишком громко, не кричать, чтобы не мешать другим.

За нарушения дисциплины взимаются штрафы: за каждое замечание со стороны члена жюри - штраф 30 рублей.

Всем все понятно? Тогда мы начинаем.

II. Этапы игры

Задание № 1. Разминка.

Сейчас мы с вами посмотрим небольшой мультфильм о смешариках, будьте внимательны, после просмотра вам предстоит ответить на вопросы. (Просмотр м/ф (3 мин.) «Есть ли у вас план?» - Смешарики 2D. Азбука финансовой грамотности | ПРЕМЬЕРА 2018!

<https://www.youtube.com/watch?v=Pu9KZORyCb8&list=>)

Вопросы к обучающимся: (За каждый верный ответ команда получает 20 рублей.)

Добились ли Крош и Ёжик поставленной цели? (Да)

Благодаря чему им удалось её достичь? (Выслушиваем все варианты ответов, если обучающиеся что-то упустили из виду, то задаем наводящие вопросы).

Кто им подсказал правила финансового планирования? (Лосяш)

Ребята, а вы хотели бы научиться достигать поставленных финансовых целей? (Да) Сегодня мы с вами потренируемся в этом. Вначале вспомним то, что мы изучали с вами на уроках обществознания.

Задание №2. Беседа с обучающимися (для актуализации знаний)

Вопросы к обучающимся: (За каждый верный ответ команда получает 20 рублей)

1) Что такое бюджет семьи?

(бюджет – это план доходов и расходов семьи)

Верно. Слово «бюджет» имеет французское происхождение и в переводе обозначает «кошелек», «сумка».

2) А с какой целью составляется семейный бюджет? На какой период?

(Чаще всего он составляется на месяц и предназначен для контроля за текущими финансовыми делами семьи.)

3) Что такое доходы?

(это сумма денег, которую получает семья)

4) Что относится к доходам семьи?

(зарплата, пенсия, стипендия, пособие)

5) Что такое расходы?

(это затраты семьи)

6) Что относится к расходам семьи?

(затраты на питание, квартплату, одежду, транспорт и т.п.)

Итак, бюджет семьи, состоит из доходов и расходов. Бюджет мы можем представить в виде весов. На одну чашу помещаем доходы семьи, на другую – расходы. Так мы можем определить вид семейного бюджета.

Если расходы превышают доходы то у семьи **дефицитный бюджет**.

Если доходы превышают расходы то у семьи **профицитный бюджет**.

Если доходы равны расходам то у семьи **сбалансированный бюджет**.

7) Каким должен быть семейный бюджет, чтобы семья жила в достатке?

(в равновесии или лучше, чтобы доходы были больше расходов).

Задание №3. Доходы и расходы.

Каждая команда получает по 15 карточек и лист доходов и расходов (лист №1).

Распределите карточки на две группы: доходы и расходы. Их необходимо приклеить на лист №1. Работать необходимо быстро, но аккуратно, для этого надо четко распределить обязанности между членами семьи. За скорость команда получит дополнительные деньги, но имейте в виду, что за каждую неверную позицию команде придется уплатить штраф.

Команды получают за это задание 360, 340, 320 или 300 рублей (в зависимости от скорости выполнения); за каждую ошибку снимается 20 рублей в виде штрафа.

Задание №4. Планирование семейного бюджета.

Каждая команда получает таблицы, в которых расписаны доходы и расходы каждой семьи.

Вам необходимо подсчитать: Какой совокупный доход за месяц имеет ваша семья? (За верный ответ команда получает 100 рублей). Чему равна общая сумма расходов семьи за месяц? (За верный ответ команда получает 100 рублей)

Каким является бюджет вашей семьи? (За верный ответ команда получает 100 рублей)

Какие изменения и почему вы бы в него внесли? (За каждый верный ответ с объяснением команда получает 50 рублей).

Задание №5. Экономия семейного бюджета.

Но случается, к сожалению, в жизни и так, что семьи попадают в сложные ситуации, когда денежных средств на необходимые нужды не хватает. Приведите примеры таких жизненных ситуаций.

(Члены семьи заболели, потеряли работу, доверились мошенникам и лишились денег или имущества и т.п.)

Что нужно делать, если денег не хватает?

(экономить, взять кредит)

Какой шаг предпочтительнее? Почему?

(экономия, так как взятый кредит надо будет возвращать с процентами)

Как экономить? Посоветуйтесь в своих семьях и дайте советы, как можно сэкономить денежные средства, когда денег в семье в наличии немного.

Учитель задает наводящие вопросы, обучающиеся рассуждают, делают выводы:

- Можно ли экономить на коммунальных услугах? На какой части? На воде и электричестве. Каким образом? Надо следить за тем, чтобы в доме не горело лишнее освещение, не лилась вода. Часто бывает так, что вы ушли из своей комнаты, оставив там включенными телевизор и свет. Выключив его перед уходом, вы сэкономите деньги.

Вывод 1. Экономим на коммунальных услугах.

- Можно ли экономить на продуктах? Нельзя исключать из своего рациона овощи и фрукты, крупы, мясо, рыбу и молоко. Организм должен получать полноценное питание. Но можно экономить на покупке сладкого: конфет, мороженого, печенья или сладких газировок. Без этих продуктов мы вполне можем обойтись.

Вывод 2. Экономим на сладостях.

- Как можно сэкономить на одежде и обуви? Можно продлить срок службы тех вещей, которые у вас есть. Это значит, надо их беречь, не рвать, лишний раз не пачкать. Бережное использование личного имущества, убережет его от ненужного ремонта и покупки нового. Ремонт одежды, обуви своими руками.

Вывод 3. Бережно относимся к вещам.

- Можно ли сэкономить на транспорте? Если вы не пользуетесь проездным, то некоторые небольшие расстояния можно пройти пешком, сэкономить, а заодно и прогуляться.

Вывод 4. Экономим на транспорте.

- Можно ли сэкономить следя за акциями и распродажами и покупая более дешёвые товары и продукты в магазине?

Вывод 5. Перед покупкой внимательно изучаем цены в магазинах.

- Заготовка на зиму картошки, лука, свеклы, квашеной капусты, мяса, солений, варенья, маринованных овощей со своего приусадебного участка поможет нам сэкономить?

Вывод 6. Ведение домашнего приусадебного участка.

- Можно ли сэкономить отказавшись от каких то вредных привычек?

Вывод 7. Отказ от курения поможет экономить.

III. Подведение итогов игры и награждение.

А теперь необходимо подсчитать доходы семейного бюджета. Вскрываем свои шкатулки - копилки. Сколько денег удалось вам сегодня заработать? (Ответы представителей команд. Распределение призовых мест). Семья, заработавшая большее количество денег, становится победителем.

В заключение хочу дать совет: правильно распределяйте свой бюджет, будьте экономны, не расточительны, умейте владеть своими чувствами, а не идти у них на поводу.

Приложение 1.

Лист №1 к заданию №3. (По 1 экземпляру для каждой команды – итого 4 шт.)

Доходы семьи	Расходы семьи

Карточки для разрезания к заданию №3. (По 1 экз. для каждой команды – итого 4)

Зарплата папы	Покупка продуктов	Оплата счёта за телефон
Покупка лекарств	Посещение цирка	Пенсия бабушки
Ремонт	Пенсия дедушки	Покупка дивана

автомобиля		
Покупка куклы для дочери	Покупка компьютера	Зарплата мамы
Стипендия сына	Проценты от вклада в банке	Средства, полученные от сдачи в аренду дачи

Приложение 2.

Таблица для задания №4. **Бюджет семьи Красновых на 1 месяц.**

Доходы		Расходы	
Статьи дохода	Сумма в рублях	Статьи расхода	Сумма в рублях
Зарплата папы	35 тысяч	Питание	50 тысяч
Зарплата мамы	25 тысяч	Оплата коммунальных услуг	5 тысяч
Пенсия бабушки	20 тысяч	Транспорт	3 тысячи
Пенсия дедушки	15 тысяч	Лекарства	2 тысячи
Стипендия сына	5 тысяч	Экскурсия в Петербург для сына	15 тысяч
Доход от депозитного вклада в банке	2 тысячи	Норковая шуба для мамы	60 тысяч
		Покупка школьных принадлежностей для дочери	3 тысячи
		Золотые часы для папы	20 тысяч
		Удочка для дедушки	2 тысячи
		Нитки для вязания для бабушки	2 тысячи
Общий доход:		Общий расход:	

Задания по таблице:

1. Какой совокупный доход за месяц имеет ваша семья?
2. Чему равна общая сумма расходов семьи за месяц?
3. Каким является бюджет вашей семьи?
4. Какие изменения и почему вы бы в него внесли?
5. Каким тогда станет бюджет вашей семьи?

Приложение 3.

Таблица для задания №4. **Бюджет семьи Желтовых на 1 месяц.**

Доходы		Расходы	
Статьи дохода	Сумма в рублях	Статьи расхода	Сумма в рублях
Зарплата папы	35 тысяч	Питание	60 тысяч
Премия папы	15 тысяч	Оплата коммунальных услуг	5 тысяч
Зарплата мамы	25 тысяч	Транспорт	2 тысячи
Пенсия бабушки	20 тысяч	Лекарства	3 тысячи
Пенсия дедушки	15 тысяч	Покупка костюма для сына	15 тысяч
Стипендия сына	5 тысяч	Дублёнка для мамы	35 тысяч
		Подарок тете на юбилей	3 тысячи
		Покупка холодильника	30 тысяч
		Лыжи для дедушки	2 тысячи
		Ткань для пошива новых штор	2 тысячи
Общий доход:		Общий расход:	

Задания по таблице:

1. Какой совокупный доход за месяц имеет ваша семья?
2. Чему равна общая сумма расходов семьи за месяц?
3. Каким является бюджет вашей семьи?
4. Какие изменения и почему вы бы в него внесли?
5. Каким тогда станет бюджет вашей семьи?

Приложение 4.

Таблица для задания №4. **Бюджет семьи Зеленовых на 1 месяц.**

Доходы		Расходы	
Статьи дохода	Сумма в рублях	Статьи расхода	Сумма в рублях
Зарплата папы	30 тысяч	Питание	45 тысяч
Зарплата мамы	20 тысяч	Оплата коммунальных услуг	5 тысяч
Пенсия дедушки	20 тысяч	Транспорт	2 тысячи
Пенсия бабушки	15 тысяч	Лекарства	2 тысячи
Стипендия сына	5 тысяч	Поездка в санаторий для бабушки	13 тысяч
Выигрыш в лотерею	10 тысяч	Поездка в санаторий для дедушки	13 тысяч
		Дубленка для сына	30 тысяч
		Покупка школьной формы для дочери	1 тысяча
		Покупка гитары для дедушки	7 тысяч
		Покупка картины для гостиной	20 тысяч
Общий доход:		Общий расход:	

Задания по таблице:

1. Какой совокупный доход за месяц имеет ваша семья?
2. Чему равна общая сумма расходов семьи за месяц?
3. Каким является бюджет вашей семьи?
4. Какие изменения и почему вы бы в него внесли?
5. Каким тогда станет бюджет вашей семьи?

Приложение 5.

Таблица для задания №4. **Бюджет семьи Синёвых на 1 месяц**

Доходы		Расходы	
Статьи дохода	Сумма в рублях	Статьи расхода	Сумма в рублях
Зарплата папы	30 тысяч	Питание	55 тысяч
Зарплата мамы	23 тысячи	Оплата коммунальных услуг	5 тысяч
Пенсия дедушки	22 тысячи	Транспорт	3 тысячи
Пенсия бабушки	15 тысяч	Лекарства	2 тысячи
Стипендия сына	5 тысяч	Поездка в Болдино для сына	7 тысяч
Доход от сдачи в аренду второй квартиры	10 тысяч	Дубленка для папы	30 тысяч
		Пошив костюма для выступлений дочери	3 тысячи
		Золотые серьги для мамы	10 тысяч
		Покупка стиральной машины	20 тысяч

		Покупка вентилятора	2 тысячи
Общий доход:		Общий расход:	

Задания по таблице:

1. Какой совокупный доход за месяц имеет ваша семья?
2. Чему равна общая сумма расходов семьи за месяц?
3. Каким является бюджет вашей семьи?
4. Какие изменения и почему вы бы в него внесли?
5. Каким тогда станет бюджет вашей семьи?

Список литературы

1. Корлюгова Ю.Н., Половникова А.В. Финансовая грамотность: рабочая тетрадь. 5–7 классы общеобразоват. орг. — М.: ВАКО, 2018. — 160 с.
2. Корлюгова Ю.Н., Половникова А.В. Финансовая грамотность: материалы для родителей. 5–7 классы общеобразоват. орг. — М.: ВАКО, 2018. — 80 с.
3. Липсиц И.В., Вигдорчик Е.А. Финансовая грамотность: материалы для учащихся. 5–7 классы общеобразоват. орг. – М.: ВАКО, 2018. – 280 с.
4. Липсиц И.В. Удивительные приключения в стране Экономика – 4-е издание, - М: ВИТА-ПРЕСС, 2013. – 336 с.
5. Попова Г.Л., Меньшикова О.И. "Сказка о царице Экономике, злодейке Инфляции, волшебном компьютере и верных друзьях". - М.: Просвещение, 1993 г.
6. Интернет-ресурсы
7. Сайт «Основы экономики» — <http://basic.economicus.ru>
8. Сайт «Экономика для школьника» - www.iloveconomics.ru
9. Финансовая грамота – fgramota.org
10. Дети и деньги – www.moneykids.ru
11. Сайт «Хочу. Могу. Знаю» - <http://хочумогузнаю.рф>
12. Друзи с финансами - <https://vashifinancy.ru/>

Кричевская Лариса Валериевна

педагог-психолог

МАОУ «СОШ № 61»

города Чебоксары

Чувашской Республики

КУРОЧКА ПО ЗЕРНЫШКУ

Актуальность. Проект «Курочка по зернышку» разработан на основе рекомендаций Министерства образования и науки Российской Федерации по повышению финансовой грамотности обучающихся для 5- 8 классов.

Цель проекта. Побудить интерес школьников к теме финансовой грамотности, сформировать установку, что финансовая грамотность – составляющая часть финансового благополучия, заложить основу финансовой грамотности школьников в сфере составления личного и семейного бюджета, грамотного отношения к деньгам.

Задачи проекта:

Выявить уровень финансовой грамотности обучающихся. Сформировать знания и умение социально ответственного потребителя, Сформировать знания и умения в области грамотного составления личного бюджета, распределения расходов и обсуждение законных источников дополнительных доходов. Решение задач на определение грамотного использования денежных средств. Мотивировать участников проекта на практическую деятельность в рамках заявленной проблемы.

Ожидаемые результаты. Реализация данного проекта будет способствовать повышению уровня финансовой грамотности школьников в сфере составления личного и семейного

бюджета, позволит расширить возможности обучающихся по эффективному использованию финансовых услуг в целях повышения собственного благосостояния и роста сбережений, сформировать ответственное отношение к деньгам, а также роли заемщика, осознание социальной значимости добросовестного исполнения взятых на себя финансовых обязательств, повышение уровня финансовой грамотности в сфере банковских, микрофинансовых услуг, а также мобильных приложений.

Курс «финансовая грамотность» является прикладным курсом, реализующим интересы обучающихся 5-8 классов в сфере экономики семьи.

Основные содержательные линии курса:

Деньги, их история, виды, функции;

Семейный и личный бюджет;

Дополнительный доход

Непредвиденные расходы

Ловушки для денег.

Освоение содержания опирается на межпредметные связи с курсами математики, истории, географии, обществознания и литературы. Учебные материалы и задания подобраны в соответствии с возрастными особенностями детей и включают задачи, практические задания, игры. В процессе изучения формируются умения и навыки: работа с таблицами, освоения новых финансовых интернет ресурсов, банковских услуг, анализ и сравнение нескольких показателей, работа в малых группах, умения и навыки логического рассуждения и уверенных публичных выступлений. Составление семейного и личного бюджета.

Сегодня у нас с вами происходит знакомство с предметом под названием финансовая грамотность. Что это еще за предмет и зачем он нужен конкретно Вам, какую пользу он может принести? Эти вопросы задает себе наверное каждый из Вас. Сейчас дети оценивают школьные предметы с позиции: надо - не надо, нравится - не нравится. Тем более что и предмет не обязательный. Вопрос только в том, насколько он полезный. Вот сейчас мы с вами и разберемся. Я уверена, что эти занятия станут для вас одними из самых любимых, тем более что от них в определенном смысле зависит ваша жизнь.

Что же это такое «финансовая грамотность» и для чего она нужна? Чтобы ответить на этот вопрос, нам необходимо ответить на ряд других вопросов: Что такое деньги? Для чего они нужны человеку? Возможно ли человеку прожить без денег? На что они влияют? На эти вопросы и многие другие нам и предстоит ответить. Давайте выясним каковы ваши представления о деньгах (задаются эти вопросы классу). Очень хорошо. На следующих уроках мы с вами изучим историю появления денег. Какие были деньги раньше, какие сейчас, что изменилось. А сейчас нам необходимо понять, насколько важно человеку быть финансово грамотным. На что может повлиять наша финансовая безграмотность. К сожалению, уровень финансовой грамотности населения в нашей стране достаточно низок, а ведь это может служить одним из главных критериев, что отличает богатого человека от бедного. Это его отношение к деньгам. Итак, поехали.

С деньгами каждый человек сталкивается будучи еще совсем маленьким ребенком. «Дай, купи, хочу» - говорит ребенок родителям. И от того, что он получает или услышит в ответ, накладывает большой отпечаток на всю его дальнейшую жизнь. Некоторые родители бездумно покупают каждую очередную игрушку, стоит их чаду только попросить или похныкать. Но если родители по какой либо причине однажды не купят желаемого, то ребенок искренне не поймет, почему всегда покупали, а сейчас – нет. И возникнет обида, непонимание. Ребенок сделает вывод, что его не любят, раз перестали баловать.

Складывается стереотип: балуют- значит любят. А кто- то из детей добивается желаемого путем истерик, каприз и и угроз. Стоит ли удивляться, что вырастая, этот ребенок также продолжает себя вести во взрослой жизни, добиваясь всего точно такими же методами. У него формируется чуткая установка - стоит только поскандалить и сразу дадут. А если не

дали, нужно поскандалить побольше и посильнее. Добивается своего скандалами, истериками, угрозами. А бывает к сожалению и так, что на просьбу купить ему что-нибудь, ребенок в ответ часто слышит «денег нет». Ведь так проще. Ответ железобетонный. И этот ответ тоже часто накладывает на ребенка свой отпечаток. Ребенок понимает буквально: «Мы бедные и у нас совсем нет денег. И мне должно быть стыдно просить у родителей чего то. Если они смогут – то купят сами». Или, что еще страшнее «У родителей на меня нет денег. Ведь то что нужно им, они себе покупают». Формируется установка – я плохой. И вырастая, эти бывшие мальчики и девочки боятся просить, ждут пока вторая половина сама догадается, часто ставят себя на последнее место. Ведь сначала надо детям и мужу, а я потерплю. Я – эгоист или эгоистка, раз хочу чего то только для себя. Ведь дети не понимают, что фраза «нет денег» означает, что «эта покупка не была нами запланирована», «на нее у нас денег не выделено, поэтому дополнительную сумму я сейчас не буду тратить». Как мы видим финансовая безграмотность родителей может являться причиной психологических травм и больших проблем у их будущих детей. Кто виноват спросите - никто. Ведь родителей тоже никто не учил финансовой грамоте.

И лишь грамотное отношение к деньгам способно избежать многих психологических проблем в будущем. Когда родители знают и умеют вести свой семейный бюджет, общаются с ребенком на равных, они всегда смогут грамотно объяснить причину очередной покупки, либо отказа в покупке. А еще они смогут научить ребенка самому продумать, насколько ему важна очередная машинка. Научат считать, копить, продумывать. Родители могут своим примером показать, как важно считать деньги и умело ими распоряжаться. Грамотно распланированный семейный и личный бюджет всегда дает состояние уверенности в завтрашнем дне. Такой человек с оптимизмом смотрит в будущее. Строит планы. А самое главное у него будет сформирована установка, что ему все по плечу: ведь если сильно захотеть, все грамотно просчитать, потрудиться и немного подождать, то можно добиться многого. Даже слово пенсия – не будет его пугать, ведь он подумает о ней заранее. Такому человеку будет проще создать свой бизнес, построить карьеру, работать на руководящих постах. Ведь недаром такие слова как деньги и ответственность всегда идут рука об руку. Финансовая грамотность -Смысл названия нашего проекта под названием «Курочка по зернышку» очень символично и заключается в том, что с одной стороны, мы как та курочка, зернышко по зернышку будем формировать грамотную установку по отношению к деньгам. Внося в копилочку личных достижений знания учащихся, умения и навыки распоряжаться своими деньгами.

А вы (ученики) в свою очередь, приобретая знания и развивая умения, поймете, что зарабатывать деньги можно даже и в 11 лет. А если ими еще и грамотно распорядиться, то можно не бояться фразы «денег нет».

К сожалению, большинство родителей сами не имеют финансовой грамотности, а большая часть вообще никогда не вела семейный бюджет. Вот почему так важно научиться этому самим. И может и научить своих родителей.

Вопросы детям: Как вы думаете что такое семейный бюджет? Из каких разделов он состоит? (Доходы и расходы). Назовите источники семейного (пенсия, заработная плата, стипендия, дополнительные доходы) и личного дохода (подарили, карманные деньги, заработал). Тут вроде все понятно – доходы – это все деньги которые поступают к нам из различных источников

Выслушивая ответы, мы на доске составляем две таблицы: семейного и личного бюджета. Заодно объясняем, что значит дефицитный, профицитный и сбалансированный бюджет. На следующих уроках мы с вами разберем способы покрытия бюджетного дефицита путем покрытие его банковским кредитом, кредитной картой или микрофинансовым займом, узнаем о таком понятии, как кредитная история, банкротство физических лиц. Какие ловушки здесь подстерегают.

Следующая статья – расходы. Теперь ответьте на следующие вопросы: Знаете ли вы на что уходят ваши семейные деньги? Назовите обязательные платежи вашей семьи. (квартирная

плата, оплата за проезд, еда, одежда, обувь, бытовая химия, оплата за учебу, отложить на будущее(инвестиции, крупная запланированная покупка, финансовая подушка безопасности), налоги и т.д.) Вносим все это в статью расходов нашего бюджета. Теперь назовите статьи ваших, личных расходов (игрушки, сотовый телефон, газировка из ларька, очередная пицца). Вносим в статью расходов личного бюджета.

Теперь назовите дополнительные источники трат ваших и семейных (походы в кино, кафе, лишний тортик или пироженка, очередная игрушка). Теперь ответьте на такой вопрос – насколько жизненно важно для вас иметь дополнительные траты и возможно ли от них отказаться, особенно если денег хватает впритык только на основные траты? Подводим к выводу, что от них можно отказаться. А заодно и акцентирую внимание на то, что значит фраза «нет денег». А точнее прошу самих детей ее объяснить. Направляю и подвожу к выводу, что фраза «нет денег» означает только одно « у нас сейчас нет денег на дополнительные траты». Не забывая особо остановиться на слове «сейчас, т.е. в данный момент».

Возвращаемся к теме бюджета. Давайте посмотрим внимательно и сравним два вида бюджетов семейный и личный и ответим на вопрос: какая статьи расходов в большей степени присутствуют в личном и семейном бюджете. Подвожу к мысли, что в семейном бюджете большая часть расходов – основная, в ней совсем маленькая часть отведена дополнительным тратам, а вот с личным бюджетом часто дела идут совсем наоборот. Для этого задаю вопросы: копите ли вы деньги на важную для вас покупку (телефон, планшет и т.д.) или просто тратите все имеющиеся у вас деньги? Прошу проголосовать. Если в личном бюджете ребенка присутствует в большей степени основные расходы – это означает, что ребенок видит цель и умеет к ней идти. Если же его расходы состоят только из дополнительных трат – то это бездумное расходование денег.

Опять возвращаю детей к семейному бюджету. Что же значит родительская фраза «нет денег»? Прошу объяснить, высказать свое мнение. Заодно плавно подвожу к мысли, почему родители часто злятся когда дети спрашивают деньги на пиццу, жевачку, газировку. Это говорит всего лишь о чувстве несправедливости: в семейном бюджете на эти дополнительные траты денег нет, а в бюджете ребенка это основная статья расходов. Ведь чтобы выделить на это деньги в семейном бюджете, родители дополнительные расходы ребенка должны перевести в основные траты, а это неразумно. Поэтому каждый родитель хочет научить ребенка копить деньги. Но у фразы «нет денег» или фразы «вечно денег не хватает» есть и еще одна сторона (теперь, зная как составляется бюджет, и каким он бывает-сбалансированным, профицитным, дефицитным) – она может означать что расходы превышают доходы или их хватает впритык.

Теперь можно поговорить о двух способах получения доходов – максимизация прибыли и минимизация затрат.

Итак, способ минимизации затрат мы с вами уже прошли разобрали: это когда выписываются все затраты и решается от чего можно отказаться. Как грамотно вести журнал ежедневных трат и какие есть способы чтобы не сорваться, мы тоже с вами обсудим, но позднее.

Но есть и еще один способ – максимизация прибыли. Что он означает? Он означает, что нужно научиться имеющие в нашем распоряжении деньги научить эффективно работать, или заработать больше. Хотите узнать как это возможно? Или вы мне скажете, что вы –дети, и вам работать рано. А я и не говорю слово – работать, я говорю –зарабатывать, а это разные вещи.

Итак, мы с вами подошли к одной из важных пунктов, как имеющиеся в нашем распоряжении деньги заставить работать на вас и приносить вам дополнительный доход. Готовы слушать? Поехали.

Способ №1. Срочный счет в банке под проценты (тут можно рассказать, в зависимости от времени, или вынести на следующий урок виды банковских вкладов - краткосрочные, среднесрочные, долгосрочные, с капитализацией процентов или простой процент с выплатой

в конце срока. А также счета с пополнением и без, с возможностью снятия и без, дебетовая карта с начислением процентов на остаток собственных средств. Как в зависимости от цели накопления грамотно выбрать нужный банковский продукт.). Вы можете попросить родителей открыть для вас банковский счет на свое имя, а по достижении 18 лет он перейдет вам. Таким образом вы получите плюс 5-7 % годовых к вашим деньгам, а заодно научитесь откладывать и не тратить деньги впустую, а заодно и накопить на крупную покупку (телефон, планшет, компьютер).

Способ №2. Совершая крупную покупку, вы можете не расплачиваться наличными, а попросить оплатить родителей с их карты, на которой есть кэш-бек. Таким образом 1-5 % от суммы покупки будет возвращено обратно на карту и родители могут вам их вернуть

Способ №3. Заработать. Да, именно. Вы можете договориться с родителями, что в магазин вы ходите сами, а за это они помогают вам заработать. У каждого крупного магазина есть свои клубные бонусные карты лояльности. Расплачиваясь за покупки (можно тоже банковской картой, если родители доверяют или открыли вам свою, вы до первых, зарабатываете свой кэш-бек, во вторых копятся баллы на клубной карте, которые вы потом сможете потратить на себя (дополнительные расходы без траты личного бюджета - те же самые шоколадки), а в третьих, есть еще один способ получить живые деньги. Есть программа, позволяющие это делать.

Например Чек Бэк в контакте, или rgbonus.ru. Суть этих программ в том, что вы совершая покупки, получаете чек на кассе, но не выкидываете, а сканируете с помощью специального приложения для смартфонов, просто наводя на QR-код с чека. И вам зачисляются бонусы с каждой покупки от 1 рубля до 30 рублей, в зависимости от товаров в чеке. После того, как вы накопите определенную сумму, вы сможете их вывести на телефон или банковскую карту. Но для этого вам нужна помощь родителей. Потому что вы несовершеннолетние и не можете принимать условия приложения.

Способ №4. Попросить у родителей или других людей работу, за которую они готовы вам заплатить. Таким образом, у вас появляются деньги, у родителей помощник и свободное время, за которое не жалко и заплатить. Например выгулять соседскую собаку или помочь по хозяйству, лето помочь продать родителям фрукты овощи со своего огорода на рынке и за это получить от родителей зарплату.

Для чего это вам нужно уметь находить возможности получения дополнительных доходов?

Для того, чтобы быть финансово независимым. Чтобы сформировалась установка, что деньги всегда можно заработать, было бы желание. Нужно только увидеть возможности. Ведь зарплата – не предел. Но не проще ли оставаться в позиции жертвы, которая вечно жалуется на родителей из-за отсутствия у них денег, или в позиции тирана, который постоянно требует деньги? На этот вопрос вы решаете сами. Только учтите, и жертва и тиран постоянно от кого-то зависят, а значит они – несвободны как финансово, так и морально.

Насколько для вас увлекателен этот предмет? Было ли вам интересно? А хотите узнать больше? Чем хорош этот предмет, так это тем, что можно не бояться высказывать свое мнение, здесь нет правильных и неправильных ответов, каждый сам решает для себя, какими дорожками он будет идти к успеху.

А на закрепление темы мы с вами вернемся к нашему бюджету. Для выполнения его вам нужно разбиться по малым группам, по 5-6 человек (семья). У вас будет задание, я вам предоставлю листочки с размером дохода и обязательными платежами, а вы решайте сами на что вы потратите остальные деньги, с учетом мнения всех членов семьи. Кроме того, вы должны определить, что является основным доходом, а что дополнительным, Что основными расходами, а что дополнительными. Время выполнения 10 минут.

Задача №1

Доходы, руб.	Основные расходы	Дополнительные расходы
Бабушка – пенсия 13000		
Доход от своего участка 2000		

руб.		
Дедушка – пенсия 13000		
Мама - заработная плата 20000		
Папа – заработная плата 35000 Гонорар от книги -5000		
Старшая дочь – Стипендия 4000		
Младший сын- подарок на день рождения 1000 руб.		
Итого: 93000		

Условие задачи: 1. Пределить основные и дополнительные расходы.

2. Составить бюджет семьи с учетом пожеланий всех членов семьи

Исходные данные: Расходы: Квартирная плата 6000 руб., оплата за проезд всех членов семьи 10000 руб., продукты питания (хлеб, молоко, мясо, рыба, крупы, фрукты, овощи)-15000 руб., затраты на одежду и обувь – 10000 руб., оплата за обучение старшей дочери -15000 руб, ежемесячный взнос по кредиту- 15000 руб., поход в кинотеатр 2000 руб, , корм для собаки 2000руб., оплата услуг детского сада 2000 руб., ужин в кафе 5000 руб, внесение денег в банк на создание подушки безопасности – 5000 руб. откладывание денег на летний отдых на черном море 5000 руб, книжки, учебники -1000 руб. Итого 93000.

НО! Ребенок хочет новую игрушку - красивую машинку стоимостью 2000 рублей. Как вы поступите? Купите или откажете? Купите сразу или позже? И если примете решение купить, то как перераспределятся ваши расходы?

Подведение результатов, обсуждение, выяснение, какие возникли трудности при составлении семейного бюджета.

Подводим итоги нашего урока. Давайте определим, что вы поняли на сегодняшнем уроке?

Для чего нужно быть финансово грамотным. Что может быть, если быть финансово безграмотным? Что такое бюджет. Какой бюджет является дефицитным? Какие вы узнали виды расходов? Какие вы узнали дополнительные источники доходов? Захотите ли вы их применять? Было ли вам интересно, познавательно?

Я очень рада что вам понравилось, ведь у нас впереди так много всего интересного.

Список литературы

1. Баранов П.А., Воронцов А.В, Шевченко С.В. Обществознание: новый полный справочник для подготовке к ЕГЭ – М: АСТ,2018.
2. Иванов С.И. Экономика. Основы экономической теории. В 2-х книгах – М: Вита-Пресс, 2013.
3. Липсиц И.В, Рязанова О.И. финансовая грамотность: информация для учащихся 8-9 классы общеобразоват. Орг – М:ВАКО, 2018.

Крыцова Вера Павловна
воспитатель
МАДОУ Детский сад 75

Введение

В современном мире ребенок поневоле встречается с *экономикой*, даже если его не учат этому. Он узнаёт, что такое «*моё*», «*твое*», «*наше*», «*обмен*», «*деньги*», «*цена*» и пр. Дети - это зеркало мамы и папы, поэтому в плане экономии и планирования финансов они стараются подражать родителям. Если родители сами не умеют правильно планировать финансы, то и ребенок вырастет финансово неграмотным человеком.

Если у ребенка не сформировать правильное представление о деньгах, то у него появится собственное, зачастую неверное мнение. Дети должны осознавать, что денежные средства зарабатываются собственным трудом.

Ребёнку нужно *помочь* в освоении финансовой грамотности, но не делать все за него.

Обучение *экономической* культуре не сводится к тому, чтобы учить зарабатывать деньги. На первый план ставится формирование нравственных *понятий*: честность, обязательность, умение подчинять свои желания возможностям, законопослушность, взаимопомощь и пр. А также ориентация дошкольников в *экономическом пространстве* современного мира на материале в соответствии с возрастными возможностями.

Актуальность проекта в том, чтобы за счет использования информационной среды максимально полно использовать интерес детей к *экономической деятельности*, оптимизировать их интеллектуальную нагрузку.

Постановка проблемы

Дети не всегда представляют, на какие цели расходуются деньги в семье

Цель и задачи проекта:

расширение представления детей о деньгах и статьях расхода семейного бюджета;
укрепление семейных связей;
получение навыков совершения реальной покупки в магазине.

Вид проекта

Информационно-познавательный

Участники проекта:

дети старшего дошкольного возраста (5-7 лет);
воспитатели группы;
родители.

Сроки реализации проекта: краткосрочный (в течение одной недели)

Ожидаемый результат: дошкольники, за этот период получают необходимые знания, и родители заинтересуются вопросами финансовой грамотности.

Проект по формированию финансовой грамотности «Маленький финансист» включает следующую информацию:

актуальность экономического воспитания на современном этапе и социальную значимость;
принципы реализации проекта;
цели и задачи образовательной деятельности с детьми в рамках предложенного проекта;
сроки и этапы реализации проекта;
управление и обеспечение проекта;
ожидаемые результаты после реализации проектных мероприятий и показатели эффективности проекта;
планируемые мероприятия в рамках проекта;
заключительные положения, перспективы дальнейшего развития проекта.

Проект составлен в соответствии с принципами, определенными Федеральным государственным образовательным стандартом дошкольного образования (далее ФГОС ДО).

Проект по формированию финансовой грамотности «Маленький финансист» разработан в целях финансового просвещения детей старшего дошкольного возраста в рамках комплексно-тематического планирования образовательной деятельности.

Мероприятия проекта направлены на формирование у дошкольников необходимых представлений о финансовой составляющей современной семьи, организации материальной стороны окружающего пространства.

Проект предусматривает тесный контакт между детьми, воспитателями и родителями, что облегчает восприятие детьми нового материала.

Содержание проекта

Этапы реализации проекта:

1.Этап Информационно-аналитический, подготовительный – апрель

Тема

Цели, задачи

Совместная деятельность

Апрель 1-2-3-4 недели

Изучение справочной, методической, энциклопедической литературы.

- Информирование родителей о планировании работы с детьми по проекту «Деньги-помощники».
- Подбор художественной литературы для детей по выбранной тематике.
- Подбор необходимого оборудования и пособий для практического обогащения проекта.

Демонстрация презентации «История денег»

Диагностика знаний детей

Задания, игры, упражнения, анкеты. Рассказ воспитателя о деньгах, о цене товара.

Май

2 этап основной

1.НОД «Что мы знаем о деньгах».

НОД «Дом, в котором «живут» деньги»

2.Просмотр мультфильмов: С. Михалков «Как старик корову продавал», «Барбоскины и реклама», «Бизнес крокодила Гены», «Простоквашино. Клад»

3.Беседа с родителями «В чем нам деньги помогают».

4.Экскурсия в продуктовый магазин, к банкомату.

5. Игра «Купи другу подарок»

6.«Презентация семейный бюджет»

7.НОД «Путешествие денежки»

8.Ди «Что быстрее купят?»

Цель: научить подбирать монеты разного достоинства, в сумме составляющих цену подарка.

Задачи: дать первоначальные знания о банке (банк принимает деньги на хранение, выдает деньги вкладчикам, предоставляет деньги в долг).

На занятиях в игровой форме, через интересный и познавательный сюжет дети знакомятся со сложными финансовыми понятиями, а дома вместе с родителями выполняют задания по финансовой грамотности. На занятиях педагог дает им знания, но правильные навыки обращения с личными финансами дети могут получить только в семье.

3 этап заключительный

Подведение итогов реализации проекта в форме сюжетно-ролевой игры «Супермаркет» начало взаимодействия детей и родителей в сфере личных финансов

Ожидаем, что дошкольники, за этот период получают необходимые знания, и родители заинтересуются вопросами финансовой грамотности.

Работа с родителями

Консультации и рекомендации для родителей.

Анкетирование по финансовой грамотности у детей дошкольного возраста.

Изготовление атрибутов к игре.

Заключение .

Значительно повышается уровень знаний и представлений по вопросам проекта;

Дети приобретают ценный опыт поведения и деятельности в общественных местах;

Трансляция фотовыставки на сайте ДОУ;

Получения детьми удовольствия от общения друг с другом;

Заинтересованность детей темой проекта, проявление их познавательной активностью: рассказывают и делятся своими знаниями с другими детьми, с родителями.
Повышается компетентность родителей в вопросах семейного воспитания.
Поиск новых форм взаимодействия педагогов с родителями.

Приложение № 1

Консультации и рекомендации для родителей

Зачем нужна ребенку финансовая грамотность?

«Если хочешь быть богатым, нужно быть финансово грамотным»

Роберт Кийосаки

Родители, воспитывая своего ребенка, стараются дать ему всё самое лучшее. Они отдают его на различные кружки, учат вежливости, манерам и многому другому, но большинство совсем безответственно подходят к такому важному вопросу, как финансовая грамотность. Для того, чтобы ребенок в будущем жил комфортной, обеспеченной жизнью, родители должны объяснить своим детям следующие вопросы про деньги:

1. Что такое деньги
2. Где их взять
3. Как ими правильно распоряжаться

Если у ребенка не сформировать правильное представление о деньгах, то у него появится собственное, зачастую неверное мнение. Дети должны осознавать, что денежные средства зарабатываются собственным трудом.

Финансовая грамотность – это особое качество человека, которое формируется с самого малого возраста и показывает умение самостоятельно зарабатывать деньги и грамотно ими управлять.

Обучение обращению с деньгами лучше всего начать с пятилетнего возраста, так как с этого момента ребенок готов начать изучать нечто новое.

В период от **5 до 7 лет** необходимо ввести ребенку понятие труда. Малыш должен начать понимать, что доход – это результат трудовой деятельности. Ребенку нужно знать о том, какой профессией занимаются его родители. Перед чадом важно делиться успехами своей карьеры.

Когда ребенок пойдёт в школу, он уже должен уметь совершать покупки. Местом для обучения может послужить школьная столовая, так как в ней можно наглядно показать, как выглядят деньги, процесс их размена и момент выдачи сдачи.

В период от **7 до 9 лет** следует научить покупкам в крупных магазинах. Ребенку необходимо наглядно ввести такое понятие, как «Чек». Надо дать ему денег чуть больше, чем нужно и отправить в магазин за какой-нибудь покупкой, но с условием, чтобы он обязательно принёс чек. Благоприятным исходом будет то, если ребенок принесет товар и правильную сдачу. В итоге сдачу, в качестве вознаграждения, можно отдать ребенку.

На каждом этапе обучения родители обязаны осуществлять контроль. Если ребенок ошибся, то агрессия – это не выход. Напротив, надо помогать, но и делать все за него тоже не стоит, так как у него должна развиваться самостоятельность принятия решений.

Объясните ребенку, что такое деньги и откуда они появляются

Инструкция, которой следует придерживаться, чтобы ребенок понял, что такое деньги:

- для начала детям нужно показать монетки и купюры, чтобы он внимательно их рассмотрел. Пока он знакомится с ними, необходимо разъяснить ему, что за деньги в магазинах покупаются товары;
- когда родитель покупает малышу игрушку, можно вложить ребенку в руку купюры, чтобы он на кассе сам оплатил покупку. Таким образом, он поймет, что за вещи надо платить;
- ребенку нужно приобрести небольшую копилку и складывать в неё монеты, так он не только поймет цену денег, но и научится их хранить и экономить;
- чтобы ребенок понял, откуда у родителей берутся деньги, ему нужно чаще рассказывать о своей работе. Говорить о том, чем вы там занимаетесь, какую пользу приносите и какие

имеете успехи. Важно поставить акцент на том, что за проделанный труд, вы получаете определенную сумму денег. Когда ребенок немного повзрослеет необходимо познакомить его с кредитными картами и показать процедуру снятия наличных при помощи банкомата;

- никогда не нужно использовать деньги в качестве поощрения. Если так делать, то у ребенка возникнет неправильное представление о деньгах, и он с большой вероятностью вырастет финансово неграмотным, так как для него денежные средства будут не наградой за труд, а инструментом для манипулированием людьми;
- чтобы ребенок на самом деле понял, что такое деньги и как они ценны в семье, необходимо все показать ему на примере. Допустим, у него сломалась игрушка. Не надо сразу бежать в магазин и покупать новую. Пусть он поймёт, что деньги не безграничны и зарабатываются трудом.

Рекомендации для родителей.

Разговаривайте с детьми, отправляясь вместе с ними за покупками.

Возьмите ребенка в банк.

Поговорите с детьми о вложении денег.

Определите норму выдачи денег, и подарите ребенку копилку.

Научите детей зарабатывать деньги.

Помогите детям определить цель, для достижения которой они будут откладывать деньги.

Покажите ребенку, как пользоваться кредитной карточкой.

Вовлекайте детей в обсуждение семейного бюджета и планирование отпусков.

Расскажите детям о том, что такое пожертвования на благотворительные цели.

Будьте для ребенка примером.

Приложение № 2

Игры с экономическим содержанием

Игра «Хочу - надо»

Цель: познакомить детей с многообразием потребностей и ограниченными возможностями.

Научить определять разницу между «хочу» и «надо».

Правила: определить, к какому понятию — «хочу» или «надо», — относится изображенный на карточке предмет, и приклеить картинку на соответствующее панно.

ТСО: карточки, на которых изображены дом, одежда, продукты питания, вода, кошка, собака, велосипед, сладости, мороженое, автомобиль, кукла, компьютер, телевизор, цветы и т.п.; игровое поле.

Игра «Купи другу подарок»

Цель: научить подбирать монеты разного достоинства, в сумме составляющих цену подарка.

Правила: выбрать подарок, определить стоимость и выбрать соответствующие монеты.

Покупает тот, кто заплатит за товар соответствующую цену.

ТСО: карточка с «подарками» и ценниками, монеты разного достоинства, карандаши разного цвета.

«Кто что делает?»

Цель: расширить знания детей о профессиях и трудовых действиях; воспитать интерес к новым профессиям, уважение к труду взрослых.

Правила: Дети подбирают инструменты (картинки), которые необходимы для работы людей тех профессий, которые изображены на сюжетных картинках.

ТСО: карточки с изображением профессии (продавец, повар, кассир, художник, банкир) и трудового действия (взвешивает товар, готовит еду, рисует, беседует, отсчитывает деньги, показывает рекламные образцы и др.).

«Угадай, где продаются»

Цель: научить детей соотносить название магазина с товарами, которые в нем продаются; развить умение обобщать группы предметов.

Правила: Устанавливают зависимость между названием магазина и товарами, которые в нем продаются.

ТСО: картинки с изображением овощей, фруктов, мебели, обуви и т.д.

«Магазин игрушек»

Цель: Дать возможность детям практически осуществить процесс купли – продажи; развить умение «видеть» товар: материал, место производства, цену (стоимость).

Правила: Ребенок отсчитывает определенную сумму денег, и покупает игрушку. По мере того, как игрушки раскупаются, продавец добавляет новые.

ТСО: Разные игрушки, ценники, товарные знаки, игровые деньги.

«Что быстрее купят?»

Цель: Развивать умение устанавливать зависимость между качеством товара, его ценой (стоимостью) и спросом на него.

Правила: Ребенку предлагается пара карточек с изображением одинаковых товаров. Из двух предложенных вещей ребенок выбирает ту, которую купят быстрее, и объясняет причину своего выбора.

ТСО: карточки с изображением качественных и некачественных товаров (платье для куклы, на одном из них не хватает нескольких пуговиц); ботинки (на одном нет шнурка).

Список литературы

1. Аменд А.Ф., Саламатов А.А. Формирование нравственных представлений дошкольников в процессе экономического воспитания // Детский сад от А до Я. 2003. №4. с.55.
2. Аношина Л.М. Экономическое воспитание старших дошкольников в процессе ознакомления с новыми профессиями // Детский сад от А до Я. 2003. №4. с.103.
3. Белокашина С.В. Экономика и дети. Пословицы и поговорки // Дошкольная педагогика. 2009. №7. с.8.
4. Дошкольникам об экономике: пособие для педагогов учреждений, обеспечивающих получение дошкольного образования / Е.Н. Табих. – Минск: Выш. шк., 2007. – 48 с.: ил.
5. Играем в экономику: комплексные занятия, сюжетно-ролевые игры и дидактические игры / авт.- сост. Л.Г. Киреева. – Волгоград: Учитель, 2008г. – 169 с.
6. Лушникова Е.В. Как мы играем в экономику // Воспитатель ДОУ «ТЦ СФЕРА» М.; 2008. № 11. с.75.
7. Смоленцева А.А. Введение в мир экономики, или Как мы играем в экономику: Учебно-методическое пособие, - СПб.: «Детство – пресс», 2001. – 176с.
8. Смоленцева А.А. Знакомим дошкольника с азами экономики с помощью сказок. М.: АРКТИ, 2006. – 88 с.
9. Смоленцева А.А. Проблемно-игровая технология экономического образования дошкольников // Детский сад от А до Я.2003. №4. с.63.
10. Ягунова Н.М. Приобщение дошкольников к экономике в творческих видах деятельности // Детский сад от А до Я.2003. №4. с.128.

Интернет ресурсы

<https://www.minfin.ru/ru/document>

<https://dohcolonoc.ru/>

<http://e.stvosпитatel.ru/>

**ПРОЕКТ ПО ФИНАНСОВОЙ ГРАМОТНОСТИ В ПОДГОТОВИТЕЛЬНОЙ ГРУППЕ
ДЕТСКОГО САДА «ПОЧЕМУ ВЗРОСЛЫЕ РАБОТАЮТ?»**

Актуальность. Финансовое просвещение и экономическое воспитание - сравнительно новое направление в дошкольной педагогике. Многочисленные исследования последних лет свидетельствуют о необходимости внедрения экономического образования с дошкольного возраста, когда дети получают первичный опыт участия в элементарных экономических отношениях и происходит их приобщение к миру экономической действительности. Содержание проекта, в соответствии с ФГОС ДО, обеспечивает развитие личности, мотивации и способностей детей в различных видах деятельности и охватывает следующие структурные единицы, представляющие определенные направления развития и образования детей: социально-коммуникативное развитие; познавательное развитие; речевое развитие; художественно-эстетическое развитие.

Цель.

Развивать представления детей о том, что труд является средством удовлетворения разнообразных потребностей человека и источником дохода.

Задачи.

Образовательные:

- продолжить формирование элементарных представлений о различных профессиях
- дать базовые знания о потребностях, благах, семейных доходах и расходах, свойствах и функциях денег;
- расширять представления детей о множестве потребностей, жизненно важных для людей, о товарах и услугах, в которых нуждаются люди;
- формировать у воспитанников навыки планирования семейного бюджета и его значимости.

Развивающие:

- развивать творческие способности и воображения детей, их способность участвовать в дискуссиях, уметь выслушивать мнения других и вежливо отстаивать свою точку зрения.
- развивать самостоятельность и ответственность;
- стимулировать познавательную активность, способствовать развитию коммуникативных навыков;

Речевые: - способствовать развитию речи детей, пополнению активного и пассивного словаря детей «потребности», «бюджет», «доход», «расход», «труд», «продукт труда», «профессия», «специальность»

. - развивать связную речь;

Воспитательные:

- воспитание качества экономичности; умения планировать процесс деятельности, применять наиболее выгодное решение;
- воспитывать культуру поведения в быту.

Ожидаемые результаты. У детей расширится и активизируется словарь по теме, закрепятся понятия: «потребности», «труд», «продукт труда», «профессия», «специальность», разовьется умение описывать различные профессии, дети смогут различать и называть купюры разных стран, будут знать, откуда берутся деньги, как можно их потратить, разовьется умение анализировать, сравнивать и выделять характерные и существенные признаки профессий, родители получают дополнительные знания по экономическому воспитанию детей, дошкольное учебное заведение будет иметь обобщенный опыт по данной проблеме; педагоги получат систему работы по формированию экономического опыта детей.

Основное содержание проекта

Этапы реализации проекта:

Этапы проекта

Первый этап - подготовительный

- Изучение справочной, методической, энциклопедической литературы.
- Информирование родителей о планировании работы с детьми по проекту «Почему взрослые работают?».
- Подбор художественной литературы для детей по выбранной тематике.
- Подбор необходимого оборудования и пособий для практического обогащения проекта.

Второй этап – Основной

Реализация проектных мероприятий:

НОД «Каждый занят своим делом».

Просмотр мультфильмов: «Уроки тетушки Совы. Что такое деньги?», С. Михалков «Как старик корову продавал», «Барбоскины и реклама», «Простоквашино. Клад».

Встреча со специалистом- экономистом. Пригласить одного из родителей на встречу с детьми и родителями. Мини -семинар «В чем нам деньги помогают».

НОД «Путешествие денежки»

Изготовление лэпбука «Почему взрослые работают?»

Третий этап - Заключительный

Подведение итогов реализации проекта в форме дидактической игры «Кем я хочу стать?»

ПРИЛОЖЕНИЕ

Конспект НОД «Каждый занят своим делом»

Цель: Формировать у детей понимание того, что и взрослые, и дети занимаются тем, чем важно для них в данный промежуток времени. Дети посещают детский сад, чтобы получать новые знания. А взрослые в это время работают каждый по своей профессии и приносят пользу обществу и их труд является главным источником доходов для семьи.

Задачи: -закрепить знания детей о разных специализациях, о их значении для общества

-развивать связную речь, умение поддерживать беседу, пополнить словарь словами

«специализация», «продукт труда», «бюджет семьи», «доход», «расход»;

- активизировать внимание и память детей, развивать логическое мышление;

- воспитывать уважение к труду взрослых, уважительное отношение к людям разных

профессий

-формировать навыки сотрудничества, взаимопонимания, взаимопомощи, воспитывать умение работать в коллективе.

Интеграция образовательных областей: «Познание», «Коммуникация», «Социализация»,

«Здоровье», «Формирование элементарных математических представлений»

Виды деятельности: Игровая; Коммуникативная; Познавательная; Двигательная,

Предварительная работа: беседа с детьми о современных профессиях; рассматривание иллюстраций; чтение художественной литературы; просмотр мультфильмов.

Используемые средства: экран, компьютер, пульт, доски, фломастеры, кошелек.

Ход занятия:

Воспитатель (обращает внимание на ребенка в унылом настроении): Ребята, вы заметили, сегодня у нашей Вики не очень хорошее настроение. Что случилось, Вика? Ты хочешь с нами поделиться?

Дети подходят ближе к Вике. Девочка рассказывает, что сегодня ей хотелось остаться дома, но маме нужно было идти на работу.

Воспитатель: Теперь нам понятно, Вика, отчего ты грустишь. А я думаю из-за этого расстраиваться не стоит. Ведь ходить в детский сад- это тоже очень важное занятие, как вы думаете ребята?

Дети: Конечно важное занятие. В детском саду мы развиваемся, учимся, рисуем, читаем, общаемся друг с другом. (Другие ответы детей)

Воспитатель: А для чего вам, ребята, это все нужно? Сидели бы вы дома с родителями, и ходить никуда не надо!

Дети: Мы хотим вырасти умными и много уметь и знать, чтобы знать хорошими людьми. А родителям нужно работать, чтобы у нас все было: и еда, и одежда, и развлечения, новые игрушки. (другие ответы детей)

Воспитатель: Значит, я правильно поняла, что по-вашему и взрослые, и дети занимаются важным делом?

Дети: Да, все правильно. Каждый занимается тем, чем может, и тем, что ему необходимо.

Воспитатель: Вика, как твое настроение после нашей беседы, что-нибудь поменялось?

Вика: Да, сейчас мне не так грустно. Ведь мама и папа оставляют меня в детском саду, чтобы ходить на работу и заработать деньги.

Воспитатель: Вот и хорошо, мы очень за тебя рады, правда, ребята?

Дети: Да. (другие ответы детей)

Воспитатель: Ребята, раз уж мы заговорили с вами о деньгах, которые ваши родители получают за свою работу, предлагаю нам с вами отправиться в небольшое путешествие в страну «Доходов и расходов». Вы согласны?

Дети: Да, мы готовы!

Воспитатель: Вчера профессор Чудаков Отправил мне по почте вот такой пульт. А вам нужно догадаться от чего он. Слушайте загадку:

По асфальту едет дом,
Ребятишек много в нем,
А над крышей вожжи,
Без них ехать не может.

Дети: Это троллейбус.

Воспитатель: Молодцы, угадали. Троллейбус не простой, а с пультом управления. Вот инструкция, как он работает. Присаживайтесь поудобнее на стулья, и мы отправляемся в страну «Доходов и расходов», посмотрим, что это за страна и кто в ней живет. Я нажимаю на пульт и мы уже приехали на улицу «Семейный бюджет».

Воспитатель нажимает на пульт и на экране высвечивается презентация «Семейный бюджет» в картинках.

Давайте, узнаем, что это за улица. Посмотрите, ребята, что здесь изображено?

Дети: Кошелек!

Воспитатель: Да, верно. Но почему-то в этот кошелек деньги по одной стрелочке заходят, а по другой уходят. Как вы думаете, почему так?

Дети: Деньги всегда сначала приходят, а потом тратятся на разные нужды. (другие ответы)

Воспитатель: Я с вами согласна. Этот кошелек и есть семейный бюджет- это доходы и расходы семьи за месяц. Бюджет семьи позволяет контролировать деньги в семье и правильно их распределять. Деньги в бюджет приходят, а потом распределяются на разные расходы.

А теперь нам пора с вами сделать музыкальную паузу.

Воспитатель нажимает на пульт и звучит песня- группа Непоседы «Взрослые и дети».

Дети вместе с воспитателем выполняют движения под музыку.

Воспитатель: Делу время, а потехе час. Ребята, нам пора отправляться дальше. Наш троллейбус нас ждет. Я предлагаю на память об этой улице взять что-нибудь с собой. Что возьмем?

Дети: Кошелек- семейный бюджет.

Воспитатель берет кошелек и передает кому-нибудь из детей. Нажимает на пульт и на экране появляется улица «Доходная»

Воспитатель: Следующая улица называется, кто прочитает?

Дети читают «Доходная».

Воспитатель: А на этой улице, я думаю, мы с вами будем заполнять наш кошелек – бюджет доходами. Что это такое «доходы»? И что к ним относится, ребята? На этой улице есть игра «Составь слово». Каждый раз, когда вы составите слово из частей, на экране будет выходить предмет. Давайте скорее поиграем.

Проводится дидактическая игра «Составь слово». Ребята с помощью воспитателя составляют слова «Зарплата», «Пенсия», «Пособие».

Воспитатель: все это мы и возьмем с этой улицы в наш кошелек. Это доход семьи. И мы отправляемся дальше. Мы с вами приехали на следующую улицу.

Дети: «Зарплата».

Воспитатель: Ого, эта такая замечательная улица, все взрослые просто обожают здесь бывать. И я тоже, ведь получать зарплату так приятно! А за что взрослым выплачивается зарплата?

Дети: За то, что они работают. (Другие ответы)

Воспитатель: Да, ребята, любой труд должен оплачиваться. И взрослые за свою проделанную работу получают зарплату. Она у всех разная. Все зависит, от того где и кем работает человек. И сколько времени он проводит на работе. А профессий у нас так много, выбирай, какую хочешь. Но чтобы стать хорошим специалистом в своей профессии, нужно много учиться и набираться опыта. А у тех людей, кто старается и хорошо выполняет свою работу, всегда высокая зарплата. А зарплата – это доход семьи, который лежит в нашем кошельке. А знаете ли вы, что у каждой профессии есть разные специализации. Вот, например, учитель. Есть учителя по математике, по истории и т.д. Стоматолог, бывает стоматолог- терапевт, стоматолог- хирург. Инженер, инженер-строитель, инженер- конструктор и т.д. Ребята, узнайте у своих родителей, как называется их специализация на работе. А работа, за которую, люди получают зарплату- это продукт труда. Здесь есть игра «Подбери продукт труда каждой профессии». Если вы все правильно подберете, мы сможем взять с собой большую зарплату. Постарайтесь, подумайте.

Проводится дидактическая игра «Подбери продукт труда каждой профессии»

Воспитатель: У вас все получилось, молодцы ребята! Нам пора в путь. А в пути вспомним с вами, что у нас есть в кошельке. Следующая улица, прочитаем вместе.

Дети: «Расходная».

Воспитатель: Ох, я не очень люблю находиться на этой улице, потому что здесь всегда нужно отдавать свои честно заработанные деньги. А как мы будем расходовать наши семейные деньги? Давайте посоревнуемся. Разделимся на 2 команды, и каждая команда нарисует на доске все то, на что можно потратить заработанные деньги. Вспомните, прежде чем начать, на что тратят деньги ваши родители.

Проводится игровое упражнение «На что потратить деньги?». Дети из каждой команды общаясь и обсуждая рисуют на доске предметы, на которые тратятся деньги. В конце дети сами рассказывают, что они нарисовали.

Воспитатель: Как вы быстро смогли потратить деньги. А теперь другое задание. Вам нужно сэкономить деньги, чтобы отложить их на новый компьютер. Посмотрите на ваши рисунки и зачеркните те предметы, которые можно было не покупать, а деньги отложить на компьютер. Дети смотрят и обсуждают, зачеркивают. В конце объясняют свой выбор.

Воспитатель: Отлично поработали, ребята! И потратили, и сэкономили деньги, и компьютер скоро вы купите! А наш пульт дает нам сигнал о том, что пора возвращаться в группу.

Давайте сядем в троллейбус и поедem в группу. А по дороге обсудим, где мы с вами сегодня побывали и что нового узнали. Присаживайтесь поудобнее.

Рефлексия.

Воспитатель: Ребята, где мы с вами побывали, на каких улицах? А что взяли с собой?

Покажи нам, Егор. Какие новые для вас слова сегодня прозвучали, давайте повторим их. И не забудьте про домашнее задание: вам нужно узнать у родителей по какой специальности они работают, и от чего зависит у них зарплата- высокая или низкая?

Папка- передвижка «Воспитываем финансово грамотных людей с малых лет».

1. Отправляясь вместе с детьми за покупками, предварительно обговорите, какие покупки вы планируете сделать. Так они будут учиться рациональному пользованию деньгами.

2. Возьмите ребенка в банк и покажите, как работает банкомат. Так ребенок узнает, как и где можно хранить деньги.

3. Разговаривайте с детьми о вложении денег.

Приобретайте вместе с детьми акции компаний, с продукцией которых они знакомы.

Специалисты утверждают, что начать этим заниматься можно и с детьми с младшего школьного возраста. Однако тут следует проявить осторожность, и, если вы видите, что ребенок не понимает, о чем идет речь, на какое-то время отложите реализацию этого *«семейного мероприятия»*.

4. Определите количество денег на карманные расходы ребенка и подарите ему копилку.

Научите ставить цель, ради которой он захочет копить деньги.

Копилка – один из способов научить ребенка следить за тем, как растут его деньги.

5. Научите детей зарабатывать деньги.

Деньги не растут на деревьях, поэтому следует научить детей работать – для того, чтобы они имели собственный доход. Они могут начать, например, с того, что соберут дома макулатуру и сдадут ее.

6. Вовлекайте детей в обсуждение семейного бюджета и планирование отпусков.

Расскажите детям о необходимости оплачивать коммунальные услуги и о том, что каждая семья обязательно должна выделять деньги на непредвиденные расходы (неожиданно вышел из строя, скажем, водопроводный кран и надо купить новый). Объясните, что для того, чтобы съездить куда-нибудь на каникулы, надо потратить деньги на приобретение билетов, оплату гостиничных номеров и развлечений.

7. Расскажите детям о том, что такое пожертвования на благотворительные цели.

Жертвуя деньги на благотворительные цели, вы тем самым помогаете ребенку понять, почему люди делятся друг с другом и делают друг другу подарки.

Такие *«уроки доброты»* многим детям запоминаются на всю жизнь. Когда они становятся взрослыми, у них сохраняется ощущение, что акт дарения приносит истинное удовольствие и удовлетворение.

8. Будьте для ребенка примером.

На собственном примере демонстрируйте своим детям, как следует относиться к деньгам.

Научитесь осмотрительно планировать семейный бюджет и разумно копить средства.

Результаты работы:

Значительно повысился уровень знаний и представлений по вопросам финансовой грамотности.

Дети приобрели ценный опыт поведения и деятельности в семье и в обществе.

Трансляция фотовыставки на сайте ДОУ.

Дети и их родители заинтересовались темой «Финансовая грамотность».

Дети активно используют полученные знания о семейном бюджете в сюжетно-ролевых играх.

Повысилась компетентность родителей в вопросах семейного воспитания и финансовой грамотности.

Использовали новую форму взаимодействия педагогов с родителями- мини-семинар.

Список литературы

1. Аменд А.Ф., Саламатов А.А. Формирование нравственных представлений дошкольников в процессе экономического воспитания // Детский сад от А до Я. 2003. №4. с.55.

2. Аношина Л.М. Экономическое воспитание старших дошкольников в процессе ознакомления с новыми профессиями // Детский сад от А до Я. 2003. №4. с.103.
3. Васин Д.В. Деньги и бизнес для детей.- Эксмо, 2017.-128 с.
4. Попова Т. Волшебный банкомат. Детям об экономике.- Манн, Иванов и Фербер, 2019.- 90 с.
5. Интернет ресурсы
6. <https://www.minfin.ru/ru/document>
7. <https://dohcolonoc.ru/>
8. <http://e.stvosпитatel.ru/>

Кузьмин Владимир Андреевич
учитель истории и обществознания
МБОУ «Гуванская ООШ»
Шумерлинского района
Чувашской республики.

Проект «Уроки банковского этикета как важный фактор успешной социализации школьника».

Актуальность. Проект «Уроки банковского этикета как важный фактор успешной социализации выпускника общеобразовательной школы» разработан на основе рекомендаций Министерства образования и науки Российской Федерации по повышению финансовой грамотности обучающихся.

Цель проекта. Развитие культуры делового поведения и общения. Повышение финансовой грамотности выпускников общеобразовательных учебных заведений в финансовой и банковской сфере и воспитание культуры грамотного финансового поведения.

Задачи проекта: Выявить уровень финансовой грамотности выпускника. Популяризировать темы товарно-денежных, кредитных и иных финансовых отношений. Мотивировать участников проекта на культурное общение и деловую активность, практическую деятельность в рамках заявленной проблемы.

Ожидаемые результаты. Реализация проекта в основной общеобразовательной школе, конкретно на уроках обществознания в 6 и 8 классах, будет способствовать повышению уровня финансовой грамотности в банковской сфере. В рабочей программе обществознания в 6 и 8 классах есть тема сфера экономики, куда эти часы и можно пристроить. Кроме этого, данный проект можно запустить как отдельная тема во внеурочных занятиях по финансовой грамотности в основной школе. Проект позволит расширить возможности обучающихся по эффективному использованию финансовых услуг в целях повышения собственного благосостояния и роста сбережений. Проект призван сформировать ответственное отношение к делу, к товарищам по работе, к деньгам. Должно появиться осознанное понимание социальной значимости банковской системы в бюджете страны и отдельно взятой семьи. Проект побуждает обучаемого использовать средства информационных и коммуникационных технологий в целях правильного расчета финансовых обязательств.

Основное содержание проекта.

Урок 1. По одежде встречают, по уму провожают.

Задание к теме. Нарисовать интерьер «своего» банка.

Банк (в Москве и в других городах) – это, прежде всего, модный дизайн, дорогая мебель, живописные полотна, современная оргтехника. Кабинеты украшаются антикварными произведениями искусства, совместными фотоснимками руководителей банка с известными политическими и общественными деятелями, фотографиями жены и детей, редкими

коллекциями, дорогими сувенирами, привезенными из разных стран. Словом, в банке можно увидеть все, что говорит о значимости, влиятельности и состоятельности.

Банковская сфера предъявляет определенные и четкие требования к своим сотрудникам относительно их одежды, поведения и манеры держаться. В банковских учреждениях общепринятым является строгий, сдержанный стиль. Мужчины предпочитают темные костюмы умеренного покроя из дорогих тканей, белую рубашку, модный и строгий галстук. Они следят за тем, чтобы в одежде обязательно проявлялись атрибуты состоятельности и богатства: дорогие часы на руке, солидный дипломат, снабженный кодовым замком, фирменная обувь. Придается значение и таким деталям, как: инкрустированная ручка, кожаная папка для бумаг, золотая оправа для очков.

Женщины в банках тоже придерживаются строгого стиля в границах общепринятых правил, однако в их одежде ярче проявляется индивидуальность. Дорогие, преимущественно золотые украшения, хорошая модная обувь, деловые и в то же время элегантные костюмы, изысканная парфюмерия.

Урок 2. Слово серебро, молчание золото.

Задание к теме. Написать сочинение « Банк – это серьезно!»

В банках не встретишь шумных и демонстративно раскованных людей. Здесь больше всего ценятся чувство собственного достоинства, деловитость, собранность, умение контролировать собственные эмоции. Общаются в сдержанной, «закрытой» манере, профессионально и информативно.

В целом, по тому, как поддерживают взаимоотношения, одеты и ведут себя банковские работники, можно судить об их интеллектуальных и профессиональных качествах, а также, что очень важно, о статусе банковского учреждения, в котором они работают. В этих внешних деталях, бросающихся в глаза посетителям и клиентам, проявляется определенный «банковский стиль», элементы банковской корпоративной культуры и этикета, развитых во всем мире и возникающих сейчас в России.

Несмотря на то, что разработанной специальной системы банковского этикета еще не существует, все же некоторые ее основы можно взять из имеющихся видов этикета (делового и дипломатического).

Урок 3. Морально-этические правила профессионального поведения в банковском учреждении.

Задание к теме. Составить презентацию по теме.

Правило 1. Честность и надежность. Эти моральные требования предъявляются к коллегам и партнерам не просто из-за стремления «иметь со всеми хорошие отношения». По существу, стремление банковского руководителя быть честным и надежным в деловых контактах — это проявление его внутренней установки на стабильность и поддержание с партнером долгосрочных, а не сиюминутных отношений. При демонстрации честности и надежности партнеру дают понять, что он получает определенные гарантии, организуя взаимодействия именно с данным банком. Быть честным и надежным в банковской сфере выгодно, и с социальной, и с финансовой точки зрения.

Правило 2. Обязательность. В первую очередь ценятся отношения, проверенные годами, а новичков долго изучают, прежде чем решают оказать им доверие. Из записной книжки вычеркивается или помечается особым знаком телефон партнера, который проявил необязательность, совершил подлог или обман. Деловая характеристика такого партнера в банковской сфере передается по личным каналам, и сформировать положительное отношение к себе ему бывает очень трудно. Действительно, деловая репутация создается годами, а утратить ее можно в считанные минуты без права на «реабилитацию».

Правило 3. Золотая середина между необходимостью конкуренции и пониманием значения сотрудничества. Наблюдения показывают, что многие деловые люди стараются пойти на приемлемый для обеих сторон компромисс с тем, чтобы сохранить нужные деловые отношения.

Правило 4. Служебная субординация. Обязательное подчинение младших старшим, соблюдение правил трудовой дисциплины и разграничение профессиональных полномочий.

Правило 5. Преданность своему банку. Отличить надежный банк от прочих можно по признаку внимания его руководства к морально-этическим вопросам банковского труда

Урок 4-5. Для тех, кто хочет быть финансово грамотным.

Специально для тех, кто хочет развивать в ребенке предпринимательские навыки и мышление бизнесмена, существует специальная литература. Вот некоторые из них Задание к теме. Составить презентацию по одной из предложенных книг.

Наталья Чуб. «Азбука бизнеса»

Эта книжка рассчитана на детей от 8 до 10 лет. Автор рассказывает, откуда взялись деньги и как правильно к ним относиться. Главный герой повествования – неразумный и эгоистичный мальчик Сережа попадает в страну гномов. Гномы помогают ему познать секреты открытия собственного дела, рассказывают о способах заработка, для чего нужна реклама и как она работает; как ответить на подлость конкурентов и т. д. В конце каждой главы — упражнения на логику, внимание, память и очень неплохие для маленького бизнесмена задания: придумай название фирмы и хорошую вывеску для нее, выбери блюдо, которое у твоей мамы получается лучше всего, и изобрази для него рекламу. В конце книжки есть словарь экономических терминов.

Ольга Гозман , Владимир Правоторов , Елена Шахова. «Что такое бизнес?»

Герои книги, Петя и Таня, впервые попадают в мир бизнеса. Они узнают, зачем родители ходят на работу, почему конкуренция - это хорошо, как государство и бизнес помогают друг другу, для чего нужна прибыль и почему так важна хорошая репутация.

Энциклопедия для детей. Бизнес

Эта книга написана для детей старшего школьного возраста. Как и другие тома «Энциклопедии для детей», «Бизнес» — серьезный, качественный труд. Веселых историй для детей здесь нет — это именно энциклопедия, но для детей: статьи, не требующие больших усилий для понимания, хорошие иллюстрации. «Бизнес» — 26-й том в серии энциклопедий «Аванты+». Здесь просто и внятно рассказывается о том, как создать бизнес, каким законам он подчиняется, как функционирует, почему становится успешным или провальным. Много статей посвящено историям успеха известных бизнесменов, компаний и мировых брендов.

Елена Тончу. «Большой бизнес для маленьких детей»

Произведение построено в виде разговора с подростком, которого привлекает карьера бизнесмена. Речь в книге идет о том, что нужно знать юному предпринимателю до и после начала трудовой деятельности, какие трудности могут встретиться ему на пути, как их предвидеть и преодолеть. Большие тематические разделы для простоты восприятия поделены на маленькие главки: «Золотые» правила бизнесмена», «Семейный бизнес», «Бизнес-план», «Бизнес-идея» и т.д. Они в свою очередь перемежаются тестами, заданиями и любопытными фактами типа «Почему деньги не пахнут». Это могло бы походить на учебник, если бы не доверительный тон автора и некоторые темы для обсуждения.

Урок 5-7. Словарь банковских терминов. Задание к уроку: составить кроссворд «Банковское дело» и сборник тестов.

Автокредит – кредит на покупку автомобиля.

Акция – ценная бумага, которая дает ее владельцу право на участие в управлении компанией-эмитентом, на получение дивидендов, а также на часть имущества компании в случае ее ликвидации.

Выгодоприобретатель – субъект, получающий страховое возмещение по договору страхования при наступлении страхового случая.

Дефолт – невозможность погашения долговых обязательств в установленный срок в полном объеме.

Диверсификация – подход к формированию инвестиционного портфеля, при котором инвестиционный портфель содержит достаточно большое число различных активов.

Дисконтирование – определение текущей стоимости будущих денежных поступлений посредством умножения денежного потока на коэффициент дисконтирования.

Досрочное погашение – выплата кредита или его части раньше срока, предусмотренного договором.

Заемщик – субъект, получающий кредит.

Закладная – документ, согласно которому право собственности на недвижимость переходит к кредитору в том случае, если заемщик перестает платить по ссуде, которую он взял для покупки этого дома.

Залог – имущество, являющееся гарантией возврата кредита. Инвестиционные фонды – фонды, осуществляющие коллективные инвестиции. Инвестиционные фонды аккумулируют сбережения физических или юридических лиц и инвестируют их в разные финансовые активы (ценные бумаги различных компаний, банковские депозиты и др.).

Инфляция – устойчивая тенденция повышения общего уровня цен на товары и услуги.

Ипотечный кредит – кредит на покупку недвижимости под залог покупаемой недвижимости.

Капитализация процентов – ежемесячное, ежеквартальное или ежегодное причисление процентов по вкладу к сумме вклада. Капитализация процентов позволяет начислять проценты на проценты в следующем периоде.

Комиссия – непроцентный платеж по кредиту

Кредит – предоставление денежных средств, товаров и услуг на условиях возвратности, срочности и платности.

Кредит «до зарплаты» – краткосрочный потребительский кредит.

Кредит на образование – кредит на оплату обучения в вузе.

Кредитная история – информация об исполнении заемщиком принятых на себя обязательств по кредитам.

Кредитный рейтинг – мера кредитоспособности заемщика.

Кредитор – субъект, выдающий кредит.

Коллекторское агентство – компания, специализирующаяся на сборе долгов.

Накопительная пенсионная система – система, при которой пенсия формируется из отчислений с доходов занятого населения и выплачивается этим гражданам по достижении ими пенсионного возраста. В отличие от распределительной системы, где трудоспособные граждане обеспечивают пенсии для граждан старших поколений, при накопительной системе каждый человек обеспечивает свою пенсию, а точнее, по достижении пенсионного возраста он получает в виде пенсии накопления, которые были сделаны им в трудоспособном возрасте.

Налог – обязательный безвозмездный платеж, взимаемый государством в лице налоговых органов с организаций или физических лиц.

Налоговая база – это стоимостная или количественная оценка объекта налогообложения.

Налоговая декларация – официальное заявление налогоплательщика о полученных за определенный период времени доходах и распространяющихся на эти доходы льготах, подаваемая в налоговые органы по специальной форме. На основании налоговой декларации налоговые органы вычисляют сумму налога, которую обязан выплатить налогоплательщик.

Налоговый период – период времени, в течение которого формируется налоговая база, на основании которой исчисляется сумма налога.

Налогоплательщик – физическое или юридическое лицо (организация, предприятие), на которое законом возложена обязанность уплачивать налоги.

Облигация – долговая ценная бумага, которая дает ее владельцу право на получение от компании-эмитента купонных выплат и номинальной стоимости облигации в определенные сроки.

Первоначальный взнос – часть цены покупаемого объекта, выплачиваемая из собственного кармана заемщика.

Плавающая процентная ставка – процентная ставка по кредиту, привязанная к внешним индексам (LIBOR, MosPrime).

Поручитель – человек, берущий на себя обязательства по кредиту в случае неплатежеспособности заемщика.

Потребительский кредит – кредит без заранее указанной цели.

Рефинансирование кредита – частичное или полное погашение кредита за счет получения нового кредита.

Ставка налогообложения – это величина налоговых начислений на единицу измерения налоговой базы. Различают пропорциональную, прогрессивную и регрессивную налоговые ставки. Прогрессивные налоговые ставки возрастают с ростом налоговой базы, регрессивные – уменьшаются, пропорциональные – остаются неизменны независимо от размера налоговой базы.

Фиксированная процентная ставка – процентная ставка по кредиту, не зависящая от внешних индексов.

Финансовое посредничество – деятельность по аккумулярованию финансовых средств у одних экономических субъектов и предоставлению их другим. Финансовые посредники делятся на депозитные учреждения, страховые компании, пенсионные и инвестиционные фонды и прочих финансовых посредников.

Финансовый актив – актив, который в отличие от реального актива дает право на получение в будущем денежного дохода, а не потока услуг.

«Фишинг» – вид мошенничества в сети Интернет, при котором мошенники, используя фальшивый сайт банка, пытаются получить доступ к конфиденциальным данным держателя карты, используемым для входа на сайт интернет-банка.

Франшиза – определенная договором страхования сумма ущерба, не подлежащая возмещению страховщиком. Франшиза устанавливается в конкретной денежной сумме или в проценте от суммы страхового возмещения и может быть условной или безусловной. В случае безусловной франшизы страховщик не возмещает ущерб, размер которого не превышает франшизы. Если же размер ущерба превышает франшизу, то страховое возмещение выплачивается в пределах страховой суммы и равно разности суммы ущерба и безусловной франшизы.

Список литературы

1. Самоукина Н.В. Искусство управления персоналом банка. Москва 1997.
2. Алексеев П.В. Банковское дело. Управление в современном банке. М.КноРус, 2018
3. Бугорский В.Н. Банковское дело. Сборник тестов.М. Финансы и статистика, 2016
4. Иванова Т.Ю. Банковское дело. Сборник тестов. КноРус, 2016
5. Кроливецкая Л.П. Банковское дело в вопросах и ответах. М. Эксмо, 2017

Кузьмина Валентина Геннадьевна
воспитатель
МБДОУ «Детский сад №5»
город Чебоксары
Чувашской Республики

Тема проекта «История денег»

Актуальность проекта: Для чего нужны деньги? Откуда они появились? Какими деньги были? Эти и многие вопросы на эту тему волнуют каждого ребенка. В данном проекте мы постараемся разобраться, как появились денежные отношения и так ли они важны в современном мире.

Цель проекта: расширение представлений детей об истории возникновения денег, изменения их форм и вида; изучение и систематизирование знаний в области происхождения денег; предпосылки их возникновения и их сущности.

Задачи проекта:

Дать представление об истории возникновения денег, о банках;

Выяснить предпосылки появления денег:

- какими предметами обменивались люди до возникновения традиционных денег;
- какими были первые деньги и самые известные эквиваленты денег;
- какие продукты, растения, животные выполняли роль денег до появления металлических и бумажных денег;
- как первоначально использовали золото и серебро;
- когда и где появились первые бумажные деньги;
- когда и в какой форме появились первые денежные единицы в странах мира.

Развивать умение детей общаться, договариваться, распределять роли в сюжетно-ролевой игре.

Вид проекта: познавательный.

Срок реализации: среднесрочный.

Состав участников: групповой

Ожидаемые результаты: дать представление об истории возникновения денег и как они «работают» в современном мире.

Работа педагога по подготовке и реализации проекта:

Изучение литературы, поиск информации в интернете, разработка презентаций, составление конспекта, подбор иллюстраций.

Деньги не всегда были такими, какими мы их привыкли видеть. Когда-то в давние времена денег вообще не существовало. В первобытные времена существовал натуральный обмен, когда, например, мешок репы можно было поменять на мешок свёклы. Но это не очень удобно, так некоторые товары оказываются более ценными, чем другие. Для более точного и справедливого обмена необходима какая-то шкала измерения стоимости. Сколько метров ткани или металлических изделий полагается за мешок пшеницы? Если посчитать стоимость всех товаров в одной определённой единице, обмен значительно упростится.

На протяжении долгого времени хозяйство было натуральным. Это значит, что все необходимое для жизни производилось в домашних условиях. Если владельцу усадьбы необходимо было приобрести то, что у него не производилось, он получал товары или продукты посредством натурального обмена. Но это было неудобно – ни один хозяин не мог быть уверенным, что, предлагая свои товары для обмена, он получит желаемое. Те, с кем он хотел поменяться, могли просто не нуждаться в предлагаемых им вещах или продуктах.

Говоря экономическим языком – потребности не совпадали, и это случалось довольно часто.

Первые деньги на земле



Сушеная рыба (Исландия)



Буйвол (Индия)



Кирпичный чай (Монголия)



Морские ракушки (Южной Америки на островах Океании)



Шкуры зверей (Канада, Россия)



Соль (Африка)

Денежные эквиваленты у различных народов

Меновая торговля, иначе говоря, бартерный обмен оказался неэффективным методом удовлетворения потребностей. Возникла необходимость во введении какого-то одного ценного товара (эквивалента), на который можно было бы обменять собственную продукцию, а затем посредством обмена на этот ценный товар приобрести необходимое. В качестве эквивалента у разных народностей были приняты **различные предметы**. Единственным требованием к такому предмету должна была быть его ценность для любого члена общества. У народов севера это были **шкуры животных**, у жителей Австралии и Океании – **жемчуг**, в Южной Америке – какао-бобы. На Руси в древности в качестве эквивалента для обмена выступал **скот**. Он служил для обмена и уплаты налогов, а сборщиков податей в то время называли «скотниками». Но на роль постоянного денежного эквивалента скот не подходил. Очень неудобно было гнать его при необходимости поездки за покупками на большие расстояния. Поэтому вместо него стали использовать **меха**, а впоследствии **золотые и серебряные слитки**.

Такое понятие как «**гривна**» появилось в Киевской Руси в **XI** веке. Гривна представляла собой серебряный слиток весом **400** грамм. Этот слиток можно было разрубить пополам, и каждая половина получала название «**рубль**». Рубль можно было еще раз разрубить напополам, получив две полтины. А части полтины, разрубленной надвое, назывались четвертаками. Две серебряные гривны равнялись одной золотой гривне. Три серебряные гривны составляли стоимость коня, а за одну такую гривну можно было купить корову.



Появление монет

Носить с собой мешки шкур или тяжелые слитки было неудобно. Это стало причиной для изготовления монет. Поскольку **золото и серебро** имело большую ценность в обществе, эти металлы и стали **материалом для изготовления первых денег**.

На Руси золотые и серебряные монеты стали чеканить только в конце **X** века **при князе Владимире**. Они назывались «**златниками**» и «**серебряниками**» соответственно. До этого в нашей стране в торговых целях имели хождение арабские и византийские монеты. Они использовались в основном во внешней торговле. Торговля внутри государства осуществлялось только в крупных городах. На провинциальном уровне проводились сезонные ярмарки, где по-прежнему был в ходу бартерный обмен.

В период монголо-татарского ига монеты на Руси чеканить перестали. Их производство возобновилось в период правления князя **Дмитрия Донского** после Куликовской битвы. Использовались только серебряные слитки «гривны», стоимость которых значительно поднялась.

После свержения ига на Руси стремительно стали развиваться ремесло и торговля. Поэтому первостепенной задачей государства стало восстановление чеканки собственных монет. Монеты чеканились во всех крупных городах. Их размеры и внешний вид отличались, например, у рублей, отчеканенных в Новгороде и Москве, был разный вес. Впоследствии из-за укрепления централизованной власти было **решено создать единую денежную систему**, и чеканить монеты в различных княжествах власти запретили.



Бумажные деньги

Попытки заменить монеты чем-то более легким предпринимались задолго до появления бумажных денег. **Еще до нашей эры китайцы** пытались создать денежный эквивалент **из оленьей кожи**. Это были небольшие четырехугольники, на которые наносились специальные знаки и государственные печати.

Настоящие банковские деньги появились с развитием производства бумаги и становлением банковской системы. Деньги в золотом и серебряном виде помещались владельцем в банк. При желании взять оттуда необходимую сумму, банк **выдавал выписку**, которую можно было использовать при покупках или погашении долгов. На основании этой выписки деньги снимались со счета владельца и переходили на счет продавца или кредитора. Такой документ назывался банкнотой и являлся предтечей бумажных денег. Впоследствии на банкноты был установлен официальный курс, после чего они стали считаться бумажными деньгами.

В России появление бумажных денег было **связано с дефицитом серебра**. В период взимания налогов с населения приходилось организовывать целые караваны с охраной, что стоило не дешево. Налоги платились в основном медными деньгами, и **500** рублей равнялось целой телеге медных денег. Все это было очень неудобно, поэтому правительство приняло решение выпустить бумажные деньги, называемые ассигнациями. При **Екатерине II** было открыто два банка в Москве и Петербурге, в которые поместили по **500** тысяч рублей золотом, серебром и медью. На эту сумму напечатали ассигнации достоинством 25, 50, **75** и **100** рублей. Но качество печати ассигнаций оставляло желать лучшего, и этим сразу воспользовались фальшивомонетчики. Поэтому через несколько лет ассигнации были изъяты из оборота и заменены более качественными достоинством **5** и **10** рублей.

Электронные деньги:

Сегодня деньги диверсифицируются, буквально на глазах множатся их виды. Вслед за чеками и кредитными карточками, появились, дебитные карточки и так называемые “электронные деньги”, которые, посредством компьютерных операций, можно использовать для переводов с одного счета на другой. Электронные деньги новое явление в денежном обращении - процесс дестафации денег, т.е. исчезновение вещественных средств обращения платежа.

Электронные деньги впервые появились в 70-х годах. Во второй половине 80-х годов в ряде капиталистических стран начинают внедрять электронные кредитные карточки второго поколения.

Пластиковая карточка представляет собой пластину стандартных размеров (85.6 мм 53.9 мм 0.76 мм), изготовленную из специальной, устойчивой к механическим и термическим воздействиям, пластмассы. Одна из основных функций пластиковой карточки - обеспечение идентификации использующего ее лица как субъекта платежной системы. Для этого на пластиковую карточку наносятся логотипы банка-эмитента и платежной системы, обслуживающей карточку, имя держателя карточки, номер его счета, срок действия карточки и пр. Кроме этого, на карточке может присутствовать фотография держателя и его подпись. Алфавитно-цифровые данные - имя, номер счета и др. - могут быть эмбоссированы, т.е. нанесены рельефным шрифтом. Это дает возможность при ручной обработке принимаемых к оплате карточек быстро перенести данные на чек с помощью специального устройства, импринтера, осуществляющего "прокатывание" карточки (в точности так же, как получается второй экземпляр при использовании копировальной бумаги).

На лицевой стороне карточки с магнитной полосой обычно указывается: логотип банка-эмитента, логотип платежной системы, номер карточки (первые 6 цифр - код банка, следующие 9 - банковский номер карточки, последняя цифра - контрольная, последние четыре цифры нанесены на голограмму), срок действия карточки, имя держателя карточки; на оборотной стороне - магнитная полоса, место для подписи.

Карточки с магнитной полосой являются на сегодняшний день наиболее распространенными - в обращении находится свыше двух миллиардов карт подобного типа. Магнитная полоса располагается на обратной стороне карты и, согласно стандарту ISO 7811, состоит из трех дорожек. Из них первые две предназначены для хранения идентификационных данных, а на третью можно записывать информацию (например, текущее значение лимита дебетовой карточки). Однако из-за невысокой надежности многократно повторяемого процесса записи/считывания, запись на магнитную полосу, как правило, не практикуется, и такие карты используются только в режиме считывания информации. Хотя такой тип карт относительно уязвим для мошенничества. Тем не менее, развитая инфраструктура существующих платежных систем и, в первую очередь, мировых лидеров "карточного" бизнеса - компаний MasterCard/Europay является причиной интенсивного использования карточек с магнитной полосой и сегодня. Отметим, что для повышения защищенности карточек системы VISA и MasterCard/Europay используются дополнительные графические средства защиты: голограммы и нестандартные шрифты для эмбоссирования.

Как известно, первые смарт-карточки появились во Франции в середине 70-х годов.

Основными преимуществами этого вида пластиковых карточек по сравнению с их "магнитными собратьями" являются повышенная надежность и безопасность,

многофункциональность, возможность ведения на одной карточке нескольких счетов.

Существенный недостаток смарт-карточек, который до сих пор не удалось преодолеть, - их высокая себестоимость, значительно превосходящая стоимость пластиковой карточки с магнитной полосой. Стоимость смарт-карточек зависит от целого ряда факторов (объема памяти, мощности микропроцессора) и колеблется для тиража в миллион карточек от 0,6 до 9,5 долл. США.



Заключительным этапом в истории денег является их переход в электронный вид. С развитием информационных технологий и появлением банковских карт человеку уже необязательно носить купюры и монеты с собой, ведь деньги у него могут находиться в электронном виде (то есть на специальном счете в банке, который привязан к его банковской карте). Пользование деньгами стало гораздо удобнее. Вместе с этим и банки перешли на электронный перевод денежных средств.

Таким образом, на протяжении своей истории деньги прошли эволюцию от камней и ракушек в древнем обществе до банкнот и монет, которыми мы пользуемся, а также электронных денег.

Заключение:

На основании изложенного в работе материала можно сделать ряд следующих выводов:

- I. Сущность денег заключена в выполняемых ими пяти основных функциях: мера стоимости; средство обращения; средство накопления; средство платежа; мировые деньги. Каждая денежная функция при всей своей специфичности составляет органическое единство вместе с остальными.
- II. Появление денег связано с развитием обмена, торговых отношений. Первые деньги были призваны решить проблемы в осуществлении бартерных сделок. Возникшая необходимость во всеобщем эквиваленте закрепила функцию денег за благородными металлами (золотом и серебром). Однако внутренняя полезность полноценных денег стала причиной их вытеснения бумажными деньгами.
- III. Деньги обладают свойством наибольшей ликвидности, то есть в любой момент могут быть использованы для приобретения товаров или услуг. Они представляют собой общепризнанное средство обмена.
- IV. Выпуск бумажных денег должен быть ограничен количеством полноценных денег, необходимых для обращения в данный период, другими словами, количеством золотых денег, которые они замещают в обращении.

Ход проекта

I. Чтение и обсуждение рассказов.

Петр Кошель «История денег. Рассказы для детей». (Проводится в течение нескольких занятий.)

Занятие 1. Чтение глав «Что такое деньги?», «Первые деньги», «Какие еще были деньги» или пересказ их воспитателем.

Вопросы по содержанию:

- Что делали люди, когда у них не было денег, но им хотелось приобрести какой-то товар?
- Были ли какие-то правила обмена?
- Что люди могли обменять?
- Какие товары ценились дороже, а какие – дешевле?

Занятие 2. Чтение глав «Что такое банк?», «Бумажные деньги», «Первые металлические деньги» или пересказ их воспитателем.

Вопросы по содержанию:

- Что люди могут сделать, когда придут в банк?
- Какие были деньги?
- Из каких металлов делали деньги?
- Как же случилось, что золото и серебро стали деньгами вместо железа и меди?

Занятие 3. Чтение глав «Первые монеты на Руси», «Русский рубль», «Пятак-самозванец», «Первые монеты» или пересказ их воспитателем.

Вопросы по содержанию:

- Почему русские деньги называли именно «рублем»? Откуда пошло такое название?
- Всегда ли монеты были круглыми?

Занятие 4. Чтение глав «Монеты раньше и теперь», «Фальшивые монеты», «Что такое инфляция?» или пересказ их воспитателем.

Вопросы по содержанию:

- Какие названия иностранных денег вы запомнили или знаете?
- Кто такие фальшивомонетчики?
- Как наказывали фальшивомонетчиков раньше?
- Как вы думаете, сегодня существуют фальшивомонетчики?
- А как их сейчас наказывают?

II. Беседа «Дети и деньги».

- Ребята, скажите, у кого из вас есть свои деньги? Кто их вам дает? Для чего?
- Кто из вас копит деньги? Где вы их копите?
- Что вы можете купить за деньги?
- Как нужно обращаться с деньгами?
- Где ваши родители берут деньги?

– Ребята, я предлагаю вам спросить ваших мам, пап, бабушек и дедушек, есть ли у них образцы старых российских денег, тех, которые сейчас уже не используются. Если вы принесете такие деньги, мы составим с вами коллекцию.

Аналогичное предложение необходимо озвучить родителям для поиска и подбора старых российских денег разных времен. Цель – создание коллекции монет и купюр «Российские деньги».

III. Игры и развлечения.

1. Сюжетно-ролевая игра «Менялы».

Дети перевоплощаются в жителей двух племен, которые приходят на поляну и обмениваются предметами мебели, продуктами, одеждой и т. д.

Беседа:

- Ребята, сегодня мы с вами попадем в прошлое, в далекие времена, когда еще совсем не было денег. Что тогда делали люди, когда им требовалась какая-то вещь? (Менялись с другими людьми.) Вот и вы будете меняться. Вы разделитесь на два племени, придумаете каждому название, выберете вожака. Вожак будет самым главным, он будет решать все ваши споры и конфликты (то есть если кто-то не может договориться, то идет к вожаку и делает так, как он скажет).

Дети делятся на два племени: «Чунга-чанга» и «Юка-кука», выбирают вожаков, после чего они определяют место для поляны (центр ковра).

Педагог раздает вожакам по мешку с предметами (в одном – тарелки, ложки, вилки, хлеб, фрукты, одеяло, штаны, шорты, панамка и т. п., в другом – бокалы, кастрюля, овощи, ножи, майки, футболки, подушка, простыни и т. п.). Задача каждой команды – организовать быт племени: питание (посуда и продукты), место для сна (на чем будут спать и чем укрываться), одежду. У каждой команды чего-то не хватает из предметов, и они приступают к обмену. Педагог следит за ходом игры, помогает в сложных ситуациях. Игра заканчивается, когда обе команды организуют быт племени и могут рассказать о том, как они сделали это и что у них получилось.

2. Сюжетно-ролевая игра «Магазин».

Вечернее время можно посвятить игре в магазин; по выбору детей это может быть магазин «Продукты», «Одежда», «Игрушки». Выбирается продавец, остальные дети – покупатели.

3. Развлечение «Волшебная монетка».

В свободное время детям можно предложить данное развлечение.

Дети накрывают листом бумаги монету и закрашивают это место цветным или простым карандашом, получается отпечаток монеты.

4. Развлечение создание своей индивидуальной банкноты

Предложить в свободное время нарисовать детям свою банкноту, можно с помощью родителей. Предоставить свои работы.



5. Демонстрация коллекции монет родителям. Выступления детей об истории денег.

Итог создание: Коллекции денег, созданная детьми с помощью родителей.



Список литературы

1. Войтов А. Г. Деньги: учебное пособие. – М. 2002
2. Воронов Ю. П. Страницы истории денег. – Н. 1999
3. Дадченко А. История денег. – У. 2001
4. Долин Г. Экономическая теория товара и денег. – М. 2000
5. Елизаветин Г. Деньги. – М. 2000
6. Ефимов В. А. Экономическая азбука - 5-7. – М. 2000
7. Ефимов В. А. Экономическая азбука - 6. – М. 2000

Кузьмина Ирина Михайловна
 учитель начальных классов
 МБОУ «Верхнеяндобинская НШ-ДС»
 Канашского района
 Чувашской Республики

Финансовое мошенничество в сфере современных информационных технологий

Актуальность. Компьютерные сети все шире применяются во многих областях жизни российского общества. Столь же быстро растет число преступлений, связанных с использованием сетевого доступа, множатся способы и формы совершения такого рода деяний. Интернет-мошенничество является современной разновидностью традиционного мошенничества. Самой уязвимой «аудиторией» мошенников являются подростки. Именно поэтому актуальным становится разработка и проведение серии занятий для школьников старших классов на тему «Финансовое мошенничество в сфере современных информационных технологий».

Цель проекта. Повышение финансовой грамотности обучающихся в сфере финансового мошенничества и формирование у обучающихся осознанного безопасного финансового поведения в сфере информационных технологий., формирование культуры грамотного финансового поведения у обучающихся.

Задачи проекта:

Выявить уровень финансовой грамотности обучающихся в сфере финансового мошенничества.

Популяризировать темы финансового просвещения в сфере финансового мошенничества.

Мотивировать участников проекта на практическую деятельность в рамках заявленной проблемы.

Ожидаемые результаты. Реализация проекта будет способствовать повышению уровня финансовой грамотности, развитию следующих **предметных образовательных**

результатов:

Знать виды финансового мошенничества с сфере ИТ;

Знать об ответственности за финансовое мошенничество;

Уметь обезопасить себя от мошенников в Интернете,

метапредметных результатов:

Умение анализировать и делать выводы;

Умение выбирать действия в соответствии с поставленной задачей,

личностных результатов:

Составить памятку «Безопасное обращение с финансами в интернете»;

Развивать умение работать в группе;

Воспитание финансовой культуры,

коммуникативных:

Выражать свои мысли и идеи, обсуждать информацию.

Основное содержание проекта

Современные дети легко попадают на «удочку» виртуальных мошенников. И не все из них знают, как себя вести в той или ситуации, связанной с данной проблемой. Данная разработка предназначена для проведения занятия со школьниками на тему «Финансовое мошенничество в сфере современных информационных технологий». Также может использоваться для проведения занятия с родителями.

Оборудование: ПК с выходом в интернет, мультимедийный проектор, интерактивная доска, бумага, маркеры, раздаточный материал с кейсами, видеоролики, УК РФ.

Структура занятия

Этапы урока	Деятельность учителя	Деятельность учащихся
1. Мотивационный 10 минут	<p>Вводное слово учителя.</p> <p>Показ видеоролика «Как не стать жертвой виртуальных мошенничеств» (Приложение 1).</p> <p>Проведение предварительного анкетирования учащихся (Приложение 2).</p>	<p>Просмотр видеоролика.</p> <p>Учащиеся анализируют просмотренный видеоролик и результаты анкетирования и приходят к выводу о недостаточности имеющихся у них знаний о возможных финансовых мошенничествах в сети Интернет, а также о том, как не стать жертвой виртуальных мошенников. Формулируют тему и цель занятия.</p>

<p>II. Основной. Первичное усвоение новых знаний. Работа в группах 15 минут.</p>	<p>Учитель предлагает учащимся сформировать группы для работы с кейсами</p> <p>Учитель предлагает каждой группе выполнить определенный кейс. 1 группа – теоретический (Приложение 3,4)</p> <p>остальные группы – анализ практических ситуаций (Приложения 5-11)</p>	<p>Учащиеся формируют группы по 3-4 человека и выбирают спикера каждой группы.</p> <p>Учащиеся решают полученные кейсы.</p> <p>1 группа теоретики: отвечают на заданные вопросы, используя различные источники информации: Интернет-ресурсы, учебное пособие, УК РФ.</p> <p>остальные группы – практики: работают с кейсами (разбирают практические ситуации виртуальных ловушек, разрабатывают рекомендации, как избежать конкретной ловушки)</p>
<p>2.2. Проверка понимания. Представление результатов работы групп и их обсуждение. 15 минут</p>	<p>Координирует деятельность учащихся по заполнению кластера.</p> <p>Учитель предлагает группам определить к какому типу Интернет-мошенничества относятся ситуации, представленные в кейсах.</p>	<p>Представляют результаты своей работы, участвуют в обсуждении, оформляют кластер «Виртуальное мошенничество» на плакате:</p> <p>1 группа – заполняют структуру кластера (на доске)</p> <p>Остальные учащиеся:</p> <ol style="list-style-type: none"> 1) с помощью теоретиков (при необходимости) определяют тип мошенничества в предложенной ситуации. 2) представляют выводы, полученные в ходе анализа практических ситуаций, предложенных в кейсах; 3) дополняют кластер рекомендациями, как избежать конкретных ловушек. <p>Учащиеся анализируют предложенные каждой группой рекомендации и разрабатывают общие</p>

	<p>Учитель предлагает проанализировать предложенные каждой группой рекомендации, разработать общие правила безопасного обращения с финансами и персональными данными в сети Интернет.</p> <p>Учитель фиксирует предложения учащихся в кластере.</p> <p>Учитель предлагает в качестве закрепления материала просмотреть видеоролик «Остерегайся мошенничества в интернете» (Приложение 12).</p>	<p>правила безопасного обращения с финансами персональными данными в сети Интернет.</p> <p>Учащиеся просматривают предложенный видеоролик «Остерегайся мошенничества в интернете»</p>
III Этап оценки и рефлексии 10 минут	<p>Учитель организует работу учащихся по рефлексии</p> <p>Подведение итогов занятия</p>	<p>Каждый учащийся высказывается одним предложением, выбирая начало фразы из списка на экране.</p>

Приложения

Приложение 1.

Видеоролик «Как не стать жертвой виртуальных мошенничеств».

(<https://www.youtube.com/watch?v=neNplU5N09Q>)

Приложение 2

Анкета (входная).

Финансовое мошенничество – это:

Правонарушение, совершение которого влечёт применение к лицу мер уголовной ответственности.

преступление, заключающееся в завладении чужим имуществом (или приобретении прав на имущество) путем обмана или злоупотребления доверием.

Кража денег.

Какие виды интернет-мошенничества Вам известны. Впишите:

Сталкивались ли Вы или Ваши друзья, близкие с мошенничеством в сети интернет?

Да

Нет

Как Вы считаете, нужно ли уголовное наказание за интернет-мошенничество?

Да

Нет

Приложение 3

Задание теоретикам.

Уважаемые теоретики! Мы предлагаем вам, используя, различные источники информации (статья из Интернета, учебное пособие, УК РФ) ответить на следующие вопросы:

Что такое мошенничество?

Какие виды виртуального мошенничества существуют?

Используя не более 10 слов, дайте краткую характеристику основным видам виртуальных мошенничеств. Результат представьте в виде элемента кластера (название - краткая характеристика)

Приложение 4

Виды мошенничества в сети интернет. Как не стать жертвой мошенников...

(<http://www.advokativanov.ru/mosh2.html>)

Что делает среднестатистический пользователь в Интернете? Ищет информацию, скачивает музыку и фильмы, пишет в блог, посещает развлекательные сайты, пользуется почтой и т.п. Но вот однажды он сталкивается с заманчивым предложением заработать энную сумму денег за короткое время. Неважно, что именно ему предлагают, в его голове уже начинают крутиться мысли о легком заработке. Даже если он достаточно осторожен и не доверяет всему, что пишут, качественный дизайн и грамотный текст могут развеять все его сомнения. Что уж говорить о неопытных подростках... Человек отправляет нужную сумму на кошелек или проводит какие-то другие действия, и терпеливо ждет. Мошенник же получает свои деньги.

Мошенничество в Интернете приобретает все большие масштабы. Изобретаются все новые уловки по выкачиванию денег с простодушных пользователей. Практически полная безнаказанность, анонимность мошенников, большое количество доверчивых людей – все это подпитывает такой вот своеобразный вид ‘бизнеса’.

Большинство пользователей просто забывают о том, что в Интернете действуют те же законы, что и в жизни. Сейчас редко найдешь человека, который бы попытался выиграть у наперсточника на вокзальной площади, а вот когда ему же предложат отослать деньги на так называемый ‘волшебный’ кошелек, с тем, чтобы потом получить удвоенную сумму, все защитные психологические барьеры вдруг оказываются снятыми, и он с радостью соглашается. Все это напоминает 90-е годы, когда люди только после своего горького опыта (и чаще неоднократного) становились более осторожными, встречаясь с очередным предложением ‘легких’ денег. В Интернете, как мы видим, ‘90-е’ в самом разгаре... Главное, что нужно помнить всем - ‘халявы’ не бывает. Никто никогда не даст денег просто так. Деньги не появляются из неоткуда, даже если они ‘электронные’. А Интернет – это просто средство передачи информации.

Как известно, средствами получения денег является либо производство товаров, либо предоставление услуг. Для Интернета данное утверждение звучит так: либо вы получаете прибыль с производства интеллектуальной собственности, либо с предоставления сопутствующих услуг....

1. Мошенничества, связанные с Интернет-магазинами.

Через Интернет вам могут предложить приобрести все, что угодно, а распознать подделку при покупке через сеть бывает сложно. Однако, соблюдая некоторые правила покупки товаров через Интернет, можно оградить себя от возможных неприятностей.

Вас должна насторожить слишком низкая цена на определенный товар, а также отсутствие фактического адреса или телефона продавца. Скорее всего, вам предлагают приобрести подделку либо хотят присвоить ваши деньги.

Не поленитесь позвонить продавцу по телефону и подробнее выяснить уже известные вам особенности товара, его технические характеристики и т.д. Заминки на другом конце провода или неверная информация, которую вам сообщили, должны стать поводом для отказа от покупки в данном Интернет-магазине.

Наведите справки о продавце, изучите отзывы о его работе, и только после этого решайте - иметь ли дело с выбранным вами Интернет-магазином.

Пользуйтесь услугами курьерской доставки и оплачивайте стоимость товара по факту доставки.

2. Фишинг.

Фишинг (от англ. fishing - рыбная ловля, выуживание) - вид интернет-мошенничества, цель которого - получить данные, содержащиеся на вашей пластиковой карте.

Злоумышленники рассылают электронные письма от имени банков или платежных систем. Пользователю предлагается зайти на сайт, который является точной копией настоящего сайта банка, где можно увидеть объявления, например, об изменении системы безопасности банка. Для дальнейшей возможности использовать свою пластиковую карту вас просят указать пин-код и данные, содержащиеся на карте. Впоследствии эти данные используются для изготовления поддельной пластиковой карты и обналичивания денежных средств, содержащихся на вашем счете. Оставив свои данные, вы фактически преподносите мошенникам деньги на блюдечке.

Одной из разновидностью данного вида правонарушения являются звонки на сотовые телефоны граждан якобы от представителей банка с просьбой погасить задолженность по кредиту. Когда гражданин сообщает, что никакого кредита не брал, ему предлагается уточнить данные, содержащиеся на пластиковой карте. Этого уже достаточно для покупки товаров в Интернет-магазинах.

Следует помнить, что банки и платежные системы никогда не присылают писем и не звонят на телефоны граждан с просьбой предоставить свои данные. Если такая ситуация произойдет, вас попросят приехать в банк лично.

3. Интернет-попрошайничество.

В Интернете могут появиться объявления от благотворительной организации, детского дома, приюта с просьбой о материальной помощи больным детям. Злоумышленники создают сайт-дублер, который является точной копией настоящего, меняют реквизиты для перечисления денег.

Для того, чтобы не попасться на крючок и не отдать свои деньги в руки мошенников, не поленитесь перезвонить в указанную организацию, уточнить номер расчетного счета либо посетить ее лично, убедиться в достоверности размещенной информации, выяснить все подробности дела, а затем уже решать - передавать деньги или нет.

4. Мошенничества в отношении иностранных граждан (брачные аферы).

Не встретив в реальной жизни свою половину, многие мужчины продолжают искать ее в Интернете. Поиски начинаются на сайтах знакомств и дневниках, где будущие избранницы размещают свои фотографии.

Этим пользуются злоумышленники, используя фото девушек, привлекая психологов, программистов, переводчиков и посредством этих сайтов завязывают переписку с доверчивыми иностранцами.

Западные женихи «кляют» на объявления, где нетребовательные русские красавицы говорят о том, что нуждаются в серьезных отношениях. А взамен вечной любви, порой после месяцев переписки, просят решить их финансовые проблемы - помочь обеспечить сиделкой больных родителей, расплатиться с кредитом, перевести деньги на перелет к жениху в дальнее зарубежье и т.д.

После получения денег невесты перестают выходить на связь. Пылкие иностранные поклонники, поняв, что их обманули, обращаются в полицию. Злоумышленники рассчитывают только на женихов из дальнего зарубежья, т.к. представители ближнего зарубежья предпочитают приехать в гости к невесте сами, что невыгодно для мошенников.

5. Осторожно!!!! Вирус!!!!

Сущность вируса - переадресация со страницы запрашиваемого ресурса на фиктивную, скопированную с настоящей. Подмена осуществлялась для самых популярных ресурсов Рунета: Яндекс, Рамблер, Майл, ВКонтакте, Одноклассники.

Набирая на «зараженном» компьютере адрес одного из указанных ресурсов, пользователь попадает на сервер-подмену, где ему предлагается страница для входа в систему (имя и

пароль). С учетом того, что в адресной строке указано корректное имя, а внешний вид скопирован с оригинального сервера, у большинства пользователей не возникает подозрений в подлинности страницы.

После ввода имени и пароля отображается иная страница, где уже говорится о необходимости «подтверждения» или «активации» учетной записи за смс на короткий номер, стоимость которого минимальная или якобы бесплатная.

Таким образом, злоумышленники не только снимают денежные средства со счетов абонентов, но и получают логин и пароль доступа пользователя к указанным популярным ресурсам, что позволяет им в дальнейшем отправлять от имени «жертвы» различные сообщения, например:

- программка для бесплатной отправки подарков! - <http://re-url.me/abc>, мне не забудь отправить!

- привет. <http://www.894.joo.ru>. Лови программку по бесплатному повышению рейтинга, но не давай никому больше. Это не спам.

Основные темы, которые используются для «рекламы» скачивания и запуска зараженных программ:

- бесплатное повышение рейтинга «ВКонтакте»;
- программа перехвата SMS сообщений с телефона;
- дополнительные функции в социальных сетях, которые не существуют (подарки, VIP-доступ и т.д.)

После перехода по ссылке компьютер пользователя автоматически запускает вредоносную программу.

Наши рекомендации

Пострадавшим рекомендуется изменить пароль доступа к указанным ресурсам, а также установить версии антивирусных программ с обновленными антивирусными базами. Следует помнить, что ресурсы популярных сайтов никогда не потребуют от уже зарегистрировавшегося пользователя дополнительной авторизации, тем более за деньги путем отправки смс.

6. Осторожно!!! Новый вид мошенничества!!!

В Российском сегменте сети Интернет стала появляться информация о так называемых «звуковых» наркотиках, якобы оказывающих влияние на бинауральные ритмы человека. Реклама аудионаркотиков осуществляется посредством массовой рассылки писем на электронные почтовые адреса пользователей и на номера в системах быстрого обмена сообщениями. Доступ к прослушиванию аудио-файлов возможен после введения специального цифрового кода, получение которого происходит исключительно после оплаты в виде отправки смс-сообщения. Ресурсы, предлагающие такого рода продукцию, располагаются на площадях зарубежных провайдеров и зарегистрированы по фиктивным анкетным данным.

По мнению специалистов, достичь рекламируемого эффекта посредством звуковых колебаний невозможно. Единственным результатом применения «звуковых» наркотиков являются головные боли, частичная потеря памяти и снижение мозговой активности. Таким образом, информация о «цифровых наркотиках» - это хорошо спланированная «черная» пиар-компания, способная привлечь новых потенциальных покупателей звуковых файлов, и очередной способ получения денег мошенниками.

7. Найдено средство от Trojan.Encoder.20

Количество вирусов, которыми наводнено пространство всемирной паутины, на сегодняшний день не поддается исчислению.

Одной из вредоносных программ, разработанных и внедренных в Интернет киберпреступниками, стал Trojan.Encoder.20, который является усовершенствованной версией своего предшественника Trojan.Encoder.19.

Новоявленная программа-вымогатель распространяется через сайты со встроенным вредоносным кодом путем скрытой загрузки на компьютер посетителя сайта. Она шифрует

все файлы пользователей, после чего самоликвидируется. При попытке открыть файл на экране появляется сообщение с требованием заплатить от 10 до 89 долларов с помощью sms за возможность расшифровки информации.

Пользователям, пострадавшим от данного вируса, рекомендуется скачать разработанную компанией «Dr. Web» бесплатную утилиту, которая позволяет уничтожить данный вирус.

8. Внимание! Социальные сети - как один из способов вовлечения несовершеннолетних в оборот нелегального порно!!!!

Социальные сети активно используются злоумышленниками для вовлечения детей и подростков в распространение порнографических материалов с участием несовершеннолетних посредством сети Интернет.

Для этого создается вымышленная анкета (электронная страница), где используются фотосессии и вымышленные данные несовершеннолетних, взятые из различных открытых источников. Таким образом, порноделец маскируется под вид обычного подростка, который в сети Интернет пытается рассказать о себе и найти новых знакомых с общими интересами.

В ходе электронного общения создаются условия, побуждающие подростка направить свои откровенные фотографии. После их получения данные изображения распространяются на тематических форумах, файлообменных системах и фото и видеопорталах.

Зачастую злоумышленнику становятся известны анкетные данные подростка, и тогда происходит так называемый «трóллинг» или травля (размещение в Интернете на форумах, в дискуссионных группах, в вики-проектах провокационных сообщений с целью собственного развлечения и созданием конфликтов между участниками). Это необходимо для установления круга знакомых, учителей и родителей подростка с целью направления им полученных провокационных фотографий.

Общаясь в социальных сетях, помните:

Любой человек, с которым вы познакомились в сети и вступили в переписку, может оказаться всего лишь вымышленным персонажем. Не увидев его воочию, вы никогда не сможете быть уверенными в его реальном существовании!

Информация, направляемая Вами посредством сети Интернет - будь это личные данные, фотографии либо видео - может быть использована против Вас, в том числе в корыстных и преступных целях.

Уважаемые родители! Проинструктируйте Ваших детей об элементарных правилах безопасности в Интернете!

Приложение 5

Кейс 1 «Скачал?»

Александр долго искал программу для работы с 3-D проектировщиком. На одном из сайтов он увидел необходимую программу и большую зеленую кнопку «Скачать». Александр обрадовавшись, что сможет получить отличную программу бесплатно, нажал на кнопку, и получил следующее сообщение: «для того, чтобы снять ограничения на скачивание нужно ввести свой номер телефона и нажать «Продолжить»». Он последовал инструкции, далее появилась информация:

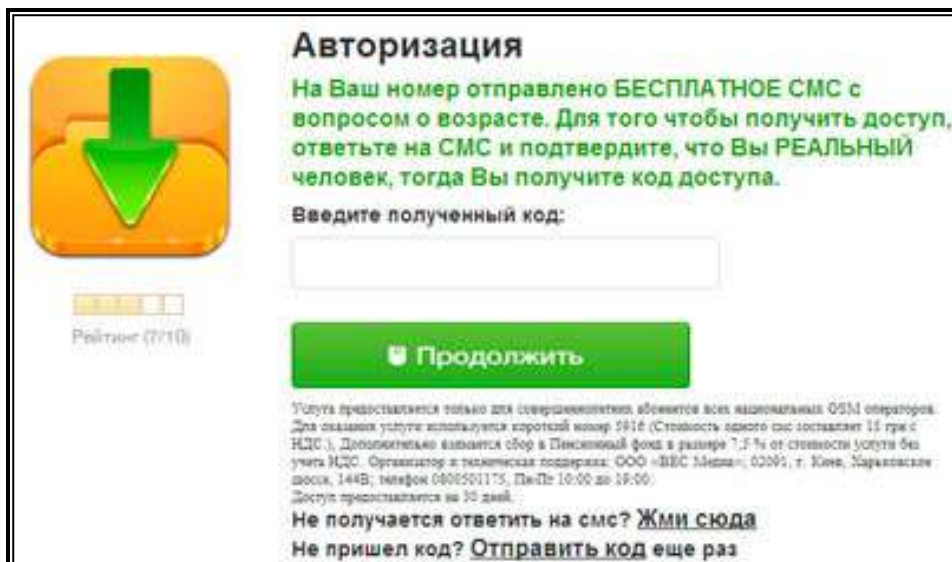

Александр отправил смс в ответ, но код доступа не пришел, отправил смс еще раз, но вновь кода не получил. Однако Александр обнаружил, что с его телефона списали деньги, причем немалые.

Проанализируйте ситуацию и ответьте на следующие вопросы:

Как вы считаете, был ли в данном случае факт финансового мошенничества?

Если да, то в чем суть данного мошенничества?

Как данному человеку можно было избежать последствий необдуманных действий? (Ответ на данный вопрос зафиксируйте на предоставленном вам листе бумаги в виде конкретных рекомендаций).

Приложение 6

Кейс 2 «Привет из Того»

Евгений получил на электронную почту сообщение, представленное ниже:

Привет Дорогой друг,
Хороший день для вас,
Это официальное уведомление Я U.Ofori Юрисконсульт (господина. R. Джеральд), который умер. В своей энерго и газовой месторождений компании, и я думаю с вашей помощью мы можем получить фонд вкладов моего покойного клиента. Он оставил сумму (США 25.5М) в Банке здесь в Ломе, Того.
Просьба написать мне Последующие для получения дополнительной информации, чтобы позволить мне познакомить вас с банком, в котором средства на хранение еще несколько деталей.

Я ожидаю ваш быстрый ответ.
Г-н Ofori

В ходе переписки Евгений сообщил свои персональные данные, в том числе и номер банковской карты. В течение ближайшей недели с этой банковской карты были списаны все денежные средства Евгения на неизвестный счет.

Проанализируйте ситуацию и ответьте на следующие вопросы:

Как вы считаете, был ли в данном случае факт финансового мошенничества?

Если да, то в чем суть данного мошенничества?

Как данному человеку можно было избежать последствий необдуманных действий. (Ответ на данный вопрос зафиксируйте на предоставленном вам листе бумаги в виде конкретных рекомендаций).

Приложение 7

Кейс 3 «Удачная покупка»

Михаил решил приобрести ноутбук Acer Aspire One A 110-Ab. После долгих раздумий, решил сделать это через интернет-магазин. В поисках наиболее выгодного предложения наткнулся на сайт «Скандинавский аукцион».



Условия были очень привлекательные: при рыночной цене ноутбука в 36500 руб.

Стартовая цена товара – 1 рубль.

С каждой ставкой цена повышается всего лишь на 25 копеек.

Каждая ставка увеличивает продолжительность аукциона на фиксированное время, указанное на странице конкретного аукциона.

За возможность сделать ставку взимается символическая сумма, равная 6 рублям.

Торги оканчиваются, если в течение определенного времени не будет подано ни одной заявки.

Лот достается участнику, сделавшему последнюю ставку.

Михаил с увлечением включился в данные торги. На момент окончания торгов Михаил сделал 2636 ставок, что ему вылилось в 15816,00 руб. Однако, данный лот достался другому участнику, а Михаил потерял вложенную сумму денег.

Проанализируйте ситуацию и ответьте на следующие вопросы:

Как вы считаете, был ли в данном случае факт финансового мошенничества?

Если да, то в чем суть данного мошенничества?

Как данному человеку можно было избежать последствий необдуманных действий. (Ответ на данный вопрос зафиксируйте на предоставленном вам листе бумаги в виде конкретных рекомендаций).

Приложение 8

Кейс 4 «Кто-то завладел Вашим паролем»

Екатерина получила на электронную почту сообщение, представленное ниже:

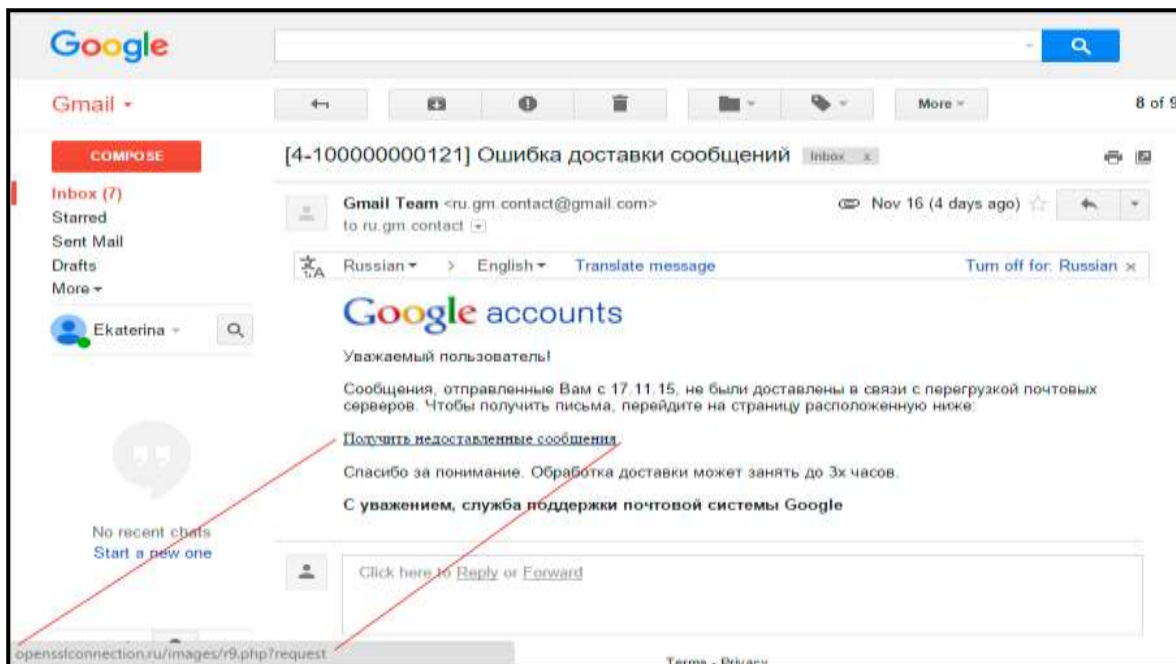

Так, как Екатерина ждала в этот период времени важное сообщение, то, не задумываясь, перешла по указанной ссылке. В течение суток ей на электронную почту пришло следующее сообщение:

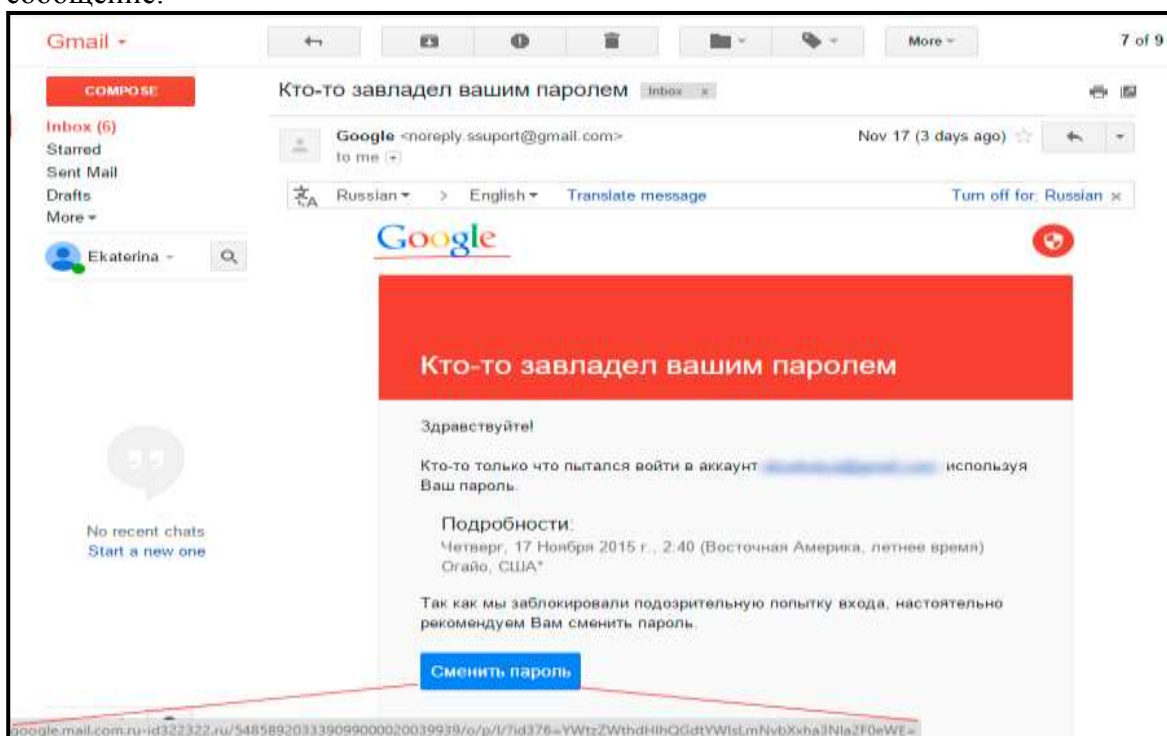

Екатерина сменила пароль. После указанных действие Екатерина получила доступ к своей почте. Через неделю она обнаружила, что с её счетов, которые были доступны с данного компьютера, были списаны денежные средства.

Проанализируйте ситуацию и ответьте на следующие вопросы:

Как вы считаете, был ли в данном случае факт финансового мошенничества?

Если да, то в чем суть данного мошенничества?

Как данному человеку можно было избежать последствий необдуманных действий. (Ответ на данный вопрос зафиксируйте на предоставленном вам листе бумаги в виде конкретных рекомендаций).

Приложение 9

Кейс 5 Спасите мне жизнь!»

В «Одноклассниках» Светлана обратила внимание на информацию, которая появлялась в ее ленте не первый раз:

**ПОЖАЛУЙСТА,
СПАСИТЕ
МНЕ ЖИЗНЬ!**



У Насти Масловой
лейкоз крови
и он **ИЗЛЕЧИМ**
и только все вместе
мы ее спасем!

Прошу Вас, не проходите мимо!
Мне нужна каждая Ваша посильная помощь.
Помолитесь за меня и храни Вас Господь.

Яндекс кошелек: 410 011 806 365 454 QIWI кошелек: 906 514 59 18

Телефоны для перевода помощи

Билайн: Наберите команду: *145*9065106916 *сумма перевода#
Мегафон: SMS на номер 3116 следующего вида: 9303412939 **NNN**
NNN сумма перевода

Банковские карты

Visa 4276 8800 1290 9242
Maestro 6762 8017 9003 0703 56

ВКонтакте: www.vk.com/nastja_maslova
Одноклассники: www.odnoklassniki.ru/group/51940926881975

Светлана взяла телефон, набрала соответствующую команду и перечислила на счет 1000 рублей.

Проанализируйте ситуацию и ответьте на следующие вопросы:

Как вы считаете, был ли в данном случае факт финансового мошенничества?

Если да, то в чем суть данного мошенничества?

Как данному человеку нужно было вести себя в данной ситуации? (Ответ на данный вопрос зафиксируйте на предоставленном вам листе бумаги в виде конкретных рекомендаций).

Приложение 10

Кейс 6 «Заработать просто?»

Георгий долгое время искал способ дополнительного заработка в сети Интернет. В одной из рассылок его заинтересовала следующая информация:

Легкие деньги в интернете при помощи OlympTrade

[Заработок](#)

автор: [admin](#)

Приветствую Вас, дорогие посетители блога [WebMasterDima](#). В данной статье я хочу вам рассказать про легкие деньги в интернете при помощи OlympTrade. Данная статья будет очень полезна к изучению именно тем, кто ищет легкие деньги в интернете.



Начни зарабатывать более 100\$ в день легко и просто!

Рекомендуем Вам прямо сейчас начать зарабатывать более 18 долларов в час при помощи уникального способа! Скорее!!!

[ПРИСТУПИТЬ К ЗАРАБОТКУ](#)

В действительности, многие сейчас могут подумать о том, что речь пойдет о валютном рынке форекс или чем то ином. Я не буду рассказывать о том, что такое бинарные опционы, я лишь расскажу о том, как любой желающий может попробовать начать зарабатывать деньги при помощи бинарных опционов, а именно с брокером Olymp Trade. Чтобы начать, вам совершенно не нужно вкладывать деньги, вы можете попробовать себя на демо счете!!! Итак, что вам необходимо сделать, а именно:

1. Регистрация в Olymp Trade

>>[ЗАРЕГИСТРИРОВАТЬСЯ В OLYMPTRADE](#)<



После регистрации вы сможете получить демонстрационный счет даже на 1000\$, чтобы понять как и что нужно делать!!!



После регистрации вам предложат пройти обучение, где просто и понятно вы сможете понять всю суть работы. В действительности все довольно просто, вам нужно угадать движение графика, и в случае правильного решения уже через 1 минуту вы получаете до 80%. Работая даже с депозитом в 5000 рублей очень просто можно поднять сумму до 15 000 - 20 000 рублей в день! Внимание! Это не казино и не азартные игры, тут надо думать головой, я вам говорю просто как новичкам, что по началу вам необходимо научиться всему этому, а потом вы сможете зарабатывать стабильный и высокий доход.

Вы сможете ужасно просто и быстро вывести заработанные деньги на карту любого банка, на киви кошелек или яндекс деньги! Стоит заметить главную особенность данного сервиса в том, что после демо счёта вы можете начать реальный заработок всего с 350 рублей, и никаких минимальных депозитов в 5000 рублей!!! Это заработок 21 века, и легкий заработок в интернете теперь доступен абсолютно каждому человеку!!!
Легкий заработок в интернете с OlympTrade. Действуйте!

Проанализируйте ситуацию и ответьте на следующие вопросы:

Как вы считаете, бал ли в данном случае факт финансового мошенничества?

Если да, то в чем суть данного мошенничества?

Как данному человеку нужно вести себя в этой ситуации? (Ответ на данный вопрос зафиксируйте на предоставленном вам листе бумаги в виде конкретных рекомендаций).

Приложение 11

Кейс 7 «Заработал?!»

Степан Петрович в одной из рассылок получил заманчивое предложение, от которого не смог отказаться. Суть предложения:

Нужно вступить в группу, каждый новый участник которой делает входной взнос в размере 1010 рублей, который сразу же распределяется между тем, кто пригласил новичка и тем, кто привел в пирамиду пригласившего (по 500 рублей) и 10 рублей на отдельный счет организатора. Далее новичок приглашает еще трех человек. Теперь уже их взносы будут

отданы в пользу более ранних участников. И так далее. Таким образом, получается, что вы отдаете 1010 руб. на «входе», а потом получаете 6000 рублей (1500 руб. в общую копилку отправляется от тех трех новых участников, которых пригласили Вы и еще 4500 от девятерых человек, которых пригласят эти новички).

Степан Петрович вступил в группу, отправил 1010 рублей (по указанным адресам по 500 рублей), а в качестве приглашенных участников вписал жену, сына и дочь, внес по 1010 рублей за них и получил на свой счет 1500 рублей. Далее нужно найти еще 9 участников. Он вписал своих родителей, внес $2 \cdot 1010 = 2020$ руб., на свои счета получил 2000 рублей, уговорил одного друга, получил еще 1000 рублей. Далее поступления остановились. Степан Петрович не стал рассказывать домашним о своей финансовой неудаче.

Проанализируйте ситуацию и ответьте на следующие вопросы:

Как вы считаете, был ли в данном случае факт финансового мошенничества?

Если да, то в чем суть данного мошенничества?

Как данному человеку можно было избежать последствий необдуманных действий? (Ответ на данный вопрос зафиксируйте на предоставленном вам листе бумаги в виде конкретных рекомендаций).

Приложение 12

Видеоролик «Как не стать жертвой виртуального мошенничества»

(http://sosh29.ru/infusions/fusion_tube/view.php?cat_id=2&video_id=3)

Приложение 13

Вопросы для рефлексии учащихся

Каждый учащийся высказывается одним предложением, выбирая начало фразы из списка на экране.

Сегодня я узнал...

Было интересно...

Было трудно...

Я выполнял задания...

Я понял, что...

Теперь я могу...

Я приобрел...

Я научился...

Я попробую...

Меня удивило...

Урок дал мне для жизни...

Мне захотелось...

Список литературы

1. Брехова Ю.В., Алмосов А.П., Завьялов Д.Ю. Б87 Финансовая грамотность: материалы для учащихся. 10–11 классы общеобразоват. орг. — М.: ВАКО, 2018..
2. <https://мвд.рф/document/1910260>
3. <http://nesoridengami.ru/moshennichestvo-v-internete/213-sms-moshennichestvo.html>
4. <http://finfact.org/piramidy>
5. <http://www.pcbec.ru/money/kak-i-skolko-zarabatyvayut-poproshajki-v-internete.html>
6. <http://int-net-partner.ru/voprosy-novichkov/moshennichestvo-v-internete.html#1.-poproshajki-v-seti>
7. <http://fb.ru/article/171737/moshennichestvo--eto-cto-takoe-vidyi-shemyi-primeryi-moshennichestva-otvetstvennost-za-moshennichestvo>

Внеурочная деятельность по обществознанию «Основы финансовой грамотности»

Актуальность. В сентябре 2017 года в МБОУ «Кувакинская СОШ» Алатырского района был введен новый предмет по развитию финансовой грамотности среди школьников «Основы финансовой грамотности» для учащихся 5, 6 классов. Необходимость внедрения уроков финансовой грамотности в школе обусловлена тем, что современные дети достаточно активно самостоятельно покупают товары, пользуются пластиковыми картами и мобильными приложениями. То есть, они с раннего возраста оперируют денежными знаками и являются активными участниками торгово-финансовых взаимоотношений, что требует от них определенного уровня финансовой грамотности.

Особую актуальность приобретает задача повышения финансовой грамотности детей среднего и старшего школьного возраста. Для них разработана и реализуется с декабря 2016 года Концепция формирования финансовой грамотности у обучающихся средствами организации проектной деятельности и других форм интерактивного обучения.

Образовательная программа «Азбука финансовой грамотности» разработана в развитие Концепции и предназначена для обучения финансовой грамотности школьников 12-17 лет.

Цель и задачи образовательной программы

Цель программы – повышение финансовой грамотности школьников 12-17 лет средствами проектной деятельности.

Задачи программы:

- повышение мотивации обучающихся к освоению финансовой грамотности и организация их личностного самоопределения;
- приобретение знаний по финансовой грамотности, развитие умений пользоваться полученной информацией в процессе принятия финансовых решений, усвоение обобщенных способов принятия финансовых решений;
- усвоение обобщенных способов проектирования и планирования действий при решении финансовых задач.

Новизна и особенности образовательной программы

Новизна и особенности образовательной программы заключаются:

- а) в двухслойном содержании образования, представляющем системное соединение содержания финансовой грамотности с одной стороны, и учебной проектной деятельности учеников, с другой стороны;
- б) в интерактивной форме обучения включающие в себя проектную деятельность, круглые столы, публичные выступления, групповую и индивидуальную учебную рефлексию.

Ожидаемые результаты.

Планируемые результаты

Личностные:

- готовность ученика к саморазвитию;
- сформированность мотивации к целенаправленной деятельности;
- способность ставить цели и строить жизненные планы.

Предметные:

- понимание основных принципов экономической жизни общества;
- представление о роли денег в семье и обществе, о причинах и последствиях изменения доходов и расходов семьи,
- понимание и правильное использование экономических терминов;
- освоение приёмов работы с экономической информацией, её осмысление;

- простых финансовых расчётов.
- приобретение знаний и опыта применения полученных знаний и умений для решения типичных задач в области семейной экономики:
- знание источников доходов и направлений расходов семьи и умение составлять простой семейный бюджет.

Метапредметные:

Познавательные:

- умение поставить перед собой учебную задачу,
- умение выбрать способы и найти информацию для её решения и структурировать полученные знания;
- устанавливать причинно-следственные связи,
- умение сформулировать проблему и найти способ её решения;

Регулятивные:

- планирование — составление плана и последовательности действий;
- прогнозирование — предвосхищение результата
- внесение необходимых коррекций дополнений и корректив в план и способ действия в случае расхождения реального действия и его результата;
- оценка — выделение и осознание учащимся того, что уже сделано и что еще нужно сделать;
- саморегуляция как способность к мобилизации сил и энергии, к волевому усилию.

Коммуникативные:

- умение вступать в диалог и вести его, учитывая особенности общения с различными группами людей, доказывать свои суждения.

Объект исследования: финансовая грамотность населения.

Предмет исследования: финансовая грамотность учащихся школы и их родителей.

Гипотеза: повысив финансовую грамотность обучающихся можно повысить финансовую грамотность их родителей.

Риски проекта:

- отсутствие достаточного финансирования;
- недостаточное количество необходимых специалистов в ОУ;
- отсутствие социальных партнеров.

Основная часть

Школьный курс финансовой грамотности охватывает следующие понятия и темы: составление и расчет семейного бюджета; денежные операции в банках и других структурах; сделки, связанные с риском; денежные вознаграждения; наличие ответственных органов за финансовые услуги; личные сбережения; тонкости кредитов и депозитов; права и обязанности участников финансово-экономических отношений; наличие и безопасное использование пластиковых карт.

Следует отметить, что при разработке учебных материалов, направленных на раскрытие каждой темы, учтены возрастные особенности отдельных групп школьников. Например, для самых учащихся 5 класса информация преподносится в игровой форме, а уже для школьников 6 класса разбирают конкретные ситуации и решают их. Такой подход позволяет сделать обучение финансовой грамотности максимально доступным для понимания, что дает возможность ребятам избежать совершения ошибок во взрослой жизни и правильно распоряжаться деньгами уже сейчас.

На современном этапе внедрения курса финансовой грамотности в школе перед учителями возникает много вопросов в связи с тем, что предмет изучения является новым и непривычным. Один из вопросов: «Какие формы деятельности можно применять на этапах формирования финансовой грамотности? Какие формы проведения мероприятий стоит выбрать?» Воспитывать финансовую и социальную грамотность можно и через интеграцию в урочную деятельность на уроках математики, обществознания.

Решая задачи, которые включают в себя величины цены, количества, стоимости, ребята учатся теоретически решать финансовые проблемы.

Уроки обществознания дают больше возможностей включать элементы финансовой грамотности и социальной компетентности учащихся. В отличие от других форм деятельности, внеурочная на 100% охватывает детскую аудиторию. В старших классах возникает потребность участия в проектной деятельности. Исследования, проводимые на занятиях по финансовой грамотности, а также самостоятельно, могут быть представлены в виде защиты проекта на научно—практической конференции в школе.

Объем часов, отпущенных на занятия –1 час в неделю.

Для реализации поставленных целей мною проводятся следующие формы организации учебного процесса:

Дискуссия по теме «Семейный бюджет», проектно-исследовательская деятельность – «Доходы семьи», деловая игра и практическая работа по теме «Деньги», юридическая консультация - «Страхование», правовая консультация по теме «Деньги», познавательная беседа и интерактивная беседа – «Расходы семьи», мини-проект и мини-исследование – «Семейный бюджет», круглый стол – «Доходы семьи», творческая работа – «Деньги» викторины, ролевые игры, сюжетно-ролевые игры по темам: «Деньги» и «Семейный бюджет», выступления обучающихся с показом презентаций по теме «Особые жизненные ситуации и как с ними справиться». игры-путешествия, правовые игры, дидактические игры по темам: «Бюджет семьи» и «Деньги», решение практических и проблемных ситуаций, решение практических и экономических задач, игры с элементами тренинга, работа с документами, аналитическая работа, конкурсы.

В моей работе делается акцент на умение самостоятельно и мотивированно организовывать свою познавательную деятельность (от постановки цели до получения и оценки результата), на развитие учебно-исследовательской деятельности обучающихся.

В процессе обучения я использую:

1. Приемы актуализации субъективного опыта учащихся.
2. Методы диалога
3. Приемы создания коллективного и индивидуального выбора.
4. Игровые методы.
5. Технологии коллективного метода обучения.

Освоение нового содержания осуществляется с опорой на межпредметные связи с курсами истории, обществознания.

Так же обучающиеся приняли участие в цикле вебинаров «Онлайн-уроки финансовой грамотности». Организатор – Центральный банк Российской Федерации в лице Управления Службы по защите прав потребителей и обеспечению доступности финансовых услуг в Приволжском федеральном округе. Сайт <https://www.dni-fg.ru>. Вебинары по темам: "С деньгами на "Ты" или Зачем быть финансово грамотным?", "Твой безопасный банк в кармане""**Все про кредит или четыре правила, которые помогут достичь цели**", "Путешествие в историю страхования", "Вклады: как сохранить и приумножить".

Онлайн-уроки финансовой грамотности сформировали у подрастающего поколения принципы ответственного и грамотного подхода к принятию финансовых решений, содействовали внедрению преподавания основ финансовой грамотности в образовательный процесс.

Были достигнуты следующие результаты:

- понимание основных принципов экономической жизни общества: представление о роли денег в семье и обществе, о причинах и последствиях изменения доходов и расходов семьи, о роли государства в экономике семьи;
- понимание и правильное использование экономических терминов;
- освоение приёмов работы с экономической информацией, её осмысление; проведение простых финансовых расчётов;
- приобретение знаний и опыта применения полученных знаний и умений для решения типичных задач в области семейной экономики: знание источников доходов и направлений

расходов семьи и умение составлять простой семейный бюджет; знание направлений инвестирования и способов сравнения результатов на простых примерах;

- развитие способностей учащихся делать необходимые выводы и давать обоснованные оценки экономических ситуаций, определение элементарных проблем в области семейных финансов и нахождение путей их решения;
- развитие кругозора в области экономической жизни общества и формирование познавательного интереса к изучению общественных дисциплин.

Список литературы

1. Белехова Г.В. К вопросу о финансовой грамотности населения // Журнал: Проблемы развития территории – Издательство: Вологодский научный центр Российской академии наук (Вологда) Перспективы изменения финансового поведения в результате повышения уровня финансовой грамотности // Бюджет и финансы: финансовая грамотность.- 2011. – No1 (10-11). – С.30-35.
2. Губанов А.Ю. Азбука финансовой грамотности: справочник школьника (информационно-просветительское пособие для обучающихся). Электронное издание / А.Ю. Губанов, Т.М. Губанова, В.Р. Лозинг, Д.В. Лозинг, А.В. Нечипоренко. – М., 2017.
3. Липсиц И.В. Финансовая грамотность: материалы для учащихся. 8-9 классы общеобразоват. орг. / И.В. Липсиц, О.И. Рязанова. – М.: ВИТА-ПРЕСС, 2016. – 352 с.
4. Кипреев А.П. Финансовая грамотность: материалы для учащихся. 8-9 классы общеобразоват. орг., экономический профиль / А.П. Киреев. – М.: ВИТА-ПРЕСС, 2016. – 368 с.
5. Овчинников М. Обзор международной практики реализации стратегий и программ в области финансовой грамотности – М.: 2008 Кузина О. Финансовая грамотность и финансовая компетентность: определение, методики измерения и результаты анализа в России // Вопросы экономики. 2015. № 8. С. 129-148 Всемирный Банк [Электронный ресурс] // Режим доступа: www.worldbank.org
6. Доклад о финансовой грамотности, PISA 2012 Александра Воздвиженская Поле чудес. В школах введены уроки финансовой грамотности [Электронный ресурс] // Режим доступа: <https://rg.ru/2016/09/07/v-shkolah-vveli-uroki-finansovoj-gramotnosti.html>

Кучерова Анна Сергеевна
учитель истории и обществознания
МБОУ «Шакуловская ООШ»
с. Шакулово,
Канашский район
Чувашская Республика

Методические разработки по тематике «Финансовая грамотность» на тему «Экономия тепла, света, воды»

Актуальность.

В условиях дефицита топливно-энергетических ресурсов в странах мирового сообщества на первый план выходит проблема энергосбережения. Экономия и бережливость – главные факторы экономической безопасности государства на современном этапе. Энергосбережение – это не только экономия денег, но и забота о Планете. Каждый из нас является частью Планеты, поэтому любое наше действие или бездействие способно повлиять на развитие событий. Современные проблемы взаимоотношений человека с окружающей средой могут быть решены только при условии формирования экологического мировоззрения у всех людей, повышения их экологической грамотности и культуры, понимания необходимости реализации принципов устойчивого развития.

Основы отношения человека к окружающему миру, в том числе и к энергопотреблению, закладываются в детстве. Именно в школьном возрасте активно развиваются психические процессы, усваиваются правила поведения, формируются привычки. Поэтому одной из задач, стоящих сегодня перед системой школьного образования, является воспитание у детей экономного и бережливого отношения к тепловой и электрической энергии, воде и другим природным ресурсам.

В ходе реализации проекта мне хотелось напомнить своим учащимся самые простые методы экономии электроэнергии, тепла, воды. Рассказать, как можно сэкономить энергоресурсы дома, какую роль играет экономия энергии в сохранении экологии Земли и какие правила необходимо соблюдать каждому, чтобы беречь природные ресурсы.

Очень важно приблизить учащихся к реальной жизни, сформировать у них основы экономического мышления, расширить знания о том, что энергия окружает нас повсюду, воспитать в себе чувство бережного и заботливого отношения к родной природе, ее богатствам.

Цель проекта. Формирование сведений о рациональном использовании природных ресурсов, элементарных правилах безопасности и энергосбережения.

Задачи:

формировать у школьников представления об электричестве, где оно «живёт», как попадает в дома и используется человеком;

развивать стремление к поисково-познавательной деятельности, мыслительную активность и творческие способности;

воспитывать навыки экологически устойчивого и безопасного стиля жизни; бережное отношение к природе, электроэнергии и теплу;

развивать коммуникативные навыки;

вовлекать учащихся в полезную деятельность по энерго- и ресурсосбережению

Ожидаемые результаты.

После завершения проекта

Учащиеся:

замечают красоту окружающей природы, стремятся сохранить ее;

знают, что наша планета — общий дом для людей, животных, растений;

могут рассказать, какую роль играют свет, тепло, чистый воздух, вода, почва в жизни человека, животных, растений;

знают, что ресурсы Земли не бесконечны, они трудно возобновимы;

являются грамотными потребителями водо- и энергоресурсов;

испытывают гордость за приносимую своей семье и обществу пользу.

Педагоги:

имеют знания по актуальным вопросам энергосбережения;

обмениваются положительным опытом по организации работы с учащимися и родителями по энергосбережению;

в сотрудничестве с школьниками берегут электроэнергию, воду, тепло на своем рабочем месте, тем самым оказывая помощь школе, району.

Родители:

пополняют свои знания по энергосбережению и берегут энергоресурсы с пользой для семейного бюджета;

проявляют творчество, участвуя в экологических праздниках и акциях;

более ответственно относятся к расходу энергоресурсов и воды, стремятся к положительной оценке своих действий со стороны детей.

Тип проекта: познавательный

Предмет исследования: энергия: свет, вода, электричество

Участники проекта: учителя, школьники, родители.

Этапы реализации проекта.

1. Первоначальный

Анализ научной литературы по теме «Энергосбережение», «Как экономить воду».

Анкетирование родителей «Умеете ли вы экономить энергию?»

II. Основной

Цикл занятий по познавательному блоку «Энергосбережение».

Беседы «Умные помощники человека», «Энергия вокруг нас», «Электричество в природе (молния)», «Живая и неживая природа» и др.

Просмотр презентации «Энергосбережение»; Просмотр презентации «Тепло, свет, вода».

Чтение художественной литературы: «Сказка о потерянном тепле» И. Башмакова, Дворецкая Ж.Г., Ситникова И.А.

Занятия по художественно-творческой деятельности «Путешествие Капельки и Искорки».

Выставка «Энергия вокруг»

Оформление буклета «Как помочь природе?»

Развлечение «Счетчик в гостях у ребят»

Проведение опытов и экспериментов.

III. Заключительный

Викторина «Путешествие с гномом Экономом».

Оформление выставки коллективных творческих работ «Береги энергию».

Разработка правил экономного пользования водой, теплом и электроэнергией.

Создание информационных уголков для родителей и учащихся «Берегите воду!», «Сохраним тепло!».

Опыты, эксперименты

Техника безопасности

Каким бы простым не был эксперимент, нельзя оставлять школьников одних, начинать надо с инструктажа. Выдаем школьникам фартуки, объясняя, что настоящие ученые (физики-химики) работают только в специальной одежде. Обращаем внимание учащихся на то, что опыты нужно проводить аккуратно и осторожно, ведь это не «игрушки, а настоящее взрослое занятие!»

Ингредиенты нельзя пробовать на вкус и разливать, ведь среди них могут оказаться и «опасные». Учащиеся с первой минуты исследовательской работы должны знать правила и стараться не нарушать их.

«Вулкан» опыт:

Как школьнику доступно и интересно рассказать о том, что такое газ? Это вполне доступно можно разъяснить и показать в ходе опыта «Вулкан». Его можно провести с помощью научно-познавательного набора «Могучий вулкан», а можно и самим сделать вулкан в домашних условиях. И не только удовлетворить любопытство школьника, но и пробудить интерес к географии, химии и геологии. Итак, нам понадобится материал для самого вулкана: им может быть пластилин, глина, соленое тесто или стеклянная банка, закопанная в песок соответствующим образом. Лепим вокруг банки на какой-либо подставке (картон, коробка, доска, столешница) гору с кратером, которым и будет являться замаскированное горлышко банки. Далее насыпаем в кратер 1 столовую ложку питьевой соды (гидрокарбонат натрия), столько же любой жидкости для мытья посуды, несколько капель красного пищевого красителя или свекольного сока для придания нужного цвета лаве. Дозировка дана в расчете на банку вместимостью 100-150 мл. Если теперь влить в жерло вулкана 40-50 мл столового уксуса 3-9%, начнется извержение, и из жерла повалит бурлящая пена.

Происходит химическая реакция с выделением углекислого газа, который пузырится, заставляя массу переливаться через края кратера. Все совершенно безвредно и безопасно: NaHCO_3 (бикарбонат натрия, или сода) + $\text{HC}_2\text{H}_3\text{O}_2$ (уксусная кислота) = $\text{NaC}_2\text{H}_3\text{O}_2$ (ацетат натрия) + CO_2 (углекислый газ) + H_2O (вода). Средство для мытья посуды заставит «лаву» сильнее пузыриться. Этот опыт вполне безвреден и гарантирует учащемуся полную безопасность от ожогов, отравлений и прочих неприятностей. Единственный минус – это запах уксуса, который можно исправить, проводя опыт в хорошо проветриваемом

помещении или на улице. И, безусловно, нужно объяснить школьнику, что «делать» вулкан можно только вместе с взрослыми.

Цикл опытов на тему: «Электричество»

«Как увидеть молнию?»

Цель: Выяснить, что гроза – проявление электричества в природе.

Материал: Кусочки шерстяной ткани, воздушный шар, рупор.

Проведение опыта. Сложенные друг на друга кусочки ткани школьники натирают воздушным шаром (или пластмассовым предметом). Подносят к ним рупор (для усиления звука) и медленно разъединяют ткань. Выясняют, что произошло с тканью при натирании (она наэлектризовалась), появился треск – проявление электричества).

«Почему лампочка светит?»

Цель: Понимать принцип работы электроприбора.

Материал: Батарейка для фонарика (4,5В), тонкая проволока, маленькая лампочка с припаянными проводами, игрушка «сова» из бумаги.

Проведение опыта. Учащиеся рассматривают игрушку со спрятанной внутри батарейкой. Учитель предлагает разгадать «секрет», почему глаза у этой игрушки светятся. Учащиеся выполняют действия: рассматривают источник электричества, его устройство, отсоединяют лампочку, подсоединяют к клеммам тонкую проволоку, пробуют ее на ощупь. Выясняют, что служит источником света: в прозрачной колбе находится проволочка, когда подсоединяют батарейку, проволочка внутри раскаляется, начинает светиться, от этого и лампочка становится теплой. Школьники объясняют, что так же действует электронагреватели в электрочайнике и утюге.

Цикл опытов на тему: «Тепло»

Опыт «Тёплый — холодный»

Цель: ознакомление с предметами, по-разному проводящими тепло; научить определять на ощупь, какой предмет самый тёплый.

Материал: деревянные, металлические и пластмассовые предметы.

Действия: предметы расположить на солнечной стороне подоконника. Через некоторое время предложить учащимся определить тактильным способом, какой из предметов нагрелся больше.

Вывод: металлические предметы нагреваются быстрее.

Опыт «Где живёт теплота?»

Цель: — закрепление понятия об источниках тепла (солнце, батарея, руки, пламя свечи и др.); демонстрация изменения агрегатного состояния вещества в зависимости от тепла.

Материал: пластилин по количеству школьников, свеча, металлическая тарелка.

Действия: перед проведением опыта подержать пластилин в прохладном месте. Затем учащиеся предлагается попробовать слепить из него что-нибудь. Ученики рассуждают, что надо сделать с пластилином, чтобы с ним было удобно работать. Учитель предлагает им попробовать несколько вариантов, как согреть пластилин (на солнце, на батарее, в руках, над пламенем свечи).

Вывод: пластилин при нагревании становится мягким. При нагревании над пламенем свечи пластилин становится жидким. Это значит, что в зависимости от источника тепла пластилин может находиться в разном состоянии (твёрдый, мягкий, жидкий).

Наблюдение «Кому нужно тепло?»

Цель: формирование у учеников элементарных понятий о важности тепла и его значении в жизни человека.

Действия: учитель предлагает школьникам в начале прогулки определить по своим ощущениям, тепло ли им. После проведения подвижных игр учитель просит сравнить свои тепловые ощущения с первоначальными. Затем ученикам предлагается понаблюдать за прохожими, растениями, насекомыми и определить, кому тепло, а кому холодно.

Словесная игра «История лампочки»

Цель: закреплять представления учащихся об истории появления электрической лампочки; стимулировать развитие связной речи.

Действия: подобрать карточки в соответствии с появлением предмета в жизни людей, составить цепочку и рассказать о предмете.

Материал: картинки для игры «История лампочки».

Ход игры. Учитель. Чем освещалось человеческое жилье до появления электрического света? Вспомните свои рассказы об истории лампочки, которые вы сочиняли на уроках истории.

Примерные рассказы учеников: Учащийся выставляет первой картинку «солнце»: «До того, как человек научился пользоваться огнем, единственным источником света для него было солнце. Но когда наступала ночь, людям грозили дикие звери, которые хорошо видели в темноте и могли напасть на человека. Если ночь заставала людей в лесу, они могли заблудиться и не найти дороги домой».

Вторая картинка – «костер»: «Когда человек научился добывать огонь и сохранять его, костер стал для человека и светом, и теплом в пещере. Он горел в пещере, давая и свет, и тепло, служил защитой от хищников».

Третья картинка – «лучина»: «Потом люди освещали свои жилища лучинами. Это самая обычная щепка, только заостренная на конце. Обычно лучину делали из березы: это дерево лучше других горит. Один конец лучины закрепляли, а другой зажигали. От лучины мало света, она быстро сгорает и сильно коптит, ее надо было часто менять, следить, чтобы не случился пожар».

Картинка «свеча»: «Из пчелиного воска люди научились делать свечи, которые горели дольше лучины. Внутри свечи есть фитиль, сделанный из ниток. Это очень удобное изобретение используют и сегодня в торжественных случаях, например, в Новогодний праздник». - Как вы думаете, чем неудобна свеча?

Ученики. Ею можно обжечься, от нее может быть пожар, она коптит, дает мало света.

Картинка «керосиновая лампа»: «Постепенно люди научились добывать разные полезные ископаемые: уголь и нефть. Тогда появились керосиновые лампы, в которых можно делать пламя сильнее или меньше по желанию хозяина. Это было экономно и удобно. За стеклянной колбой пламя становилось безопасно». - Удобной ли была керосиновая лампа? Почему?

Ученики. Керосиновая лампа плохо освещала комнату, в нее постоянно надо было наливать керосин. Если кто-то нечаянно опрокидывал лампу, керосин разливался, и вспыхивал огонь.

Картинка «электрическая лампочка»: «Когда человек узнал об электричестве, он придумал электрическую лампочку. Она и сейчас освещает наши квартиры и улицы. Теперь в наших домах много разных красивых светильников – какие вы знаете? (Люстры, бра, настольные лампы, торшеры).

Лампочка. Многие люди знают об электричестве, о моей истории, но... не жалеют меня, не умеют правильно пользоваться. Вот например, у мальчика Вани было очень много игрушек на батарейках. Но он их все разломал...

Учитель. За что лампочка могла обидеться на мальчика Ваню? (Когда его не видели родители, Ваня выкручивал из игрушек все лампочки). Ребята, почему нельзя этого делать? (Портится игрушка, лампочка может испортиться, разбиться, это действие опасно для детей и т.д.). - Где еще мы можем встретить лампочку?

Игра «Где живет Лампочка?»

Цель: закреплять представления учащихся об электроприборах, стимулировать развитие связной речи.

Действия: выбрать картинки с изображением предметов, у которых имеется лампочка, обозначить место ее на предмете с помощью маленького символа, объяснить ее назначение.

Материал: картинки с изображением разных предметов; красный картонный кружочек.

Ход игры

Учитель. Найдите на картинках только те предметы, в которых может быть электрическая лампочка. Обозначьте эту картинку красным кружочком. Объясните, для чего в этом

предмете нужна электрическая лампочка. Картинки: холодильник, стол, телевизор, книжная полка, пылесос, шуба, телефон, ваза, кухонная плита, книга, утюг, ковер, игрушки на батарейках, фонарик, компьютер, аудио магнитофон, радиоприемник, проигрыватель, прибор сигнализации, миксер и др.

Учитель. Лампочка – необходимый элемент любого электроприбора. Лампочка. Мама в этой семье целый день трудится на работе, а чем же ей приходится заниматься еще и дома?

(Стирает, готовит еду, убирает, шьет и т.д.) Учитель. За что могла Лампочка обидеться на маму Ани и Вани? (Включено одновременно электроприборов)

Лампочка. Ребята, как вы думаете, всегда ли надо пользоваться электроприбором в быту?

Можно ли использовать механические приборы? Почему?

Игра «Закончи предложение»

Цель: закреплять представления учащихся о способах экономии электроэнергии; стимулировать развитие логического мышления, связной речи.

Действия: придумывать разнообразные ответы на заданный вопрос, заканчивать предложение, начатое педагогом.

Материал: конверт, карточки с вопросами, незаконченными предложениями.

Ход игры.

Учитель. У меня конверт от бабушки и дедушки с вопросами.

- Новая энергосберегающая лампочка лучше, потому что ... (Светит дольше обычной лампы накаливания, экономит электроэнергию, меньше отрицательного воздействия на природу и т.т.)

- Папа с мамой заменили старые лампочки энергосберегающими, потому что.....

- Выходя из комнаты надо выключать свет потому, что

- Электроэнергию надо беречь, так как

- Нельзя одновременно включать много электроприборов, потому что....

- Если не выключать свет днем и ночью, то.....

- Если во всем доме вдруг погасли электрические лампочки, то...

- Фонари на улице перестали светить, поэтому...и т. д.

Беседа на тему: «Источники энергии» Энергия существует на Земле в различных формах. Те формы запасенной энергии на Земле, которые можно преобразовать в полезное для человека электричество – тепло называют источниками энергии. Электричество можно получить из энергии падающей воды на гидроэлектростанциях, из солнечного света или ветровыми установками из энергии ветра. Такие источники энергии существовали на планете Земля, миллиарды лет, и сколько бы человечество не черпало из них, они постоянно возобновляются за счет процессов, которые происходят на Земле. Мы их называем

“возобновляемые источники энергии”. Энергию воды используют на протяжении веков. В

наши дни построены огромные плотины и водохранилища, а вода применяется для

выработки электроэнергии. Земля получает огромное количество солнечной энергии.

Современная техника позволяет ученым разрабатывать новые методы использования

солнечной энергии. Самая крупная солнечная электростанция построена в Америке.

Энергия ветра используется человеком не первое тысячелетие, ветер надувал паруса, вращал

мельницы. А теперь люди научились добывать энергию с помощью ветра. Энергию, так же

можно получить, сжигая нефть, газ, уголь, торф и уран, который используют для атомных

электростанций. Это все полезные ископаемые. Атомная энергия – это тепловая энергия

топливом для ее получения является уран содержащийся в земной коре. Атомное топливо

радиоактивное, если радиация попадает в атмосферу или почву, то убивает все живое.

Человечество сегодня потребляет, так много энергии, что запасов этих полезных

ископаемых, хватит только на несколько десятилетий, потому что их запасы ограничены и не

возобновляются. Поэтому их называли “не возобновляемые источники энергии”. А еще при

добыче полезных ископаемых, мы наносим вред природе, загрязняя, окружающую среду и

атмосферу вредными выбросами и истощая, запасы полезных ископаемых. Когда мы с

сыном беседовали об источниках энергии, то вспомнили об Армавирском ветровом

коридоре. Сильный, холодный, пыльный и юговосточный ветер, дующий вдоль долины р.Кубань, и есть Армавирский ветровой коридор. Вспоминая о нем, мы пришли к выводу, что данный коридор с ветроустановками мог бы быть альтернативным источником энергии для города Армавира и близ лежащих населенных пунктов. Мало того, что данный источник не потребляет полезные ископаемые, но к тому же он не загрязняет окружающую среду, тем самым мы не будем наносить вред природе. Для того чтобы наша страна стала богаче и краше, мы должны учиться беречь не только электричество, воду, тепло, но и окружающую нас природу.

Вывод: Простые меры экономии электроэнергии:

1. Выключать свет, когда он не нужен.
- 2) Использовать энергосберегающие лампочки.
- 3) Давать доступ дневного света.
- 4) Отключать после работы электроприборы.
- 5) Утеплять окна для устранения сквозняков.
- 6) Покрывать поверхности в доме коврами или паласами.
- 7) Закрывать плотно двери.

Приложение 1

Анкета для родителей «Умеете ли вы экономить энергию?»

1. Вы записываете ваше энергопотребление?
2. Вы выключаете свет в комнате, когда уходите из неё?
3. Стиральная машина всегда заполнена полностью, когда вы её используете?
4. Холодильник стоит в прохладном месте?
5. Вы не ставите мебель перед обогревателем?
6. Вы начали использовать энергосберегающие лампочки?
7. Вы используете местное освещение (бра, торшер, настольную лампу)?
8. Вы проветриваете быстро и эффективно, всего несколько минут за раз?
9. Вы утепляете дом на зиму?
10. Вы зашториваете окна на ночь, чтобы удержать тепло?
11. Вы кладёте крышку на кастрюлю, когда варите?
12. Вы часто размораживаете холодильник?
13. Вы используете раковину для мытья посуды?
14. Вы моетесь под душем, а не принимаете ванну?
15. Вы ходите пешком или ездите на велосипеде в школу и на работу?
16. Вы снижаете температуру в помещении, когда выходите?
17. Вы снижаете температуру в помещении ночью?
18. Вы повторно используете стекло, бумагу, металл?
19. Вы не покупаете товары, которые могут использоваться один раз?
20. Вы не покупаете товар в больших объёмках?
21. Вы чините вещи, вместо того чтобы заменить их?

Сложите все ответы ДА.

Если у вас получилось:

От 1 до 5 – вам ещё многому нужно научиться. Начните прямо сейчас.

От 6 до 10 – у вас много хороших привычек, которые могут служить основой для дальнейшей работы над собой.

От 11 до 15 – вы являетесь хорошим примером всем остальным.

От 16 до 20 – кто-то из вашей семьи должен стать министром по охране окружающей среды.

Список литературы

1. Бокарев А. А. Повышение уровня финансовой грамотности населения в Российской Федерации / А. А. Бокарев // Финансы. - 2010. - № 9. - С. 3-6.

2. Беседы об экономике: методическое пособие / авт.-сост. Т. А. Шорыгина. – М.: Творческий Центр «Сфера», 2009.
3. Горяев А., Чумаченко В. Финансовая грамота для школьников. Спецпроект Российской экономической школы по личным финансам. – 2010. – С.42.
4. Зеленцова А. В. Повышение финансовой грамотности населения: международный опыт и российская практика / А. В. Зеленцова, Е.А. Блискавка, Д. Н. Демидов. – М.: КноРус, 2012. – 106 с.
5. Играем в экономику: комплексные занятия, сюжетно-ролевые и дидактические игры / авт.-сост. Л. Г. Киреева. – Волгоград: Учитель, 2008.
6. Стахович Л.В., Семенкова Е.В., Рыжановская Л.Ю. Ситуационные задачи по финансовой грамотности для школьников «Рассуждалки» – М.: ВИТАПРЕСС, 2019. – 61 с.

Лаврентьева Людмила Геннадьевна
 учитель истории
 МБОУ «Караклинская СОШ»
 Канашского района
 Чувашской Республики

Меценаты Чувашской земли

Сегодня всё чаще приходится слышать о бездуховности нашего общества, об отсутствии заботы о ближнем, стремлении к личной наживе. Невольно задумаешься, неужели перед нашим обществом всегда стояли эти проблемы? После переобучения, начав работу учителем истории и обществознания, я убедилась, что в недалёком прошлом жили замечательные люди, щедро жертвовавшие свои личные средства на развитие российской культуры и науки. Эти люди – меценаты. Я решила подробнее изучить феномен меценатства в Чувашии, узнать каковы его истоки, особенности и наиболее яркие проявления. К сожалению, государственные отчисления на развитие культуры недостаточны, и важно, чтобы появились новые Третьяковы и Ефремовы, те, кому не безразлична судьба российского и чувашского искусства, науки, образования. Сегодня о щедрых пожертвованиях в сферу культуры и искусства мы слышим не часто, может истинные меценаты ушли безвозвратно в прошлое? Разве у нас мало культурных объектов нуждающихся в восстановлении или в финансовой поддержке? Таким образом, проблему меценатства, как наиболее действенной, на мой взгляд, формы благотворительности в нашем обществе, я считаю на сегодняшний день очень **актуальной**. Поэтому мне захотелось довести эти знания обучающимся 6 класса как устный журнал во внеурочное время после изучения темы «Труд – основа жизни», где раскрывается термин меценатство.

Цель устного журнала:- расширить знания учащихся о вкладе чувашских меценатов в развитие культуры и благотворительность

Задачи устного журнала:

Образовательные:

- Формирование системы ценностных ориентаций на примере меценатов Чувашской земли
- раскрыть значение понятия меценатство и благотворительность
- расширить знания учащихся о меценатах Чувашской земли.

Коррекционно-развивающие:

- коррекция мышления через установление причинно-следственных связей;
- продолжать развивать познавательные способности при обобщении исторического материала;
- продолжать развивать умение рассуждать, формулировать вопросы, выступать с устными сообщениями.
- продолжать развивать умение выражать свое отношение к событиям, историческим действиям.

Воспитательные:

- формировать у учащихся патриотические качества, воспитать сопереживание, сострадание, желание помочь нуждающимся в обучающихся посредством их участия в благотворительной деятельности

Методы:

Словесный – рассказ, беседа.

Наглядный – презентация.

Практический – самостоятельная работа.

Оборудование и материалы:

- Ноутбук, проектор, экран;

- Презентация «Меценаты Чувашской земли».

- Карточки с заданием.

Тип устного журнала: Обобщение и систематизация знаний.

Форма устного журнала: Путешествие по страницам устного журнала.

Урок сопровождается показом презентации.

Ожидаемые результаты: Реализация устного журнала будет способствовать повышению уровня финансовой грамотности, расширения знания учащихся о вкладе чувашских меценатов в развитие культуры и благотворительность. Обучающиеся овладеют понятиями меценатство и благотворительность. Устный журнал позволит сформировать у учащихся патриотические качества, воспитать сопереживание, сострадание, желание помочь нуждающимся посредством их участия в благотворительной деятельности.

Основное содержание устного журнала.

Учитель. Ребята, здравствуйте. Каждое занятие, каждый урок мы с вами начинаем именно с этого слова – «здравствуйте». А что обозначает это слово? Кто может мне сказать?

Ответы обучающихся

Учитель. Правильно, это слово обозначает пожелание здоровья. Я вам желаю крепкого здоровья и сил, для совершения новых открытий и достижения больших результатов, как на нашем уроке, так и в целом во всей жизни.

Учитель. Для того чтобы определить тему нашего урока, предлагаю вам разгадать ребус



Обучающиеся отгадывают.

Учитель. Правильно здесь спрятано слово Меценатство. А на каком уроке мы встречались с этим термином.

Обучающиеся: На уроках обществознания, когда изучали тему «Груд-основа жизни»

Учитель: Кто из вас выполнил домашнее задание и может ответить мне, кто такой меценат?

Обучающиеся: Меценат - лицо, способствующее на добровольной и безвозмездной основе развитию науки и искусства, оказывающее материальную помощь из личных средств.

Меценатство - покровительство развитию науки и искусства.

Название происходит от имени знатного римлянина Гая Цильния Мецената, который был покровителем искусств при императоре Августе. Со временем меценатами стали называть богатых покровителей культуры, искусства и науки.

Многие из них вошли в историю культуры наравне с выдающимися художниками, писателями, актерами, ибо способствовали развитию их творчества, процветанию искусства, приобщению широких масс к лучшим культурным достижениям.

Учитель: Молодцы ребята. Как одним словом можно назвать деятельность меценатов?

Обучающиеся: Благотворительность. Людей, которые занимаются благотворительной деятельностью, называют меценатами.

В этом слове спряталось два слова. Осуществлять благотворительность значит “творить благо”.

« В иллюстрированном толковом словаре для детей и школьников» В.И. Даля благотворительность – готовность делать добро, помогать бедным, нуждающимся.

Ожегов же дает такое толкование термину «благотворительный»:

1. безвозмездный и направленный на общественную пользу;
2. направленный на оказание материальной помощи неимущим.

Учитель: Кого из русских меценатов привели вам в пример авторы учебника.

Обучающиеся: Братьев Третьяковых, Морозовых, Демидовых, Мамонтовых

Учитель: Молодцы. Благотворительность и меценатство в России имеют давние и глубокие традиции. Связывают их в первую очередь со временем появления в Киевской Руси христианства. В то время благотворительность существовала в качестве личной помощи нуждающимся. Если династии купцов общероссийского масштаба — Мамонтовы, Демидовы, Третьяковы, Морозовы — мы говорили о них на уроках обществознания, но вот с чувашскими купцами сложнее.

Ефремовы, Селивановы, Таланцевы — эти фамилии, возможно, еще кто-то из вас слышал.

Но если нет, то берем листочек перед вами и изучаем выписку из Чувашской энциклопедии.

В конце документа есть вопросы, на которые вы должны ответить.

Как разбогатели Ефремовы?

Какие должности занимал Прокопий Ефремов?

Как вы понимаете выражение «Богатство обязывает»?

Почему их называют благотворителями и меценатами?

Ответы обучающихся.

Учитель. Вы правы. Купечество на территории нынешней Чувашской Республики зародилось на рубеже XVIII — начала XIX веков, выделившись из среды ремесленников. Первые купцы были сельскими промысловиками: бондарями, корзинщиками, валяльщиками войлока, кузнецами. Наиболее удачливые из них стали заводить мастерские с наемными работниками, заниматься торговлей сельхозпродукцией и изделиями лесоперерабатывающей промышленности.

Индустриальное развитие в XIX — начале XX веков поменяло сугубо аграрный облик региона. Зародившаяся кустарная промышленность, мануфактурное и фабричное производство позволили расширить список товаров. Развитие парового и железнодорожного транспорта упрочило позиции чувашских товаров на всероссийском рынке и увеличило объем продукции, вывозимой за границу.

Так возникли купеческие династии на территории республики. О двух из них, а точнее, о наиболее выдающихся их представителях вам сейчас расскажут ваши одноклассники Света и Злата (девочкам заранее дается задание подготовить выступление).

Света: я хочу рассказать о династии Астраханцевых. Клементий Максимович Астраханцев из Сундыря (ныне Мариинский Посад) с его салотопенным заводом, мельницей, речным судном стал образцом для подражания потомкам. Крупный лесоторговец, вывозивший доски на продажу в Астрахань, сумел привить любовь к труду и умение приумножать капитал. Конечно, не все члены дома Астраханцевых смогли продолжить его дело — часть семьи перешла в мещанство. Но только не Андрей Петрович, единственный в династии купец 1-й гильдии связал свою судьбу с Чебоксарами, и его имя навсегда золотыми буквами вписано в историю города. Наиболее удачливый представитель рода, он содержал пристани, имел три

мельницы, буксирный пароход, амбары, гостиницу и другие предприятия, а также несколько домов, включая каменный, был крупнейшим чебоксарским хлеботорговцем.

Астраханцев занимал множество должностей: был купеческим старостой, гласным городской думы, в разные годы являлся бургомистром города, городским головой, председателем Чебоксарской земской управы. 13 сроков был почетным мировым судьей Чебоксарского уезда.

Кроме того, он занимал и различные общественные должности: был председателем церковноприходского попечительства (более 30 лет), директором Чебоксарского детского приюта ведомства учреждений императрицы Марии Федоровны (с 1903 года), более 24 лет являлся церковным старостой при храме Успения Божией Матери.

Астраханцев был известен как благотворитель и меценат. Именно его радением и денежными вкладами церковь Успения стала красивейшим архитектурным ансамблем города с богатым внутренним убранством: фресками, иконами в драгоценных ризницах, серебряной утварью.

Большие пожертвования делал Андрей Петрович и члены его семьи на восстановление храма и сестринских корпусов возродившейся в 1899 году женской общины на Владимирской горке (ныне Спасо-Преображенский женский монастырь). При его содействии в 1896-1897 годах была построена “каменная крытая железом паперть”.

Астраханцев выделял средства сиротским приютам, домам инвалидов. Большая по тем временам сумма (438 руб. 40 коп.) была пожертвована им на покупку пожарной машины для Чебоксар.

В мае 1896 года Андрей Астраханцев как представитель общественности Чебоксар присутствовал на коронации Николая II в Москве.

Злата: На моей страничке мы встречаемся с Михаилом Таланцевым - попечитель образовательных учреждений в Чувашии.

Михаил Михайлович Таланцев, один из сыновей предпринимателей М.М.Таланцева и



С.И.Таланцевой, кроме предпринимательской, занимался еще общественной и благотворительной деятельностью. На собственные деньги он выстроил в 1900 г. здание Красночетайской второклассной приходской школы (как бы в подарок чувашским крестьянам Курмышского уезда, ежегодно участвовавшим в заготовке дров и клепок на купленных Таланцевыми лесных делянках). На его средства были построены и здания начальной школы в с.Ильина Гора под Курмышом и двухклассной в Красных Четаях (с 1900 года он - попечитель Красночетайской второклассной церковноприходской школы). За строительство этих церковноприходских школ ему в 1905 г. была пожалована по церковной линии серебряная медаль «За усердие» на Станиславской ленте. В 1905 г. его избирают постоянным почетным членом Ядринского отделения епархиального училищного Совета. Эта должность также обязывала покровительствовать церковноприходским школам уезда. М.М.Таланцев согласился помочь и для открытия в

Ядрине реального училища пожертвовал 100 тысяч рублей. Михаил Михайлович исправно нес свои общественные обязанности, и поэтому он еще дважды награждался медалями.

Учитель: Спасибо девочки. В 18-нач. 20 вв. в Чебоксарах было немало людей, отметившихся на поприще благотворительности. Купцы выделяли средства на поддержку храмов, являясь их церковными старостами. Так, Алексей Семенович Арбатов выстроил в 1770 году кладбищенскую церковь во имя Нерукотворного образа Спасителя, купцом Львом Кокшайским в 1856 году обновлен иконостас храма во имя Владимирской иконы Божией матери в чебоксарской Владимирской пустыни. Но знает ли из вас кто-нибудь чувашского просветителя? Показываю портрет.



Обучающиеся. (из курса чувашской литературы обучающиеся примерно должны ответить так)

Это Иван Яковлевич Яковлев.

Многие современники запомнили выдающегося педагога и просветителя Ивана Яковлевича Яковлева сильным, целеустремленным и сдержанным человеком. Благодаря этим качествам он сумел выстоять в нелегкой борьбе с противниками просвещения чувашского народа и достичь больших успехов в этом деле. Но в то же время, как писал в своих воспоминаниях сын просветителя Алексей Иванович Яковлев, "одной из глубоких органических черт характера Ивана Яковлевича была жалостливость: он не мог без глубокого участия видеть чужого горя и несчастья и

спешил всегда, чем только можно, прийти на помощь". Добротой и отзывчивостью отличалась и его жена, верный друг и помощник Екатерина Алексеевна, такими же они воспитывали своих детей. Можно привести немало примеров того, как щедро и бескорыстно помогали Яковлевы многодетным вдовам и сиротам, бедным учащимся своей школы, посещали тюрьмы и больницы, организовывали сборы пожертвований для инвалидов войн, беженцев и т.д.

Учитель: Молодцы. Ребята вы помните, чем запомнились меценаты Третьяковы?

Обучающиеся. Создатели галереи национального искусства. Они собрали самую большую коллекцию картин и передали ее в дар Москве.

Учитель: А знаете ли вы, что была в Москве галерея – цветковская, которую создал выходец



Алатырской земли, благотворитель, меценат Цветков Иван Евменьевич.

Родился он в 1845 в селе Астрадамовка Алатырского уезда Симбирской губернии в семье сельского священника. В 11 лет был отдан в Алатырское духовное училище. Затем продолжил учебу в Симбирской духовной семинарии. Окончив в 1873 г. Московский университет, он поступает на службу в Московский земельный банк, с которым связывает всю свою жизнь.

В 1874 году Иван Цветков познакомился с коллекцией М. Третьякова, впервые открытой для публики. "Здесь я буквально жил, изучал картины, отдыхал душой", - писал сам Цветков.

Тогда он твердо решил посвятить себя коллекционированию. И стал собирать не столько полотна, сколько графику - рисунки,

гравюры, даже черновые наброски русских художников. К 1898 году коллекция Цветкова уже не умещалась в маленьком домике в Кривоарбатском переулке, и он решил строить для нее новый дом. Осенью 1898 года Е. Цветков приобрел "пустопорожнее место" на Пречистенской набережной Москвы-реки. И. Е. Цветков выстроил этот дом исключительно для своей картинной галереи.

Все 12 комнат на втором этаже были оформлены в древнерусском духе по эскизам Васнецова: резные деревянные украшения, скамьи, лари. Прямо над лестницей гостей встречало большое полотно Перова "Ловля рыбы бреднем", за которым Цветков охотился 20 лет. Далее по залам размещались остальные сокровища - рисунки и акварели почти всех знаменитых художников России: К.П. Брюллова, А.П. Лосенко, П.А. Федотова, В.Е. Маковского, И.Е. Репина, В.М. Васнецова, В.И. Сурикова, И.Н. Крамского и др.

Будучи человеком жаждущим известности и мечтающим достигнуть славы Третьякова, Иван Евменьевич все же понимал разницу масштабов и как-то признался газетчикам: «У Третьякова - это громадное дивное исследование по истории искусства, а у меня только его конспект». Тем не менее, в 1915 году, за два года до смерти коллекционера, этот "конспект" насчитывал 1819 единиц хранения: 450 картин, 1373 рисунков, 36 скульптур.

Цветков передал особняк вместе с коллекцией в дар Москве, до конца жизни оставался хранителем галереи. Цветковская галерея существовала как самостоятельный художественный музей, затем была присоединена к Третьяковской галерее. Ныне в доме на Пречистенской набережной, 29 - здание отдела Посольства Франции, в 1995 г. на нём установлена мемориальная доска в честь И.Е. Цветкова.

Завершить наш устный журнал я хочу стихотворение Ольги Гражданцевой
«Благотворительность»

Зачем и почему мы помогаем?
Пустой вопрос... И непростой ответ...
Есть у кого-то в жизни цель другая...
А у кого-то выше цели нет...

Творят добро совсем не за «спасибо!»
Не за табличку «Добрые сердца»...
Не потому что помогать – «красиво»,
Не для того, чтоб тень убрать с лица...

Не для того, чтоб поучать кого-то,
Мол я помог, теперь и твой черед.
Не чтобы откупиться от чего-то...
И не затем, чтоб «заплатить вперёд»...

Мы помощью не платим за ошибки...
Не откуп, не гордыня... вовсе нет!
Мы помогаем, чтоб детей улыбки
Дарили нам свой лучезарный свет...

Завершение урока

Учитель: Итак, мы выяснили, что для любого человека найдётся доброе дело. Важно только не быть равнодушным к чужим страданиям и боли.

Рефлексия.

Ребята по очереди высказываются одним предложением, выбирая начало фразы из рефлексивного листочка:



Сегодня я узнал...
Было интересно...
Было трудно...
Я выполнял задания...
Я понял, что...
Я приобрёл...
Мне захотелось...

ЕФРЕМОВЫ – династия крупных чувашских предпринимателей 19–20 вв. Основатель – государственный крестьянин д. Шинерпоси Чебоксарского уезда Казанской губернии Ефрем Ефимов (1795–1862). Вначале занимался кустарным промыслом и хлебной торговлей в пределах Чебоксар. В 40-е гг. 19 в. с сыном Прокопием основал торговую фирму и перебрался в Чебоксары.

Во 2-м поколении наибольшую известность получил Прокопий Е. (1821–1907). Первое известие о его статусе относится к 1844, когда в Чебоксарском городом магистрате он получил свидетельство на право торговли 4-го рода. Через 2 года он значится в документах как крестьянин, торгующий по свидетельству 3-го рода, и это положение сохранялось за ним почти 20 лет. В дореформенный период Ефремовы вели обширную хлебную торговлю. Солидную прибыль им приносила продажа муки в Петербурге, а также в Нижнем Новгороде, Рыбинске и др. поволжских городах. Им принадлежала самая крупная по масштабам производства кулеткацкая мастерская в городе. В кон. 60-х гг. 19 в. в этом заведении было занято 30 взрослых рабочих и 60 подростков, которые ежегодно изготавливали до 30 тыс. шт. кулей. Ефремовы владели также 3 самыми мощными по тем временам в уезде и городе водяными и ветряными мельницами. В 1869–71 и 1881–86 Прокопий Е. занимал должность директора Чебоксарского городского общественного банка, а также в разные годы являлся членом учётного комитета и членом правления банка. Результатом успешной торгово-промышленной деятельности стало вхождение его в состав гильдейского купечества. С 1875 значится как купец 1-й гильдии и выступает одновременно в роли купца и промышленника. В кон. 19 – нач. 20 вв. купеческий род Ефремовых достиг вершины славы и богатства. Общий оборот торгово-промышленной деятельности составлял ок. 500 тыс. руб. в год. Самый большой приток капитала был от лесопильного завода, открытого в 1890 братьями Прокопием и Михаилом (1823–94) в Чебоксарах.

Важнейшей сферой общественной деятельности Ефремовых стали благотворительность и меценатство. Они оказывали помощь бедным, сиротам и погорельцам. В годы русско-японской войны (1904–05) организовали бесплатную столовую в помощь голодающим, открыли приют для детей-сирот, проводили сбор пожертвований в фонд помощи раненым воинам. На их средства было приобретено здание для четырёхклассной женской прогимназии (1904), построено двухэтажное здание училища в с. Абашево, содержалась публичная библиотека. Ефремовы построили церковь в с. Абашево (1846–53), отремонтировали монастырь Тихвинской Божией Матери в Цивильске, заботились о Благовещенской церкви.

Особняки купцов Ефремовых образовывали своеобразный городской квартал. В этих домах ныне размещаются Чувашский национальный музей, Отдел русского искусства Чувашского государственного художественного музея, Выставочный зал Чувашского национального музея, Чувашский национальный конгресс и др.

1. Как разбогатели Ефремовы?

Какие должности занимал Прокопий Ефремов?

Как вы понимаете выражение «Богатство обязывает»?

Почему их называют благотворителями и меценатами?

Список литературы

1. Бакушинский А.В. «Живопись и рисунки XVIII—XIX столетий в Цветковской галерее», М.-Л., 1925; Ненарокова И., «И.Е. Цветков и его галерея», в сборнике: Панорама искусств, в. 11, М
2. Ефремовы, чувашская энциклопедия // Режим доступа: <http://enc.cap.ru/?t=publ&lnk=1048>
3. Иван Яковлевич Яковлев - выдающийся чувашский просветитель// Режим доступа: <http://zadobro.cap.ru/sitemap.aspx?id=441855>
4. Купцы Чувашии: капиталисты и меценаты// Режим доступа: <http://www.grani21.ru/pub/kupcy-chuvashii-kapitalisty-i-mecenaty>

5. Новости » Благотворитель и меценат И.Е.Цветков – уроженец Алатырского края// Режим доступа: <http://zadobro.cap.ru/info.aspx?pos=10&id=648940>
6. О меценатах и развитии благотворительности в Чувашии // Режим доступа: <http://zadobro.cap.ru/sitemap.aspx?id=441892> -
7. Орлов В.В. П.Е. Ефремов: легенды и действительность. Ч., 1997.

Лазарева Любовь Александровна
учитель истории и обществознания
МБОУ «СОШ №50»
г. Чебоксары

Достопримечательности на банкнотах

Актуальность – Изучение в рамках школьной программы раздела « Финансовой грамотности» является важной практической частью компетенций по экономическому обучению школьников. Деньги являются движущей силой финансово-экономической системы, соответственно, вопрос об истории появления современных банкнот и их внешнего вида представляется интересным для школьников.

Цель – повышение финансовой грамотности обучающихся в сфере денежного обращения и воспитания ответственного отношения к финансам.

Задачи проекта – рассмотреть виды российских современных банкнот, определить их культурное историческое значение в денежном обращении РФ.

Ожидаемые результаты – повысить интерес к финансовой грамотности обучающихся, научить разбираться в денежной системе и понимать тесную взаимосвязь исторических и современных реалий, отображенных во внешнем виде банкнот.

Банкноты России.

Бумажные деньги России не всегда были такими, какие видим мы их сейчас. С момента появления на купюрах изображали портреты императоров или величайших людей страны. Затем стали помещать достопримечательности различных городов страны. Самым первым городом была Москва, а с 1995 года – изображения различных городов страны. Мы пользуемся купюрами преимущественно 1997 и 2004 годов. В 2017 году были введены в оборот купюры номиналом 200 и 2000 рублей. Я рассмотрю денежные банкноты современной России, что на них изображено и рассказать подробно историю достопримечательностей, изображенных на купюрах.

Образцы 1997 года.

10 рублей

На настоящий момент это наименьшая купюра, введенная в обороте. В последнее время ее заменяет монета того же достоинства. Однако десятирублевую купюру еще можно встретить. На ней изображены **достопримечательности города Красноярска**. На лицевой стороне это изображение Коммунального моста через реку Енисей. Он входит в категорию «Лучшие мосты мира» по мнению ЮНЕСКО. Он состоит из двух мостов и дамбы в районе острова Отдыха. Общая длина всей конструкции с подходами 2300 метров, ширина между перилами 24,1 метра, высота 27 метров. Мост возводили пять лет – с 1956-1961 гг.

Еще одна **достопримечательность изображена на лицевой стороне – это часовня**

Параскевы Пятницы. История ее началась с деревянной сторожевой вышки, воздвигнутой русскими переселенцами. Она служила пунктом наблюдения. В XVII веке Красноярск подвергся набегам, стоял на волосок от гибели, но выстоял. В память об этом жители установили крест на месте вышки и стали служить молебны. В 1805 году купец И.Л.Новиков воздвигнул деревянную часовню в память о своем спасении на речном пороге. В 1852-55 годах по проекту архитектора Я.Алфеева и Я. Набалова была воздвигнута каменная часовня

взамен старой. Она сохранилась и по сей день и имеет форму восьмигранника. Высота ее 15 метров, диаметр 7 метров. высота стен – 7 метров, длина каждой грани – 2,4 метра. Это одно из лучших мест Красноярска, откуда открывается вид на историческую часть города. На обороте купюры изображена плотина Красноярской ГЭС. Это сооружение известно не только в России, но и во многих уголках мира. Расположена ГЭС на реке Енисей, выше города Красноярска. Строительство велось 16 лет – с 1956 по 1972 годы. Мощность составляет 6000 МВт, и по этому показателю плотина входит в десятку крупнейших ГЭС мира и второе место в России. Общая длина – 1072,5 метра. Средняя высота русловой части 117м. Общий вес – 15 млн тонн. В Красноярскую ГЭС входит также судоподъемник (смотри приложение, рис. 18) - единственный в России. Это специальная платформа, перемещающаяся по рельсам с шириной колеи 9 метров и имеющая зубчатое зацепление. Она опускается ниже уровня воды, судно заходит в подъемник. Платформа движется по эстакаде. В верхней точке судно с подъемником заходит на поворотный круг, который перемещает его на другую колею. Подъемник опускается по колее ниже уровня воды, судно выходит из него. Такую систему ввели в эксплуатацию в 1982 году. Тоннаж судов,



пропускаемых через подъемник, может составлять до 1500 тонн.

50 рублей

На купюрах в 50 рублей можно встретить достопримечательности культурной столицы – города Санкт-Петербурга. На лицевой изображена статуя Невы у подножья Ростральной колонны. Она была создана в 1810 году архитектором Тома де Томоном как памятник морских побед России. Сами колонны украшены носовыми частями кораблей – рострами, а также скульптурами, которые символизируют четыре главные реки страны – Волхов, Волгу, Неву и Днепр. Скульптура Невы была сделана скульптором Самсоном Сухановым и представляет собой женщину, сидящую на троне.

Также на лицевой стороне изображен и Петропавловский собор– главное сооружение Петропавловской крепости. В 1703 году на Заячем острове Петр I решил возвести деревянную церковь. Позже ее начали перестраивать в камне по проекту архитектора Трезини. Он настолько вдохновился амбициями Петра, что решил воздвигнуть храм, силуэт которого походил бы на корабль с высокой мачтой и поднятыми парусами. Собор построили в 1733 году. К этому времени Петр I не дожил, на освящении собора присутствовала Анна Иоанновна. Высота храма вместе со шпилем – 122,5 метра. Петропавловский собор является самым высоким сооружением Петербурга и украшает панораму невских берегов.

На обороте изображена стрелка Васильевского острова. Так называется восточный мыс, который врезается в Неву и делит ее на два рукава: Большую и Малую Неву. Сам остров стал местом скопления культуры и науки, институтов, музеев, архитектурных шедевров, а Стрелка – величественным фасадом. Строительство велось при Петре I по проекту Трезини. Стрелку украшает две Ростральные колонны и здание Биржи, которое окрестили «Русским Парфеноном».



100 рублей

Сторублевая купюра носит изображения города Москвы. На лицевой стороне изображена колесница Аполлона с четырьмя запряженными лошадьми, расположенная на здании Большого театра. Впервые театр в Москве появился в марте 1776 года, когда прокурор Петр Урусов получил от Екатерины II монополию на театральные представления и концерты. Сначала здания не было, но позже, в 1780 году его построил английский предприниматель Майкл Медокс. Через 25 лет оно сгорело, и тогда, в 1821 году стали возводить новое здание, облик которого мы видим и сейчас. Тогда же и возвели статую квадриги Аполлона, вместо старой тройки.

На обратной стороне изображена панорама Театральной площади. Это одно из красивейших мест Москвы, где находится прекрасные скверы с фонтанами и здание Большого и Малого театров. Театральная площадь строится вокруг центрального фонтана, состоящего из трех чаш с вазами. Вокруг него расставлены лавки для отдыха, разбиты газон с клумбами, яблонями и сиренью. Доминантой в композиции Театральной площади является здание Большого театра. Также ансамбль сформирован зданиями ЦУМа, Малого театра, торговыми рядами и двумя гостиницами: «Метрополь» и «Москва».



500 рублей .

Что же изображено на купюре в 500 рублей? Данная купюра содержит изображения города Архангельска. На лицевой стороне – памятник Петру Первому . Это уникальная работа мастера Марка Матвеевича Антокольского. Он был воздвигнут в 1905 году по инициативе архангельского губернатора. На памятнике Петр Первый изображен в горделивой позе во

время Полтавской битвы. Он опирается правой рукой на трость, в левой держит подозрительную трубу. Взгляд Петра напряжен и грозен, ветер развеивает его офицерский шарф. В 1920 году памятник убрали, 13 лет он пролежал на берегу Белого моря, затем был доставлен в местный краеведческий музей. Только после Великой Отечественной войны этот памятник Петру Первому вернули на свое прежнее место. Также на купюре изображен и парусник – именно на нем в 1693 году молодой царь вышел в Белое море.

На обратной стороне купюры изображен Соловецкий монастырь. Он был основан в 1436 году монахами Зосимой и Германом. Своего расцвета монастырь достиг в XVI веке, когда игуменом стал Филипп. При нем Соловецкий монастырь стал богатым промышленным и культурным центром. С 1668 года монастырь был в осаде, так как выступил против реформ патриарха Никона, посчитав их за ересь. До начала XX века крепость служила тюрьмой. Камеры здесь имели форму конуса, длиной около 3 метров, шириной и высотой по 2 метра, в узком конце – 1 метр. В советское время монастырь был ликвидирован. Жизнь здесь продолжилась только в 1990 году. Хочу также отметить, что есть несколько вариантов купюры, где Соловецкий монастырь изображен с разных ракурсов. Все они есть в обороте и их можно встретить.



1000 рублей.

Эта купюра претерпела изменения в плане ее защиты. Мы пользуемся модификацией 2004 года. Купюра в 1000 рублей является самой подделываемой.

Банкнота славится изображением города Ярославля. На лицевой стороне изображен памятник Ярославу Мудрому. Он появился относительно недавно: в 1993 году его возвели на Богоявленской площади. Работы по отливке памятника начались еще в 1980-х годах. Знаменитый скульптор Олег Комов вместе со своей супругой Ниной Комовой и главным архитектором города Аркадием Бобовичем разрабатывали проект памятника. Так как сведений о том, как выглядел Ярослав Мудрый, не было, то пришлось обратиться к Михаилу Герасимову, который восстановил точную внешность князя по его черепу. В правой руке Ярослав Мудрый держит меч, острие которого касается земли. Это является символом спокойствия, миролюбия и готовности сражаться только в случае нападения. В левой руке – макет крепости, отражение созидательности князя. На пьедестале изображен барельеф, показывающий поединок Ярославля Мудрого с медведем. По этой же легенде основан герб Ярославля.

Также на лицевой стороне изображена часовня Казанской иконы Божией Матери. Она была сооружена в 1997 году в знак того, что 385 лет назад из Святых ворот выступило народное ополчение, собранное Мининым и Пожарским. Часовня воплощает идею единения прошлым с настоящим. На всю ее высоту установлен витраж с изображением иконы Казанской Божией Матери, покровительнице русского войска. Под потолком висит колокол, в стене вмурована плита со словами «Народному ополчению 1612 года от благодарных потомков». Рядом с

часовней находится скамейка с надписью: «Скамья примирения». Сюда приходят люди и прощают друг другу все обиды и ссоры.

На обратной стороне изображена церковь Иоанна Предтечи. В 1658 году в Ярославле случился сильный пожар. Сгорело множество храмов и построек. Тогда и решили на месте сгоревшего храма в Толчковской слободе возвести новый храм. Строительство его завершилось в 1687 году. При храме устроили богадельню, где жили 40 стариков, инвалидов и сирот. В XIX веке здесь создали приходское попечительство и стали выдавать денежную помощь. После здесь открыли церковно-приходскую школу. В конце XIX века церковь посетил министр финансов Сергей Юльевич Витте, который начал работы по капитальному ремонту церкви. Когда наступила советская власть, то храм сначала использовали как столовую, затем как склад карбидов и кислот. На данный момент храм восстановлен и включен в список всемирного наследия ЮНЕСКО.



5000 рублей .

На настоящий момент это самая большая купюра. На ней изображен город Хабаровск. Лицевую сторону украшает изображение памятника Муравьеву-Амурскому, генерал-губернатору Восточной Сибири. Именно этот человек основал город Хабаровск. Памятник отливали по частям в мастерской В.З.Гаврилова в Санкт-Петербурге, затем 30 мая 1891 года в присутствии императора Николая II скульптура была освящена. 26 января 1925 года памятник Муравьеву-Амурскому был сброшен с пьедестала, а после переплавлен по приказу Дальревкома. Взамен поставили двухметровую статую Ленина, сделанную из бетона. Только в 1992 году скульптура была воссоздана вновь мастером Л.В.Аристовым.

На обороте красуется мост через реку Амур . Также его еще называют «Амурским чудом». Возвели его в 1913-1916гг. Автором проекта стал Лавр Дмитриевич Проскураков. Это был самый длинный мост в Старом Свете: длина его почти 2600 метров, высота – 64 метра, ширина – 25 метров, 18 пролетов, каждый длиной по 130 метров. Этот мост стал венцом в строительстве Транссибирской магистрали и автомобильной трассы «Амур». В 90-х годах мост подвергся реконструкции, заменили пролеты. Также открыли и музей Амурского моста, где представили историю его строительства и даже сделали в качестве экспоната одну из его разобранных форм.



Новые купюры: 2017 год.

Купюры 200 и 2000 рублей появились два года назад: в 2017 году они впервые вышли в оборот. На этих купюрах продолжилась традиция наносить изображения различных городов. Поменялся и стиль купюр, а также улучшилась их защита.

200 рублей.

Купюра чем-то напоминает доллар. На ней можно встретить изображения города Севастополя. Лицевая сторона радует глаз памятником Затопленным кораблям, установленным на набережной. Очень интересные события сподвигнули поставить данный постамент. В 1854 году под Евпаторией высадилась армия союзников: англичан, французов, турков, итальянцев. Русские войска потерпели поражение в битве на реке Альма. Нависла угроза вторжения в Севастополь неприятельского флота. Собрали совет и долго думали: как же отстоять Севастополь? Вице-адмирал В.А.Корнилов предложил выйти в открытое море и из всех сил атаковать корабли противника. Другие члены совета возразили. Тогда командир линейного корабля «Селафаил» капитан 1 ранга Зорин озвучил оригинальную идею: он предложил затопить поперек входа в бухту часть старых судов, а моряков спустить на берег, чтобы защищать Севастополь. Эту идею приняли, и она воплотилась в жизнь. Такая тактика сработала, и вражеские корабли не смогли зайти в бухту города, часть из них ушла на дно. В память об этом событии в 1905 году и был воздвигнут памятник. На вершине его расположен двуглавый орел, держащий в клюве венок. Он обращен к морю, поэтому со стороны берега рассмотреть его полностью не получится. К венку прикован якорь. Со стороны моря была закреплена бронзовая мачта. Однако в 1975 году ее сорвало, и до сих пор она не была восстановлена. Памятник в настоящее время ждет реставрации.

На другой стороне изображены руины античного греческого города Херсонес. История его началась 2500 лет назад, когда на северный берег Аксинского моря высадились первые переселенцы. Место оказалось весьма удачным, а распаханная целина дала щедрый урожай. Колония стала быстро богатеть и обустраиваться. В 1 веке н.э. здесь появились христианские проповедники. Херсонес стал передовым форпостом Византийской империи. В 988 году город захватил русский князь Владимир Святославович. Город просуществовал еще 400 лет. В 1399 году его сжег татарский темник Едигей. Руины города занесены в список всемирного наследия ЮНЕСКО и особо ценного культурного наследия России.



2000 рублей .

Эта купюра синего цвета, напоминает купюру 20 евро, поэтому при выпуске подверглась критике. На лицевой стороне изображен Русский мост во Владивостоке . Он был построен с 2008 по 2012 годы, и является вторым по высоте мостом в мире. Высота его – 324 метра, длина пролета – 1104 метра. Мост по типу конструкции является вантовым; он состоит из пилонов, соединенных с дорожным полотном тросами. Русский мост имеет самый большой пролет в мире среди мостов такого типа. Он соединяет Владивосток с островом Русским. Журналисты поэтично назвали этот мост «арфой для океанских ветров». Сейчас он является визитной карточкой Владивостока.

На обратной стороне представлен космодром «Восточный» . Это первый российский гражданский космодром, возведенный недалеко от города Циолковского. Место выбрано не случайно: в регионе сосредоточен большой запас электроэнергии, есть уже вся инфраструктура, необходимая для строительства космодрома. Площадь космодрома около 700 квадратных километров. Указ о строительстве был подписан в 2007 году. Строительство началось в 2012 году и завершилось в апреле 2016 года. При этом оно сопровождалось коррупционными скандалами: при строительстве возбудили свыше 140 уголовных дел, ущерб составил более 10 млрд рублей. Космодром построили для обеспечения независимого доступа в космос. Планируется построить еще монтажно-испытательные корпуса, кислородно-азотный и водородный заводы, а также аэропорт.



Изучение данного вопроса представляет собой важный и интересный момент для школьников . Акцентирование внимание на культурно – историческом подходе к деньгам современной России формирует у ребят патриотическое отношение к финансам в том числе, воспитывает чувство гордости и принадлежности к истории и культуре нашей страны. Знать яркие страницы истории и исторических личностей , видеть их изображение на банкнотах –

это предмет более глубокого понимания, а именно идентификации и принадлежности к историческому наследию нашей страны.

Список литературы

1. Деньги мира / ред. группа: О.Елисеева, Т.Евсеева, С.Тихомиров. М.: Мир энциклопедий Аванта+, 2012г
2. Юнгман-Штадлер, Франциска. Деньги – М.: ООО ТД «Издательство Мир книги», 2008 г.
3. Интернет-ресурсы

Лыгун Денис Валерьевич
учитель истории и обществознания
МБОУ «СОШ№3»
город Новочебоксарска
Чувашской Республики

Компьютерные игры как один из современных факторов формирования финансовой грамотности среди подростков.

Актуальность. С развитием новых технологий, изменением психико-физиологических потребностей обучающихся и быстрым ростом популярности киберспорта в РФ и мире необходимо и перестройка современного подхода к процессу обучения с помощью средств информационно-коммуникационных технологии.

Цель проекта. Раскрыть и доказать, что современные игры, это не вред и опасность развития подростка, а фактор его умения использовать свои знания в сфере финансовой грамотности и их расширения в процессе игровой деятельности.

Задачи проекта:

Популяризировать использования компьютерных игр среди учителей и обучающихся на урока финансовой грамотности.

Мотивировать учащихся к предметному курсу и урокам в целом.

Использовать метапредметные связи, что позволит учащимся увеличить свой кругозор и закрепить ранее полученные знания.

Ожидаемые результаты.

Реализация данного проекта поможет не только учащимся, но и учителям не только изучать конкретные темы курса «Финансовой грамотности», но и углублять знания по остальным предметным курсам, не отставать от современных реалиях и научиться понимать друг друга в наше время.

Среди «знаков и символов» современной культуры прочное место занимают компьютерные игры. Не секрет, что школьники часами проводят время перед экранами мониторов, захватывая планеты, уничтожая монстров, создавая цивилизации и т.п. Над игровыми компьютерными программами работают тысячи высококвалифицированных специалистов, стараясь сделать каждую игру как можно привлекательнее и интереснее. В ход идут разнообразные сюжеты и события. И после яркого экрана ученики оказываются на уроке, на котором образы создаются лишь при помощи слов учителя, небольших по формату фотографий, ограниченного количества рисунков, видеороликов и аудиозаписей. Образы, рожденные на уроке, явно проигрывают образам компьютерным. Отсюда и возникает сразу несколько вопросов:

Как заинтересовать учащихся на современном уроке?

А не взять ли компьютерные игры, как одним из подходов введения урока?

Но перед тем как разобраться, как помогут компьютерные игры в освоении и расширении кругозора по финансовой грамотности на уроках и дома, сперва рассмотрим те факторы которые мешают современной системе образования внедрить их в основной школе:

Отсутствие у многих школ современных средств информационно-коммуникационных технологии.

Категорическое «нет» от большинства педагогов «старой школы», которые отказываются идти в ногу со временем и использовать ИКТ. Ссылаясь на то, что никакой компьютер, никакой Интернет не смогут заменить истинный, классический процесс обучения, основанный на взаимодействии педагога со школьниками.

Родители, которые привыкли к стандартной системе образования. Поэтому любая попытка использования ИКТ в домашнем процессе обучения воспринимается как что-то неадекватное и противоречащее учёбе.

Средства массовой информации и т.д.

Да, согласен у каждого из факторов есть свои определенные моменты правды. Но современным подросткам, которые имеют полный выход к сети Internet, уже не достаточно проводить уроки с применением стандартных уроков. Многие учителя говорят, что используют ИКТ на своих уроках, но прогресса в усвоении материала нет. Это в первую очередь связано с тем, что использовать ИКТ необходимо не как средство передачи информации, а как источник информации. Именно это позволяют сделать компьютерные игры. При этом в современном мире в условиях расширения видов финансовых услуг, усложнения и появления новых и трудных для понимания финансовых инструментов, вопросы финансовой грамотности стали чрезвычайно актуальными для большинства населения. Личная финансовая безопасность становится важным фактором финансового благополучия людей, что признано официально уже на государственном уровне. Так, в сентябре 2017 года была принята Государственная стратегия повышения финансовой грамотности в Российской Федерации на 2017-2023 гг. Документ дал официальное определение финансово грамотного гражданина, который должен как минимум уметь:

- следить за состоянием личных финансов;
- планировать свои доходы и расходы;
- формировать долгосрочные сбережения и финансовую «подушку безопасности» для непредвиденных обстоятельств;
- иметь представление о том, как искать и использовать необходимую финансовую информацию;
- рационально выбирать финансовые услуги;
- жить по средствам, избегая несоразмерных доходов долгов и платежей по ним;
- знать и уметь отстаивать свои законные права как потребителя финансовых услуг;
- знать и выполнять свои обязанности налогоплательщика;
- вести финансовую подготовку к жизни на пенсии.

Для себя, я сделал целый ряд интересных проектов в сфере игровой индустрии, которые помогают обучить учащихся основным правилам экономики, научиться использовать на уроках финансовой грамотности не только экономические но и другие свои познания: географические, исторические, социально-культурные, политические, математические и т.д.

Для простаты понимания я разделил игры:

Образовательные одиночные игры.

Название игры.	Познания используемые и необходимые в игровом процессе	Чему научиться учащийся
"Финансовый футбол"	Экономические и математические	Верные ответы на вопросы в области управления личными финансами позволяют ему продвинуться к воротам противника, чтобы забить гол. На сайте также есть четыре обучающих модуля, которые можно бесплатно изучить: о

		сбережениях, бюджете, кредите и пластиковых картах.
"Portfolio"	Экономические и математические	Знакомит игрока с различными вариантами инвестиций: банковский депозит, ценные бумаги, ПИФы, долевого бизнес. В начале игры у вас есть 1 000 000 рублей, и каждый год необходимо продумывать свой инвестиционный портфель. Игра длится 10 лет и каждый год показывает новые возможности, раскрывая их преимущества и недостатки.
"Мой план"	Экономические и математические	Дает возможность поиграть за молодого человека, недавно переехавшего в собственную квартиру. Ему предстоит столкнуться с реальными хозяйственными проблемами и финансовыми вопросами, и те решения, которые он примет, зависят напрямую от вас! 6 тематических квестов, из которых состоит "Мой план", позволяют увидеть последствия принятых вами решений и получить их оценку.
"Путь к финансовому успеху"	Экономические и математические	Позволяет развить навыки управления своими доходами и расходами. В процессе игры хорошо усваиваются психологические особенности финансового поведения, что позволяет его рационализировать. Цель игры - достичь финансового успеха, купив в магазине все ценности, обеспечивающие повышение уровня зарплаты.
Total War	Экономические, математические, географические, исторические, социально-культурные, политические	Основа на исторических событиях, в игре ставка сделана на изучение истории и ее событий, но при всем этом всегда необходимо изучать географические данные каждого региона, а их там около двух сотен. Рационально тратиться на развитие экономики и армии, при этом не забывая, о наличии социальной напряженности, развивать культуру, вступать в политические союзы при ограниченных финансовых ресурсах.
Civilization	Экономические, математические, географические, исторические, социально-культурные, политические	Альтернативная история мира, которая делает ставку на политику и экономику. Учит правильно управлять ограниченными ресурсами и правильными вложениями. Благодаря развитой банковской системе позволяет усвоить плюсы и минусы кредитов, вложений и накоплений.
Tropico	Экономические, математические, географические, исторические,	Альтернативная история мира, которая делает ставку на политику и экономику. Учит правильно управлять ограниченными ресурсами и правильными вложениями.

	социально-культурные, политические	Благодаря развитой банковской системе позволяет усвоить плюсы и минусы кредитов, вложений и накоплений. Но в отличии от Civilization главный упор делается на удовлетворении социально-культурных потребностей жителей при минимальном количестве денежных средств.
Europa Universalis	Экономические, математические, географические, исторические, социально-культурные, политические	Основа на исторических событиях, в игре ставка сделана на изучение истории и ее событий, но при всем этом всегда необходимо изучать географические данные каждого региона, а их там около двух сотен. Рационально тратиться на развитие экономики и армии, при этом не забывая, о наличии социальной напряженности, развивать культуру, вступать в политические союзы при ограниченных финансовых ресурсах. В отличии от Total War, эта игра заставляет делать основную ставку на развитие экономики, правильную застройку и развитие науки и образования, при этом обращать внимания и на политические амбиции своих соседей. Позволяет создать свою альтернативную историю либо идти по ней.
Sims	Экономические, социально-культурные	Позволяет развить себя в современном обществе, обыграть разные общественные события, при этом не забывая, что для всех событий, персонажу игры, нужно рационально тратить свое время на работу, отдых, отношения. А полученные деньги на развитие своих потребностей и улучшению жилищного положения в целом.
Money Island	Экономические, социально-культурные, математические	Игрок путешествует по миру и выполняет разные задания: переводит деньги, инвестирует средства в недвижимость и т. д. Параллельно игра подает материал по трем темам: рациональное использование кредитов, сбережения и траты, заработок и инвестиции. Разработчики Money Island стараются связать проект с реальностью: можно, например, выиграть подарочный сертификат или обед в локальной пиццерии
Banzai	Экономические, социально-культурные, математические	Banzai, учебник в формате PDF и тесты для старшеклассников, разработчики рекомендуют осваивать с преподавателем. Курс рассчитан на практическое

		применение, поэтому большинство понятий рассматривается на примере реальных ситуаций. Вместо размышления над абстрактными вопросами нужно решать проблемы из жизни: вытягивать бизнес из долгов, расплачиваться с кредитами, составлять бюджет и даже оплачивать аренду дома. Такой подход помогает ученикам быстрее подготовиться к решению «взрослых» задач, а не витать в облаках. Для использования Banzai преподавателю нужно зарегистрироваться на сайте, а потом пригласить в виртуальный класс студентов.
Finance Park	Экономические, социально-культурные, математические	Создаем персонажа и ведем его компанию к процветанию. Finance Park учит внимательной бухгалтерии: в первом же задании придется просчитывать месячный доход фирмы, а во втором — определять, какая часть сбережений уйдет на налоги. Каждый шаг игрока комментирует виртуальная ассистентка, которая делится советами и подает теоретический материал небольшими порциями. В отличие от других приложений, Finance Park посвящает много внимания теме финансов предприятия. Вдобавок все методические материалы встроены здесь в само приложение, а не подаются отдельными PDF-файлами.
CashGO	Экономические и математические	Пользователя бесплатно обучат азам финансовой грамотности, учит грамотно тратить и вкладывать деньги, копя их на покупку чего-нибудь значительного.

Мотивирующие игры: в данной категории я не стал подробно выделять отдельные проекты игровой индустрии, т.к. их огромное количество и зависит от каждого ученика в целом. Такие мини-игры в огромном количестве можно найти в свободном бесплатном доступе под разные категории детей. Но главная цель таких игр, это заинтересовать ученика использовать свои знания не только с помощью «сухой» информации учителя, но и своими знаниями, стремлением их расширить у правильно уметь пользоваться в современных условиях. Игры социального влияния – это наиболее развитый сегмент современной игровой индустрии, состоящая из MMORPG жанра. Игры этого жанры связаны на развитие социальных отношений внутри виртуального мира, при этом часто в таких играх нет ограничений в языковом барьере. Поэтому MMORPG позволяет не только найти новых друзей в игровом пространстве, но и научиться или доучить иностранные языки для общения с новыми друзьями. При всем этом игры этого направления позволяют подросткам не только уметь зарабатывать игровую валюту с помощью, аукционов, добычи и продажи ресурсов, но и позволяет при определенном курсе выводить игровую валюту в реальные деньги, тем самым мотивируя учащихся- учиться, зарабатывать, общаться и развиваться в разных направлениях в комфортных условиях. Поэтому увлеченность подрастающего поколения компьютерными играми должна быть использована во благо. Массовое использование гаджетов детьми и подростками должно

приносить им не вред, а благо. Задача разработчиков образовательных программ идти в ногу со временем, учитывать интересы и увлечения молодежи и использовать их в образовательных целях. Таким образом, компьютерные игры становятся мощным инструментом развития обучения и воспитания ребенка и не могут считаться просто полезным «артефактом» компьютерной технологии. Но, несмотря на широкий спектр возможностей современных компьютерных технологий, они ни в коем случае не должны вытеснять и заменять традиционные игровые формы в виде ролевых, народных, коллективных, творческих, настольно-печатных игр. Компьютерные игры лишь могут и должны служить хорошим дополнением образовательного процесса. Только грамотное и осмысленное применение современных информационных технологий в образовании, разработка и внедрение специальных обучающих и развивающих компьютерных программ для детей позволит повысить эффективность обучения и воспитания современного поколения».

Список литературы

1. <http://www.edutainme.ru/post/6-prilozheniy-dlya-povysheniya-finansovoy-gramotnosti/>
2. <https://kids-mba.ru/fin-games>
3. <http://pfu.volsu.ru/index.php/site/index>
4. <http://fgramota.org/game/>
5. <https://www.practicalmoneyskills.com/>
6. <http://ug.ru/archive/74022>

Львова Анастасия Болеславна
учитель начальных классов
МБОУ «СОШ № 50»
города Чебоксары
Чувашской Республики

ФИНАНСОВАЯ ГРАМОТНОСТЬ КАК ВАЖНЫЙ ФАКТОР УСПЕШНОЙ СОЦИАЛИЗАЦИЕЙ ОБУЧАЮЩИХСЯ

Актуальность. Проект «Финансовая грамотность как важный фактор успешной социализации обучающихся» разработан на основе рекомендаций Министерства образования и науки Российской Федерации по повышению финансовой грамотности обучающихся.

Цель проекта. Повышение финансовой грамотности обучающихся в сфере налогообложения и воспитание социально ответственного налогоплательщика, формирование культуры грамотного финансового поведения у обучающихся.

Задачи проекта:

Выявить уровень финансовой грамотности обучающихся.

Популяризировать темы налогового просвещения.

Мотивировать участников проекта на практическую деятельность в рамках заявленной проблемы.

и т.д.

Ожидаемые результаты. Реализация проекта будет способствовать повышению уровня финансовой грамотности в сфере налогообложения, позволит расширить возможности обучающихся по эффективному использованию финансовых услуг в целях повышения собственного благосостояния и роста сбережений, сформировать ответственное отношение к роли налогоплательщика, осознание социальной значимости добросовестного исполнения обязанностей по своевременной уплате налогов и сборов в бюджетную систему Российской

Федерации, использовать средства информационных и коммуникационных технологий в целях расчета налоговых обязательств и т.д.

Основное содержание проекта

Сегодня финансовые знания – один из компонентов общей грамотности и культуры каждого человека. Сознвая важность экономических знаний для развития всех сфер общественной жизни, государство ставит перед собой задачу формирования финансовой грамотности, начиная с дошкольного возраста, влияя тем самым на усвоение ими социального опыта и применение его в экономической среде. В условиях современных реалий дети очень рано сталкиваются с финансовыми вопросами, что вынуждает их оценивать значение денег, поэтому перед школой, обществом и государством стоит задача помочь обучающимся адаптироваться к активной жизни в условиях рынка.

За последние годы увеличилось число экономических понятий, которые слышат из средств массовой информации школьники (услуги, инвестиции, спрос, предложение, рынок, доход, прибыль, курсы валют и др.). В связи с этим на современном этапе развития российского образования одним из приоритетных направлений становится подготовка ребенка к жизни в новых быстро меняющихся социально-экономических условиях, когда особую значимость приобретают вопросы, связанные с повышением уровня финансовой грамотности.

Под финансовой грамотностью – понимается достаточный уровень знаний и навыков в области финансов, который позволяет правильно оценивать ситуацию на рынке и принимать разумные решения. Знание основных финансовых понятий и использование этой информации для принятия разумных решений будет способствовать благосостоянию людей.

В Стратегии

Повышения финансовой грамотности в Российской Федерации на 2017 - 2023 гг. отмечается: «В современных условиях расширения использования финансовых услуг, усложнения и появления новых и трудных для понимания финансовых инструментов вопросы финансовой грамотности населения стали чрезвычайно актуальными».

Согласно Стратегии, формирование компетенций в сфере финансовой грамотности необходимо в образовательных программах повышения финансовой грамотности начиная с дошкольного возраста. Согласно Концепции долгосрочного социально-экономического развития Российской Федерации на период до 2020 года финансовая грамотность – «одно из стратегических факторов обеспечения конкурентоспособности российского финансового рынка». В связи с этим сегодня необходимо изучение влияния различных факторов (стихийных и организованных) на процесс экономической социализации школьников.

Согласно А.В. Мудрику, социализация включает как социально-контролируемые процессы целенаправленного воздействия образование), так и стихийные, спонтанные процессы.

Экономически социализированная личность определяется доступными для каждого возраста финансовыми практиками.

Экономическая социализация рассматривается большинством специалистов как частный случай общей социализации, что и определяет ее содержание – усвоение экономического опыта, знаний, ролей и как следствие – формирование экономического мышления, соответствующего экономического поведения и т. п. Активность экономического субъекта проявляется в его действиях, направленных на достижение баланса между собой и требованиями среды; в этом случае цели экономической социализации и экономического самоопределения пересекаются.

Под экономической социализацией в целом понимается процесс и результат включенности индивида в мир экономических отношений. Человек постоянно усваивает опыт в экономической сфере общества, систему ценностей и норм, воспроизводя и преобразуя усвоенный опыт, становится активным субъектом в определенном обществе. К составляющим экономической социализации можно отнести: освоение экономических ролей (экономическое поведение); экономическое поведение личности; приспособление (адаптацию) к экономическим условиям социума; проявление экономического самосознания

личности (экономическая самоидентификация); готовность определенным видам экономической деятельности.

Особенности экономической социализации изучаются исследователями на разных возрастных этапах становления личности: экономическая социализация дошкольников (Т.В. Дробышева, Ж.А. Жилина, А. Клименко, Е.П. Котлова, А.Д. Шатова и др.); экономическая социализация младших школьников (Т.В. Дробышева, Е.Н. Землянская, М.В. Клейменова, А.Ш. Шахманова и др.); экономическая социализация подростков (Т.В. Гусева, Т.В. Дробышева, И.В. Ермакова, А.Л. Журавлев, Д.Н. Медведев, Т.Ю. Миронова, А.Н. Самсонова и др.); экономическая социализация старшеклассников (И.В. Гуменская, В.И. Кирко, Е.В. Малахова, Е.А. Степанов и др.). Изначально вопросы, касающиеся экономической социализации ребенка, поднимаются в рамках семейного воспитания детей. Именно родители формируют у детей осведомленность об основных экономических понятиях на присущем для этого возраста уровне. Далее эта работа продолжается в образовательных организациях. В рамках школьного образования наблюдается поднятие вопросов о финансовой грамотности при решении задач на уроках математики, обсуждаются экономические вопросы в рамках изучения обществознания, географии, истории, технологии и др. Это обуславливается тем, что школьное образование ставит перед собой необходимость актуализировать экономические знания, формируя основы финансовой грамотности подрастающего поколения.

С целью выявления готовности к экономической социализации школьников было проведено исследование, эмпирической базой которого стали данные, полученные в результате изучения финансовой грамотности школьников как условия их экономической социализации. Исследование осуществлялось с помощью анкетного опроса. Общий объем выборочной совокупности составил 128 школьников Красноярского края в возрасте 8-10 лет. Первым вопросом анкеты был вопрос о карманных деньгах школьников. Для большинства школьников это деньги, которые они получают от родителей (54%); для 17% – это деньги в копилке; для 5% – сдача от покупки. Интересно, что для 18% – это деньги, которые лежат в кармане. Здесь можно говорить о карманных деньгах как инструменте семейного финансового воспитания ребенка. Важно не само по себе наличие или отсутствие карманных денег у ребенка, а регулярность и предсказуемость их получения. Предсказуемость суммы карманных денег позволяет ребенку планировать свою финансовую активность, а непредсказуемость делает его финансовую активность ситуативной, спонтанной, импульсивной. В будущем это должно научить ребенка планировать свой бюджет в самостоятельной жизни. Поэтому мы задали школьникам вопрос «Как ты распоряжаешься карманными деньгами». Большинство детей откладывают небольшую часть денег в копилку, а на остальное покупают всё, что хочется (50 %); 20% – все деньги складывают в копилку; у 10% школьников расход карманных денег контролируют родители и 4% - тратят деньги все и сразу. По мере усвоения финансовых умений и навыков и в соответствии с возрастом должна увеличиваться не только сумма карманных денег, но и степень самостоятельности их применения. Баланс между финансовой свободой и финансовой зависимостью от родителей в идеальном случае должен быть построен на основе самостоятельности, ответственности и доверия в соответствии с возрастом ребенка. Также по мнению детей представляет собой бюджет семьи. Ответы распределились следующим образом: деньги, которые собираются потратить на конкретные цели (54%); деньги, которые есть у семьи (30%); зарплата родителей (16%). Анализ ответов респондентов свидетельствует о том, что они отождествляют понятие «бюджет» только с доходами, что это деньги, которые они имеются в доступе. Очевидно, что школьники не имеют правильного представления о бюджете. В этом случае необходимо вести разъяснительную работу с конкретными примерами о том, что такое бюджет, какой он бывает (личный, семейный, государственный, на один день, на неделю, на месяц и др.). Наиболее понятный детям и интересный для восприятия будет, конечно, их личный бюджет и правила его ведения. По мнению детей, людям не хватает денег по разным причинам: не умеют планировать свои покупки (36%), получают мало денег

(22%), не обращают внимание на то, сколько и на что они тратят (42%). Большинство детей выразило мнение о том, что нехватка денежных средств вызвана недостаточным вниманием людей к своим расходам. Это говорит о том, что респонденты осознают важность планирования денежных средств, что говорит об их умении ответственно подходить к вопросам распоряжения денег.

Проанализировав результаты исследования, мы пришли к выводу о том, что у респондентов недостаточно сформированы экономические знания и представления, что свидетельствует о недостаточном опыте в области экономических отношений. Причиной могут служить недостаточный личный опыт обращения с деньгами; несформированность представлений о бытовых экономических отношениях (карманных расходах, стоимости продуктов и др.); дети не могут определить необходимое количество карманных денег на месяц. Анализ результатов исследования свидетельствует о том, что в современных постоянно усложняющихся социально-экономических условиях со школьниками необходимо вести планомерную работу по повышению уровня их финансовой грамотности. В связи с этим в Стратегии повышения финансовой грамотности в Российской Федерации на 2017-2023 гг. предусматривается создание и внедрение программ и методик интерактивного обучения учащихся, разработка цифровых образовательных ресурсов, онлайн-игр по финансовой грамотности, специализированных информационно-просветительских мобильных приложений для обучения основам финансовой грамотности, а также организации онлайн-олимпиад для школьников. Этот документ нацеливает на внедрение в практику новых методов и форм финансового образования на основе передовых информационно-коммуникационных технологий.

В современных реалиях, каждый молодой человек должен знать и понимать, что происходит в сфере экономики и как это отражается на его семье (городе, крае, стране), куда расходуются денежные средства, насколько благоустроено его жилище (школа, село, город), какие отрасли развиваются в его крае, какие финансируются больше и почему.

Формы работы по повышению финансовой грамотности детей должны быть разнообразны: проектная деятельность (разработка проектов «Мои карманные деньги», «Мой питомец», «Мои увлечения» и др.), выпуск электронной газеты школы с разделом «Наша экономическая жизнь», игры-путешествия, конкурсы, викторины, выставки и др.

В формировании экономически социализированной личности важна организация социального партнерства школы с работниками финансовой сферы, с успешными предпринимателями города, края, страны. Особое место в повышении финансовой грамотности занимает работа образовательной организации с родителями. Мы рекомендуем включать в содержание родительских собраний вопросы экономического воспитания и экономической социализации. Важно также разнообразить формы работы с родителями по проблемам повышения финансовой грамотности и экономической социализации детей: интерактивные лекции, дискуссии, тренинги, деловые дидактические игры, мастер-классы, педагогические клубы, родительские форумы и др. Общество заинтересовано в том, чтобы дети в будущем стали полноценными гражданами нашей страны, а уровень финансовой грамотности и экономической социализации – показатель их успешной адаптации в постоянно меняющихся социально-экономических условиях.

Список литературы

1. Молчанов С.С. Налоги за 14 дней. – СПб: Питер, 2015.
2. Лыкова Л.Н. Налоги и налогообложение: учебник и практикум для академического бакалавриата. – М.: Издательство Юрайт, 2015.
3. Скворцов О.В. Налоги и налогообложение. Практикум. – М.: Академия, 2010.

Проект по финансовой грамотности для детей старшего дошкольного возраста «Азбука денег»

Актуальность. Современное поколение живет в иных экономических условиях. Наши дети должны быть в курсе, как правильно пользоваться средствами, которые они будут зарабатывать во взрослой самостоятельной жизни. Дети рано включаются в экономическую жизнь семьи, сталкиваются с деньгами, ходят с родителями в магазины, участвуют в финансово-экономических отношениях, овладевая, таким образом, экономической информацией на житейском уровне.

Чем раньше дети узнают о роли денег в частной, семейной и общественной жизни, тем раньше могут быть сформированы полезные финансовые привычки.

В возрасте до 7 лет основы финансовой грамотности могут прививаться через базовые нравственные представления: о добре и зле, красивом и некрасивом, хорошем и плохом. Основная задача – дать понятие о бережливом отношении к вещам, природным ресурсам, а затем и деньгам.

Нравственные представления дошкольников в основном формируются на основе наглядных примеров. Дети не знают, почему тот или иной поступок хорош или плох, но знают, как именно они должны поступить («поделиться», «подарить», «положить в копилку» и т.п.)

Дошкольнику можно сколько угодно говорить о нормах и правилах, но если слова не будут связаны с определенной последовательностью действий, они окажутся бесполезными.

Отсюда правило: представления о нормах финансового поведения формируются на основе определенной последовательности поступков, умело демонстрируемых взрослыми.

Все это делает актуальной проблему формирования элементарных экономических представлений и формирования финансовой грамотности, начиная с дошкольного возраста, когда детьми приобретается первичный опыт в элементарных экономических отношениях.

Цель проекта: содействие финансовому просвещению и воспитанию детей дошкольного возраста, создание необходимой мотивации для повышения их финансовой грамотности.

Задачи проекта:

Формировать основы финансовой грамотности у дошкольников;

Развивать основы финансовой грамотности дошкольников посредством разнообразных видов детской деятельности;

Совершенствовать коммуникативные качества детей;

Содействовать проявлению интереса у детей к профессиональной деятельности взрослых.

Развивать умение творчески подходить к решению ситуаций финансовых отношений посредством игровых действий.

Научить детей правильному отношению к деньгам, способам их зарабатывания и разумному их использованию;

Научить детей правильно вести себя в реальных жизненных ситуациях (покупка в магазине, плата за проезд и т. д.).

Ожидаемые результаты.

В конце реализации проекта мы планируем сформировать у детей следующие понятия и представления:

Деньги не появляются сами собой, а зарабатываются.

Сначала зарабатываем – потом тратим: соответственно, чем больше зарабатываешь и разумнее тратишь, тем больше можешь купить.

Стоимость товара зависит от его качества, нужности и от того, насколько сложно его произвести (а товар в магазине – это результат труда других людей, поэтому он стоит денег; люди как бы меняют свой труд на труд других людей, и в этой цепочке деньги – это посредник).

Деньги любят счет (дети должны уметь считать деньги, например, сдачу в магазине, деньги, которые они могут потратить в магазине).

Финансы нужно планировать (приучаем вести учет доходов и расходов в краткосрочном периоде).

Твои деньги бывают объектом чужого интереса (дети должны знать элементарные правила финансовой безопасности).

Не все продается и покупается (дети должны понимать, что главные ценности – жизнь, отношения, радость близких людей – за деньги не купишь).

Финансы – это интересно и увлекательно.

Родители получают дополнительные знания по воспитанию финансовой грамотности детей.

Педагоги получают систему работы по формированию финансового опыта детей.

Основное содержание проекта

Тип проекта: информационно-практико-ориентированный

Сроки реализации проекта: краткосрочный (1 неделя)

Участники проекта: педагоги группы, дети и их родители.

Интеграция образовательных областей:

Социально-коммуникативное развитие;

Речевое развитие;

Познавательное развитие;

Художественно-эстетическое развитие.

Основные формы реализации проекта: беседы, непосредственно образовательная деятельность, детское художественное творчество, дидактические игры, чтение художественной литературы, работа с родителями.

Реализация проекта:

Работа с детьми проводится на протяжении всей недели.

Каждый день недели имеет свою общую структуру: название, в конце дня подводятся итоги.

Перспективный план:

Дата	Тема дня	Ожидаемый результат
1 день	«Труд и продукты труда (товар)»	Дети должны знать, что каждый человек имеет свою профессию. Результатом труда людей является продукт — полезная и нужная вещь, предмет, изделие (строитель строит дом, повар готовит обед и т. п.). Продукты труда — это мир вещей, который окружает нас. Продукты (товары) можно приобрести (купить) за деньги.
2 день	«Что такое деньги»	Дети знают, что такое деньги, зачем они нужны людям, что за свой труд взрослые получают деньги. Деньги определяют достаток семьи, ее материальное

		благополучие
3 день	«Семейный бюджет и дети»	Дети должны знать, что такое бюджет и из чего он складывается; понятия «доходы» и «расходы». Из чего складывается бюджет (зарплата, стипендия, пенсия). Нельзя купить сразу все, что тебе хочется; каждая семья планирует свои расходы в зависимости от своего бюджета: что можно купить сейчас, а что — в следующий раз (приоритетность, планирование).
4 день	«Реклама вокруг нас»	Дети знают, что такое реклама, зачем она нужна, в какой форме существует (текст, картинка, видеоролик и т. п.), где она размещается (в общественных местах, в печати, телевидении, на досках объявлений, раздается на улицах и т. д.). Понимают, что купить все нереально и не нужно; научить отличать реальные потребности от навязанных.
5 день	«Финансовая грамотность – это интересно!»	Дети, совместно с родителями изготавливают интерактивную папку (лэпбук) по финансовой грамотности «Азбука финансов».

Этапы проекта:

Организационный этап.

Проведение мониторинга детей для выявления начального уровня представлений об экономических понятиях.

Работа с родителями.

Цель: повышать грамотность родителей в формировании у детей экономических представлений.

- Консультации: «Финансовая грамотность с пеленок: 10 советов в помощь ответственным родителям», «Финансовая грамотность детей. Дайте ребенку знания о деньгах».
- Беседы: «Зачем нужна ребенку финансовая грамотность?», «Дети и деньги» и др.

Вся эта работа способствует развитию у родителей интереса к формированию финансовой грамотности детей.

Практический этап.

Описание деятельности:

Понедельник. Тема: «Труд и продукты труда (товар)»

- Рассказ воспитателя о труде и его продуктах.

- НОД «Все работы хороши».

Задачи: формировать у детей отчетливое представление о роли труда в жизни общества и каждого человека; формировать обобщенные представления о труде взрослых; воспитывать правильное отношение к деньгам, уважение к людям, умеющим хорошо трудиться и честно зарабатывать деньги; обогащать речь детей пословицами о труде, трудолюбии.

- Просмотр мультфильма «Навигатум: в мире профессии»
- Чтение произведений: Г.П. Шалаева «Кем мне стать», «Профессии» (серия «Большая детская энциклопедия»)
- Рефлексия: Дети рассказывают, кем хотят стать, когда вырастут и объясняют почему; выбирают карточку с изображением соответствующей профессии.

Вторник. Тема: «Что такое деньги»

- Демонстрация презентации «Откуда пришли деньги»
- Уроки тетюшки Совы серия 1. «Что такое деньги?»

Задачи: закрепить представления детей экономического понятия: деньги; формировать умение выделять слова и действия, относящиеся к экономике, обогащать словарный запас; развивать умение подмечать в произведениях простейшие экономические явления.

- Продуктивная деятельность: изготовление чеков, банковских карточек для сюжетно-ролевой игры «Магазин».
- Рефлексия: Дети по кругу передают монетку и рассказывают о том, что больше всего запомнилось по теме дня.

Среда. Тема: «Семейный бюджет и дети»

- Чтение произведений Алексей Толстой «Золотой ключик, или Приключения Буратино», Русская народная сказка «Петушок и бобовое зернышко»
- Презентация «Что такое семейный бюджет. Планируем вместе».
- Сюжетно-ролевая игра «Магазин».
- НОД «Семейный бюджет и дети»

Задачи: познакомить детей с составляющими семейного бюджета, с путями экономии расходов бюджета семьи; расширить словарный запас детей понятиями «доходы», «расходы», «зарплата», «пенсия», «стипендия»; воспитывать чувство меры в своих желаниях; воспитывать правильное отношение к деньгам.

- Рефлексия: Решение проблемных ситуаций на тему «Семейный бюджет».

Четверг. Тема: «Реклама вокруг нас».

- Русская народная сказка «Как старик корову продавал», Валентин Катаев «Цветик-семицветик»
- Беседа о том: «Что такое реклама?», «Для чего она нужна?», «Положительные и отрицательные стороны рекламы».
- Игровая ситуация «Рекламное агенство» (Детям предлагается попробовать себя в роли художника – дизайнера, который придумывает эскизы к рекламе. Затем эти эскизы обсуждают на худсовет и отдают в печать).
- Дидактическая игра «Что быстрее купят?» Цель: Развивать умение устанавливать зависимость между качеством товара, его ценой (стоимостью) и спросом на него.
- Рефлексия: Дискуссия с детьми: «Хорошо – плохо» на тему: «Реклама товара».

Пятница. «Финансовая грамотность – это интересно!»

- Итоговое мероприятие: Совместная работа с детьми и родителями по изготовлению лэпбука по финансовой грамотности «Азбука денег». Цель: Обобщение знаний, умений и навыков детей, полученных во время проведения недели финансовой грамотности; формирование положительных взаимоотношений в коллективе детей и родителей.
- Рефлексия: Дети заполняют «экран настроения» смайликами-монетками.

Заключительный этап:

Проведение мониторинга сформированности финансовой грамотности воспитанников, анализ результатов мониторинга, планирование дальнейшей работы по повышению уровня финансовой грамотности дошкольников.

Список литературы

1. А.Д. Шатова Тропинка в экономику: для занятий с детьми 5-7 лет/ Издательство ВЕНТАНА-ГРАФ, 2015.
2. Аношина Л.М. Экономическое воспитание старших дошкольников в процессе ознакомления с новыми профессиями // Детский сад от А до Я. 2003. №4. с.103.
3. Дошкольникам об экономике: пособие для педагогов учреждений, обеспечивающих получение дошкольного образования / Е.Н. Табих. – Минск: Выш. шк., 2007. – 48 с.: ил.
4. Примерная парциальная образовательная программа дошкольного образования «Экономическое воспитание дошкольников: формирование предпосылок финансовой грамотности» // Банк России. Министерство образования и науки Российской Федерации.

Максимова Татьяна Александровна

учитель начальных классов
МБОУ «Атнашевская ООШ»
Канашского района
Чувашской Республики

Тема проекта «Доходы и расходы семьи»

Актуальность проекта: Многие люди сталкиваются с проблемой нехватки денег и неправильного расходования бюджета. Дело в том, что в экономике нет контролеров. Каждый самостоятельно рассчитывает свои денежные средства и нередко в этом случае расходы превышают доходы

В настоящее время проблема расходования бюджета стала очень актуальной, т.к. она является ещё и неотъемлемой частью государственного бюджета. Он является основой благосостояния всего государства и отражает уровень развития экономики.

Цель проекта: составить примерные рекомендации по планированию рационального семейного бюджета.

Задачи:

- 1) определить понятие и структуру доходов и расходов;
- 2) выявить формулы вычисления семейного бюджета и составить бюджет семьи;
- 3) проанализировать проблемы формирования бюджета и найти способы его улучшения;

Ожидаемые результаты: умение составлять рациональный потребительский бюджет поможет повысить уровень благосостояния семей. Объект исследования: семейная экономика. Предмет исследования: бюджет семей. Методы исследования: опрос, анкетирование, анализ, сравнение и обобщение результатов. Практическая значимость работы: Данная работа может быть использована: - как информационно - справочный материал

Основное содержание проекта

Как вы знаете, средства или бюджет каждого человека либо отдельной семьи можно разделить на три основные категории: доходы, расходы и сбережения.

Что такое доходы и расходы

К доходам относятся все положительные финансовые потоки, например, заработная плата (по основному месту работы, по совместительству), премиальные (в том числе по итогам работы за год), проценты от вкладов и инвестиций, доход от сдачи имущества в аренду и другие виды доходов.

Расходы — это все отрицательные финансовые потоки, которые можно классифицировать

по разным признакам.

1. По постоянству:

регулярные или постоянные платежи;
разовые платежи (возникающие незапланированно).

2. По времени возникновения:

ежемесячные;
ежеквартальные;
ежегодные.

3. По необходимости:

обязательные;
добровольные.

Следует отметить, что эта классификация очень вольная, а значит, её не стоит принимать за единственно верную, поскольку каждый может определять и учитывать свои расходы так, как ему удобно. Например, коммунальные расходы являются регулярными, ежемесячными и обязательными, а расходы на билеты в кино или театр будут скорее разовыми и добровольными.

Бюджет и его разновидности

Самое главное, чтобы все доходы и расходы чётко и систематически учитывались — это позволит проследить, как формируется бюджет (особенно если учёт ведётся несколько месяцев), а также сформировать накопления и поставить финансовые цели на будущее.

При формировании бюджета возможны три ситуации:

Доходы меньше расходов. Тогда возникает потребность в заёмных средствах, и людям приходится брать деньги в долг или в кредит.

Доходы равны расходам. Это равновесный бюджет, когда нет необходимости занимать деньги, но и нет возможности формировать накопления.

Доходы больше расходов. Это самая лучшая модель, так называемый профицитный бюджет, который позволяет откладывать деньги и делать сбережения.

Семейный бюджет

Планирование семейного бюджета – дело довольно сложное. Чтобы спланировать, сколько средств и на что будет израсходовано, надо располагать данными не только о своих доходах, но и расходах, о ценах на товары и услуги.

Семейные же расходы рассчитывают по четырем статьям:

обязательные: оплата жилья, коммунальных услуг, плата за обучение или детский сад, оплата обязательных счетов - эта статья практически постоянна.

основные расходы: питание, лекарства, посещение курсов, кружков, спортивных клубов, одежда, транспорт, мобильная связь, Интернет, ведение домашнего хозяйства, карманные деньги и т. п.

сбережения или суммы, которые ежемесячно откладываются на экстренные нужды или крупные покупки.

свободные расходы: отдых, развлечения, кино, театры, прием гостей, подарки. Эти статьи расходов могут увеличиваться или уменьшаться в зависимости от ситуации.

Необходимо одновременно учитывать как доходы, так и расходы, причём самый лучший вариант — когда учитываются все возможные источники и направления.

Вы можете вести простейшую таблицу, состоящую из двух больших граф (доходы, расходы), куда будете заносить все фактически полученные и потраченные деньги.

Доходы	Сумма, руб.	Расходы	Сумма, руб.
зарплата	15800	коммунальные платежи	6 000,00
премия	4200	расходы на питание	7000
прочие доходы	1000	транспортные	1000
		одежда и обувь	3000
		прочие расходы	2000
Итого доходов	21000		19000

Пример таблицы с данными по Доходам и расходам

Из этого примера видно, что доходы превышают расходы на 2 000,00 руб. Эти деньги можно потратить на незапланированную покупку, отложить на следующий месяц или вложить, например, на депозит в банке. Но при этом не видно, на что именно были потрачены деньги, какой был дополнительный доход, насколько эти суммы отличаются от запланированных.

Поэтому рекомендуется добавить суммовые столбцы «План» и «Факт», а также более подробно расписать статьи доходов и расходов.

Например, к дополнительным доходам может относиться работа по совместительству или разовому договору, продажа вещей (например, детская одежда, из которой ребёнок уже вырос), выигрыши в лотереях или конкурсах, денежные подарки. Многие забывают учитывать эти суммы либо считают их несущественными. Именно такие случаи могут исказить собственное представление о положении личных финансов. Направления расходования рекомендуется описывать максимально подробно. Например, к коммунальным платежам относится оплата воды, тепла, электроэнергии, связь может подразделяться на домашнюю, мобильную и интернет, транспортные услуги могут включать как расходы на собственный автомобиль, так и стоимость состоявшихся поездок на общественном транспорте, и так далее.

Простые советы по ведению и планированию бюджета

Расходы на "свободные" сразу уменьшатся, если не держать деньги под рукой. Когда на очередные сережки вам нужно снять деньги с банковского счета, вы десять раз подумаете над тем, действительно ли они вам нужны.

Когда идете в магазин, берите с собой деньги только на то, что планируете купить.

Старайтесь не брать в долг. Если вы не укладываетесь в бюджет, лучше максимально урезать расходы и дотянуть до зарплаты. Иначе вам сразу же придется отдать часть денег в счет долга и в следующем месяце на расходы останется еще меньше, чем в этом.

Если решили экономить? Не отказывайтесь сразу от всех радостей: непременно сломаетесь. Вам будет гораздо проще, если хотя бы раз в неделю позволите себе что-нибудь приятное.

Запомните: нам нужно стремиться к профициту бюджета, когда доходы превышают расходы

Список литературы

1. Коробковский Г.В., Смирнова Г.Л. Экономика домашнего хозяйства. – Л., 2001
2. Кушина И.В., Кушин Н.А. Домашняя экономика – Тула, 1998
3. Липсиц И.В. Экономика без тайн. – М., 2003
4. Интернет- ресурсы

Мидакова Ольга Владимировна
 учитель истории и обществознания
 МБОУ «Кармамейская ООШ»
 Канашского района
 Чувашской Республики

Проект на тему: «СМС-МОШЕННИЧЕСТВА»

Актуальность. Проект «СМС мошенничество» разработан на основе рекомендаций Министерства образования и науки Российской Федерации по повышению финансовой грамотности обучающихся.

Цель проекта. Повышение финансовой грамотности обучающихся в сфере СМС-мошенничества и воспитание социально ответственного пользователя, формирование культуры грамотного финансового поведения у обучающихся.

Задачи проекта:

Выявить уровень информированности обучающихся в использовании мобильных телефонов. Популяризировать темы безопасного пользования мобильными телефонами..

Мотивировать участников проекта на практическую деятельность в рамках заявленной проблемы.

и т.д.

Ожидаемые результаты. Реализация проекта будет способствовать повышению уровня финансовой грамотности в сфере безопасного пользования мобильных телефонов, позволит расширить возможности обучающихся по эффективному использованию мобильных услуг в целях повышения собственного благосостояния и безопасности, сформировать ответственное отношение к роли мобильного пользователя.

Основное содержание проекта

С появлением телефонов появились телефонные хулиганы, а затем и телефонные мошенники. Сейчас мобильник есть у всех, от пятилетнего ребенка, до восьмидесятилетнего пенсионера. Поле для мошенничества — просто необъятное. А если есть товар, то будет и купец. В этой статье мы собрали самые распространенные формы телефонного обмана. Обязательно покажи это своей маме. Мамы такие доверчивые.

“Мама, я в беде”

Главное правило — никогда не волноваться и не суетиться. Такие сообщения приходят обычно вечером или поздно ночью. Развод по смс самый распространенный, но не самый действенный. Пациент может не увидеть сообщение в нужный момент. Или он может быть не мама, или его ребенок дома, мило сопит в кроватке после вечерней сказки. Отправляют такие послания тоннами, в надежде, что какое-нибудь сработает. Перезванивать на такой номер бесполезно, он всегда «не абонент». Кстати, могут писать, обращаясь не к маме, реже встречается обращение «сынок» или «брат». Просто мамы самые сердобольные, их развести проще.

“Перезвони немедленно!”

Тут уже развод тоньше. Когда человека просят перевести деньги, он может напрячься, а если просят перезвонить, то это как бы и нормально. Мало ли что, и с чьего телефона пишет попавшее в беду ребенок. Увы, звонок будет платный, и с твоего счета спишут несколько сотен за беседу с незнакомым человеком, который станет всячески затягивать разговор. Если беспокоишься за свое дитя, то позвони на его номер, а не на тот, что в смс. Если не выходит дозвониться, то спроси по смс, кто пишет.

Чужие деньги

Если тебе ни с того, ни с сего зачислили деньги на счет, то, возможно, скоро придет смс подобного содержания: «Извините, по ошибке положила вам 300 руб. Прошу вернуть на этот номер». Опять же спешить не стоит. Вообще никогда не спеши, если тебя просят платить незнакомцы. Бывает, что люди ошибаются на одну цифру и кладут деньги на другой номер. С кем не бывает. Но если просят перевести на номер, с которым твой телефон роднит только

восьмерка впереди, это уже развод. Смысл обмана в следующем: ты, как честный человек, кладешь три сотни на указанный номер, а назавтра с твоего номера оператор списывают деньги, которые закинули злоумышленники. Они просто обращаются с чеком в салон связи, откуда пополняли твой счет, и просят вернуть деньги, так как ошиблись номером. Они в плюсе, ты — в минусе.

Ошиблись номером

Этот способ совсем для наивного, но как показывает практика, работает и он. Просто пишут, что положили тебе деньги на телефон, и просят вернуть. Даже если ты очень честный, подожди дня три, если человек действительно где-то ошибся, то он от тебя не отстанет, даже позвонит.

SMS от банка

Помните главное правило? Хладнокровие — прежде всего. Теперь дальше. Вспомни, есть ли у тебя карта Сбербанка. Хотя в сообщении может быть и другой банк, но мошенники рассылают сообщения тысячами на случайные номера, потому чаще выбирают самый крупный. Если перезвонить по такому номеру, то мошенник, представляясь службой поддержки или безопасности, будет проводить «разблокировку». Для этого надо будет назвать номер карты и пин-код или код CVV, указанный на обороте карты. Помни сам и скажи маме, что сотрудники банков никогда не спрашивают эту информацию. Никогда! В такой ситуации стоит позвонить в банк по горячей линии, который указан на обратной стороне карты.

Списали деньги с карты

Эта схема аналогична предыдущей, но содержит больше побуждающей мотивации. Вот-вот спишут деньги! Бежать, спасать! Не суетись, никто и ничего не снимает. Посмотри историю своих смс и напomini себе, как выглядят сообщения от банка. Банки НИКОГДА так не пишут! Схема списания денег такая же: просят сообщить конфиденциальные сведения для доступа к карте или совершить некие манипуляции в банкомате. В обоих случаях ты будешь в убытке.

Долг по кредиту

Страшно, не правда ли? Страшно тому, кто ни разу не получал сообщений от банков. Банки никогда не шлют сообщения с непонятных номеров. Обычно в поле «отправитель» стоит название банка словами. Ну и если вы не брали кредит в указанном банке, то расслабьтесь. Тем более, если подписано от лица Центрального банка Российской Федерации. Вы даже при желании не сможете взять в нем кредит.

Выигрыш в конкурсе

Это распространенное мошенничество. Вместо «Европы плюс» может быть другая радиостанция или даже автосалон, который разыгрывает тачки в честь собственного юбилея. Если позвонить по такому номеру, то будет два варианта. Тебя будут долго расспрашивать, записывать данные, просить подождать на линии или еще как-то затягивать разговор, постоянно поздравляя с выигрышем. В итоге тебе придет приличный счет за звонок на платный номер. Второй вариант — тебя попросят оплатить налог на выигрыш через терминал или в руки курьеру. Выигрыши действительно облагаются налогом. Но, во-первых, чтобы выиграть надо сначала участвовать в розыгрыше, а во-вторых, оплата налога через терминал или курьеру, без посещения офиса — это совсем по-детски. Но жажда халявы велика, люди ведутся и на такое.

Неизвестные ссылки

Здесь тебя хотят прихватить на любопытстве или на страхе. Вроде как ты с кем-то гулял и тут можно скачать фотоотчет с этого события. Не семейного человека толкает только любопытство, а семейного — приведет в ужас, если подобное действительно было. Смысл мошенничества в том, что, переходя по ссылке ты ловишь адский вирус, который либо выкачивает потихоньку деньги со счета, либо блокирует всю систему, предлагая перевести некую сумму на указанный номер телефона. Рецепт успеха: никогда не ведись на подобные штуки. Даже если ты тусовался с кем-то, то подобным образом она точно к тебе не обратится.

Халявные “ОКи”

В «Одноклассниках» сидит очень много пожилых, а значит, доверчивых ко всяким разводам людей. Вот так приходит, например, твоей маме сообщение с предложением получить желанные ОКи. Если не знаешь, ОКи — это своеобразная валюта внутри «Одноклассников». Ею можно оплачивать виртуальные подарки друзьям или ставить пятерку с плюсом за фотографию школьной подруги. В общем, это очень важная вещь, ради которой можно и рискнуть. Риск в этом деле будет делом не благородным, но беспечным. Потому что за это сообщение на номер с вас скорее всего снимут пару сотен рублей или даже подпишут на какую-нибудь услугу вроде погоды или приколов по СМС, которая будет регулярно списывать деньги с мобильного счета. Чтобы узнать, сколько стоит сообщение на любой короткий номер, пользуйся сервисом <http://smsnumbers.ru/>. Просто вводишь номер в поле поиска и получаешь всю информацию по номеру. На кого зарегистрирован и сколько стоит сообщение.

Список литературы

1. Алпатов, А.С. Мошенничество и причинение имущественного ущерба путем обмана или злоупотребления доверием / А.С. Алпатов // Трибуна молодого ученого. - 2016. - № 2. - С. 16-37.
2. Антошина, С.М. Мошенничество в современных телекоммуникациях / С.М. Антошина // История и право. - 2016. - № 3. - С. 12-27.
3. Багера, И.Н. Некоторые элементы криминалистической характеристики преступлений, совершаемых с использованием средств сотовой связи / И.Н. Багера // Известия Юго-Западного государственного университета. - 2016. - № 4. - С. 88-95.

**Миначетдинова Гульназ Мансуровна Макашкина Ирина Николаевна Руссакова
Татьяна Евтихиевна**
старший воспитатель и воспитатели
МБДОУ «Детский сад № 22
«Журавлёнок»
города Новочебоксарска
Чувашской Республики

ПУТЕШЕСТВИЕ ПО СКАЗКАМ ИЛИ СКАЗКИ – КАК СРЕДСТВО ЭКОНОМИЧЕСКОГО ВОСПИТАНИЯ ДЕТЕЙ СТАРШЕГО ДОШКОЛЬНОГО ВОЗРАСТА

Актуальность. Проект «Путешествие по сказкам или сказки – как средство экономического воспитания детей старшего дошкольного возраста» разработан на основе Методических рекомендаций для педагогических работников по реализации основной образовательной программы дошкольного образования в части экономического воспитания дошкольников Министерства Просвещения Российской Федерации. В дошкольном возрасте под финансовой грамотностью понимаются воспитание у ребенка бережливости, деловитости и рационального поведения в отношении простых обменных операций, здоровой ценностной

оценки любых результатов труда, будь то товары или деньги, а также формирование у ребенка правильного представления о финансовом мире, которое сможет помочь ему стать самостоятельным и успешным человеком, принимающим грамотные, взвешенные решения. Актуальность проекта обусловлена значимостью подготовки ребенка к жизни, правильной ориентацией его в происходящих экономических явлениях, а также преемственностью между детским садом и школой.

Содержание проекта предполагает проведение образовательной деятельности с детьми старшего дошкольного возраста по освоению элементарных финансово-экономических понятий и социально – нравственных категорий, в занимательной и игровой форме, посредством ознакомления с народными и авторскими сказками. Многие писатели, педагоги и психологи обращали внимание на роль и значение сказки в развитии личности ребёнка: «Сказка для ребенка такое же серьезное и настоящее дело, как игра: она нужна ему для того, чтобы определиться, чтобы изучить себя, измерить, оценить свои возможности» (Д. Родари). Сказка, обладая многими функциями способна удовлетворить эмоциональные и познавательные потребности ребенка; расширяет круг представлений о мире и человеческих отношениях, позволяет выделить существенное, характерное в объекте (предмета или нравственное качество), знакомит с особенностями народного и литературного языка; способствует развитию в ребенке понимания внутреннего мира людей; пробуждает фантазию, творческую активность, вызывает эмоциональное отношение к окружающему: к людям, предметам, явлениям; помогает формировать внутреннюю психическую активность ребенка, умение мысленно действовать в воображаемой ситуации, умение предвидеть последствия предполагаемых действий, устанавливать причинно – следственные связи во взаимоотношениях между людьми; помогает преодолеть негативные стороны формирующейся личности и т.д.

Она перевоплощает ребёнка – слушателя из объекта в субъект взаимодействия.

Погружение в сказочную атмосферу народных и авторских произведений помогает дошкольнику активизировать собственную деятельность, легко и непринуждённо освоить необходимые знания и умения.

Посредством народных и авторских сказок возможно развитие базовой культуры личности ребёнка и формирование начал финансовой грамотности, при условии подбора наиболее оптимальных методов, форм и средств, определении эффективности выбранных форм и методов работы.

Цель проекта. Способствовать формированию и развитию у детей старшего дошкольного возраста интереса к знаниям о финансовой грамотности, формированию системы знаний о социально – экономических и социально – нравственных качествах и отношениях в обществе посредством сказок.

Задачи проекта:

Образовательные: формирование первичных финансовых и экономических представлений и компетенций, основных базовых качеств личности, посредством ознакомления с народными и авторскими сказками.

Развивающие:

Развитие умения подмечать в литературных произведениях (народных и авторских сказках) простейшие финансово – экономические понятия и явления;

Развитие познавательного интереса, мышления, памяти, внимания и воображения.

Воспитательные:

Воспитание социально – нравственных и личностных качеств, ценностных ориентиров, необходимых для грамотного и рационального поведения в сфере финансов и экономики.

Воспитание трудолюбия, деловитости, предприимчивости, добросовестности, ответственности и самоконтроля, уверенности в себе, поиска наилучшего выхода из ситуации; воспитание бережного отношения ко всем видам собственности (личной и общественной), семейному и общественному достоянию, материальным ресурсам;

Словарная работа:

Обогащать словарный запас дошкольников основными элементарными финансово-экономическими понятиями, соответствующими их возрасту: труд, выгода, цена, товар, договор, прибыль, трудолюбие, расчетливость, щедрость, бережливость, смекалка и т.д.

Ожидаемые результаты. Реализация проекта будет способствовать формированию первичных финансовых и экономических представлений и компетенций, представлений о социально – экономических и социально – нравственных качествах и отношениях в обществе.

Основное содержание проекта

Срок реализации проекта: 1 учебный год.

Участники проекта: Дети подготовительной к школе группы (6 – 7 лет), педагоги, родители.

Тип проекта: Информационно – практико – ориентированный.

Этапы реализации проекта:

1 этап – Подготовительный. Информационно – аналитический

2 этап – Основной. Практический;

3 этап – Итоговый. Заключительный.

Интеграция образовательных областей:

Проект построен на основе интеграции образовательных областей: «Социально – коммуникативное развитие», «Познавательное развитие», «Речевое развитие», «Художественно – эстетическое развитие», «Физическое развитие».

Подходы: деятельностный, индивидуально – дифференцированный, практико – ориентированный.

Ресурсное обеспечение проекта:

Информационно- методическое: ресурсы и материалы Интернет – сети, периодической печати, инновационный педагогический опыт, методическая литература и пособия.

Материально – техническое: компьютерное оборудование: ноутбук, проектор, экран, USB – носитель, принтер; детская художественная литература (народные и авторские сказки); наглядно – иллюстративный материал: иллюстрации, репродукции, тематические картинки, видеоряд (мультипликационные фильмы по сказкам, или по мотивам сказок); мебель, оборудование и атрибуты к ролевым играм, дидактические игры, муляжи, игрушки, различные виды театра.

Кадровое: старший воспитатель, воспитатели, родители (законные представители).

Форма организации работы: индивидуальная, совместная деятельность.

Этапы проекта

I. этап. Подготовительный. Информационно – аналитический (сентябрь)

1. Изучение научно – методической литературы, пособий, рекомендаций в рамках проекта.

2. Информирование родителей о задачах и содержании экономического воспитания детей в детском саду и семье.

3. Диагностика степени финансовой грамотности и уровня сформированности экономических представлений у детей старшего дошкольного возраста.

4. Подбор художественной литературы, составление перспективного плана ознакомления с народными и авторскими сказками. необходимых материалов, пособий.

5. Составление плана работы.

Перечень сказок, используемых в ходе реализации проекта

Народные сказки

Название произведения	Формы работы с литературным произведением	Экономические /финансовые категории	Социально – нравственные качества
«Мужик и медведь».	Чтение,	труд, выгода, товар,	трудолюбие,

(Русская народная сказка)	повторное чтение, пересказ, обсуждение.	договор, прибыль.	расчетливость, смекалка, чувство справедливости.
«Как старик домовничал» (Русская народная сказка)		труд, разделение труда, результат труда, убыток, договор (уговор).	взаимоуважение.
«По копейке блёстка» (Русская народная сказка)		договор (уговор), прибыль, расчёт, цена, деньги	смекалка жадность
«Золотая монета» (Армянская народная сказка)		труд, договор (уговор), заём.	трудолюбие, бережливость.
« Потерянный кошелек » (Португальская народная сказка)		труд, договор (уговор).	чувство справедливости, расчетливость.

Авторские сказки

Название произведения	Формы работы с литературным произведением	Экономические категории:	Социально – нравственные качества:
К. Ушинский «Петушок и бобовое зёрнышко»	Чтение, повторное чтение, пересказ, обсуждение, инсценирование.	производство, распределение, обмен и потребление.	бережливость, трудолюбие.
К. Чуковский «Муха-Цокотуха»		деньги, товар, потребление, базар	щедрость, домашнее хозяйство
В.Ф. Одоевский «Мороз Иванович»		труд, услуга, накопления, прибыль	трудолюбие, чувство справедливости, каприз, желание
А. Толстой «Золотой ключик, или приключения Буратино»		обмен, потребление, деньги, монета, стоимость, договор (уговор), убыток	доверие, риск, богатство, чувство справедливости
С. Михалков «Как старик корову продавал»		выгода, цена, товар, стоимость, договор, доход, невыгодно, рынок, выгодно, прибыль, реклама	жадность, доверие.

II этап. Основной. Практический. (октябрь – март)

Формирование элементов финансовой грамотности в ходе практической работы.

1. Реализация проектных мероприятий по народным и авторским сказкам

Формы работы:

- чтение сказок;
- рассказывание сказок;
- речевая ситуация;
- беседы по содержанию иллюстраций и репродукций художественных картин по сюжетам сказок;

- театрализация – разыгрывание в ролях знакомой детям сказки, отрывка произведения;
- инсценировка – точное и последовательное отображение содержание сказки детьми при помощи костюмов, атрибутов, декораций;
- сюжетные игры по содержанию сказок;
- показ сказки (пальчиковый театр, настольный театр, кукольный театр, тростевой театр и др.);
- просмотр мультипликационных фильмов по сказкам;
- рассматривание иллюстраций и репродукций к сказкам;
- дидактические игры;
- проблемные ситуации;
- беседы на финансово-экономические и морально-этические темы по содержанию сказок;
- самостоятельное составление детьми продолжения или окончания сказок на новый лад;
- художественно- творческая деятельность (оригами, рисование, конструирование из бумаги и др.);
- проведение викторин, квестов.

Примерное планирование совместной и самостоятельной детской деятельности по народным и авторским сказкам (образовательные ситуации)

Народная сказка: «Мужик и медведь» (Русская народная сказка)

Название сказки	Содержание деятельности Совместная и самостоятельная детская деятельность
Народная сказка: «Мужик и медведь» (Русская народная сказка)	Чтение «Мужик и медведь» (Русская народная сказка)
	Беседа с детьми на темы: «Товар и выгода», «Что такое договор?», «Если ты договорился», «Что такое прибыль?»
	Рассматривание иллюстраций и обсуждение иллюстраций к сказке.
	Мультсеанс «Мужик и медведь» («Вершки и корешки»)
	Дидактические игры «Давай поменяемся», «Что лишнее?», «Я выбираю», «Дешевле – дороже», «Вершки – корешки», «Что выбрать?» «Что создается трудом»
	Сюжетно - ролевая игра «Ярмарка»
	Проблемная ситуация «Что выбрать?»
	Оригами, аппликация, рисование на тему: «Мой товар на ярмарку»

Авторская сказка: С. Михалков «Как старик корову продавал»

Название сказки	Содержание деятельности Совместная и самостоятельная детская деятельность
С. Михалков «Как старик корову продавал»	Чтение С. Михалков «Как старик корову продавал»
	Беседа с детьми на темы: «Товар и выгода», «Что такое договор?», «Если ты договорился», «Что такое прибыль?»
	Рассматривание иллюстраций и обсуждение иллюстраций к сказке.
	Мультсеанс: «Как старик корову продавал» С. Михалков
	Дидактические игры «Реклама», «Золотые правила экономики», «Что дороже? «Где, что можно купить», «Продолжи предложение»
	Игровая проблемная ситуация «От чего зависит цена товара»
	Сюжетно - ролевые игра «Рекламное агентство», «Ярмарка»
	Проблемная ситуация «Что выбрать?»
Оригами, аппликация, рисование на тему: «Реклама»	

Авторская сказка: А. Толстой «Золотой ключик, или приключения Буратино»

Название сказки	Содержание деятельности Совместная и самостоятельная детская деятельность
Авторская сказка: А.Толстой «Золотой ключик, или приключения Буратино»	Чтение сказки (чтение отрывков из сказки) А.Толстого «Золотой ключик, или приключения Буратино»
	Беседа с детьми на темы: «Что такое потребности?», «Зачем нужны деньги?», «Что такое деньги?», «Деньги и стоимость», «Способы и средства выполнения желаний».
	Рассматривание и обсуждение иллюстраций к сказке «Золотой ключик, или приключения Буратино»
	Мультсеанс. Совместный просмотр и обсуждение с детьми мультипликационного фильма ««Золотой ключик, или приключения Буратино» (по сказке А. Толстого)
	Ситуация морального выбора «Хочу и надо»,
	Дидактические игры «Деньги счёт любят», «Так бывает, или нет?», «Где хранят деньги?», «Свое и чужое», «Что сколько стоит?», «Осторожно, мошенники»
	Сюжетно - ролевые игры «Театр», «Школа»
	Квест «Приключения Буратино, или как вернуть золотые монеты»
	Викторина «Поле чудес»
Изготовление атрибутов к сюжетно-ролевым играм, совместно с родителями.	

Мультсеанс

№ п/п	Название мультипликационного фильма
1.	«Как старик корову продавал» С. Михалков https://www.youtube.com/watch?time_continue=1&v=60M45Hn3Je0&feature=emb_logo
2.	«Мужик и медведь» (Вершки и корешки) https://www.youtube.com/watch?time_continue=22&v=EqjsSMu6GNE&feature=emb_logo
3.	««Золотой ключик, или приключения Буратино» (по сказке А. Толстого) https://www.youtube.com/watch?time_continue=20&v=abwe9S_T6QQ&feature=emb_logo
4.	«Муха Цокотуха» (по мотивам сказки К. Чуковского) https://www.youtube.com/watch?time_continue=19&v=iL8HLPkIPg&feature=emb_logo

Основные направления и формы взаимодействия с родителями

№ п/п	Повышение финансово-педагогической культуры родителей	Привлечение к участию в образовательном процессе
	Анкета для родителей «Мой ребенок и финансовая грамота»	Участие родителей в просмотре и обсуждении мультипликационных фильмов.
	Семинар – практикум: «Сказка-ложь, да в ней намёк»	Участие родителей в викторине «Поле чудес»
	Консультация «Идём вместе с детьми за покупками»	Участие родителей в квесте: «Приключения Буратино, или как вернуть золотые монеты».
	Оформление папки – передвижки «Азбука финансов»	Участие в изготовлении творческих работ (оригами, аппликация, рисование) на тему: «Реклама», «Товары для ярмарки»

	Индивидуальные рекомендации родителям по повышению финансовой грамотности детей	Изготовление атрибутов к сюжетно-ролевым играм и театрализованной деятельности.
--	---------------------------------------------------------------------------------	---------------------------------------------------------------------------------

III этап. Итоговый. Заключительный. (апрель – май)

Подведение итогов реализации проекта.

1. подведение итогов,
2. диагностика уровня финансовой грамотности детей,
3. изучение мнения родителей о результативности проекта.

Список литературы

1. Играем в экономику: комплексные занятия, сюжетно-ролевые игры и
2. дидактические игры / авт.- сост. Л.Г. Киреева. – Волгоград: Учитель, 2008г. – 169 с.
3. Смоленцева А.А. Введение в мир экономики, или Как мы играем в экономику:
4. Учебно-методическое пособие, - СПб.: «Детство – пресс», 2001. – 176с.
5. Дошкольникам об экономике: пособие для педагогов учреждений, обеспечивающих получение дошкольного образования / Е.Н. Табих. – Минск: Выш. шк., 2007. – 48 с.: ил
6. Сказки как средство экономического воспитания. Учебно-методическое пособие. - Абакан: Изд-во Хакасского государственного университета им. Н.Ф. Катанова, 1999. - 24 с.
7. Сценарии образовательных игр и образовательных событий по финансовой
8. грамотности для детей дошкольного возраста. Сборник методических разработок /
9. Сост. О.А. Блохина, О.В. Терешева – Калининград: КОИРО, 2018.
10. Письмо Министерства Просвещения Российской Федерации «О направлении методических рекомендаций по экономическому воспитанию дошкольников», от 29.03.2019, № 03-390.
11. Приказ Минобрнауки России от 17.10.2013 № 1155 "Об утверждении федерального государственного образовательного стандарта дошкольного образования" (Зарегистрировано в Минюсте России 14.11.2013 № 30384) [Электронный ресурс] – Режим доступа: http://www.consultant.ru/document/cons_doc_LAW_154637/

Михайлова Венера Витальевна

учитель начальных классов
МБОУ «Верхнеяндобинская НШ-ДС»
Канашского района
Чувашской Республики

Финансовое мошенничество в сфере современных информационных технологий

Актуальность. Компьютерные сети все шире применяются во многих областях жизни российского общества. Столь же быстро растет число преступлений, связанных с использованием сетевого доступа, множатся способы и формы совершения такого рода деяний. Интернет-мошенничество является современной разновидностью традиционного мошенничества. Самой уязвимой «аудиторией» мошенников являются подростки. Именно поэтому актуальным становится разработка и проведение серии занятий для школьников старших классов на тему «Финансовое мошенничество в сфере современных информационных технологий».

Цель проекта. Повышение финансовой грамотности обучающихся в сфере финансового мошенничества и формирование у обучающихся осознанного безопасного финансового поведения в сфере информационных технологий., формирование культуры грамотного финансового поведения у обучающихся.

Задачи проекта:

Выявить уровень финансовой грамотности обучающихся в сфере финансового мошенничества.

Популяризировать темы финансового просвещения в сфере финансового мошенничества. Мотивировать участников проекта на практическую деятельность в рамках заявленной проблемы.

Ожидаемые результаты. Реализация проекта будет способствовать повышению уровня финансовой грамотности, развитию следующих **предметных образовательных результатов:**

Знать виды финансового мошенничества с сфере ИТ;
Знать об ответственности за финансовое мошенничество;
Уметь обезопасить себя от мошенников в Интернете,

метапредметных результатов:

Умение анализировать и делать выводы;
Умение выбирать действия в соответствии с поставленной задачей,

личностных результатов:

Составить памятку «Безопасное обращение с финансами в интернете»;
Развивать умение работать в группе;
Воспитание финансовой культуры,

коммуникативных:

Выражать свои мысли и идеи, обсуждать информацию.

Основное содержание проекта

Современные дети легко попадают на «удочку» виртуальных мошенников. И не все из них знают, как себя вести в той или ситуации, связанной с данной проблемой. Данная разработка предназначена для проведения занятия со школьниками на тему «Финансовое мошенничество в сфере современных информационных технологий». Также может использоваться для проведения занятия с родителями.

Оборудование: ПК с выходом в интернет, мультимедийный проектор, интерактивная доска, бумага, маркеры, раздаточный материал с кейсами, видеоролики, УК РФ.

Структура занятия

Этапы урока	Деятельность учителя	Деятельность учащихся
I. Мотивационный 10 минут	<p>Вводное слово учителя. Показ видеоролика «Как не стать жертвой виртуальных мошенничеств» (Приложение 1).</p> <p>Проведение предварительного анкетирования учащихся (Приложение 2).</p>	<p>Просмотр видеоролика.</p> <p>Учащиеся анализируют просмотренный видеоролик и результаты анкетирования и приходят к выводу о недостаточности имеющихся у них знаний о возможных финансовых мошенничествах в сети Интернет, а также о том, как не стать жертвой виртуальных мошенников. Формулируют тему и цель занятия.</p>

<p>II. Основной. Первичное усвоение новых знаний. Работа в группах 15 минут.</p>	<p>Учитель предлагает учащимся сформировать группы для работы с кейсами</p> <p>Учитель предлагает каждой группе выполнить определенный кейс. 1 группа – теоретический (Приложение 3,4)</p> <p>остальные группы – анализ практических ситуаций (Приложения 5-11)</p>	<p>Учащиеся формируют группы по 3-4 человека и выбирают спикера каждой группы.</p> <p>Учащиеся решают полученные кейсы.</p> <p>1 группа теоретики: отвечают на заданные вопросы, используя различные источники информации: Интернет-ресурсы, учебное пособие, УК РФ.</p> <p>остальные группы – практики: работают с кейсами (разбирают практические ситуации виртуальных ловушек, разрабатывают рекомендации, как избежать конкретной ловушки)</p>
<p>2.2. Проверка понимания. Представление результатов работы групп и их обсуждение. 15 минут</p>	<p>Координирует деятельность учащихся по заполнению кластера.</p> <p>Учитель предлагает группам определить к какому типу Интернет-мошенничества относятся ситуации, представленные в кейсах.</p>	<p>Представляют результаты своей работы, участвуют в обсуждении, оформляют кластер «Виртуальное мошенничество» на плакате: 1 группа – заполняют структуру кластера (на доске) Остальные учащиеся: 1) с помощью теоретиков (при необходимости) определяют тип мошенничества в предложенной ситуации. 2) представляют выводы, полученные в ходе анализа практических ситуаций, предложенных в кейсах; 3) дополняют кластер рекомендациями, как избежать конкретных ловушек. Учащиеся анализируют предложенные каждой группой рекомендации и разрабатывают общие</p>

	<p>Учитель предлагает проанализировать предложенные каждой группой рекомендации, разработать общие правила безопасного обращения с финансами и персональными данными в сети Интернет.</p> <p>Учитель фиксирует предложения учащихся в кластере.</p> <p>Учитель предлагает в качестве закрепления материала просмотреть видеоролик «Остерегайся мошенничества в интернете» (Приложение 12).</p>	<p>правила безопасного обращения с финансами персональными данными в сети Интернет.</p> <p>Учащиеся просматривают предложенный видеоролик «Остерегайся мошенничества в интернете»</p>
<p>III Этап оценки и рефлексии 10 минут</p>	<p>Учитель организует работу учащихся по рефлексии</p> <p>Подведение итогов занятия</p>	<p>Каждый учащийся высказывается одним предложением, выбирая начало фразы из списка на экране.</p>

Приложения

Приложение 1.

Видеоролик «Как не стать жертвой виртуальных мошенничеств».

(<https://www.youtube.com/watch?v=neNplU5N09Q>)

Приложение 2

Анкета (входная).

Финансовое мошенничество – это:

Правонарушение, совершение которого влечёт применение к лицу мер уголовной ответственности.

преступление, заключающееся в завладении чужим имуществом (или приобретении прав на имущество) путем обмана или злоупотребления доверием.

Кража денег.

Какие виды интернет-мошенничества Вам известны. Впишите:

Сталкивались ли Вы или Ваши друзья, близкие с мошенничеством в сети интернет?

Да

Нет

Как Вы считаете, нужно ли уголовное наказание за интернет-мошенничество?

Да

Нет

Приложение 3

Задание теоретикам.

Уважаемые теоретики! Мы предлагаем вам, используя, различные источники информации (статья из Интернета, учебное пособие, УК РФ) ответить на следующие вопросы:

Что такое мошенничество?

Какие виды виртуального мошенничества существуют?

Используя не более 10 слов, дайте краткую характеристику основным видам виртуальных мошенничеств. Результат представьте в виде элемента кластера (название - краткая характеристика)

Приложение 4

Виды мошенничества в сети интернет. Как не стать жертвой мошенников...

(<http://www.advokativanov.ru/mosh2.html>)

Что делает среднестатистический пользователь в Интернете? Ищет информацию, скачивает музыку и фильмы, пишет в блог, посещает развлекательные сайты, пользуется почтой и т.п. Но вот однажды он сталкивается с заманчивым предложением заработать энную сумму денег за короткое время. Неважно, что именно ему предлагают, в его голове уже начинают крутиться мысли о легком заработке. Даже если он достаточно осторожен и не доверяет всему, что пишут, качественный дизайн и грамотный текст могут развеять все его сомнения. Что уж говорить о неопытных подростках... Человек отсылает нужную сумму на кошелек или проводит какие-то другие действия, и терпеливо ждет. Мошенник же получает свои деньги.

Мошенничество в Интернете приобретает все большие масштабы. Изобретаются все новые уловки по выкачиванию денег с простодушных пользователей. Практически полная безнаказанность, анонимность мошенников, большое количество доверчивых людей – все это подпитывает такой вот своеобразный вид ‘бизнеса’.

Большинство пользователей просто забывают о том, что в Интернете действуют те же законы, что и в жизни. Сейчас редко найдешь человека, который бы попытался выиграть у наперсточника на вокзальной площади, а вот когда ему же предложат отослать деньги на так называемый ‘волшебный’ кошелек, с тем, чтобы потом получить удвоенную сумму, все защитные психологические барьеры вдруг оказываются снятыми, и он с радостью соглашается. Все это напоминает 90-е годы, когда люди только после своего горького опыта (и чаще неоднократного) становились более осторожными, встречаясь с очередным предложением ‘легких’ денег. В Интернете, как мы видим, ‘90-е’ в самом разгаре... Главное, что нужно помнить всем - ‘халявы’ не бывает. Никто никогда не даст денег просто так. Деньги не появляются из неоткуда, даже если они ‘электронные’. А Интернет – это просто средство передачи информации.

Как известно, средствами получения денег является либо производство товаров, либо предоставление услуг. Для Интернета данное утверждение звучит так: либо вы получаете прибыль с производства интеллектуальной собственности, либо с предоставления сопутствующих услуг....

1. Мошенничества, связанные с Интернет-магазинами.

Через Интернет вам могут предложить приобрести все, что угодно, а распознать подделку при покупке через сеть бывает сложно. Однако, соблюдая некоторые правила покупки товаров через Интернет, можно оградить себя от возможных неприятностей.

Вас должна насторожить слишком низкая цена на определенный товар, а также отсутствие фактического адреса или телефона продавца. Скорее всего, вам предлагают приобрести подделку либо хотят присвоить ваши деньги.

Не поленитесь позвонить продавцу по телефону и подробнее выяснить уже известные вам особенности товара, его технические характеристики и т.д. Заминки на другом конце провода или неверная информация, которую вам сообщили, должны стать поводом для отказа от покупки в данном Интернет-магазине.

Наведите справки о продавце, изучите отзывы о его работе, и только после этого решайте - иметь ли дело с выбранным вами Интернет-магазином.

Пользуйтесь услугами курьерской доставки и оплачивайте стоимость товара по факту доставки.

2. Фишинг.

Фишинг (от англ. fishing - рыбная ловля, выуживание) - вид интернет-мошенничества, цель которого - получить данные, содержащиеся на вашей пластиковой карте.

Злоумышленники рассылают электронные письма от имени банков или платежных систем. Пользователю предлагается зайти на сайт, который является точной копией настоящего сайта банка, где можно увидеть объявления, например, об изменении системы безопасности банка. Для дальнейшей возможности использовать свою пластиковую карту вас просят указать пин-код и данные, содержащиеся на карте. Впоследствии эти данные используются для изготовления поддельной пластиковой карты и обналичивания денежных средств, содержащихся на вашем счете. Оставив свои данные, вы фактически преподносите мошенникам деньги на блюдечке.

Одной из разновидностью данного вида правонарушения являются звонки на сотовые телефоны граждан якобы от представителей банка с просьбой погасить задолженность по кредиту. Когда гражданин сообщает, что никакого кредита не брал, ему предлагается уточнить данные, содержащиеся на пластиковой карте. Этого уже достаточно для покупки товаров в Интернет-магазинах.

Следует помнить, что банки и платежные системы никогда не присылают писем и не звонят на телефоны граждан с просьбой предоставить свои данные. Если такая ситуация произойдет, вас попросят приехать в банк лично.

3. Интернет-попрошайничество.

В Интернете могут появиться объявления от благотворительной организации, детского дома, приюта с просьбой о материальной помощи больным детям. Злоумышленники создают сайт-дублер, который является точной копией настоящего, меняют реквизиты для перечисления денег.

Для того, чтобы не попасться на крючок и не отдать свои деньги в руки мошенников, не поленитесь перезвонить в указанную организацию, уточнить номер расчетного счета либо посетить ее лично, убедиться в достоверности размещенной информации, выяснить все подробности дела, а затем уже решать - передавать деньги или нет.

4. Мошенничества в отношении иностранных граждан (брачные аферы).

Не встретив в реальной жизни свою половину, многие мужчины продолжают искать ее в Интернете. Поиски начинаются на сайтах знакомств и дневниках, где будущие избранницы размещают свои фотографии.

Этим пользуются злоумышленники, используя фото девушек, привлекая психологов, программистов, переводчиков и посредством этих сайтов завязывают переписку с доверчивыми иностранцами.

Западные женихи «кляют» на объявления, где нетребовательные русские красавицы говорят о том, что нуждаются в серьезных отношениях. А взамен вечной любви, порой после месяцев переписки, просят решить их финансовые проблемы - помочь обеспечить сиделкой больных родителей, расплатиться с кредитом, перевести деньги на перелет к жениху в дальнее зарубежье и т.д.

После получения денег невесты перестают выходить на связь. Пылкие иностранные поклонники, поняв, что их обманули, обращаются в полицию. Злоумышленники рассчитывают только на женихов из дальнего зарубежья, т.к. представители ближнего зарубежья предпочитают приехать в гости к невесте сами, что невыгодно для мошенников.

5. Осторожно!!!! Вирус!!!!

Сущность вируса - переадресация со страницы запрашиваемого ресурса на фиктивную, скопированную с настоящей. Подмена осуществлялась для самых популярных ресурсов Рунета: Яндекс, Рамблер, Майл, ВКонтакте, Одноклассники.

Набирая на «зараженном» компьютере адрес одного из указанных ресурсов, пользователь попадает на сервер-подмену, где ему предлагается страница для входа в систему (имя и

пароль). С учетом того, что в адресной строке указано корректное имя, а внешний вид скопирован с оригинального сервера, у большинства пользователей не возникает подозрений в подлинности страницы.

После ввода имени и пароля отображается иная страница, где уже говорится о необходимости «подтверждения» или «активации» учетной записи за смс на короткий номер, стоимость которого минимальная или якобы бесплатная.

Таким образом, злоумышленники не только снимают денежные средства со счетов абонентов, но и получают логин и пароль доступа пользователя к указанным популярным ресурсам, что позволяет им в дальнейшем отправлять от имени «жертвы» различные сообщения, например:

- программка для бесплатной отправки подарков! - <http://re-url.me/abc>, мне не забудь отправить!

- привет. <http://www.894.joo.ru>. Лови программку по бесплатному повышению рейтинга, но не давай никому больше. Это не спам.

Основные темы, которые используются для «рекламы» скачивания и запуска зараженных программ:

- бесплатное повышение рейтинга «ВКонтакте»;
- программа перехвата SMS сообщений с телефона;
- дополнительные функции в социальных сетях, которые не существуют (подарки, VIP-доступ и т.д.)

После перехода по ссылке компьютер пользователя автоматически запускает вредоносную программу.

Наши рекомендации

Пострадавшим рекомендуется изменить пароль доступа к указанным ресурсам, а также установить версии антивирусных программ с обновленными антивирусными базами. Следует помнить, что ресурсы популярных сайтов никогда не потребуют от уже зарегистрировавшегося пользователя дополнительной авторизации, тем более за деньги путем отправки смс.

6. Осторожно!!! Новый вид мошенничества!!!

В Российском сегменте сети Интернет стала появляться информация о так называемых «звуковых» наркотиках, якобы оказывающих влияние на бинауральные ритмы человека. Реклама аудионаркотиков осуществляется посредством массовой рассылки писем на электронные почтовые адреса пользователей и на номера в системах быстрого обмена сообщениями. Доступ к прослушиванию аудио-файлов возможен после введения специального цифрового кода, получение которого происходит исключительно после оплаты в виде отправки смс-сообщения. Ресурсы, предлагающие такого рода продукцию, располагаются на площадях зарубежных провайдеров и зарегистрированы по фиктивным анкетным данным.

По мнению специалистов, достичь рекламируемого эффекта посредством звуковых колебаний невозможно. Единственным результатом применения «звуковых» наркотиков являются головные боли, частичная потеря памяти и снижение мозговой активности. Таким образом, информация о «цифровых наркотиках» - это хорошо спланированная «черная» пиар-компания, способная привлечь новых потенциальных покупателей звуковых файлов, и очередной способ получения денег мошенниками.

7. Найдено средство от Trojan.Encoder.20

Количество вирусов, которыми наводнено пространство всемирной паутины, на сегодняшний день не поддается исчислению.

Одной из вредоносных программ, разработанных и внедренных в Интернет киберпреступниками, стал Trojan.Encoder.20, который является усовершенствованной версией своего предшественника Trojan.Encoder.19.

Новоявленная программа-вымогатель распространяется через сайты со встроенным вредоносным кодом путем скрытой загрузки на компьютер посетителя сайта. Она шифрует

все файлы пользователей, после чего самоликвидируется. При попытке открыть файл на экране появляется сообщение с требованием заплатить от 10 до 89 долларов с помощью sms за возможность расшифровки информации.

Пользователям, пострадавшим от данного вируса, рекомендуется скачать разработанную компанией «Dr. Web» бесплатную утилиту, которая позволяет уничтожить данный вирус.

8. Внимание! Социальные сети - как один из способов вовлечения несовершеннолетних в оборот нелегального порно!!!!

Социальные сети активно используются злоумышленниками для вовлечения детей и подростков в распространение порнографических материалов с участием несовершеннолетних посредством сети Интернет.

Для этого создается вымышленная анкета (электронная страница), где используются фотосессии и вымышленные данные несовершеннолетних, взятые из различных открытых источников. Таким образом, порноделец маскируется под вид обычного подростка, который в сети Интернет пытается рассказать о себе и найти новых знакомых с общими интересами.

В ходе электронного общения создаются условия, побуждающие подростка направить свои откровенные фотографии. После их получения данные изображения распространяются на тематических форумах, файлообменных системах и фото и видеопорталах.

Зачастую злоумышленнику становятся известны анкетные данные подростка, и тогда происходит так называемый «трóллинг» или травля (размещение в Интернете на форумах, в дискуссионных группах, в вики-проектах провокационных сообщений с целью собственного развлечения и созданием конфликтов между участниками). Это необходимо для установления круга знакомых, учителей и родителей подростка с целью направления им полученных провокационных фотографий.

Общаясь в социальных сетях, помните:

Любой человек, с которым вы познакомились в сети и вступили в переписку, может оказаться всего лишь вымышленным персонажем. Не увидев его воочию, вы никогда не сможете быть уверенными в его реальном существовании!

Информация, направляемая Вами посредством сети Интернет - будь это личные данные, фотографии либо видео - может быть использована против Вас, в том числе в корыстных и преступных целях.

Уважаемые родители! Проинструктируйте Ваших детей об элементарных правилах безопасности в Интернете!

Приложение 5

Кейс 1 «Скачал?»

Александр долго искал программу для работы с 3-D проектировщиком. На одном из сайтов он увидел необходимую программу и большую зеленую кнопку «Скачать». Александр обрадовавшись, что сможет получить отличную программу бесплатно, нажал на кнопку, и получил следующее сообщение: «для того, чтобы снять ограничения на скачивание нужно ввести свой номер телефона и нажать «Продолжить»». Он последовал инструкции, далее появилась информация:

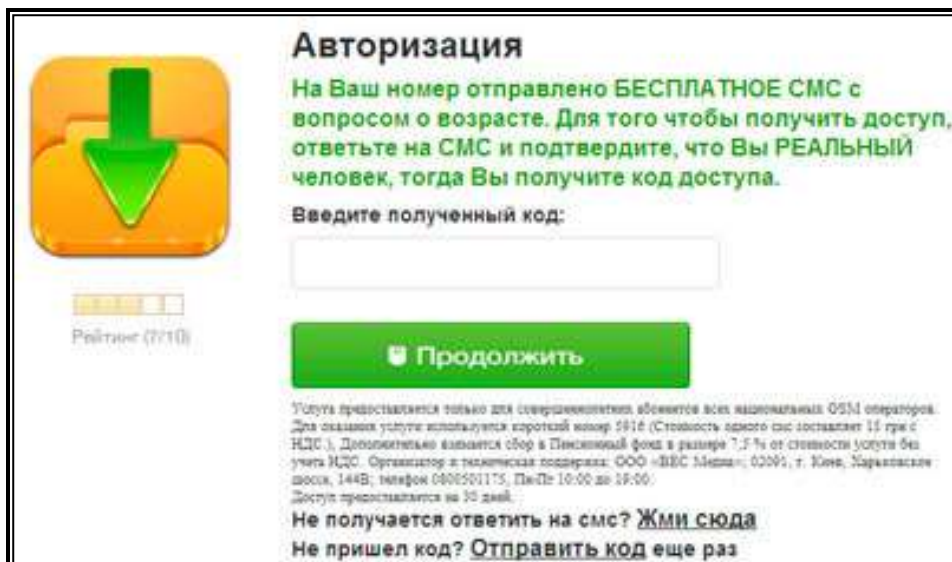

Александр отправил смс в ответ, но код доступа не пришел, отправил смс еще раз, но вновь кода не получил. Однако Александр обнаружил, что с его телефона списали деньги, причем немалые.

Проанализируйте ситуацию и ответьте на следующие вопросы:

Как вы считаете, был ли в данном случае факт финансового мошенничества?

Если да, то в чем суть данного мошенничества?

Как данному человеку можно было избежать последствий необдуманных действий? (Ответ на данный вопрос зафиксируйте на предоставленном вам листе бумаги в виде конкретных рекомендаций).

Приложение 6

Кейс 2 «Привет из Того»

Евгений получил на электронную почту сообщение, представленное ниже:

Привет Дорогой друг,
Хороший день для вас,
Это официальное уведомление Я U.Ofori Юрисконсульт (господина. R. Джеральд), который умер. В своей энерго и газовой месторождений компании, и я думаю с вашей помощью мы можем получить фонд вкладов моего покойного клиента. Он оставил сумму (США 25.5М) в Банке здесь в Ломе, Того.
Просьба написать мне Последующие для получения дополнительной информации, чтобы позволить мне познакомить вас с банком, в котором средства на хранение еще несколько деталей.

Я ожидаю ваш быстрый ответ.
Г-н Ofori

В ходе переписки Евгений сообщил свои персональные данные, в том числе и номер банковской карты. В течение ближайшей недели с этой банковской карты были списаны все денежные средства Евгения на неизвестный счет.

Проанализируйте ситуацию и ответьте на следующие вопросы:

Как вы считаете, был ли в данном случае факт финансового мошенничества?

Если да, то в чем суть данного мошенничества?

Как данному человеку можно было избежать последствий необдуманных действий. (Ответ на данный вопрос зафиксируйте на предоставленном вам листе бумаги в виде конкретных рекомендаций).

Приложение 7

Кейс 3 «Удачная покупка»

Михаил решил приобрести ноутбук Acer Aspire One A 110-Ab. После долгих раздумий, решил сделать это через интернет-магазин. В поисках наиболее выгодного предложения наткнулся на сайт «Скандинавский аукцион».



Условия были очень привлекательные: при рыночной цене ноутбука в 36500 руб.

Стартовая цена товара – 1 рубль.

С каждой ставкой цена повышается всего лишь на 25 копеек.

Каждая ставка увеличивает продолжительность аукциона на фиксированное время, указанное на странице конкретного аукциона.

За возможность сделать ставку взимается символическая сумма, равная 6 рублям.

Торги оканчиваются, если в течение определенного времени не будет подано ни одной заявки.

Лот достается участнику, сделавшему последнюю ставку.

Михаил с увлечением включился в данные торги. На момент окончания торгов Михаил сделал 2636 ставок, что ему вылилось в 15816,00 руб. Однако, данный лот достался другому участнику, а Михаил потерял вложенную сумму денег.

Проанализируйте ситуацию и ответьте на следующие вопросы:

Как вы считаете, был ли в данном случае факт финансового мошенничества?

Если да, то в чем суть данного мошенничества?

Как данному человеку можно было избежать последствий необдуманных действий. (Ответ на данный вопрос зафиксируйте на предоставленном вам листе бумаги в виде конкретных рекомендаций).

Приложение 8

Кейс 4 «Кто-то завладел Вашим паролем»

Екатерина получила на электронную почту сообщение, представленное ниже:

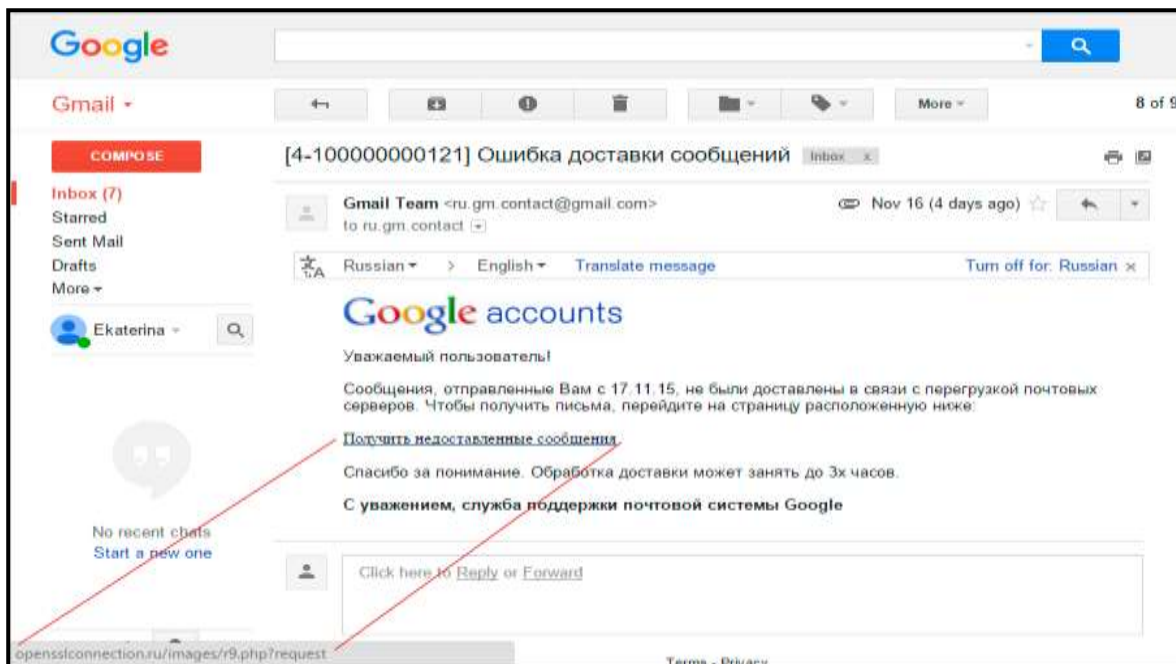

Так, как Екатерина ждала в этот период времени важное сообщение, то, не задумываясь, перешла по указанной ссылке. В течение суток ей на электронную почту пришло следующее сообщение:

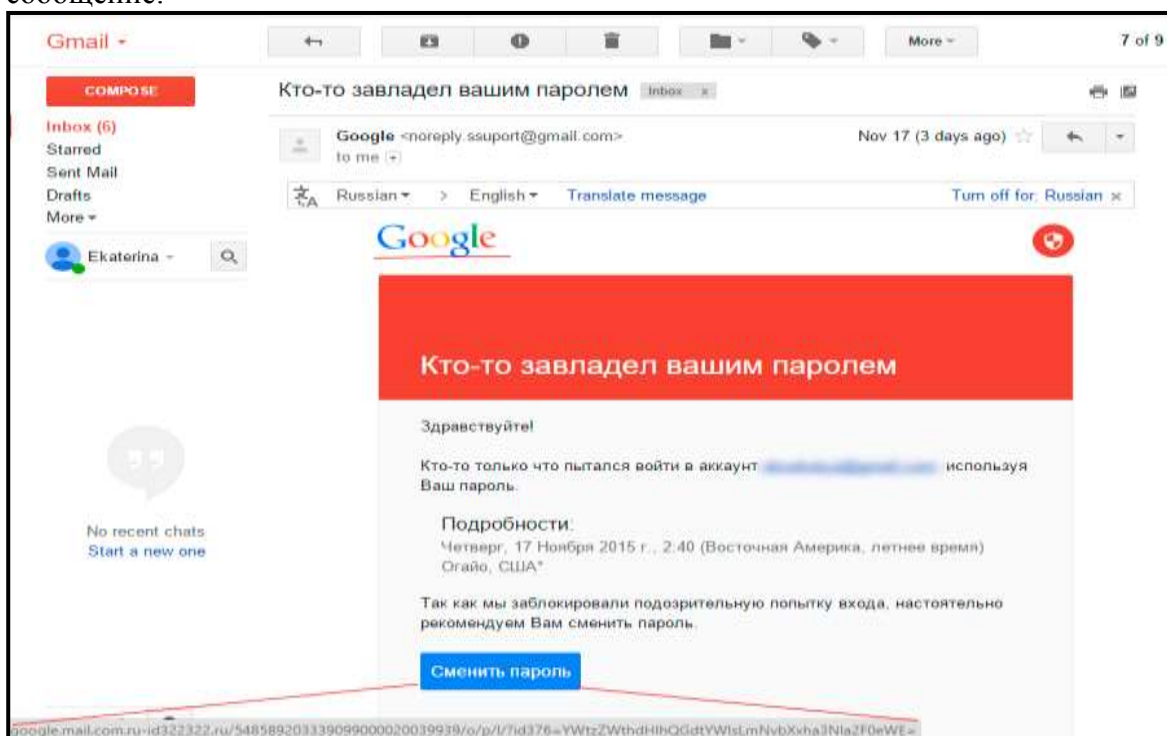

Екатерина сменила пароль. После указанных действие Екатерина получила доступ к своей почте. Через неделю она обнаружила, что с её счетов, которые были доступны с данного компьютера, были списаны денежные средства.

Проанализируйте ситуацию и ответьте на следующие вопросы:

Как вы считаете, был ли в данном случае факт финансового мошенничества?

Если да, то в чем суть данного мошенничества?

Как данному человеку можно было избежать последствий необдуманных действий. (Ответ на данный вопрос зафиксируйте на предоставленном вам листе бумаги в виде конкретных рекомендаций).

Приложение 9

Кейс 5 Спасите мне жизнь!»

В «Одноклассниках» Светлана обратила внимание на информацию, которая появлялась в ее ленте не первый раз:

**ПОЖАЛУЙСТА,
СПАСИТЕ
МНЕ ЖИЗНЬ!**



У Насти Масловой
лейкоз крови
и он **ИЗЛЕЧИМ**
и только все вместе
мы ее спасем!

Прошу Вас, не проходите мимо!
Мне нужна каждая Ваша посильная помощь.
Помолитесь за меня и храни Вас Господь.

Яндекс кошелек: 410 011 806 365 454 QIWI кошелек: 906 514 59 18

Телефоны для перевода помощи

Билайн: Наберите команду: *145*9065106916 *сумма перевода#
Мегафон: SMS на номер 3116 следующего вида: 9303412939 **NNN**
NNN сумма перевода

Банковские карты

Visa 4276 8800 1290 9242
Maestro 6762 8017 9003 0703 56

ВКонтакте: www.vk.com/nastja_maslova
Одноклассники: www.odnoklassniki.ru/group/51940926881975

Светлана взяла телефон, набрала соответствующую команду и перечислила на счет 1000 рублей.

Проанализируйте ситуацию и ответьте на следующие вопросы:

Как вы считаете, был ли в данном случае факт финансового мошенничества?

Если да, то в чем суть данного мошенничества?

Как данному человеку нужно было вести себя в данной ситуации? (Ответ на данный вопрос зафиксируйте на предоставленном вам листе бумаги в виде конкретных рекомендаций).

Приложение 10

Кейс 6 «Заработать просто?»

Георгий долгое время искал способ дополнительного заработка в сети Интернет. В одной из рассылок его заинтересовала следующая информация:

Легкие деньги в интернете при помощи OlympTrade

[Заработок](#)

автор: [admin](#)

Приветствую Вас, дорогие посетители блога [WebMasterDima](#). В данной статье я хочу вам рассказать про легкие деньги в интернете при помощи OlympTrade. Данная статья будет очень полезна к изучению именно тем, кто ищет легкие деньги в интернете.



Начни зарабатывать более 100\$ в день легко и просто!

Рекомендуем Вам прямо сейчас начать зарабатывать более 18 долларов в час при помощи уникального способа! Скорее!!!

[ПРИСТУПИТЬ К ЗАРАБОТКУ](#)

В действительности, многие сейчас могут подумать о том, что речь пойдет о валютном рынке форекс или чем то ином. Я не буду рассказывать о том, что такое бинарные опционы, я лишь расскажу о том, как любой желающий может попробовать начать зарабатывать деньги при помощи бинарных опционов, а именно с брокером Olymp Trade. Чтобы начать, вам совершенно не нужно вкладывать деньги, вы можете попробовать себя на демо счете!!! Итак, что вам необходимо сделать, а именно:

1. Регистрация в Olymp Trade

>>[ЗАРЕГИСТРИРОВАТЬСЯ В OLYMPTRADE](#)<

После регистрации вы сможете получить демонстрационный счет даже на 1000\$, чтобы понять как и что нужно делать!!!



После регистрации вам предложат пройти обучение, где просто и понятно вы сможете понять всю суть работы. В действительности все довольно просто, вам нужно угадать движение графика, и в случае правильного решения уже через 1 минуту вы получаете до 80%. Работая даже с депозитом в 5000 рублей очень просто можно поднять сумму до 15 000 - 20 000 рублей в день! Внимание! Это не казино и не азартные игры, тут надо думать головой, я вам говорю просто как новичкам, что по началу вам необходимо научиться всему этому, а потом вы сможете зарабатывать стабильный и высокий доход.

Вы сможете ужасно просто и быстро вывести заработанные деньги на карту любого банка, на киви кошелек или яндекс деньги! Стоит заметить главную особенность данного сервиса в том, что после демо счёта вы можете начать реальный заработок всего с 350 рублей, и никаких минимальных депозитов в 5000 рублей!!! Это заработок 21 века, и легкий заработок в интернете теперь доступен абсолютно каждому человеку!!!
Легкий заработок в интернете с OlympTrade. Действуйте!

Проанализируйте ситуацию и ответьте на следующие вопросы:

Как вы считаете, бал ли в данном случае факт финансового мошенничества?

Если да, то в чем суть данного мошенничества?

Как данному человеку нужно вести себя в этой ситуации? (Ответ на данный вопрос зафиксируйте на предоставленном вам листе бумаги в виде конкретных рекомендаций).

Приложение 11

Кейс 7 «Заработал?!»

Степан Петрович в одной из рассылок получил заманчивое предложение, от которого не смог отказаться. Суть предложения:

Нужно вступить в группу, каждый новый участник которой делает входной взнос в размере 1010 рублей, который сразу же распределяется между тем, кто пригласил новичка и тем, кто привел в пирамиду пригласившего (по 500 рублей) и 10 рублей на отдельный счет организатора. Далее новичок приглашает еще трех человек. Теперь уже их взносы будут

отданы в пользу более ранних участников. И так далее. Таким образом, получается, что вы отдаете 1010 руб. на «входе», а потом получаете 6000 рублей (1500 руб. в общую копилку отправляется от тех трех новых участников, которых пригласили Вы и еще 4500 от девятерых человек, которых пригласят эти новички).

Степан Петрович вступил в группу, отправил 1010 рублей (по указанным адресам по 500 рублей), а в качестве приглашенных участников вписал жену, сына и дочь, внес по 1010 рублей за них и получил на свой счет 1500 рублей. Далее нужно найти еще 9 участников. Он вписал своих родителей, внес $2 \cdot 1010 = 2020$ руб., на свои счета получил 2000 рублей, уговорил одного друга, получил еще 1000 рублей. Далее поступления остановились. Степан Петрович не стал рассказывать домашним о своей финансовой неудаче.

Проанализируйте ситуацию и ответьте на следующие вопросы:

Как вы считаете, был ли в данном случае факт финансового мошенничества?

Если да, то в чем суть данного мошенничества?

Как данному человеку можно было избежать последствий необдуманных действий? (Ответ на данный вопрос зафиксируйте на предоставленном вам листе бумаги в виде конкретных рекомендаций).

Приложение 12

Видеоролик «Как не стать жертвой виртуального мошенничества»

(http://sosh29.ru/infusions/fusion_tube/view.php?cat_id=2&video_id=3)

Приложение 13

Вопросы для рефлексии учащихся

Каждый учащийся высказывается одним предложением, выбирая начало фразы из списка на экране.

Сегодня я узнал...

Было интересно...

Было трудно...

Я выполнял задания...

Я понял, что...

Теперь я могу...

Я приобрел...

Я научился...

Я попробую...

Меня удивило...

Урок дал мне для жизни...

Мне захотелось...

Список литературы

1. Брехова Ю.В., Алмосов А.П., Завьялов Д.Ю. Б87 Финансовая грамотность: материалы для учащихся. 10–11 классы общеобразоват. орг. — М.: ВАКО, 2018..
2. <https://мвд.пф/document/1910260>
3. <http://nesoridengami.ru/moshennichestvo-v-internete/213-sms-moshennichestvo.html>
4. <http://finfact.org/piramidy>
5. <http://www.pcbee.ru/money/kak-i-skolko-zarabatyvayut-poproshajki-v-internete.html>
6. <http://int-net-partner.ru/voprosy-novichkov/moshennichestvo-v-internete.html#1.-poproshajki-v-seti>
7. <http://fb.ru/article/171737/moshennichestvo--eto-cto-takoe-vidyi-shemyi-primeryi-moshennichestva-otvetstvennost-za-moshennichestvo>

Методическая разработка на тему «Детские сказки о деньгах и торговле»

Актуальность: Вопрос о финансовой грамотности мало исследован именно в сказках, поэтому в своей работе я хотела бы привести примеры из сказок, которые учат некоторым базовым основам финансовой грамотности.

Цель проекта: Проанализировать «Финансовые уроки» героев сказок, показать их актуальность и значимость для современных школьников.

Задачи проекта: Проанализировать сказки, в которых герои совершают финансовые ошибки. Сформулировать уроки финансовой грамотности для школьников. Провести социологический опрос на знание финансовой грамотности.

Ожидаемые результаты: данная работа заинтересует школьников, а некоторым поможет получить «Финансовые уроки». Теперь, читая сказки, они будут обращать внимание не только на нравственные качества личности, но и учиться основам финансовой грамотности.

Основное содержание проекта:

Важно помнить, что сегодняшние дети – это будущие участники финансового рынка. Вот почему обучение финансовой грамотности целесообразно начинать с детства, это поможет им в будущем никогда не влезать в долги и аккуратно вести свой бюджет.

Жизнь в современном мире невозможно представить без денег. Чего ни коснись - еда, лечение, одежда, развлечения, все требует денег. Имея деньги, надо уметь с ними обращаться. Поэтому, чем раньше ребенок узнает о роли денег в частной, семейной и общественной жизни, тем быстрее сформируются полезные финансовые привычки, которые помогут избежать многих ошибок по мере взросления и приобретения финансовой самостоятельности, а также заложить основу финансовой безопасности и благополучия на протяжении жизни. Финансовая грамотность воспитывается в течение продолжительного периода времени на основе принципа «от простого к сложному», в процессе многократного повторения и закрепления, направленного на практическое применение знаний и навыков, а финансовые навыки прививаются так же, как и правила этикета.

Сказки помогают людям ответить на множество жизненных вопросов, они позволяют за несколько часов прожить чужую жизнь и приобрести жизненный опыт. Во время чтения мы перевоплощаемся в кого-то, живём его бедами и радостями, заботами и удачами, вместе с ним делаем важные жизненные открытия и выводы из них. А потом захлопываем сказку и возвращаемся к самим себе. Но пережитое во время чтения не забывается. Жизненный опыт героя остаётся внутри нас. Он помогает нам принимать решения в своей реальной, а не сказочной жизни.

Русская народная сказка «Бобовое зернышко»

Разберем всеми известную русско-народную сказку «Бобовое зернышко». Петушку, подавившемуся бобовым зернышком, требуется масло, чтобы извлечь из горлышка зерно. Главная героиня – курочка, имея доброе сердце, протягивает руку помощи своему собрату. Не имея ничего, она просит масло у хозяйшки, но та, в свою очередь, соглашается оказать ей данную услугу в обмен на коровье молоко. Курочка, отчаянно просит помощи у коровы, но и кормилица просит что-то взамен и так по цепочке.

Этот рассказ идеально показывает нам всю суть экономики, а именно: производство, распределение, обмен и потребление.

Получается, что данная сказка еще с самого детства приучала нас к тому, что за любую взятую нами вещь или на какое-либо одолжение, мы должны отдать что-либо взамен. В наше время текущий обмен выполняется на денежную валюту, которую, опять-таки, мы получаем за свой собственный труд. Заработав свои собственные деньги, мы в первую очередь

распоряжаемся, куда их внести, на что их потратить и на что отложить. Таким образом, вырабатывая в себе бережливость.

Сказка А. Толстого «Приключения Буратино, или Золотой ключик»

Наверно каждый человек хоть раз в жизни мечтал о чуде, т.е. ожидание, что вот – вот произойдёт что-то хорошее, и мы одержим успех и нам обязательно повезет. Но часто, эта эмоция, нас просто обманывает и не соответствует реальности. Мы хотим увидеть чудо и нередко попадаем в очень неприятные ситуации.

«Умненький, благоразумненький Буратино, хотел бы ты, чтобы у тебя денег стало в десять раз больше?» - продолжала зазывать его Алиса. «Конечно, хочу! А как это делается?» - отвечал Буратино».

Это выдержка из замечательной сказки Алексея Толстого «Приключения Буратино, или Золотой ключик». Так лиса Алиса и кот Базилио дурачили Буратино, желая выудить у него 4 золотых. Кот Базилио и лиса Алиса поведали главному герою чудесный способ по превращению денег в денежное дерево. Для этого не надо было долго и упорно работать, совершать умственные и физические усилия, а только поверить в чудо.

«В Стране Дураков есть волшебное поле, — называется Поле Чудес... На этом поле выкопай ямку, скажи три раза: «Крекс, фекс, пекс», положи в ямку золотой, засыпь землей, сверху посыпь солью, полей хорошенько и иди спать. Наутро из ямки вырастет небольшое деревце, на нем вместо листьев будут висеть золотые монеты. Понятно?

Бывалые мошенники умело убеждали глупенького Буратино преумножить свои денежки:

Мошенники, задумавшие обмануть Буратино и нажиться на его наивности, не гнушаются никакими способами достичь желаемого. Бедный Буратино не мог догадываться, что деньги не растут на деревьях, чтобы их получить, надо много потрудиться. А кругом найдётся много желающих нажиться за счёт других людей.

В сказке Л. Н. Толстого «Золотой ключик, или приключения Буратино» главный персонаж – Буратино - совершил финансовую ошибку, доверившись двум мошенникам — лисе Алисе и коту Базилио. Не имея жизненного опыта, деревянный мальчишка многого не понимал и хотел заработать легких и быстрых денег. Но, как известно, деньги не растут на деревьях, они зарабатываются трудом. И в такую ловушку попадают даже люди, которые не верят в сказки.

Примеры такого мошенничества можно встретить в нашей современной жизни.

Сказка А.С.Пушкина «Сказка и попе и работнике его Балде»

«Сказка – ложь, да в ней намёк, добрым молодцам урок»,- сказал А.С.Пушкин. В «Сказке о попе и работнике его Балде» автор высмеивает такие качества человека, как жадность, погоня за дешевизной. Речь идет о попе, желающем найти себе такого работника, который работал бы усердно да исправно и не слишком дорого брал:

“Нужен мне работник:

Повар, конюх и плотник.

А где найти мне такого

Служителя не слишком дорогого?”

В результате Балда договорился с попом, что будет работать за три щелчка по лбу в год:

“Буду служить тебе славно,

Усердно и очень исправно,

В год за три щелка тебе по лбу.

Есть же мне давай варёную полбу”.

Работал Балда «за семерых», был хорошим работником: «Досветла все у него пляшет». Всем нравилось его трудолюбие: «Попадья Балдой не нахвалится, Поповна о Балде лишь и печалится, Попенок зовет его тятей...» А когда пришел срок оплаты за работу, поп и вовсе не хотел расплачиваться.

Но Балда смог перехитрить чертей, и задание все же было выполнено. И пришлось попу платить Балде: «С первого щелка прыгнул поп до потолка, со второго щелка лишился поп языка, а с третьего щелка вышибло ум у старика».

Пушкин показывает перед читателями проблему жадности, алчности, вероломства. Поп всячески высмеивается автором. Действительно, человек выглядит крайне жалко в своих стремлениях угнаться за дешевизной.

Сказка учит нас тому, что так поступать со своими работниками (впрочем, как и вообще с людьми) нельзя. Нужно платить им по их заслугам.

Сказка Г. Х. Андерсена «Дюймовочка»

Обратимся к образу Крота, который известен нам по известной сказке Ганса Христиана Андерсена «Дюймовочка». Знатный и слепой Крот – олицетворение богатого мужчины. Он состоятелен, но скуп. Его характер дан в нескольких словах: «важный, степенный и неразговорчивый». Он считает себя верхом мечты каждой девушки, при этом не любит солнца, цветов и птиц.

– Вам жениться нужно, сосед! – говорит мышь кроту в мультфильме «Дюймовочка».

– Так ведь жену кормить надо, а жёны – они, знаете, какие прожорливые... – Есть такие, что и половинкой зёрнышка сыты бывают.

«Половина зёрнышка в день, в день это немного. Женюсь! А в год? В году 365 дней. По половине зёрнышка в день – 182,5 зерна в год. В год получается не так уж и мало. Нет, не женюсь!», – рассуждал жених. Всю весну и всё лето и так и этак прикидывал крот и наконец, осенью решил жениться. Но, в день свадьбы, Дюймовочка сбежала от него.

Поведение крота, конечно, неправильно. Из сложившейся ситуации понятно, что принимать решение, о женитьбе нужно исходя из экономических соображений. Споры из-за денег – одна из самых популярных причин разводов. А часто споры возникают потому, что у супругов разные финансовые запросы.

Заключение

Сказки, рассмотренные в исследовательской работе, оказались актуальны и в современном обществе, так как проблемы, обозначенные в них, существуют в настоящее время. способствовать повышению финансовой грамотности обучающихся.

В результате исследования мы пришли к выводу, что финансовая грамотность учащихся – важное средство долгосрочного оздоровления финансовой системы, эффективная мера обучающихся

Мы пришли к выводу, что Недостаток понимания практических навыков в сфере потребления, сбережения, планирования может привести к необдуманным решениям и опрометчивым поступкам, за которые придется расплачиваться в течение многих лет. Знание Финансовая грамотность способствует принятию грамотных решений, обеспечивают повышения качества жизни и экономической безопасности населения. выявить скрытые возможности, указать наилучшую для развития личности

Список литературы: Абрамов С.А. Финансовая грамотность: Методические рекомендации для преподавателей/Волгоград ГБОУ СПО «ВТЭК» 2015 г

Вигдорчик, Е. А. В41 Финансовая грамотность: методические рекомендации для учителя. 5-7 классы общеобразоват. орг. / Е. А. Вигдорчик, И. В. Липсиц, Ю. Н. Корлюгова. — М.: ВИТА-ПРЕСС, 2015

Липсиц И.В., Лавренова Е.Б., Рязанова О. Финансовая грамотность. 8 - 9 кл.: Методические рекомендации для учителя. — М.: Вита - Пресс, 2014.

Моисеева Ирина Николаевна
учитель истории и обществознания
МБОУ «Малокармалинская СОШ»
Ибресинского района
Чувашской Республики

СЕМЕЙНЫЙ БЮДЖЕТ И РАСХОДЫ СЕМЬИ

Актуальность. Многие семьи сталкиваются с проблемой нехватки денег и неправильного расходования семейного бюджета. Дело в том, что в семейной экономике нет контролеров. Каждый самостоятельно рассчитывает свои денежные средства и нередко в этом случае расходы превышают доходы.

В настоящее время проблема расходования семейного бюджета стала очень актуальной, т.к. она является ещё и неотъемлемой частью государственного бюджета. Он является основой благосостояния всего государства и отражает уровень развития экономики. В семейной экономике необходимо грамотно соотносить доходы и расходы. А чтобы грамотно использовать свои доходы семья должна правильно составить свой бюджет, продумать все затраты и покупки.

Цель. Повышение финансовой грамотности обучающихся в сфере планирования семейного бюджета.

Задачи: Познакомить учащихся с семейным хозяйством-доходами и расходами семьи. Мотивировать участников проекта на практическую деятельность в рамках заявленной проблемы.

Ожидаемые результаты: *предметные:* научиться объяснять значение понятий доход семьи (фиксированный и переменный), семейный бюджет, домашнее хозяйство, имущество; характеризовать источники и виды доходов; выявлять статьи расходов; объяснять сущность семейного бюджета; *метапредметные- 1) коммуникативные:* развивать умение обмениваться знаниями между членами группы для принятия эффективных совместных решений; *2) регулятивные:* самостоятельно обнаруживать и формулировать учебную проблему; искать и выделять необходимую информацию; определять последовательность промежуточных целей с учётом конечного результата; *3) познавательные:* осуществлять расширенный поиск информации; анализировать, сравнивать, классифицировать и обобщать факты и явления; давать определения понятий; личностные: развитие творческих способностей через активные формы деятельности.

Организационный момент.

Мотивационно-целевой этап. Сегодня на уроке мне хочется предложить вам подумать над словами немецкого писателя Бертольда Авербаха.

**Нажить много денег – храбрость,
сохранить их – мудрость,
а умело расходовать – искусство.**

Бертольд Авербах

-Как вы считаете, о чем эти слова? (Об экономии денег)

-О чем мы сегодня с вами тогда будем говорить? (О деньгах и о том, какую роль они играют в бюджете семьи)

-Какая тема сегодняшнего урока? («Семейный бюджет и расходы семьи»)

- А чему бы вы хотели научиться или что узнать на этом уроке? (Как правильно планировать, увеличить доход, разумно удовлетворять потребности и т.п.).

План урока

Имущество и доходы семьи.

Что такое семейный бюджет.

На что расходуются деньги.

Работа по теме урока

Имущество и доходы семьи.

Учащимся предлагается поразмышлять над вопросом. «В некоторых странах предпринимались попытки ликвидации хозяйств отдельных семей и объединения их в одно общинное хозяйство, где все будут одинаково работать и делить поровну всё произведённое. Какими, по-твоему, могут быть положительные и отрицательные последствия подобных преобразований?»

(Ответы учеников)

Учитель знакомит учащихся с темой «Имущество и доходы семьи». Совместно составляется логическая схема, которую ученики заносят в тетради.

Работая с материалом учебника, учащиеся самостоятельно выделяют источники доходов семьи.

Учитель выслушивает ответы, знакомит с видами доходов семьи (фиксированный и переменный). Новые термины учащиеся записывают в словарь.

Что такое семейный бюджет

Проблемное задание. Разделитесь на три группы. Каждая группа получит индивидуальное задание, а затем представит результаты своей работы

Задание для первой группы: работая с материалом учебника и пользуясь интернетом, объясните значение понятий *бюджет, семейный бюджет, личный бюджет.*

Задание для второй группы: работая с материалом учебника и пользуясь интернетом, объясните, почему необходимо составлять личный бюджет.

Задание для третьей группы: работая с материалом учебника и пользуясь интернетом, объясните, почему необходимо составлять семейный бюджет.

(Проверка выполнения задания)

На что расходуются деньги.

На столах у вас лежат карточки. Определить первоочередные и второстепенные расходы. Итак, обсудите в парах, какие из пунктов являются первоочередными, а какие второстепенными. Аргументируйте свой ответ.

Заслушиваются ответы пар.

• **Первоочередные расходы:** квартплата и коммунальные услуги.

Почему? (Никогда нельзя оставаться должником, иначе отключат свет, газ или можно лишиться жилища.)

• Что следующее по важности? (Продукты питания.) Почему? (Человек не может жить без еды.)

• Следующее? (Одежда и обувь. Без них человек также не может обойтись.)

• Что еще? (Медицинское обслуживание. Если человек заболел, то лечение необходимо, иначе заболевание может перейти в тяжелую форму.)

- Что же отнести к **второстепенным расходам**, на что потратить деньги, если они остались?

• На проезд в транспорте. Но если нет денег, то можно пройти и пешком.

• На хозяйственные и бытовые нужды. Если не хватает денег, то запланированные в этой части расходы, например, покупку мебели, можно отложить или подкопить денег.

• На досуг и отдых. Если вы запланировали сходить в парк, в кино, в гости, а денег нет, то это также можно отложить.

(Учащиеся заполняют таблицу первоочередных и второстепенных расходов)

IV. Рефлексия.

Игра «Огонёк общения». Учащиеся по очереди проговаривают, что было самым интересным на уроке. Затем по кругу передают символическое сердечко и говорят:

-Сегодня меня порадовало...

-Сегодня меня огорчило...

V. Подведение итогов урока

Согласны ли вы с утверждением: «Уровень жизни зависит не только от того, сколько получено, сколько от того, как расходуются средства»? Своё мнение аргументируйте.

Домашнее задание: Составить проект «Семейный бюджет».

Список литературы

Боголюбов Л. Н., Иванова Л. Ф. Обществознание. 7 класс- М.: Просвещение, 2013.

Морогина Татьяна Александровна
воспитатель

«Что такое деньги?»

Актуальность: Для чего нужны деньги? Откуда они появились? Эти и многие вопросы на эту тему волнуют каждого ребенка. В данном проекте мы постараемся разобраться, как появились денежные отношения и так ли они важны в современном мире.

Цель проекта: создание условий для формирования у воспитанников интереса к истории возникновения денег, раскрытие понятия электронных денег, для чего они нужны в современном мире.

Задачи проекта:

Образовательные задачи:

рассказать об истории возникновения денег;
раскрыть сущность понятий «деньги», «монета», «купюра»; закрепить знания детей о внешнем виде современных денег; учить находить отличительные и сходные признаки между монетой и купюрой, между купюрами разного достоинства; помочь детям осознать роль денег в жизни людей;
активизировать словарь детей.

Воспитательные задачи:

воспитывать у детей честность, доброту, великодушие к близким людям, желание поделиться;
воспитывать способность к самоограничению и привычку тратить деньги разумно.

Оздоровительные задачи:

1. охранять и укреплять здоровье детей;
2. формировать умение рационально использовать финансы для гармоничного развития личности.

Ожидаемые результаты от реализации проекта:

дать представление об истории возникновения денег и как они «работают» в современном мире.

Этапы реализации проекта:

I этап – подготовительный.

Цель: создание условий для реализации проекта.

II этап – внедренческий.

Цель: эффективная организация совместной деятельности воспитателя, детей, родителей по реализации проекта.

III этап – итоговый.

Цель: оценка результатов деятельности, подведение итогов.

Трансляция проекта:

- выставка рисунков детей;
- презентация обогащения развивающей среды по проекту;
- видеофильм для родителей.

I этап – подготовительный:

№	Направление работы	Содержание деятельности
1	Работа с детьми	Опрос детей. Цель: выявление знаний детей о деньгах, введение в проблему.
2	Взаимодействие с родителями	Ознакомление родителей с темой, целью и задачами проекта. Подборка материала, иллюстраций, изготовление альбомов.

3	Работа педагогов	Изучение педагогической литературы. Изучение интернет-ресурсов. Обоснование актуальности темы, мотивация её выбора, определение цели и задач проекта. Планирование мероприятий по реализации проекта. Проведение педагогического обследования (игровая деятельность дошкольников). Подборка информационного материала для родителей.
---	------------------	-----------------------------------------------------------------------------------------------------------------------------------------------------------------------------------------------------------------------------------------------------------------------------------------------------------------------------------------

II этап – внедренческий:

Формы работы			
Совместная деятельность		Самостоятельная деятельность	Работа с родителями
НОД	Режимные моменты	Предметно-развивающая среда	
Мотивация. Объявление о начале проекта. Цель: знакомство детей с историей возникновения денежных отношений. Презентация «Откуда появились деньги?» Рассматривание иллюстраций на тему: «Какие предметы носили роль денег?»	Обсудить пословицы и поговорки о деньгах.	Альбом для рассматривания «История денег» Мини-музей «Деньги»	Информация о начале проекта.
Беседа «Кто придумал деньги? И почему копейку назвали копейкой?» Рассматривание альбома с монетами, детских коллекций. Аппликация «Первая монета» Цель: познакомить детей с монетами.	Раскрыть значение пословицы «Копейка рубль бережёт». Дид. игра «Закончи предложение» - пословицы и поговорки о финансах.	Коллекции монет детей.	Помощь в пополнении мини-музея
Беседа «Деньги» Цель: познакомить детей с денежными купюрами и банковскими картами. Раскрыть происхождение	Рассматривание разных видов денежных знаков. Дизайн бумажных денег и использование их детьми в сюжетно-ролевых играх.	Старинные купюры, деньги разных стран.	Помощь в пополнении мини-музея.

слова «Рубль».	Отгадывание загадок по теме «Финансы» Физкультминутка пальчиковой гимнастикой «Находка» С. Михалков.		
Творческий труд: оригами «Кошельки» и их дизайн. ЧХЛ: стихотворения о деньгах.	Рисование « На что потратить деньги». Изготовление кошельков самостоятельно по схеме. Физкультминутка пальчиковой гимнастикой «Находка» С. Михалков.	Схемы для оригами «Кошельки». Выставка книг о финансах (энциклопедии, худ. литература)	Памятка для родителей «Нужны ли детям карманные деньги?»
Брейн-ринг для дошкольников «Что такое деньги? »		Сюжетно-ролевая игра «Покупки в магазине»	Информация для родителей «Первые уроки по финансовой грамотности детей»

III этап – итоговый:

№	Направление работы	Содержание деятельности
1	Работа с детьми	Проведение педагогического обследования. Анализ проделанной работы. Обобщение наработанного материала. Обобщение опыта работы.
2	Взаимодействие с родителями	Анкетирование родителей.
3	Работа педагогов	

Способы оценки результативности проекта:

Критерии	Показатели	Методы изучения
Уровень знаний детей	Ответы детей	Беседа Викторина
Уровень познавательного интереса у детей	Участие в игровой деятельности.	Наблюдение
Уровень творческой активности	Участие в развлечениях, творческой деятельности	Наблюдение
Уровень интереса педагога к материалу	Востребованность мероприятий по обмену опытом	Беседа Индивидуальное консультирование
Уровень активности	Численность родителей,	

родителей	активно участвующих в жизни группы	
-----------	------------------------------------	--

Список литературы

- Аменд А.Ф., Саламатов А.А. Формирование нравственных представлений дошкольников в процессе экономического воспитания // Детский сад от А до Я. 2003. №4. с.55.
- Аношина Л.М. Экономическое воспитание старших дошкольников в процессе ознакомления с новыми профессиями // Детский сад от А до Я. 2003. №4. с.103.
- Белокашина С.В. Экономика и дети. Пословицы и поговорки // Дошкольная педагогика. 2009. №7. с.8.
- Голуб Л.А. Экономическое воспитание дошкольников. Инновационная программа предшкольного образования. Голуб Л.А. -2005г
- Дошкольникам об экономике: пособие для педагогов учреждений, обеспечивающих получение дошкольного образования / Е.Н. Табих. – Минск: Выш. шк., 2007. – 48 с.: ил.
- Играем в экономику: комплексные занятия, сюжетно-ролевые игры и дидактические игры / авт.- сост. Л.Г. Киреева. – Волгоград: Учитель, 2008г. – 169 с.
- Киреева Л. Г. Играем в экономику. Волгоград Изд.»Учитель» 2007год.
- Лушникова Е.В. Как мы играем в экономику //Воспитатель ДООУ «ТЦ СФЕРА» М.; 2008. № 11. с.75.
- Смоленцева А.А. Введение в мир экономики, или Как мы играем в экономику: Учебно-методическое пособие, - СПб.: «Детство – пресс», 2001. – 176с.
- Смоленцева А.А. Знакомим дошкольника с азами экономики с помощью сказок. М.: АРКТИ, 2006. – 88 с.
- Смоленцева А.А. Проблемно-игровая технология экономического образования дошкольников // Детский сад от А до Я.2003. №4. с.63.
- Фесюкова Л.Б. Воспитание сказкой. Практическое пособие. Харьков: Фолио 1996 год.
- Ягунова Н.М. Приобщение дошкольников к экономике в творческих видах деятельности // Детский сад от А до Я.2003. №4. с.128.
- Интернет ресурсы
<https://www.minfin.ru/ru/document>
<https://dohcolonoc.ru/>
<http://e.stvospatel.ru/>

Моряков Евгений Николаевич
учитель технологии
МБОУ «Янтиковская СОШ»
с. Янтиково
Янтиковского района
Чувашской Республики

Автоматическое устройство для выращивания овощей и зелени в условиях недостаточной освещенности

Актуальность: Можно ли выращивать зелень в домашних условиях в зимний период? Насколько это экономически целесообразно.

Объект исследования: устройство для выращивания овощей и зелени.

Предмет исследования: возможность выращивания зелени и овощей в зимний период в бытовых, домашних условиях для экономии семейного бюджета.

Цель проекта: Изучить возможность выращивания зелени и овощей в домашних условиях при коротком световом дне, и разработать автоматическое устройство для их выращивания в условиях недостаточной освещенности для экономии и приумножения семейного бюджета.

Задачи проекта:

Выяснить историю выращивания растений на искусственной грядке.

Изучить способы выращивания растений в зимний период.

Ознакомится с опытом выращивания растений в условиях короткого светового дня промышленным способом.

Разработать различные варианты устройств для выращивания зелени и выбрать подходящий под мои возможности и нужды.

Изготовить опытный образец и провести опыты по выращиванию различных видов зелени и овощей.

Разработать все чертежи и схемы «устройства» для возможности **промышленного** изготовления.

Практическая значимость: Возможность использования устройства для выращивания зелени и овощей круглогодично с целью ежедневного употребления в пищу.

Сроки разработки и реализации проекта: 2 года

Ожидаемые результаты: Возможность использования устройства для выращивания зелени и овощей с целью ежедневного употребления в пищу. Устройство необходимо сделать надежным для длительного практического применения.

Проект ожидается долгосрочным: для изучения роста различных культур необходимо много времени, но, если все получится, можно разработать и выпустить в продажу промышленный образец. Я предполагаю, что конечный продукт в виде устройства для выращивания зелени и овощей будет интересен потребителям и наверняка найдутся люди, которые захотят у меня его приобрести.

Основное содержание проекта

Первое упоминание об исключительных результатах, полученных при выращивании растений в закрытом помещении, относится к XIII веку. Если говорить о современных технологиях выращивания овощей в условиях зимы, то в нашей республике 1 ноября 2019 под Новочебоксарском заработала «ультрасовременная» теплица пятого поколения – так называемая полузакрытая теплица, созданная по технологии Ultra Clima

Я достаточно подробно изучил функционирование современных теплиц, чтобы в своем маленьком аналоге добиться наилучших результатов.

В ходе исследования мной были рассмотрены промышленные устройства для домашнего выращивания зелени (таблица 1).

1



Гидропонная экоферма.

Цена: 6460 руб.

4

2



Домашний огород Delta-Park HG-LUM

Цена: 4800

5

3



Мини-огород Волтера-Фито

Цена: 3557

6



Домашняя садовая ферма
VegeBox H-Box 3 уровня
Цена: 55000



КОМПЛЕКТ "ОГОРОД НА ПОДОКОННИКЕ

Универсальный
светодиодный
фитосветильник для
рассады.
Цена: 6403 руб.



Гидропонная установка
"Луковое счастье"
Цена: 1190 руб

Таблица 1

Промышленность предлагает скудный выбор устройств, предназначенных для выращивания зелени. В сети интернет удалось найти лишь 6 вариантов, при этом четвертый вариант предназначен для растений невысокого роста, пятый вариант представляет собой только установку для освещения, а шестой вариант предназначен для выращивания лука на воде, насыщаемой кислородом при помощи небольшого компрессора. Эти варианты не соответствуют моим критериям, поэтому сразу отпадают.

Меня заинтересовали первые три варианта. Нужно их изучить и разработать свою установку, которая вберет в себя лучшее и по цене окажется намного ниже.

Как известно, растениям необходимы почва, свет, воздух, влага и тепло. Каждое из этих факторов должно подаваться растению в определенной пропорции. Исходя из этих соображений, устройство должно удовлетворять следующим требованиям:

В качестве грунта необходимо использовать специально подготовленную почвенную смесь и сбалансированные биологические и минеральные удобрения и микроэлементы.

Свет необходим того спектра, который растения наиболее хорошо поглощают. Узнал, что растения поглощают красный, с небольшой примесью синего цвета. Такие светодиодные ленты можно заказать на китайской торговой площадке [Aliexpress](#).

Свет должен включаться и выключаться в заданном промежутке времени.

Должна быть реализована возможность подъема и опускания светильников с целью оптимального освещения растений.

В современных промышленных теплицах практикуется подкормка тепличных растений углекислым газом (CO₂), эту идею я реализовывать не буду из-за дороговизны и малой эффективности в моих условиях.

Для полива растений можно использовать несколько вариантов:

ручной полив;

автоматический капельный полив механическим способом;

автоматический полив за счет измерения влажности почвы (можно реализовать на системе автоматики и робототехники Arduino).

Пока не знаю, на чем остановиться. Необходимо провести опыты для нахождения оптимального варианта.

Комнатная температура оптимальна для роста растений, этот параметр не буду изменять.

Изделие должно быть предназначено для установки в него стандартного ящика для рассады 425x25x100 (рис 1).

Предварительно нарисовал эскизы своего изделия. В таблице представлены четыре варианта устройства для выращивания зелени. Ориентировался на фабричные аналоги, привнося при этом свои наработки (таблица 2).

Рисунок 1



	Эта конструкция позволяет вместе с ростом растений приподнимать освещение, свет хорошо проникает со всех сторон для дополнительного освещения. Из минусов отмечу: нет единого блока управления, нет дополнительной полки для автоматического полива растений.
	Эта конструкция наиболее простая, её конструкцию можно сделать складной для удобного хранения в межсезонье. Под фанерной крышкой расположены светодиоды. Нет возможности приподнимать их, не очень удобный доступ для полива вручную, нет единого блока управления.
	Легкий доступ со всех сторон к растениям, нет единого блока управления. Стойки для крепления светодиодов закреплены прямо на ящик для рассады, что удешевляет конструкцию, но при этом сложнее сажать растения, наблюдать за ними и ухаживать.
	Конструкция похожа на первый вариант, но при этом лишена недостатков этой конструкции. Здесь присутствует единый блок управления. Необходимо сделать его достаточно вместимым, чтобы в будущем можно было проапгрейтить устройство. Можно легко достать растения с горшком для визуального осмотра.

Таблица 2

На основе 1 и 4 рисунков я разработал более подробные эскизы. На эскизах постарался рассчитать основные размеры, чтобы в дальнейшем легче было начертить чертеж (рис 2).



Рисунок 2

Основные детали корпуса будут сделаны из фанеры, потому что она обладает следующими свойствами (диаграмма 1):

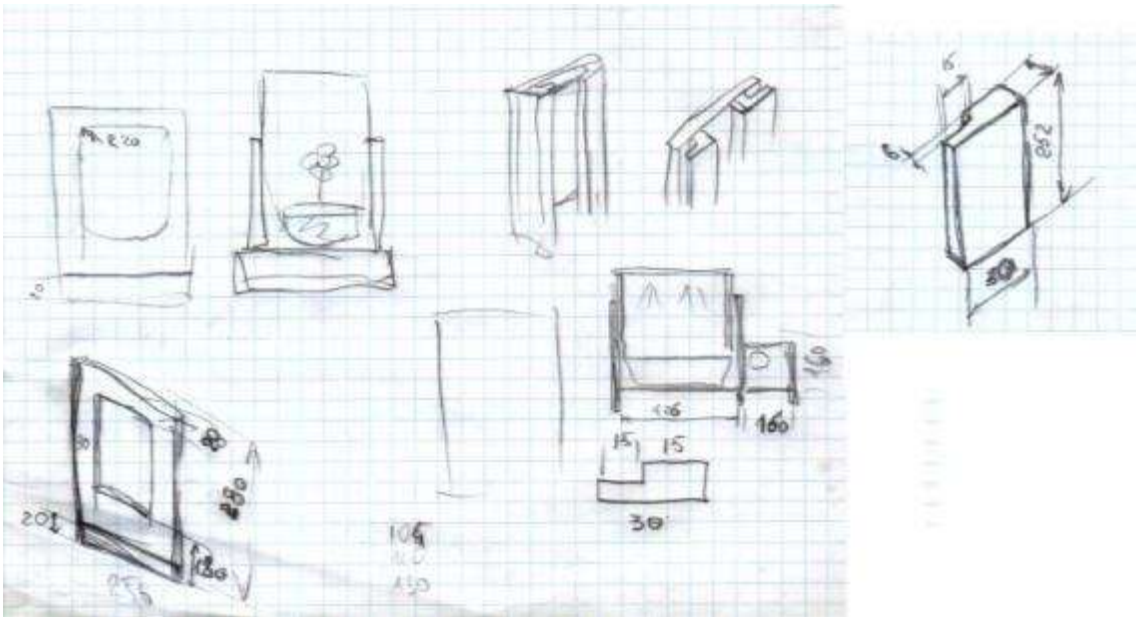

Диаграмма 1

Для изготовления крышки устройства будет использовано оргстекло (диаграмма 2):

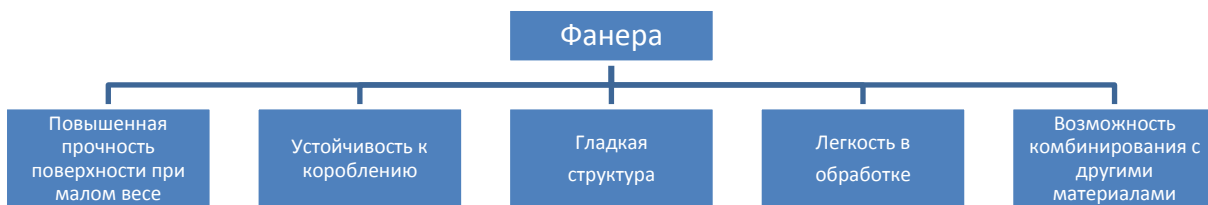

Диаграмма 1

Для изготовления модели необходим стандартный набор измерительных и столярных инструментов (таблица 3):



угольник

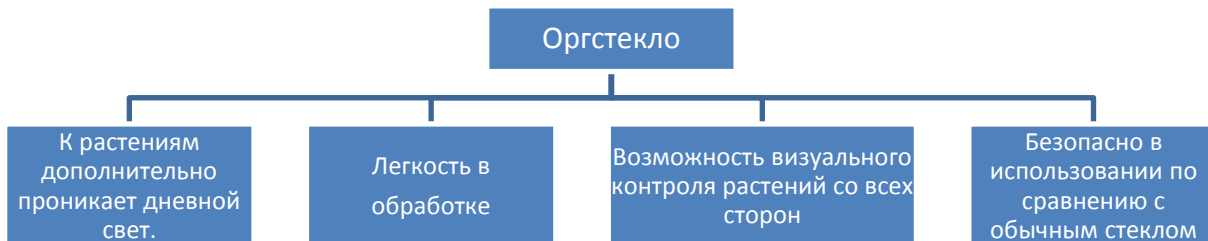

циркуль



линейка



рубанок



ножовка



лобзик

Таблица 3

Для электронной начинки блока управления необходимы электронные компоненты, некоторые из которых имеются, а недостающие придется заказать с торговой площадки (таблица 4):

1		Блок питания компьютера – это электронное устройство, формирующее напряжение, необходимое определенному компоненту устройства, из напряжения электрической сети. На территории России блок питания преобразует переменный ток от электросети 220В и частотой 50Гц в несколько низких значений постоянного тока: 3,3В; 5В; 12В
2		Силовой провод с вилок необходим для подключения потребителя электроэнергии к розетке. Электрические контакты вилки обычно имеют форму штырей, которые придают ей некоторое сходство со столовой вилок, отчего и произошло русское название.
3		Монтажные провода предназначены для передачи электрической энергии в пределах одного электрического прибора или аппарата.
4		Светодиодный фитосветильник. Развитие светодиодной технологии позволило создать доступные, долговечные и эффективные фитолампы (светодиодные лампы) для растений. Они позволяют получать наиболее высокие урожаи овощей, фруктов, трав, цветов и постепенно вытесняют устаревающие аналоги.
5		Программируемый таймер – реле времени- предназначен для обеспечения определенной последовательности работы элементов электрической схемы. Реле времени позволяет включать свет и автоматически выключать его через некоторое время.
6		Цифровой термометр-гигрометр с выносным датчиком позволяет точно измерять относительную влажность и температуру воздуха.

Таблица 4

На этом этапе я разработал чертеж устройства. Чертеж разработан в программе по 3D моделированию SketchUp. SketchUp — программа для моделирования трёхмерных объектов — строений, моделей, мебели, интерьера. Далее представлен процесс моделирования моего устройства в данной программе (рис 3).



Рисунок 3



Рисунок 4

Разработал электрическую схему освещения растений в заданном промежутке времени (рис 4). Освещение будет состоять из реле времени, работающего от напряжения 220 вольт, блока питания и пяти полос светодиодов по 400 мм, суммарная длина 2 метра. Освещение будет работать ежедневно с 6 утра до 9 вечера согласно заданной программе. Питание схемы и помпы будет осуществляться посредством блока питания. Один блок питания будет питать и освещение, и полив, так как в

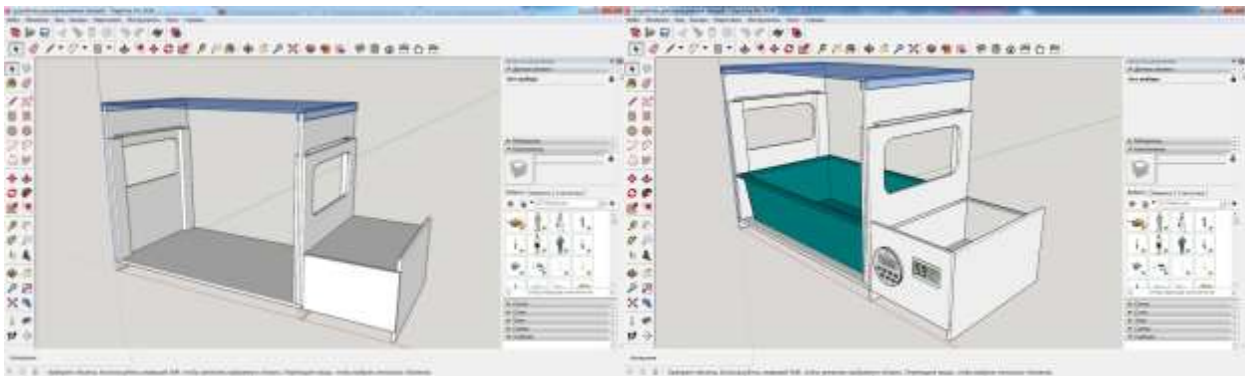
своем проекте я использую универсальный стандартный АТХ блок питания для компьютера. Изучая реализации автоматического полива растений, обнаружил бесплатную трехмерную модель на сайте habr.com. Я решил напечатать детали для механического автополива на 3D принтере (рис 5) и впоследствии испытать.

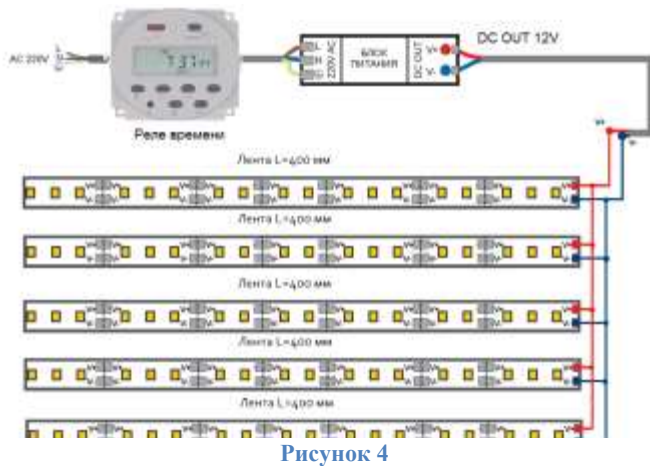

Рисунок 5

После того как вся технологическая документация подготовлена, все расчеты сделаны, можно приступать к изготовлению изделия.

Описание изготовления изделия

Подробно разработанные чертежи и продуманный план работы сильно облегчили работу над проектом.

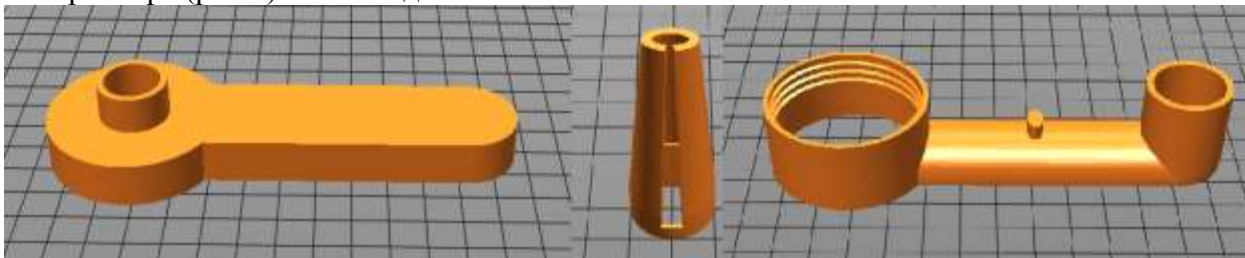
Изготовление устройства происходило поэтапно:

В первую очередь я изготовил корпус. Фанерные детали соединил между собой на клей ПВА. Детали из оргстекла – на суперклей. Современные клеи очень хорошо соединяют детали, поэтому нет необходимости в дополнительных креплениях.

Приклеил светодиоды на крышку из оргстекла, пять полос по 60 сантиметров. В корпусе блока управления закрепил реле времени, датчик температуры и влажности воздуха.

Установил ящик с землей, и пришла еще одна идея: попробовать вырастить на «подоконнике» томаты, ведь они одни из любимых моих овощей. 18 ноября 2019 года посадил семена, начал за ними наблюдать.

Следующим этапом распечатал на 3 D принтере детали и собрал механический автополив. К моему удивлению он работает прекрасно, о чем можно убедиться на приведенных фотографиях (рис 6).



Рисунок 6

Во время изготовления изделия необходимо соблюдать правила техники безопасности при обработке древесины ручным инструментом, работе на ручном фрезере, выполнении паяльных работ.

Экономическая оценка производства изделия и его эксплуатации

Формула расчета себестоимости (Себе) изделия:

Себе=Смат.+Сэл.+Стз.+Ао+Сакт, которая включает в себя:

сумму материальных затрат (Смат);

расход на электроэнергию (Сэл);

расход на оплату труда (Стз) с учетом единого социального налога (ЕСН);

амортизационные отчисления (Ао)

оплату за аренду помещения, коммунальные и транспортные расходы (Сакт)

Стоимость материала для изделия					
№	Материал	Количество, размеры	Цена, руб.	Стоимость, руб.	
1	Фанера березовая	0,5 кв.м.	380	190	
2	Наждачная бумага	230*280	16	16	
3	Оргстекло	0,11 кв.м	1200	132	
4	Суперклей	1 шт.	34	34	
5	Клей ПВА столяр	50 мл.	28	28	
6	Акриловый лак	200 мл	48,60	48,60	
7	Блок питания	1 шт.	480	480	
8	Силовой провод с вилкой	1 шт.	20	20	
9	Светодиодный фитосветильник	3 метра	306,62	306,62	
10	Программируемый таймер	1 шт.	329,13	329,13	
11	Модуль ардуино	1 шт.	315,11	315,11	
12	Цифровой термометр-гигрометр	1 шт.	151,62	151,62	
13	Припой с канифолью	4 грамм	56 за 100 гр.	2,24	
14	Пластик для 3D принтера	6 метров	353 за 50 м.	42,36	
Итого (Смат):				2095,68	
Затраты электрической энергии					
Оборудование	Мощность	Кол-во /штук/	Время /ч./	Цена за кВт/ч. /р./	Сумма /р./

	/кВт/					
Сверлильный станок	0,4	1	0,5	2,35 руб.	0,47	
Ручной фрезер	0,4	1	1	2,35 руб.	0,94	
Паяльник	0,01	1	0,2	2,35 руб.	0,01	
3D принтер	0,6	1	4	2,35 руб.	5,64	
Освещение	0,02	8	18	2,35 руб.	6,77	
Работа за ПК	0,04	1	7	2,35 руб.	0,66	
Итого (Сэл):					14,49	
<i>Стоимость трудозатрат</i>						
Категория работника	Средняя зарплата в месяц, руб.	Стоимость рабочего часа, (в среднем 150 часов в месяц) руб.	Отработано часов	Стоимость трудозатрат работника	Ученический коэффициент	Стоимость трудовых затрат ученика, руб.
Проектировщик	25000	167	4	668	0,6	400,8
Сборщик конструкций	20000	133	12	1596	0,6	957,6
Электротехник	25000	167	1	167	0,6	100,2
Программист	35000	233	2	466	0,6	279,6
Итого (Стз)						1738,2

Среднюю зарплату в месяц людей разных профессий очень удобно подсчитать на сайте <http://russia.trud.com>.

Оплата ученичества, ТК РФ Статья 204. Ученикам в период ученичества выплачивается стипендия, размер которой определяется ученическим договором и зависит от получаемой квалификации, но не может быть ниже установленного федеральным законом минимального размера оплаты труда. Этот коэффициент я приму за 0,6, это средняя практика в России.

Амортизационные отчисления (Ао)

Как подсказал мне школьный бухгалтер, если стоимость оборудования менее 3000 рублей, амортизация не просчитывается, соответственно амортизацию подсчитаю только для 3D принтера. Его стоимость 62000руб, амортизация 5% $A_o=58,9$ руб.

Оплата за аренду помещения, коммунальные и транспортные расходы (Сакт)

Плата за аренду помещения и коммунальные расходы = 0, т.к. работа проводилась дома и в школе.

Транспортные расходы равны нулю, так как все покупки совершались в шаговой доступности. Очень удобен в этом плане Aliexpress: покупки совершаются, не выходя из дома, нужно лишь дойти до почты, чтобы забрать посылку.

Расчет себестоимости равен:

$$\text{Себе} = \text{Смат.} + \text{Сэл.} + \text{Стз.} + \text{Ао} + \text{Сакт} = \\ = 2095,68 + 14,49 + 1738,2 + 58,9 + 0 = 3907,27 \text{руб}$$

Если сравнивать стоимость моего изделия с фабричным (таблица 1), Мини-огород Волтера-Фито с ценой близкой моему изделию 3557 рублей, можно сделать вывод, что мое изделие выигрывает:

устройство полностью автоматизировано;

можно использовать как стандартный ящик для рассады, так и отдельные горшки;

срок службы устройства выше, так как используются более прочные материалы

Потребителю при эксплуатации потребуются следующие расходы: семена, почва, вода, освещение, тепло. Семена и сбалансированную почву можно приобрести в любом магазине, торгующем цветами и семенами. Траты на воду и тепло мизерны, можно не учитывать при

подсчете. Оплата электроэнергии за освещение невелико, 3.7 ампер на пять метров светодиодной ленты, получается 0.74 ампер на один метр, что равно девяти ватт на метр, значит 18 ватт в час в моем устройстве. Освещение включено в течение 15 часов в сутки, получается потребление 0,28 киловатт в сутки. В месяц – 8,4 киловатт=19,74рубля. Использование светодиодной технологии по сравнению с другими выгодно.

Анализ продукта проекта

Фотографии завершено изделия и конечного продукта представлены на фотографиях (рис 7).



Рисунок 7



Работа над изделием не вызвала больших затруднений. Самое сложное было определиться с тем, что я буду делать, и разработать чертежи.

Материалы доступны, очень сильно выручает сайт <https://ru.aliexpress.com/>, ведь на нем можно приобрести любые электронные компоненты даже в нашей глубинке, за небольшую сумму.

Изделие полностью оригинально, второго такого в мире не существует.

Наиболее актуально выращивание на этой «грядке» зелени: укропа, салата, кресс-салата, базилика, но при желании можно вырастить томаты и огурцы.

Цена изделия 3907 рублей по сравнению с фабричными вариантами выгодна.

При использовании устройства траты только на электроэнергию, в рублёвом эквиваленте 20 рублей в месяц – посильная для любой семьи сумма.

В течение всей зимы можно разнообразить свой стол витаминами.



Создаются определенные трудности в сборке, подгонке и отделке изделия.

Корнеплоды в этом устройстве вырастить невозможно.

Инструкция для реле времени была написана на малопонятном русском языке (машинный перевод), переписал ее более понятный для русскоязычного пользователя язык (**приложение 8**).

При использовании воды из-под крана ее необходимо отстаивать для удаления из нее обеззараживающих веществ.

Внедрение: Проект оказался долгосрочным. Его реализацию начал в марте 2019 и продолжаю над ним работать в 2020 году. В течение года оригинал устройства находился в кабинете технологии, и все посетители мастерской очень восторженно отзывались об этом проекте. Мои родственники, живущие за полярным кругом в городе Норильске, заинтересовались новым устройством и попросили сделать для них такое же. Для нашего региона, с его длинной зимой, а тем более для регионов крайнего севера это очень полезное и необходимое устройство.

Список литературы

1. Технология. Индустриальные технологии. Учебник для учащихся 5 класса общеобразовательной школы под ред. Тищенко А.Д., Симоненко В.Д. – М.: Вентана-граф, 2014 г.
2. Технология. Индустриальные технологии. Учебник для учащихся 6 класса общеобразовательной школы под ред. Тищенко А.Д., Симоненко В.Д. – М.: Вентана-граф, 2013 г.
3. Технология. Технический труд. Учебник для учащихся 9 класса общеобразовательной школы под ред. Самородский П.С., Тищенко А.Т., Симоненко В.Д. – М.: Вентана-граф, 2014 г.
4. Технология. Учебник для учащихся 10-11 класса общеобразовательной школы под ред. Симоненко В.Д. – М.: Вентана-граф, 2013 г.
5. <http://leto24.com/>
6. <https://obuchonok.ru/>
7. <https://selskaja-zhizn.ru/2760.htm>
8. <https://ru.wikipedia.org/wiki/Теплица>
9. <https://fito.group/tehnologii/ultra-clima/>
10. <https://www.ozon.ru/context/detail/id/148391972/>
11. https://goodstoria.ru/catalog/mini_ogorod_voltera_fitodomashniy_oranzhevyy.html?gclid=Cj0KCQiAjfvwBRckARIsAIqSWIOylxd58ifxe9a6si0yy3H4TFPMxSRtAeDBE73N0GI6KhIN4GKQVpoaAmaWEALw_wcB
12. https://health-tehnika.ru/product/domashnyaya-sadovaya-ferma-vegebox-h-box-3-urovnnya?gclid=Cj0KCQiAjfvwBRckARIsAIqSWIN-ZppmYBoJCNDlwUIAY8VmmYfvddovKB8UdqVboKT7va66rTtWAM4aApujEALw_wcB
13. https://www.imperia-sadovoda.ru/catalog/osveshchenie_1/
14. https://health-tehnika.ru/product/kukovoe-schaste?gclid=Cj0KCQiAjfvwBRckARIsAIqSWIOQ7M12F9vbk-g2PDhyxws4RILy8Li53-gPEUwE2m5tU_DM-Ruqe1EaAm-PEALw_wcB
15. <http://rustrade-nn.ru/catalog/sadovo-ogorodnyy-inventar/uhod-za-rastenyami/torfyanye-gorshochki/yaschik-dlya-rassady-urozhay-2-45h21h10.html>
16. <http://compolife.ru/ustrojstvo-kompjutera/blok-pitanija.html>
17. <https://habr.com/ru/company/top3dshop/blog/391179/>
18. <http://russia.trud.com>

ПУТЕШЕСТВИЕ В СТРАНУ ДЕНЕГ

Актуальность. Обращение к экономическому воспитанию детей дошкольного возраста является актуальным вопросом на современном этапе, так как дети быстрее впитывают атмосферу новой реальности, лучше адаптируются к ней.

В современном мире ребенок поневоле встречается с экономикой, даже если его не учат этому. Он узнаёт, что такое «моё», «твое», «наше», «обмен», «деньги», «цена» и пр.

На первый план ставится формирование нравственных понятий: честность, обязательность, умение подчинять свои желания возможностям, законопослушность, взаимопомощь и пр. А также ориентация дошкольников в экономическом пространстве современного мира на материале в соответствии с возрастными возможностями. Для того чтобы помочь детям дошкольного возраста сформировать представления об экономических понятиях нами была разработана программа дополнительного образования «Ступеньки финансовой грамоты». Краткосрочный проект «Путешествие в страну денег» является частью данной программы.

Цель проекта: Формировать финансовую грамотность у детей старшего дошкольного возраста.

Задачи проекта:

Формировать основы финансовой грамотности у дошкольников;

Научить дошкольников правильному отношению к деньгам, способам их зарабатывания и разумному использованию;

Развитие позитивного и благоприятного восприятия себя как личности;

Объяснить взаимосвязь между экономическими и этическими категориями: труд, товар, деньги, стоимость, цена, с одной стороны, и нравственными – “бережливость, честность, экономность, достоинство, щедрость” – с другой;

Активизировать познавательную деятельность, развивающую основы экономики, посредством разнообразных видов детской деятельности;

Воспитывать умение вести себя правильно в реальных жизненных ситуациях, развивать разумные потребности.

Ожидаемые результаты. По завершению проектных мероприятий дети могут:

Правильно и бережливо относиться к деньгам, знать способы их зарабатывания, уметь разумно их расходовать.

Активно использовать в игровой деятельности основные экономические понятия и категории (деньги, цена, товар, семейный бюджет и пр.).

Осознавать и соизмерять свои потребности и возможности. Понимать, что расходы семьи не должны быть расточительными и что ребенок может, будучи экономным, их уменьшить.

Основное содержание проекта

Этапы проекта

1 этап – организационный:

- Постановка целей и задач;
- Информирование родителей о планировании работы с детьми по проекту «Путешествие в страну денег»;
- Консультирование родителей по изготовлению атрибутов для сюжетно-ролевых игр «Супермаркет», «На рынке»;
- Изучение художественной литературы для детей по выбранной тематике;
- Подбор необходимого оборудования и пособий для практического

обогащения проекта.

2 этап-практический:

с детьми:

- Просмотр мультфильмов «Как старик корову продавал», «Барбоскины и реклама», «Золотая антилопа», «Буратино»;
- Чтение художественной литературы: Романов А. «Чудеса в кошельке», К. И. Чуковский «Муха цокотуха»;
- Игра «Груша-яблоко», «Для чего нам нужны деньги?»;
- Рассматривание иллюстраций о денежных знаках РФ и других стран;
- Продуктивная деятельность на тему: «Моя мечта»;
- Сюжетно-ролевые игры «Супермаркет», «На рынке»;
- Игра «Что можно и нельзя купить за деньги»;
- Физкультминутка «Будем денежки считать»;
- Разучивание физкультминутки «Будем денежки считать»;
- Дидактические игры «Конфетки и монетки», «Назови профессию».

с родителями:

- Консультация «Финансовая грамотность дошкольников»;
- Изготовление атрибутов для сюжетно-ролевых игр «Супермаркет», «На рынке»;
- Раздача брошюр «Финансовая грамотность».

3 этап - заключительный:

- Итоговое мероприятие «Путешествие в страну денег»;
- Планирование: согласно сетки ООД.

Список литературы

1. Бокарев А.А. Повышение уровня финансовой грамотности населения в Российской Федерации/А.А. Бокарев//Финансы. 2010-№9.-С.3-6.
2. Крючкова Н.А. Учебно-методическое пособие по повышению финансовой грамотности «Первые шаги по ступеням финансовой грамотности» (для дошкольников), - Калининград, 2013.-26 с.
3. Смоленцева А.А. Введение в мир экономики или как мы играем в экономику». Учебно – методическое пособие «Детство», 2008.
4. Киреева Л.Г. Комплексные занятия, сюжетно-ролевые и дидактические игры «Играем в экономику» (для дошкольников), - Волгоград: Учитель, 2008.– 169.
5. Стахович Л.В., Семенкова Е.В., Рыжановская Л.Ю. Методические рекомендации. Пособие для воспитателей дошкольных учреждений. ФГОС ДО"/.Издательство: Вита-Пресс, 2019. Серия: Занимательные финансы. Азы для дошкольников».
6. Стахович Л.В., Семенкова Е.В., Рыжановская Л.Ю. Сборник игр для организации занятий по финансовой грамотности в дошкольных учреждениях «Играем вместе» / Издательство: Вита-Пресс, 2019. Серия: Занимательные финансы. Азы для дошкольников».
7. Стахович Л. В., Семенкова Е. В., Рыжановская Л. Ю. «Читаем, обсуждаем» _Издательство: Вита-Пресс, 2019. Серия: Занимательные финансы. Азы для дошкольников».

Интернет ресурсы:

https://www.google.com/url?q=http://ollforkids.ru/skazkart/1556-muha-cokotuha-skazka-s-kartinkami.html&sa=D&ust=1459266865338000&usg=AFQjCNHyU6HVD_ZZWYzFv4vGgHQa74MVA
<https://www.youtube.com/watch?v=sHLzQk1quAg>

Нестерова Наталья Михайловна
воспитатель
МБДОУ «Детский сад №2»
города Чебоксары

ПРОЕКТ ПО ПОЗНАВАТЕЛЬНОМУ РАЗВИТИЮ В ПОДГОТОВИТЕЛЬНОЙ К ШКОЛЕ
ГРУППЕ: «ПУТЕШЕСТВИЕ В СТРАНУ ДЕНЕГ»

Актуальность:

Финансовое просвещение и воспитание детей дошкольного возраста – новое направление в дошкольной педагогике. Ведь финансовая грамотность является глобальной социальной проблемой, неотделимой от ребенка с ранних лет его жизни. Дети рано включаются в экономическую жизнь семьи, сталкиваются с деньгами, рекламой, ходят с родителями в магазин, участвуют в купле-продаже и других финансово-экономических отношениях, овладевая, таким образом, экономической информацией пока на житейском уровне.

Финансовая грамотность формируется с малого возраста и показывает умение

самостоятельно зарабатывать деньги и грамотно ими управлять. В связи с этим, родители и мы педагоги должны объяснить детям следующие вопросы о деньгах: Что такое деньги? Где их взять? Как ими правильно распоряжаться?

На первый план ставится формирование нравственных понятий: честность, обязательность, умение подчинять свои желания возможностям, взаимопомощь и пр. А также ориентация дошкольников в экономическом пространстве современного мира на материале в соответствии с возрастными возможностями.

Именно поэтому был разработан познавательный краткосрочный проект «Путешествие в страну денег» для детей подготовительной к школе группы МБДОУ Детский сад №2.

Цель проекта: формировать финансовую грамотность у детей дошкольного возраста.

Задачи проекта:

А) Научить дошкольников правильному отношению к деньгам, способам их зарабатывания, а также разумному использованию;

Б) Объяснить взаимосвязь между экономическими и этическими категориями: труд, товар, деньги, стоимость, цена, с одной стороны, и нравственными – “бережливость, честность, экономность, достоинство, щедрость” – с другой.

В) Воспитывать умение вести себя правильно в реальных жизненных ситуациях, развивать разумные потребности.

Ожидаемые результаты: Реализация проекта будет способствовать у детей правильное и бережливое отношение к деньгам, знание способов их зарабатывания, умение разумно их расходовать, активно использовать в игровой деятельности основные экономические понятия и категории (деньги, цена, товар, семейный бюджет и пр.), осознавать и соизмерять свои потребности и возможности, а также понимать, что расходы семьи не должны быть расточительными и что ребенок может, будучи экономным, их уменьшить.

Этапы проекта:

1 этап - организационный:

а) разработка целей и задач;

б) информирование родителей о планировании работы с детьми по проекту «Путешествие в страну денег»;

в) консультирование родителей по изготовлению атрибутов для сюжетно-ролевых игр «Супермаркет», «На рынке»;

г) изготовление для родителей памяток, стендовой информации, буклетов, а также рекомендаций («Как обучить детей финансовой грамотности», «Зачем ребенку нужна финансовая грамотность?», «Основы воспитания финансовой грамотности детей дошкольного возраста», «Ребенок и финансы» и др.

д) изучение художественной литературы для детей по выбранной тематике;

е) подбор необходимого оборудования и пособий для практического обогащения проекта.

2 этап - практический:

Данный этап включает такую работу с детьми как:

- а) просмотр познавательных мультфильмов «Как старик корову продавал», «Барбоскины и реклама», «Золотая антилопа», «Буратино», а также «Уроки тетушки Софы - Азбука финансовой грамотности» и «Азбука финансовой грамотности со смешариками»;
- б) беседы с детьми, анализ поступков героев художественных произведений: Романов А. «Чудеса в кошельке», К. И. Чуковский «Муха цокотуха»;
- в) беседа о взаимосвязи между экономическими и этическими категориями: труд, товар, деньги, стоимость, цена, с одной стороны, и нравственными – “бережливость, честность, экономность, достоинство, щедрость” – с другой.
- г) рассматривание иллюстраций о денежных знаках РФ (рубль, копейка) и других стран. Разные виды денег: каменные диски большого размера, ракушки, птичьи перья и др.), а также видами денежных знаков (монеты, бумажные купюры), и конечно же производством денег (почему нельзя «напечатать» сколько хочешь денег);
- д) просмотр презентаций: «История денег», «Современные купюры», «Древние деньги», «Появление бумажных денег», «Деньги»;
- е) продуктивная деятельность на тему: «Моя мечта» «Мое достижение» ;
- ж) деловые, сюжетно-ролевые, дидактические игры, такие как: «Супермаркет», «На рынке», «Магазин», «В отделе канцтовары», «Стройматериалы», «Работа в банке», «Конфетки и монетки», «Назови профессию», «Свойства денег»;
- з) разучивание физкультминуток «Будем денежки считать», «Дружно вместе мы шагаем и монеточки считаем»;
- и) экскурсии и целевые прогулки (банк, магазин и пр.).

Работа с родителями:

- а) консультация «Финансовая грамотность дошкольников»;
- б) изготовление атрибутов для сюжетно-ролевых игр «Супермаркет», «На рынке»;
- г) раздача брошюр «Финансовая грамотность»;
- д) встреча с интересным человеком («Мой папа работает в банке», «Профессия «продавец» и др.), где идет знакомство с увлечениями, профессиями родителей.

3 этап - заключительный:

Итоговое мероприятие «Путешествие в страну денег» (приложение)

Приложение

Итоговое мероприятие по финансовой грамотности в подготовительной к школе группе «Путешествие в страну денег»

Цель: формирование финансовой грамотности, навыков сбережения и трат для создания максимальных возможностей в своей жизни.

Задачи: дать детям представление о денежной единице, научить понимать назначение денег, развить воображение.

Материалы и оборудование: листы бумаги, ножницы, цветные карандаши, картинки, мяч, бумажные банкноты и монеты, национальная и иностранная валюта, мультимедиа-проектор, видео ролик об истории появления денег.

Ход занятия

Вводная часть:

Воспитатель:

«Встанем мы в кружочек дружно,

Поздороваться нам нужно.

Говорю тебе: «Привет!»,

Улыбнись скорей в ответ.

Здравствуй, правая рука,
Здравствуй, левая рука,
Здравствуй, друг, здравствуй, друг,
Здравствуй, весь наш дружный круг.
Здравствуйте, ребята!»

После приветствия, воспитатель предлагает детям сесть за столы.

Игра «Груша-яблоко»

Воспитатель: Ребята, у вас на столах приготовлены карандаши, ножницы и листы бумаги. Я хочу попросить вас взять карандаши и нарисовать на листах бумаги яблоко. (дети рисуют яблоко) А теперь переверните лист бумаги и нарисуйте на другой стороне грушу (дети рисуют грушу).

Воспитатель: Молодцы!

А теперь возьмите ножницы и вырежьте сначала яблоко, а потом грушу.

Дети должны заметить, что вырезать оба рисунка невозможно. Один придется испортить.

Воспитатель: Конечно, это невозможно, потому что лист бумаги один, и если мы изначально хотели вырезать два рисунка, необходимо было заранее спланировать расположение рисунков на бумаге. Так и с деньгами. Необходимо уметь планировать доходы и расходы, чтобы правильно распорядиться ими. Ребята, как вы думаете, о чем мы сегодня будем разговаривать?

Основная часть:

Воспитатель: Сегодня вы узнаете много интересного! Дети из группы “Гномики” сделали нам подарок и подписали его: «Будьте финансово грамотны!» Предлагаю скорее посмотреть, что же это такое?

Воспитатель разворачивает подарок и демонстрирует копилку.

Воспитатель: Как вы думаете, что это такое? (копилка) Для чего же нужна эта копилка? (предполагаемые ответы детей)

Воспитатель: Правильно, чтобы копить деньги. Как вы думаете, зачем людям нужны деньги. (предполагаемые ответы детей)

Воспитатель: Верно, деньги используются, чтобы оценить труд человека. Деньги люди получают за выполненную работу. За деньги можно купить разные вещи, и они имеют разную ценность.

Воспитатель: Ребята, мы так привыкли к деньгам, что мне стало интересно. А были ли деньги у древнего человека? (нет)

Воспитатель: А где мы можем точно узнать об этом? Из каких источников? (интернет, книги, газеты, энциклопедии)

Воспитатель: Я согласна с вами и предлагаю вам, отправиться в информационный центр наших исследований и посмотреть. Проходите, пожалуйста.

(Видео презентация «История денег»)

Воспитатель: Как вы поняли, что такое деньги? (Деньги - это средство обмена; то есть люди, с помощью денег покупают продукты, куклы)

Воспитатель: А вы знаете, что деньги нужны для удовлетворения потребностей. Что такое потребности? (предполагаемые ответы детей)

Воспитатель: Значение слова потребность, происходит от слова, требуется. Потребности – это то, без чего человек не может жить и всё то, что он хочет иметь.

Воспитатель: Предлагаю, поиграть *в игру «Для чего нам нужны деньги?»*.

Я бросаю мяч вам и называю, для чего нам нужны деньги, а вы продолжаете.

Итак, деньги нам нужны: (предполагаемые ответы детей):

- для покупки продуктов питания;
- для оплаты бытовых услуг;
- для оплаты развлечений (воспитатель уточняет у детей, для каких развлечений нам нужны деньги?);

- для оплаты услуг (уточнить, каких именно);
- для оплаты проезда на транспорте;
- для покупки подарков)

Воспитатель опрашивает всех детей по очереди.

Воспитатель: Умнички! Ребята скажите за деньги все можно купить или нет?
(предполагаемые ответы детей)

Игра «Что можно и нельзя купить за деньги»

На столе лежат разные картинки, дети выбирают, показывают и объясняют почему выбрали эту картинку. Сначала, например, что можно купить, потом что нельзя купить за деньги. Дети берут по одной картинке, например: солнце, его купить за деньги нельзя, улыбку бабушки купить за деньги нельзя, а велосипед купить можно за деньги и т.д.

Физкультминутка: «Будем денежки считать»

Один, два, три, четыре, пять (шагаем на месте)

Будем денежки считать. (сжимаем и разжимаем пальцы рук)

Один и два оплатим дом, (пальцы в кулак, отгибаем мизинец и безымянный)

Дом, в котором мы живём.

Третья монетка – одежду купить (отгибаем средний палец)

На четвертую монетку купим есть, и пить (отгибаем указательный палец)

Ну, а пятую пока (шевелим большим пальцем)

Спрячем на донышке кошелька! (спрятать большой палец, в кулак согнув все пальцы)

Воспитатель: А вам интересно узнать, что лежит в копилке, есть ли в ней деньги? Скорее посмотрим! Встаньте так, чтоб всем было видно (выкладываю деньги на поднос) Возьмите монеты в руки и посмотрите какие они (круглые, металлические, разные по цвету)

Поверните монеты, где изображены цифры. Какого достоинства ваши монеты? (1 рубль, 2 рубля, 5 рублей, 10 рублей). Переверните монету другой стороной, что вы там видите?

(двуглавый орел) Как считаете, что он означает? (где была выпущена данная монетка, Герб Центрального самого главного банка России) Воспитатель: Двуглавый орел символ государства выпустившего монету. Как по-другому называют монеты? (металлические деньги)

Воспитатель: Смотрите ребята, у нас в копилке ещё, что-то осталось. Давайте посмотрим, что же это. (воспитатель достаёт банкноты).

Воспитатель: Как можно назвать эти деньги? Это банкноты. А какие они? Можно продемонстрировать шуршание банкнотой.

Воспитатель: Банкноты так же, как монеты бывают разные и имеют разную ценность. Кто может назвать, какие банкноты бывают? (дети называют банкноты, воспитатель демонстрирует их детям, затем проговаривают хором).

Воспитатель: Молодцы, ребята! Вы все хорошо запомнили. А кто из вас знает, как называются деньги нашей страны? Верно! Но в мире существует много стран, и в каждой стране деньги разные. В Америке деньги называются доллары, во многих европейских странах — евро. Существует очень много разных названий денег, поэтому деньги других стран мы называем — валюта. Валютой мы можем расплачиваться только в других странах, а в нашей стране мы получаем и тратим только рубли и копейки.

Воспитатель: Ребята, кто знает, где ваши родители носят деньги - монеты и банкноты? (в кошельке). Верно! Эти деньги есть в наличии и называются они «наличные деньги». Ещё бывают безналичные деньги. Их у нас нет в кошельке, а хранятся они на пластиковой карте (показать пластиковые карты). Вы видели такие карточки у родителей? Расскажите, что вы знаете о них? Как надо пользоваться пластиковой картой? (предполагаемые ответы детей)

Воспитатель: А теперь предлагаю взять всем кошельки, и приглашаю всех к столу. Обратите внимания, мы пришли с вами в отдел канцелярские товары. Возле каждого предмета стоит ценник. На что он указывает (на стоимость предмета). Я предлагаю вам стать покупателями и приобрести нужные вам канцтовары. Для этого вам нужно подобрать соответствующие монеты. А я буду продавцом. Кто выбрал товар, пройдемте на кассу.

Воспитатель: (сидя на кассе) Кира, что ты купила? (блокнот) Сколько стоит твой блокнот? (6руб) Как ты сосчитала свои монеты, чтобы купить эту вещь? (ответ) Хорошо, спасибо.

Воспитатель: Арина, а ты что купила? (мелки) Сколько ты заплатила? (7руб). Какие монеты тебе понадобились? (ответ)

Воспитатель: Маргарита, сколько стоит твоя линейка? (5руб) А если бы не было этой монеты, какие монеты тебе понадобились бы?

Воспитатель: Глеб, монеты какого достоинства ты использовал? (2руб, 2руб) Сколько рублей получилось? (4руб)

Воспитатель: Кристина, какие монеты тебе понадобились, чтобы купить этот ластик? (10руб)

Воспитатель: Все смогли приобрести товар? Кто купил товар, можете присесть на диван.

Воспитатель: Мне понравилось, что вы правильно определили, какого достоинства все монеты и смогли купить канцелярские товары, которые вам необходимы.

Рефлексия:

Воспитатель:

1. Что вам больше всего понравилось?
2. Кира, что ты нового сегодня узнала?
3. Что вам было легко сделать? А что показалось трудным?

Воспитатель: Ребята, а сейчас мы с вами попробуем сформулировать правила обращения с деньгами:

1. Экономно распоряжаться деньгами.
2. Потраченные средства уже не вернешь.
3. В первую очередь удовлетворяй жизненно важные потребности.
4. Невозможно иметь все, что хочешь.
5. Деньги можно накопить или потратить. Накопление должно быть привычкой. Простейшее и интереснейшее занятие – завести копилку и откладывать туда деньги «на потом». Можно вместе с родителями своими руками изготовить копилки.
6. Бережно относиться к деньгам.

Всем спасибо!

Консультация для родителей на тему: «Финансовая грамотность дошкольников»

Приобщение ребёнка к миру экономической действительности - одна из сложных и в тоже время важных проблем

Сегодня – это предмет специальных исследований в школьной и в дошкольной педагогике.

Нынешним дошкольникам предстоит жить в веке сложных социальных и экономических отношений. Это потребует от них умения правильно ориентироваться в различных жизненных ситуациях, самостоятельно, творчески действовать, а значит - строить свою жизнь более организованно, разумно, интересно.

Давайте разберемся, так что же такое финансовая грамотность?

Финансовая грамотность — это умение использовать знания и навыки для принятия правильных решений, связанных с деньгами и тратами.

Главными учителями финансовой грамотности остаются родители.

Однако это в настоящее время представляет собой определённую проблему. Результаты анкетирования показывают, что родители, в основном, теоретически признают необходимость и полезность финансового воспитания, обосновывая это требованиями времени, а практически не содействуют приобщению детей к миру финансов.

Когда стоит разговаривать с ребенком о деньгах?

Обучение ребенка деньгам, это гораздо больше, чем один разговор. Использование реальных жизненных ситуаций и примеров помогут ему понять все на практике. Они будут учиться не

только из Ваших слов, но и через свои действия. Вот Вам несколько идей и возможностей, чтобы поговорить с ребенком о деньгах.

Когда он получает подарок.

Когда Ваш ребенок получает подарок на день рождения или другой праздник, это самое прекрасное время, чтобы поговорить с ним о экономии денег. Действительно, получив подарок, ребенок может отказаться от других планируемых покупок и сэкономить некоторые средства. А если это подарок деньгами, то Вы можете помочь своему ребенку спланировать, каким образом он будет экономить и для чего он будет это делать.

Когда вы пользуетесь банкоматом.

Банкомат — это волшебный ящик, который выдает деньги, когда Вы вводите секретный код. Но это не так! Но дети думают именно таким образом! И Вам нужно обязательно поговорить с ними о том, что такое банкомат и как он работает. Это отличная возможность поговорить о зарработке, экономии и принятии решений о расходах.

В магазине.

Берите ребенка с собой в походы по магазинам. Это идеальная возможность объяснить ему о составлении бюджета. Расскажите о том, что различные вещи стоят различные суммы. Вы даже можете попросить ребенка помочь Вам сравнить цены и найти самый дешевый вариант.

Оплата счетов и квитанций.

Оплата квитанций, вероятно, не то, что Вы обычно делаете вместе с Вашим ребенком. Тем не менее, это хорошая возможность поговорить с ним о финансовых вещах, которые он принимает, как само собой разумеющееся. Можно говорить о работе и обязанностях, и о том, как Вы оплачиваете эти расходы каждый месяц.

Это также хорошая возможность для разговора с ребенком о различных способах экономии денег, почему это важно и для чего это стоит делать. Например, можете рассказать о том, что нужно выключать свет, когда он покидает свою комнату, это приводит к экономии энергии, а сэкономленные деньги можно будет потратить во время семейного отпуска.

Это только самая необходимая часть науки, которую Вы должны преподавать своим детям.

Некоторые из этих знаний достаточно тяжелы и требуют длительного периода для изучения и приобретения необходимых навыков. Тем не менее, если Вы отдаете свое время и энергию для обучения ребенка быть финансово грамотным, то они будут расти в уверенности о своем финансовом состоянии. Вы можете быть уверены, что они будут в состоянии выйти в мир и держаться подальше от финансовых неприятностей.

Начинайте учить своих детей деньгам и финансовой грамотности как можно раньше, в каком бы возрасте они сейчас не были. Чем раньше они узнают эту науку, тем проще им будет принять эти знания в своей голове и использовать их в своей будущей жизни.

Список литературы

1. Бокарев А. А. Повышение уровня финансовой грамотности населения в Российской Федерации / А. А. Бокарев // Финансы. – 2010 - №9. – С. 3-6.
2. Крючкова Н. А. Учебно-методическое пособие по повышению финансовой грамотности «Первые шаги по ступеням финансовой грамотности» (для дошкольников) / Н. А. Крючкова – Калининград, 2013. – 26 с.

3. Смоленцева А. А. « Введение в мир экономики или как мы играем в экономику» / А. А. Смоленцева // Учебно – методическое пособие «Детство», 2008.
4. Киреева Л. Г. Комплексные занятия, сюжетно-ролевые и дидактические игры «Играем в экономику» (для дошкольников) / Л. Г. Киреева – Волгоград : Учитель, 2008. – 169 с.

Никитина Наталия Юрьевна
заместитель директора
МБОУ «СОШ № 10»
города Чебоксары
Чувашской Республики

ФОРМИРОВАНИЕ ЭЛЕМЕНТОВ ФИНАНСОВОЙ ГРАМОТНОСТИ В НАЧАЛЬНЫХ КЛАССАХ

Актуальность. Проект «Формирование элементов финансовой грамотности в начальных классах» разработан на основе рекомендаций Министерства образования и науки Российской Федерации по повышению финансовой грамотности обучающихся.

Цель проекта. Развитие экономического образа мышления, воспитание ответственности и нравственного поведения в области экономических отношений в семье, формирование опыта применения полученных знаний и умений для решения элементарных вопросов в области экономики семьи.

Задачи проекта. Повысить уровень финансовой грамотности обучающихся, развить экономический образ мышления, воспитать ответственность и нравственное поведение в области экономических отношений в семье, сформировать опыт применения полученных знаний и умений для решения элементарных вопросов в области экономики семьи.

Ожидаемые результаты. Реализация проекта будет способствовать повышению уровня финансовой грамотности в начальных классах.

Личностными результатами изучения курса «Финансовая грамотность» являются:

- осознание себя как члена семьи, общества и государства;
- овладение начальными навыками адаптации в мире финансовых отношений;
- развитие самостоятельности и осознание личной ответственности за свои поступки;
- развитие навыков сотрудничества со взрослыми и сверстниками в разных игровых и реальных экономических ситуациях.

Метапредметными результатами изучения курса «Финансовая грамотность» являются:
познавательные:

- освоение способов решения проблем творческого и поискового характера;
- использование различных способов поиска, сбора, обработки, анализа и представления информации;
- овладение логическими действиями сравнения, обобщения, классификации, установления аналогий и причинно-следственных связей, построения рассуждений, отнесения к известным понятиям;
- овладение базовыми предметными и межпредметными понятиями;

регулятивные:

- понимание цели своих действий;
- составление простых планов с помощью учителя;
- проявление познавательной и творческой инициативы;
- оценка правильности выполнения действий;

- адекватное восприятие предложений товарищей, учителей, родителей;
- коммуникативные:*
- составление текстов в устной и письменной формах;
 - умение слушать собеседника и вести диалог;
 - умение признавать возможность существования различных точек зрения и права каждого иметь свою;
 - умение излагать своё мнение и аргументировать свою точку зрения и оценку событий;
 - умение договариваться о распределении функций и ролей в совместной деятельности; осуществлять взаимный контроль в совместной деятельности, адекватно оценивать собственное поведение и поведение окружающих.

Предметными результатами изучения курса «Финансовая грамотность» являются:

- понимание и правильное использование экономических терминов;
- представление о роли денег в семье и обществе;
- умение характеризовать виды и функции денег;
- знание источников доходов и направлений расходов семьи;
- умение рассчитывать доходы и расходы и составлять простой семейный бюджет;
- определение элементарных проблем в области семейных финансов и путей их решения;
- проведение элементарных финансовых расчётов.

Тема 1. Что такое деньги и откуда они взялись

Появление обмена товарами. Проблемы товарного обмена. Появление первых денег — товаров с высокой ликвидностью. Свойства драгоценных металлов (ценность, прочность, делимость) делают их удобными товарными деньгами. Появление монет. Первые монеты разных государств.

Основные понятия

Товар. Деньги. Покупка. Продажа. Ликвидность. Драгоценные металлы. Монеты. Бумажные деньги. Банкноты. Купюры.

Компетенции

- Объяснять причины и приводить примеры обмена.
- Объяснять проблемы, возникающие при обмене.
- Описывать свойства товарных денег.
- Приводить примеры товарных денег.
- Приводить примеры первых монет.

Тема 2. Рассмотрим деньги поближе. Защита от подделок

Устройство монеты. Изобретение бумажных денег. Защита монет от подделок. Современные монеты. Способы защиты от подделок бумажных денег.

Основные понятия

Монеты. Гурт. Аверс. Реверс. «Орёл». «Решка». Номинал. Банкнота. Купюра. Фальшивые деньги. Фальшивомонетчики.

Компетенции

- Объяснять, почему появились монеты.
- Описывать купюры и монеты.
- Сравнить металлические и бумажные деньги.
- Объяснять, почему изготовление фальшивых денег является преступлением.

Тема 3. Какие деньги были раньше в России

Древнерусские товарные деньги. Происхождение слов «деньги», «рубль», «копейка». Первые русские монеты.

Основные понятия

«Меховые деньги». Куны. Первые русские монеты. Деньга. Копейка. Гривна. Грош. Алтын. Рубль. Гривенник. Полтинник. Ассигнация.

Компетенции

- Описывать старинные российские деньги.
- Объяснять происхождение названий денег.

Тема 4. Современные деньги России и других стран

Современные деньги России. Современные деньги мира. Появление безналичных денег. Безналичные деньги как информация на банковских счетах. Проведение безналичных расчётов. Функции банкоматов.

Основные понятия

Доллары. Евро. Банки. Наличные, безналичные и электронные деньги. Банкомат. Пластиковая карта.

Компетенции

- Описывать современные российские деньги.
- Решать задачи с элементарными денежными расчётами.
- Объяснять, что такое безналичный расчёт и пластиковая карта.
- Приводить примеры иностранных валют.

Тема 5. Откуда в семье деньги

Деньги можно получить в наследство, выиграть в лотерею или найти клад. Основным источником дохода современного человека является заработная плата. Размер заработной платы зависит от профессии. Собственник может получать арендную плату и проценты. Государство помогает пожилым людям, инвалидам, студентам, семьям с детьми и безработным. При нехватке денег их можно взять взаймы. Существуют мошенники, которые обманом отбирают у людей деньги.

Основные понятия

Доходы. Клады. Лотерея. Наследство. Товары. Услуги. Заработная плата. Профессия. Сдельная зарплата. Почасовая зарплата. Пенсия. Пособие. Стипендия. Имущество. Аренда. Проценты по вкладам. Кредиты.

Компетенции

- Описывать и сравнивать источники доходов семьи.
- Объяснять причины различий в заработной плате.
- Объяснять, кому и почему платят пособия.
- Приводить примеры того, что можно сдать в аренду.

Тема 6. На что тратятся деньги

Люди постоянно тратят деньги на товары и услуги. Расходы бывают обязательными и необязательными. Для покупки мебели, бытовой техники, автомобиля чаще всего приходится делать сбережения. Если сбережений не хватает или появляются непредвиденные расходы, деньги можно взять в долг. Некоторые люди тратят много денег на хобби, а иногда и на вредные привычки.

Основные понятия

Расходы. Продукты. Коммунальные платежи. Счёт. Одежда. Обувь. Образование. Непредвиденные расходы. Сбережения. Долги. Вредные привычки. Хобби.

Компетенции

- Объяснять, что влияет на намерения людей совершать покупки.
- Сравнивать покупки по степени необходимости.
- Различать планируемые и непредвиденные расходы.
- Объяснять, как появляются сбережения и долги.

Тема 7. Как умно управлять своими деньгами

Бюджет – план доходов и расходов. Люди ведут учёт доходов и расходов, чтобы избежать финансовых проблем.

Основные понятия

Расходы и доходы. Бюджет. Банкрот. Дополнительный заработок.

Компетенции

- Объяснять, как управлять деньгами.
- Сравнивать доходы и расходы.
- Объяснять, как можно экономить.
- Составлять бюджет на простом примере.

Тема 8. Как делать сбережения

Если доходы превышают расходы, образуются сбережения. Сбережения, вложенные в банк или ценные бумаги, могут принести доход.

Основные понятия

Копилки. Коллекционирование. Банковский вклад. Недвижимость. Ценные бумаги. Фондовый рынок. Акции. Дивиденды.

Компетенции

- Объяснять, в какой форме можно делать сбережения.
- Приводить примеры доходов от различных вложений денег.
- Сравнивать разные виды сбережений.

Список литературы

1. Гловели Г.Д. Финансовая грамотность: Материалы для учащихся (4 класс). — М.: ВИТА-ПРЕСС, 2014.

Никифорова Маргарита Валентиновна
старший воспитатель
МБДОУ «Детский сад №1 «Маленькая страна»
г. Новочебоксарска
Чувашской Республики

**Методическая разработка
по теме «Финансовая грамотность»
проект для детей старшего дошкольного возраста «Бартер»**

Актуальность проекта.

Финансовое просвещение и экономическое воспитание – сравнительно новое направление в дошкольной педагогике. Многочисленные исследования последних лет свидетельствуют о необходимости внедрения экономического образования с дошкольного возраста, когда дети получают первичный опыт участия в элементарных экономических отношениях, происходит их приобщение к миру экономической действительности.

Актуальность проекта обусловлена значимостью подготовки ребенка к жизни, правильной ориентацией его в происходящих экономических явлениях. Формирование экономического сознания приближает дошкольника к реальной жизни, пробуждает экономическое мышление, дает знания о новых профессиях и умение рассказать о них. Обогащается детский словарь, приобретаются такие качества, как чувство собственного достоинства, умение честно соревноваться и не бояться проигрыша, стремление доводить начатое до конца, возникает здоровый интерес к деньгам, осознаются правила их честного зарабатывания. Содержание проекта предполагает организацию деятельности детей старшего дошкольного возраста по освоению такого экономического понятия как «бартер» в занимательной и игровой форме.

Цель проекта: сформировать у детей старшего дошкольного возраста такого экономического понятия как «бартер».

Задачи проекта:

- раскрыть сущность понятия «бартер» как обмену одной вещи на другую без денег, на основе сказочных персонажей;
- продолжать развивать представления детей о деньгах, товарах;
- воспитывать умение определять разницу между «хочу» и «надо», честность.

Ожидаемые результаты проекта:

- дети познакомятся с понятие «бартер»,
- дети научатся отличать равноценный (выгодный) бартер от неравноценного,
- проявление интереса к изучению мира экономики и финансов,
- участие родителей в финансовом образовании детей,
- создание благоприятных условий для финансового образования дошкольников (предметно-развивающая среда, создание игр, пособий)

Срок реализации проекта: две недели

Содержание проекта:

Этапы реализации проекта:

- *подготовительный*

1. изучение методической литературы по данному вопросу
2. подбор художественной литературы для детей, игр, мультфильмов, презентаций по теме
3. разработка конспектов занятий, сценариев сказок и мероприятий

- основной

№	образовательное мероприятие	содержание	время
1	Организованная образовательная деятельность «Бартер»	Знакомство с понятием «бартер» на занятии, проигрывание ситуаций	I половина дня на занятии по формированию элементарных математических представлений
2	Сюжетно-ролевые игры «Рынок», «Магазин»	Проигрывание ситуации – бартер, и невозможности использования бартера	II половина дня – совместная и самостоятельная деятельность
3	Чтение художественной литературы	Сказки «Кувшинчик и дудочка» В.Катаев, «Петушок и бобовое зернышко», «Горшочек каши» братья Гримм, «Лисичка со скалочкой»	II половина дня – совместная деятельность
4	Дидактические игры	«Хочу-надо», «Товары и деньги», «Давайте поменяемся»	II половина дня – совместная деятельность
5	Самостоятельное составление сказок, придумывание ситуаций о бартере	Зарисовка, запись на видео	II половина дня – самостоятельная деятельность
6	Родительское собрание «Как объяснить ребенку финансовое понятие»	В формате мастер-класса для ознакомления с принципами работы по формированию у дошкольников основ финансовой грамотности	II половина дня
7	Инсценировка сказки	«Петушок и бобовое зернышко»	I половина дня на занятии по речевому развитию

- заключительный

1. инсценировка сказки, созданной самими детьми, выступление перед родителями, воспитанниками других групп.
2. интеллектуальная игра «Что? Где? Когда?»

Список литературы

1. Смоленцева А.А. Введение в мир экономики, или Как мы играем в экономику: Учебно-методическое пособие, - СПб.: «Детство – пресс», 2001. – 176с.
2. Смоленцева А.А. Знакомим дошкольника с азами экономики с помощью сказок. М.: АРКТИ, 2006. – 88 с.
3. Шорыгина, Т.А. Беседы об экономике: Методические рекомендации.-М.:ТЦ Сфера, 2009

Николаева Елена Олеговна Клюкова Луиза Станиславовна
старший воспитатель воспитатель
МАДОУ «Детский сад № 75»
г. Чебоксары

ФОРМИРОВАНИЕ ЦЕЛОСТНОГО ПРЕДСТАВЛЕНИЯ О СЕМЕЙНОМ БЮДЖЕТЕ У ДЕТЕЙ СТАРШЕГО ДОШКОЛЬНОГО ВОЗРАСТА

Актуальность. Многие семьи сталкиваются с проблемой нехватки денег и неправильного расходования семейного бюджета. Дело в том, что в семейной экономике нет контролеров. Каждый самостоятельно рассчитывает свои денежные средства и нередко в этом случае расходы превышают доходы

В настоящее время проблема расходования семейного бюджета стала очень актуальной, т.к. она является ещё и неотъемлемой частью государственного бюджета. Он является основой благосостояния всего государства и отражает уровень развития экономики. В семейной экономике необходимо грамотно соотносить доходы и расходы. А чтобы грамотно использовать свои доходы семья должна правильно составить свой бюджет, продумать все затраты и покупки. Когда мы будем мудро распределять средства, которыми обладаем, и когда у нас на все будет хватать денег, тогда в семье наступает спокойствие и благополучие. Поэтому с детства детям нужно прививать чувства ответственности и долга во всех сферах жизни, в том числе и финансовой, это поможет им в будущем никогда не влезать в долги, держать себя в рамках и аккуратно вести свой бюджет.

Если члены семьи будут знать, что такое семейный бюджет, уметь планировать свои расходы, находить оптимальные пути увеличения собственных доходов, выявлять и рационально учитывать в планировании потребности каждого члена семьи, то вместе они могут увеличить доходную часть своего семейного бюджета.

Цель проекта. Формирование у старших дошкольников представления о семейном бюджете.

Задачи проекта.

Образовательные:

Познакомить детей с понятиями «бюджет», «доходы», «расходы», составными элементами семейного бюджета;

Дать представление о том, что деньги оплачивают результаты труда людей и к ним следует относиться с уважением;

Развивающие:

Способствовать развитию детской познавательной инициативы;

Развивать интерес детей к экономике;

Развивать умение рассуждать, высказывать свои предположения, делать выводы;

Развивать мыслительные операции анализа и синтеза, логическое мышление, связную речь, память.

Воспитательные:

Воспитывать культуру поведения, умение экономно и рационально тратить деньги, чувство благодарности к тем, кто помогает удовлетворять наши желания и потребности.

Воспитывать эмоционально позитивное сотрудничество и взаимодействие со взрослыми и сверстниками в процессе совместной проектной деятельности;

Воспитывать доброжелательные взаимоотношения в группе, умение договариваться, учитывать интересы других.

Воспитывать правильное отношение к деньгам в быту.

Ожидаемые результаты. По завершению проектных мероприятий дети могут:

Активно использовать в игровой деятельности основные экономические понятия и категории, которым было уделено внимание в ходе реализации проектных мероприятий (деньги, цена, товар, семейный бюджет и пр.).

Осознавать и соотносить свои потребности и возможности.

Получить представления о том, что зарплата – это оплата за количество и качество труда, пенсии за прошлый труд.

Понимать, что расходы семьи не должны быть расточительными и что ребенок может, будучи экономным, их уменьшить.

Осознавать, что сбережения семьи – это денежные средства, которые могут остаться, если разумно расходовать свои доходы, и могут быть использованы для отдыха всей семьей или приобретения необходимых, вещей

Контролировать ответственность за свои поступки, которые могут положительно или отрицательно сказаться на экономическом положении семьи и его самого.

1. Анализ среды.

Анализ внутренней среды

Старшую группу «Звездочки» посещают 27 детей. Из общего количества семей (27 семей): 23 полных и 4 неполных семьи. Многодетных семей – 3. Образовательный уровень родителей показывает, что большинство родителей имеют:

Высшее образование – 20
Среднее специальное – 23
Среднее техническое – 6
Среднее – 3

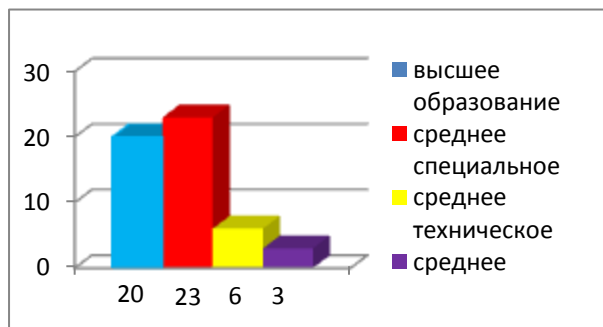

Нами также был проанализирован социальный статус родителей:

Служащие – 17
Бизнесмены – 6
Рабочие – 24
Неработающие – 5

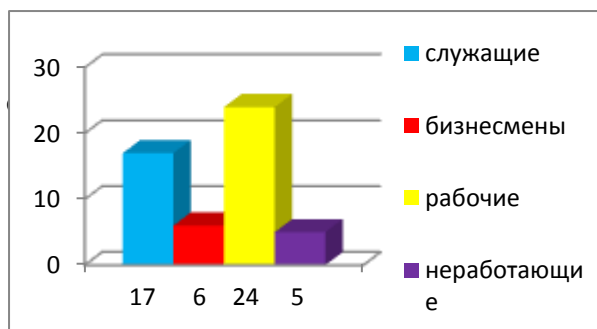

Перед началом работы над проектом нами были проведены анкетирование родителей, опрос среди детей и интервью с детьми. Результаты приведены ниже.

Анкетирование родителей на тему «Что такое семейный бюджет?»

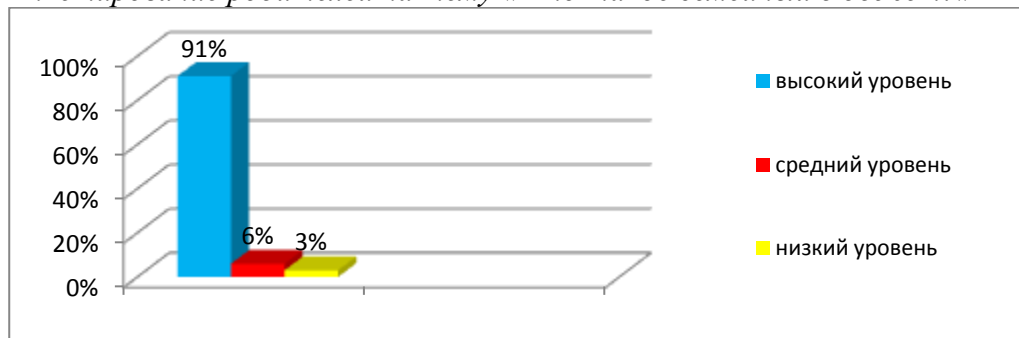

Опрос среди детей на тему «Что такое семейный бюджет?»

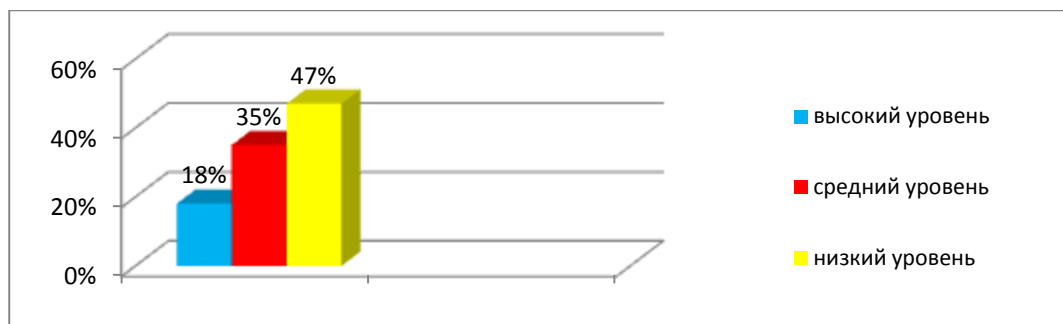

Интервью с детьми на тему «Откуда приходят деньги в дом?»

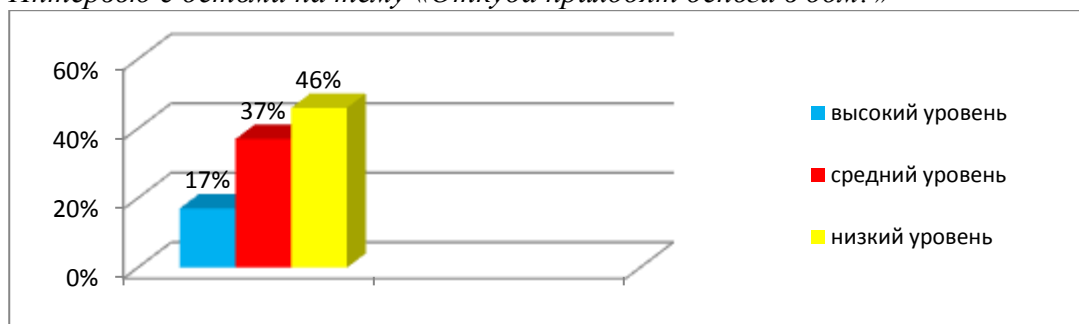

Из проведенной диагностики видно, что знания ребенка о семейном бюджете ограничены, и необходимо формировать представления дошкольников о мире финансов.

Анализ внешней среды

Сильные стороны	Слабые стороны
<ul style="list-style-type: none"> - наличие в МАДОУ «Детский сад № 75» и в старшей группе «Звездочки» необходимых площадей для реализации данного проекта; - заинтересованность педагогов и детей в формировании компетентности в сфере самостоятельной познавательной деятельности; - использование в работе с детьми различных современных образовательных технологий 	<ul style="list-style-type: none"> - отсутствие у родителей заинтересованности в вопросах формирования у детей финансовой грамотности; - несформированность у дошкольников умений в поиске необходимой информации, в том числе путем исследования.

2. Участники и их роль в реализации проекта.

Дети:

- Увеличение самостоятельности и активности в процессе познавательной деятельности.
- Формирование навыков исследовательской деятельности (умение увидеть проблему и наметить пути ее решения).

Родители:

- Появление заинтересованности в вопросах формирования у детей финансовой грамотности.

Дошкольное учреждение:

- Заинтересованность в развитии самостоятельного, активного воспитанника с высоким уровнем развития умственных и интеллектуальных способностей.

3. Ресурсы

Виды ресурсов

Информационные	Интернет – ресурсы Специальная литература Методические разработки, презентации Научная и художественная литература
Технические	Наглядные и дидактические пособия Канцелярские товары Музыкальный центр Ноутбук, проектор Цифровой фотоаппарат
Кадровые	Педагоги ДОУ

4. Механизм реализации проекта.

Этапы проекта	Действия детей	Действия педагога	Действия родителей
Подготовительный	Выдвижение целей	<ol style="list-style-type: none"> 1. Разработка плана работы по проекту. 2. Разработка и накопление методических материалов. 3. Подбор художественной литературы и иллюстраций. 4. Разработка конспектов. 5. Разработка памяток. 6. Подбор подвижных игр. 7. Подбор тем бесед с воспитанниками. 8. Подбор материала для проведения консультаций для родителей. 9. Создание развивающей среды по теме. 	Ознакомление с темой
Основной	Осуществление проекта	Чтение художественной литературы, просмотр мультфильмов), презентаций, беседы, экскурсии, дидактические игры, решение проблемных ситуаций, сюжетно-ролевые игры, игровые ситуации, продуктивная деятельность.	Участие в проекте
Завершающий	Подведение итогов реализации проекта в форме интеллектуально-познавательной игры «Путешествие по стране Экономика»	Создание презентации из опыта работы над проектом	Оформление семейных презентаций «Как я экономлю семейный бюджет»

План реализации проекта.

Формы	Тема	Цель	Ответственный
Понедельник			
Рассказ воспитателя	«Деньги, цена товара»	Познакомить с ролью денег	Воспитатель
Дидактическая игра	«Купи другу подарок»	Научить подбирать монеты разного достоинства, в сумме составляющих цену подарка.	Воспитатель, дети
НОД	«Дом, в котором «живут» деньги»	Дать первоначальные знания о банке.	Воспитатель
Вторник			
Чтение произведений	А.Романов «Чудеса в кошельке», К.Чуковский «Муха-Цокотуха»	Создание условий для формирования основных мыслительных операций.	Воспитатель
НОД	«Доход семьи»	Познакомить детей с отдельными составляющими семейного дохода: зарплата, пенсия, стипендия.	Воспитатель
Продуктивная деятельность	Изготовление чеков, банковских карточек для с/р игры «Супермаркет»	Пополнить сюжетно-ролевые игры «Магазин», «Супермаркет» и т.д.	Воспитатель, дети, родители
Дидактическая игра	«Угадай, где продаются»	Научить детей соотносить название магазина с товарами, которые в нем продаются; развить умение обобщать группы предметов.	
Среда			
Беседа	«Семейный бюджет»	Ознакомить детей с понятием «Семейный бюджет»	Воспитатель
Сюжетно-ролевая игра	«Супермаркет»	Формировать устойчивый интерес к денежным обращениям и обобщать представления о структуре супермаркета	Воспитатель, дети

НОД	«Путешествие денежки»	Познакомить детей с историей денег, с процессом их преобразования человеком	Воспитатель
Дидактическая игра	«Что быстрее купят?»	Развивать умение устанавливать зависимость между качеством товара, его ценой (стоимостью) и спросом на него	Воспитатель
Четверг			
Решение проблемной ситуации	«Хочу и надо»	Познакомить детей с многообразием потребностей и ограниченными возможностями. Научить определять разницу между «хочу» и «надо»	Воспитатель
Продуктивная деятельность	Изготовление поделок для ярмарки		Воспитатель, дети, родители
Беседа	«Познавательный маршрут «Банкомат»»	Показать работу банкомата, объяснить, откуда берутся деньги на карточке	
Дидактическая игра	«Кто трудится, кто играет»	Закрепить представления детей о различии трудовой и игровой деятельности (трудовой – нетрудовой)	Воспитатель
Пятница			
НОД	«Путешествие в страну Экономика»	Закрепить понятие о семейных доходах, семейном бюджете	Воспитатель
Просмотр мультфильма	«Барбоскины и реклама»	Игровая ситуация «Рекламная компания»- дети выбирают товар и рекламируют его с целью продажи.	Воспитатель, дети
«Ярмарка поделок»		Учить устанавливать собственную цену стараясь продать «товар» по собственной цене.	Воспитатель, дети
Консультации и рекомендации для родителей	Зачем нужна ребенку финансовая грамотность?	Показать важность обучения дошкольников финансовой грамотности	Воспитатель

6. Критерии оценки эффективности.

Разделы	Содержание
---------	------------

Цель	Определение степени влияния разработанной системы на развитие самостоятельности в познавательной деятельности у детей старшего дошкольного возраста
Направления	Изучение результативности образовательного процесса дошкольников по познавательной деятельности Оценка эффективности работы с семьей по развитию познавательной активности детей в домашних условиях Эффективность реализации проектной идеи
Цели и задачи каждого направления	Оценить уровень влияния проекта на развитие самостоятельности старших дошкольников Определить эффективность работы ДОУ по работе с семьей по развитию познавательной активности детей в домашних условиях Провести экспертизу эффективности реализации проектной идеи
Объект	Дети, родители, сотрудники. Родители, дети, педагоги. Дети, родители, педагоги.
Предмет	Уровень компетентности воспитанников в самостоятельном осуществлении познавательной деятельности. Степень удовлетворенности родителей работой ДОУ по развитию самостоятельности в познавательной деятельности у детей старшего дошкольного возраста. Степень эффективности проектной идеи.
Субъект	Руководитель проекта. Старший воспитатель. Педагоги.
Пользователи	Педагоги ДОУ, педагоги города, специалисты ЦРДО г.Чебоксары
Показатели по каждому направлению	Мониторинг качества образования воспитанников по развитию самостоятельности. Мониторинг эффективности работы с родителями по развитию познавательной активности детей в домашних условиях Мониторинг эффективности реализации проектной идеи.
Методы	Анкетирование, тестирование, беседы. Анализ протоколов родительских собраний. Активный анализ промежуточных результатов с целью внесения коррективов в дальнейшую работу.
Инструментарий	Перечень вопросов, анкеты, вопросник для беседы. Тема и схема наблюдений.
Документальные основы	Аналитическая справка по результатам мониторинга, выводы.
Формы презентации результатов мониторинга	Презентационные выступления на родительском собрании, на официальном сайте МАДОУ «Детский сад №75», на личных страницах в социальной сети работников образования nsportal.ru

7. Перспективы дальнейшего развития проекта.

Данный проект имеет перспективу развития, которое будет заключаться в закреплении полученных знаний. Есть идея проведения совместных творческих занятий, театрализованных, сюжетно-ролевых игр для детей младшего дошкольного возраста. С целью дальнейшего усвоения новых знаний планируется разработать программу по финансовой грамотности на основе этого проекта и организовать работу в этом направлении в течение этого и следующего учебных годов.

Список литературы

1. Крючкова, Н. А. Учебно-методическое пособие по повышению финансовой грамотности «Первые шаги по ступеням финансовой грамотности» (для дошкольников). - Калининград, 2013. - 26 с.
2. Курак, Е.А. Экономическое воспитание дошкольников. - М., 2002. - 65с.
3. Меньшикова, О.И., Попова, Т.Л. Экономика детям, большим и маленьким. - М.: ТЦ Сфера, 1994. - 157с.
4. Сасова, И.А. Экономическое воспитание детей в семье. - М., 1989. - 137с.
5. Смоленцева, А.А. Введение в мир экономики, или Как мы играем в экономику: Учебное пособие. - СПб, 2001. - 130с.
6. Смоленцева, А.А. Знакомим дошкольника с азами экономики с помощью сказок: Практическое пособие. - М.: АРКТИ, 2006. - 88с.
7. Смоленцева, А.А. К проблеме экономического воспитания старших дошкольников/ А.А. Смоленцева, М.А Моисеева//Дошкольное воспитание. - 1998-№5. - с.12-16.
8. Шатова, А.Д. Нужно ли, и зачем дошкольнику экономическое воспитание/ А.Д. Шатова// Дошкольное воспитание. -1989. - №7. - с.21-23.
9. Шатова, А.Д. Экономика для взрослых и детей. Сборник. - М.: ЛИНКА-ПРЕСС, 1999. - 240с.
10. Шатова, А.Д. Экономическое воспитание дошкольников. Учебно-методическое пособие. - М.: Педагогическое общество России, 2005. - 256с.

Николаева Маргарита Леонидовна
воспитатель
МАДОУ «Детский сад №75»
г. Чебоксары
Чувашской Республики

Путешествие с Монеточкой по стране Экономике.

Участники проекта: Педагоги, дети 5-6 лет, родители (законные представители).

Тип проекта: долгосрочный - сентябрь-апрель 2019-2020 учебный год.

Вид проекта: информационно-познавательный, игровой.

Актуальность.

Вся страна пришла в движение – заговорили о рыночной экономике, об экономической «революции», о новых взаимоотношениях между потребителями и производителями, о пользе рекламы и т. п. Сегодняшнее молодое поколение живет в иных экономических условиях. Детей повсюду окружает реклама, а в их лексикон включается все больше слов финансовой среды. Ребенок сталкивается с экономическими понятиями, соприкасается с социальной деятельностью, бытом, узнает о труде, профессиях родных и близких, о финансовом положении семьи и у него возникает множество вопросов.

Нынешние дошкольники живут в двадцатом веке, где они осваивают новую картину мира, складывающуюся, в том числе из экономики. Это требует от них умений правильно

ориентироваться в жизни, самостоятельно, творчески действовать, а значит строить свою жизнь более организованно, разумно, интересно. Насыщение жизни дошкольников элементарными экономическими сведениями способствует развитию у них предпосылок реального экономического мышления, что сделает этот процесс более осознанным. Экономическое образование надо начинать как можно раньше, желательно уже с дошкольного возраста, так как экономическое воспитание дошкольников не только приближает ребенка к реальной жизни, обучая его ориентироваться в происходящем, но и формирует деловые качества личности, что обеспечивает преемственность в обучении между детским садом и школой.

У детей крепнет такое бесценное свойство человека, как любознательность, наблюдательность, что в свою очередь порождает массу вопросов, требующих ответов. У детей и родителей имеются определенные знания и представления о финансовой грамотности, однако эти представления довольно ограничены и носят разрозненный характер, требуют уточнения и систематизации

В данном проекте отражены актуальные вопросы, связанные с реализацией регионального компонента образования, начиная с дошкольного возраста. Дошкольники узнают о труде, профессиях родных и близких, о финансовом положении семьи, получают начальные сведения об экономике своего города, о профессиях, связанных с экономикой и бизнесом, о продукции, выпускаемой на предприятиях, и трудовых действиях по ее изготовлению и реализации, учатся уважать людей, которые трудятся и честно зарабатывают деньги.

Цель проекта: Формировать первичные знания по экономическому воспитанию детей старшего дошкольного возраста. Способствовать развитию реального экономического мышления, интереса к экономическим знаниям.

Задачи:

Формировать экономическое мышление через знакомство с экономическими понятиями (деньги, товар, заработная плата).

Знакомить детей с профессиями связанными с экономикой.

Учить воспринимать и ценить окружающий мир, как результат труда людей.

Формировать на доступном уровне взаимосвязь понятий «труд - продукт - деньги» и то, что стоимость продукта зависит от качества.

Повысить уровень профессиональной компетентности родителей (законных представителей) в вопросах финансовой грамотности детей.

Создать условия для тесного взаимодействия между всеми участниками образовательного процесса (в системах «родители – педагоги» и «родители – дети – педагоги») по приобщению дошкольников к вопросам финансовой грамотности.

Ожидаемые результаты:

Формирована система элементарных знаний об экономических понятиях.

Приобретение знаний, связанных с трудовой деятельностью людей современных профессий.

Дети понимают и ценят окружающий мир как результат труда людей.

Здоровый интерес к деньгам, осознание правил их честного приобретения, взаимосвязи понятий «труд – продукт – деньги», понимание факта купли-продажи.

Повышение уровня профессиональной компетентности родителей (законных представителей) в вопросах финансовой грамотности детей.

Созданы условия для тесного взаимодействия между всеми участниками образовательного процесса (в системах «родители – педагоги» и «родители – дети – педагоги») по приобщению дошкольников к вопросам финансовой грамотности.

РЕСУРСЫ ПРОЕКТА

Эффективность и качество реализации проекта обеспечивается использованием нескольких видов ресурсов.

Таблица 3 - Ресурсы проекта

№	Виды ресурсов
---	---------------

п/п		
1	Нормативно-правовые	<p>1. Федеральный закон от 29.12.2012 №273-ФЗ «Об образовании в Российской Федерации»</p> <p>2. ФГОС дошкольного образования (Приказ Министерства образования и науки РФ от 17.10.2013 г. №1155 «Об утверждении федерального государственного образовательного стандарта дошкольного образования»).</p> <p>3. Постановление Главного государственного санитарного врача Российской Федерации от 15 мая 2013 г. №26 г. Москва от «Об утверждении СанПиН 2.4.1.3049-13 «Санитарно-эпидемиологические требования к устройству, содержанию и организации работы дошкольных образовательных организаций».</p> <p>4. Закон Чувашской Республики от 30 июня 2013г. №50 «Об образовании в Чувашской Республике»</p> <p>5. Рабочая образовательная программа (обязательная часть) разработана с учетом примерной основной образовательной программы «От рождения до школы». Основная образовательная программа дошкольного образования/Под ред. Н.Е.Вераксы, Т.С.Комаровой, М.А.Васильевой. – 3-е изд., исп. и доп.- М.: МОЗАИКА-СИНТЕЗ, 2016.</p>
2	Программно-методическое обеспечение	Рабочая образовательная программа (обязательная часть) разработана с учетом примерной основной образовательной программы «От рождения до школы». Основная образовательная программа дошкольного образования/Под ред. Н.Е.Вераксы, Т.С.Комаровой, М.А.Васильевой. – 3-е изд., исп. и доп.- М.: МОЗАИКА-СИНТЕЗ, 2016.
3	Методическое обеспечение	<p>Приоритетное направление деятельности ДОУ реализуется:</p> <p>1. Финансовая грамотность дошкольника. Программа кружка. Ресурсный и диагностический материал. Занятия и игры / ав.-сост. Г.П. Поварницина, Ю.А. Киселева – Волгоград: Учитель, 2016;</p> <p>2. Шатова А.Д. Программа «Дошкольник и экономика», 1996.</p> <p>3. Курак Е.А. Экономическое воспитание дошкольников: Примерная программа, перспективное планирование, конспекты занятий. / под ред Е.А.Курака. – М.:ТЦ Сфера, 2002.</p> <p>4. Смоленцева А.А. Введение в мир экономики, или Как мы играем в экономику: Учебно-методическое пособие. – СПб.: «ДЕТСТВО – ПРЕСС», 2008.</p>
4	Информационные	<p>1. Информационные стенды для родителей (в ДОУ и группе), буклеты, памятки.</p> <p>2. Сайт ДОУ.</p> <p>3. Презентации, мультфильмы, музыкальное сопровождение (песни, минусовки песен).</p>
5	Технические	Магнитофон, музыкальный центр; цифровой фотоаппарат; музыкальная колонка; ноутбук.
6	Материально-технические	<p>- наглядные пособия (презентации, видеоматериал, репродукция картин, плакаты, иллюстрации, фотографии, алгоритмы, схемы);</p> <p>- методический материал:</p> <p>- игрушки: сюжетные (образные) игрушки: куклы, фигурки, изображающие животных и др.;</p>

		<ul style="list-style-type: none"> - дидактические игры; - художественные принадлежности для продуктивных видов деятельности; - художественная литература;
7	Кадровые	<p>Воспитатель Николаева Маргарита Леонидовна Музыкальный руководитель: Виноградова Галина Павловна Инструктор по физической культуре: Бородина Вера Владимировна</p>

Механизм реализации проекта

Этап	Целевая аудитория	Содержание
Подготовительный	С воспитателями	<ul style="list-style-type: none"> -создание творческой группы для разработки проекта; -изучение нормативно-правовой, научно - методической литературы; -анализ развивающей предметно–пространственной среды в ДОУ по тематике проекта.
	С детьми	<ul style="list-style-type: none"> -выбор с детьми названия проекта; -разработка плана действия каждого участника проекта совместно с дошкольниками, определение степени участия каждого; -обмен информацией, распределение собранного материала; -мониторинг сформированности у детей 5-6 лет представлений о финансовой грамотности.
	С родителями	<ul style="list-style-type: none"> -создание информационной папки-передвижки о проекте; - ознакомление и консультации на родительском собрании; -проведение анкетирования родителей с целью изучения готовности принятия участия в проекте.
Основной	С воспитателями	<ul style="list-style-type: none"> -организация семинаров, педагогических советов; -встреча с работниками банка; -разработка методических рекомендаций.
	С детьми	<ul style="list-style-type: none"> -непосредственная образовательная деятельность с детьми; -чтение сказок и художественной литературы с мультимедийным сопровождением; -организация изобразительной и продуктивной деятельности; -просмотр мультфильмов; -просмотр презентаций; -просмотр электронно-образовательных ресурсов; -прослушивание аудиоэнциклопедии; -организация и проведение разнообразных игр в рамках проекта.
	С родителями	<ul style="list-style-type: none"> -проведение круглого стола с родителями; -день открытых дверей (просмотр образовательной деятельности детей); -выставки работ родителей и детей; -выпуск информационных проспектов для родителей.
Заключительный этап	С воспитателями	<ul style="list-style-type: none"> -выступление на педагогическом совете (обсуждение результатов реализации проекта); -освещение опыта работы в конкурсах профессионального

		мастерства; -презентация проекта на родительском собрании, на официальном сайте МАДОУ «Детский сад №75».
	С детьми	-проведение повторного мониторинга сформированности у детей 5-6 лет представлений о финансовой грамотности; -участие в итоговом открытом занятии.
	С родителями	-оформление мини-музея; -изготовление лэпбука; -повторный опрос.

План реализации проекта

Этап	Мероприятие	Срок реализации
Подготовительный	Работа с педагогами Изучение научно – методической литературы по данной теме.	Сентябрь 2019
	Анализ развивающей предметно–пространственной среды, анализ объектов социума для определения целесообразности установления социального партнёрства.	Сентябрь 2019
	С детьми Выбор с детьми названия проекта.	Сентябрь 2019
	Мониторинг сформированности у детей 5-6 лет представлений о финансовой грамотности	Сентябрь-октябрь 2019
	Проведение анкетирования родителей с целью изучения готовности принятия участия в проекте.	Сентябрь-октябрь 2019
	Проведение родительского собрания на тему: «Нужна ли экономика дошкольникам?». Консультации для родителей: «Азбука финансов».	Октябрь 2019
	Создание информационной папки-передвижки о проекте.	Октябрь 2019
Основной этап	Работа с педагогами Организация семинара с педагогами на тему: «Формирование основ финансовой грамотности у детей дошкольного возраста».	Ноябрь 2019
	Разработка методических рекомендаций по теме «Основы финансовой грамотности в дошкольных образовательных организациях».	Ноябрь 2019
	Встреча с работниками банков «ВТБ», «Сбербанк»	Декабрь 2019
	С детьми Непосредственная образовательная деятельность с детьми по познавательному развитию: «Азбука денег», «Почему взрослые работают?», Путешествие с Монеточкой по стране Экономике», «Открываем супермаркет», «Приключения Грамотея и Капризки», «Юные финансисты».	Ноябрь 2019-апрель 2020
	Чтение сказок и художественной литературы с мультимедийным сопровождением: Дж. Родари «Чем пахнут ремесла?», Б. Заходер «Вот так мастера!», В. Маяковский «Кем быть?», А. Благинина «Не мешайте мне	В течение года

	трудиться», Я. Аким «Неумейка», К. И. Чуковский «Телефон», «Федорино горе», «Муха-Цокотуха», А.С. Пушкин «Сказка о рыбаке и рыбке»; А. Толстой «Золотой ключик, или Приключения Буратино», Э. Успенский «Бизнес Крокодила Гены»; Л. В. Кнышова, О. И. Меньшикова, Т. Л. Попова «Экономика для малышей, или как Миша стал бизнесменом», русские народные сказки «Терем – Теремок», «Петушок и бобовое зёрнышко», «Каша из топора», «Лисичка со скалочкой», «Три медведя», «Лиса, заяц и петух», «Хаврошечка», английская сказка «Три поросёнка».	
	Организация изобразительной и продуктивной деятельности. Рисование в нетрадиционной технике «Фроттаж»: «Монета для Мухи - Цокотухи». Коллективная аппликация в технике «коллаж»: «Что можно и нельзя купить за деньги?»	Ноябрь 2019-апрель 2020.
	Просмотр мультфильмов: С. Михалков «Как старик корову продавал», «Барбоскины и реклама», «Бизнес крокодила Гены», «Простоквашино», «Фиксики. Деньги», «Фиксики. Копилка».	Ноябрь 2019-апрель 2020
	Просмотр презентаций «Как появились деньги?», «Какими бывают деньги?»	Январь-февраль 2020
	Просмотр электронно-образовательных ресурсов: «Уроки тетюшки Совы», «Азбука денег», «Азбука финансовой грамотности».	Ноябрь 2019-апрель 2020
	Прослушивание аудиоэнциклопедии «История денег».	Ноябрь 2019-апрель 2020
	<i>Организация и проведение:</i> -дидактических игр: «Кто что делает?», «Кто трудится, кто играет?», «Какие бывают доходы?» и другие; -проблемных ситуаций: «Обязанности козлят», «Письмо ослику», «Загадка бельчат»; -развивающих игр: «Купи другу подарок», «Копилка», «Помощники или угадай, какая это профессия», «Хочу и надо», «Пятый лишний», «Кому, что нужно для работы?», «Подбери витрину для магазина», «Дороже-дешевле» и другие; -сюжетно-ролевых игр: «Магазин» (игровая ситуация «Покупка продуктов»), «Банк», «Кафе», «Аукцион».	Ноябрь 2019-апрель 2020
	Работа с родителями Организация выставки рисунков на тему: «Клад», «Поле чудес» (совместные работы детей и родителей).	Март 2020
	Проведение круглого стола на тему: «Мы играем в экономику».	Февраль 2020
	День открытых дверей (просмотр образовательной деятельности детей).	Март 2020
	Выпуск информационных проспектов для родителей	В течение года
Заключительный	Работа с педагогами -выступление на педагогическом совете (обсуждение результатов реализации проекта);	Май 2020

	-освещение опыта работы в конкурсах профессионального мастерства; -презентация проекта на родительском собрании, на официальном сайте МАДОУ «Детский сад №75» С детьми - проведение повторного мониторинга сформированности у детей 5-6 лет представлений о финансовой грамотности; - участие в итоговом открытом занятии «Квест – игра «Страна Экономика».	
	Работа с родителями - оформление мини-музея «Музей денежных знаков»; -изготовление лэпбука «Играем в экономику»; -повторный опрос.	Май 2020

Список литературы

1. Епанешникова Т. П. Дошкольник в мире экономики – СПб: «ДЕТСТВО-ПРЕСС», 2013. - 176 с.
2. Играем в экономику: комплексные занятия, сюжетно-ролевые и дидактические игры. Автор-составитель Л. Г. Киреева. - Волгоград: Учитель, 2008. - 169 с.
3. Шалимова Е. И. Реализация образовательной области «труд» в процессе ознакомления детей старшего дошкольного возраста с профессиями. - СПб: «ДЕТСТВО – ПРЕСС», 2012.
4. Смолнцева А. А. Введение в мир экономики, или как мы играем в экономику. Учебно-методическое пособие. - СПб: «ДЕТСТВО - ПРЕСС», 2002.
5. Шатова А. Д. Дошкольник и экономика. - М.: Просвещение, 2005.
6. Успенский Э. Бизнес Крокодила Гены / Э. Успенский. – М.: Владос, 2000.
7. Кнышова Л. В. Экономика для малышей, или как Миша стал бизнесменом / Л. В. Кнышова. - М.: Просвещение, 1996.
8. Электронные ресурсы.

Орлова Светлана Геннадьевна
 учитель начальных классов
 МБОУ «Комсомольская СОШ № 1»
 Комсомольского района
 Чувашской Республики

КВН «Мы ребята – деловые: как заработать много денег»

Актуальность

Низкий уровень финансовой грамотности негативно влияет на личное благосостояние и финансовый потенциал домашних хозяйств, препятствует развитию финансового рынка, затормаживает инвестиционные процессы в экономике и приводит к ухудшению социально-экономического положения страны. Проблема связана с фрагментарным характером преподавания основ финансовой грамотности в образовательных организациях, недостатком понятных и доступных учебных программ и образовательных материалов для всех слоев населения, недостатком квалифицированных преподавателей основ финансовой грамотности. Это влечет за собой недостаток или отсутствие навыков и компетенций, необходимых для эффективного управления личными финансами, осуществления осознанного выбора финансовых услуг, взаимодействия с финансовыми организациями, органами и организациями, которые занимаются защитой прав потребителей финансовых услуг.

Финансовое просвещение и экономическое воспитание - сравнительно новое направление в школьной педагогике. Многочисленные исследования последних лет свидетельствуют о необходимости внедрения экономического образования со школьного возраста, когда дети получают первичный опыт участия в элементарных экономических отношениях, происходит их приобщение к миру экономической действительности.

Цель:

Заложить основы экономического образа мышления у учащихся начальной школы

Задачи:

Формировать основы финансовой грамотности;

Развивать основы финансовой грамотности посредством разнообразных видов деятельности;

Совершенствовать коммуникативные качества детей;

Содействовать проявлению интереса у детей к профессиональной деятельности взрослых.

Развивать умение творчески подходить к решению ситуаций финансовых отношений посредством игровых действий.

Ожидаемые и конечные результаты реализации проекта

- приобретение новых знаний социально-экономического характера,
- усвоение следующих вопросов: как сберегаются деньги, как научиться принимать правильные финансовые решения;
- получение навыков ответственного отношения к финансовым обязательствам;
- развитие внимания и воображения, способности искать и находить новые решения, новые подходы к рассмотрению предлагаемой ситуации;
- применение практических советов в решении конкретных ситуаций;
- развитие мышления через умение анализировать, сравнивать, синтезировать, обобщать, выделять главное, доказывать, опровергать;
- развитие навыков сотрудничества со сверстниками;
- развитие самостоятельности и личной ответственности за свои поступки;
- повышение интереса к изучению окружающего мира.

Ход игры:

Игра состоит из 4 туров. Дети делятся на две команды «*Финансисты*» и «*Экономисты*». За каждый правильный ответ игрок, команда получит фишку. По количеству заработанных фишек определяется команда – победитель тура. Итоги подводятся после каждого тура и в конце.

-Итак, мы начинаем КВН!

Первый конкурс как обычно «*Разминка*»

(Демонстрация копилки.)

- Что это такое?

- Для чего же нужна эта копилка?

- Правильно, чтобы копить деньги. Но мне очень интересно узнать, а зачем людям копить деньги? Что на них можно купить?

«*Для чего нам нужны деньги?*» -отвечать будете по очереди и за каждый правильный ответ получите фишку, какая команда наберёт больше фишек, та и победила в этом конкурсе.

Тур 1 «Потребности»

Учитель: то, чего нам хочется, то, в чем мы нуждаемся, все это можно назвать потребностями человека. Потребности бывают разные, вот сейчас поможете в этом разобраться. Есть такие потребности, которые жизненно важные. Определите их. (На экран выводятся по два слайда для каждой команды, где участники игры определяют жизненно важные потребности человека (*еда, вода, одежда, жилье*)).



Учитель: самое главное и ценное в нашей жизни – это семья. У семьи тоже есть свои потребности. Они складываются из общих интересов и потребностей всех членов семьи. Определите потребности семьи (*семейный отдых, совместный просмотр телевизора*).



Учитель: В семье решаются вопросы о приобретении тех или иных предметов. Ребята, есть ли такие потребности, в которых человек нуждается, но приобрести ни за какие деньги их не возможно? Сейчас попробуем в этом разобраться (*дружба, общение, семья, любовь*).



Тур 2 «Труд»

-Чтобы удовлетворять свои потребности, потребности своей семьи необходимо трудиться. У труда есть враг – лень, когда ничего не хочется делать. Но будучи ленивым, денег не заработаешь, а если не заработаешь, то и не потратишь. В этом конкурсе вы должны показать своё знание народных пословиц о труде.

Без труда не вытащишь и рыбку из пруда.

Маленькое **дело** лучше большого безделья.

От труда здоровеют, а от лени болеют.

Сделал **дело**, гуляй смело....

Учитель: **Ребята**, как вы думаете, что такое профессия? Правильно, это труд, которому человек посвящает большую часть своей жизни. Каждой профессии надо учиться. Мы с вами знакомимся со многими профессиями. И вот следующий вопрос. Участвуют обе команды. Представьте себе, что вы отправляетесь в путешествие. Вам предстоит поехать в другой город. Вы приезжаете на железнодорожный вокзал и людей каких профессий вы можете там встретить?

Учитель: Кто управляет поездом? (*машинист*)

Учитель: Кто помогает пассажирам в вагоне? (*проводник*)

Учитель: Работник, который регулирует движение поездов. (*диспетчер*)

Учитель: Кто обеспечивает безопасность на вокзале? (*полицейские*)

Учитель: К кому можно обратиться в случае проблем со здоровьем? (*врач*)

Учитель: Если получится так, что долго ждете своего поезда и уже порядком проголодались, кто вам приготовит и вас покормит? (*повар*)

Учитель: Кто следит за чистотой? (*уборщицы*)

Учитель: Вдруг вы увидели детский журнал. У кого вы попросите родителей его купить? (у продавца)

Назовите ещё профессии, которые вы знаете и для чего они нужны.

Команды отвечают по очереди, зарабатывая очки. Необходимо назвать не только профессию, но и указать результат труда, какую потребность человека удовлетворяет данная профессия.

Учитель: Второй раунд игры закончен, объявляем физкультминутку.

Подвижная игра «Копилка».

Детям раздаются имитации денег – купюры и монеты. На пол кладётся два больших обруча – копилки для купюр и для монет. Пока звучит музыка, дети свободно перемещаются по залу. По сигналу (когда музыку неожиданно выключат) дети с купюрами и монетами должны занять соответствующий обруч.

Тур 3 «Товар»

Учитель: Товар – это то, что производится для продажи. Задание называется "Сигнальщики".

Команда «Финансисты» поднимают красные флажки, если слышат, что речь идет о товаре, команда «Экономисты» - зеленые флажки, если слышат, что речь идет не о товаре.

Фермер привез на рынок молоко (*товар*)

Папа починил детям игрушку (*не товар*)

Мама испекла пирог к празднику (*не товар*)

Плотник сделал шкаф и продал его (*товар*)

Маша сварила варенье для Миши (*не товар*)

На фабрике сделали игрушки и отвезли их в магазин (*товар*)

Кот Матроскин сшил Шарикку фартук (*не товар*)

В издательстве напечатали много детских книг (*товар*)

Учитель: Цена товара зависит от того сколько труда вложено в его производство.

Попробуйте определить, какой товар дороже на картинках, а какой дешевле.

На экран выводятся по 2 задания для каждой команды.



кукла в зимней одежде и в простом платье



зимняя и летняя обувь



машинка простая и на пульте управления



мороженое в стаканчике и рожок

Тур 4 Деловая игра «Готовим салат»

Детям каждой команды выдаётся список продуктов для салата и конверт с одинаковым количеством денег. В зале расставляется несколько столов «Рынок», «Супермаркет», на которых разложены карточки - товары с разной ценой. Победит та команда, которая купит продукты для своего салата дешевле.

Итак, пора подвести итоги!

Спасибо всем за увлекательную игру!

Команда победитель получает медали, а команда соперников -поощрительные призы.

Список литературы

1. Белокашина С.В. Экономика и дети. Пословицы и поговорки // Дошкольная педагогика. 2009. №7. с.8.
2. Играем в экономику: комплексные занятия, сюжетно-ролевые игры и дидактические игры / авт.- сост. Л.Г. Киреева. – Волгоград: Учитель, 2008г. – 169 с.
3. Смоленцева А.А. Введение в мир экономики, или Как мы играем в экономику: Учебно-методическое пособие, - СПб.: «Детство – пресс», 2001. – 176с.
4. Интернет-ресурсы:
5. <https://nsportal.ru/>

Осипова Анастасия Владимировна

учитель истории и обществознания

МБОУ «СОШ № 62 им. академика РАО Г.Н.Волкова»

города Чебоксары

Чувашской Республики

ФИНАНСОВЫЕ ПИРАМИДЫ

Актуальность: На сегодняшний день финансовые пирамиды являются широко распространенной формой мошенничества на рынке финансовых инвестиций. Проект «Финансовые пирамиды», как один из основных модулей финансовой грамотности которая является важным фактором успешной социализации обучающихся и разработана на основе

рекомендаций Министерства образования и науки Российской Федерации по повышению финансовой грамотности обучающихся.

Цель проекта: Рассмотреть связь между финансовыми пирамидами и правительством 90-х годов.

. Были поставлены задачи изучения схемы финансовой пирамиды, этапов ее функционирования, выявления причин, по которым население продолжает вкладывать деньги в сомнительные предприятия и ознакомления с мерами борьбы с финансовыми пирамидами.

Ожидаемые результаты. анализ деятельности финансовых пирамид посредством рассмотрения примеров, выявления отличительных особенностей и основных видов данного явления повысит уровень финансовой грамотности обучающихся.

Финансовая пирамида — ситуация, возникающая в связи с привлечением денежных средств от инвесторов в некоторый инвестиционный проект, когда текущая доходность проекта оказывается ниже ставки привлечения инвестиций, и тогда часть выплат по вкладам инвесторов производится не из выручки (прибыли) проекта, а из средств новых инвесторов. Закономерным итогом такой ситуации является банкротство проекта и убытки последних инвесторов.

Данная проблема несомненно касается каждого человека, поскольку XXI век является временем активного развития экономики, и в такой ситуации каждый должен располагать максимальным количеством достоверной информацией об имеющихся рисках и опасностях на рынке финансовых инвестиций.

В условиях современного общества мировой рынок развивается очень динамично: появляются новые компании, частные предприятия. Большое число организаций трудно контролировать и отслеживать их деятельность. Такая ситуация благоприятно влияет на возникновение и развитие таких мошеннических организаций, как финансовые пирамиды. Данный феномен на территории России возник в начале 90-х годов как следствие краха устоявшейся системы, гиперинфляции, развития рыночной экономики. За последние 20 лет было раскрыто множество преступных организаций, однако, даже после разоблачения стольких пирамид люди продолжают вкладывать деньги в сомнительные компании.

Финансовая пирамида

Несмотря на то, что история экономических структур, характеризуемых в качестве пирамиды, насчитывает не одну сотню лет, определение данного явления в научной экономической литературе нет. Обычно вместо фиксации отличительного существенного признака, по которому можно узнать пирамиду, дается описание конкретных явлений, периодически встречающихся в обыденной жизни. Например: В «Большом экономическом словаре» под пирамидой понимается «сомнительная сделка, способ наживы, применяемый финансовыми компаниями. Состоит в том, что денежные средства, полученные от продажи компанией ценных бумаг, вовлекаемых в аферу лицам, образующим нижние спои «пирамиды», частично выплачиваются в виде дивидендов тем лицам, которые ранее приобрели ценные бумаги и образуют верхние слои «пирамиды», а также идут на широкомасштабную рекламу и в доход финансовой компании. «Пирамида» раньше или позже обречена на разрушение, при этом участники нижних слоев теряют свои вложения, а компаний либо терпит крах, либо приступает к созданию новой «пирамиды».

Законодательством ряда стран пирамидальные финансовые сделки запрещены. В РФ в начале 90-х годов возникли такие пирамиды. Наиболее крупные из них АО «МММ», «Русский дом Селенга», «Властелина», «Чара», «Тибет» и др. Все они действовали при попустительстве государственных органов, которые свое длительное бездействие оправдывали отсутствием «законодательной базы». Все пирамиды рано или поздно потерпели крах, в результате которого сотни тысяч вкладчиков потеряли свои сбережения. «Пирамиды» выпускали суррогаты ценных бумаг...»¹; В «Современном экономическом словаре» пирамида определена как «способ наживы, применяемый финансовыми компаниями и состоящий в том, что поступления денежных средств от продажи компанией

ценных бумаг вовлекаемым в аферу лицам, образующим нижние слои «пирамиды», частично выплачиваются в виде дивидендов тем лицам, которые ранее приобрели ценные бумаги и образуют верхние слои «пирамиды», а частично идут на неумную рекламу и в доход финансовой компании. «Пирамида» раньше или позже обречена на разрушение, при этом участники нижних слоев теряют свои вложения, а компания либо терпит крах, либо приступает к созданию новой «пирамиды». Законодательством ряда стран пирамидальные финансовые операции запрещены»² В «Большом экономическом словаре» говорится, что пирамида – это «способ незаконного обогащения, используемый финансовыми компаниями. Поступления денежных средств от продажи компанией ценных бумаг лицам, образующим нижние слои пирамиды, частично передаются в виде дивидендов лицам, которые ранее приобрели ценные бумаги и образуют верхушку пирамиды, частично идут на широкую рекламу и в доход финансовой компании. Пирамида раньше или позже обречена на разрушение. Участники нижних слоев теряют свои вложения, а компания либо терпит крах, либо приступает к созданию новой пирамиды. Законодательством такие финансовые операции обычно запрещены»³ В «Новой экономической энциклопедии» пирамида интерпретируется как «предложение вкладывать деньги в ценные бумаги, цены на которые «гарантированно» повышаются, прежде всего благодаря тому, что фирма каждый день предлагает выкупать собственные бумаги по более высокой цене, обгоняющей и инфляцию, и уровень дохода по нормальным вкладам или ценным бумагам»⁴. Такого рода логические конструкции на основе представлений о «сомнительной сделке», «способе наживы», «способе незаконного обогащения», «предложении вкладывать деньги» могут быть определены как пирамиды вкладчиков, которые после передачи организации денежных средств фактически лишаются прав собственности и контроля над ними. Вкладчик может выступать в виде закупки партии товара, депозита, членского взноса, подписки на акции и др. При этом выплаты по вкладам производится не из доходов от реализации инвестиционного проекта, а из средств, поступивших от новых вкладчиков. Срок существования такой пирамиды – «пузыря» зависит лишь от решения руководства компании.

Таким образом, невозможно дать однозначного точного определения понятию «финансовой пирамиды». Однако можно сделать вывод, что данное явление получило достаточно широкое распространение и имеет прямой, понятный каждому смысл, поэтому в большинстве источников это словосочетание уже не заключается в кавычки.

Схема финансовой пирамиды

Для сравнения рассмотрим сначала схему работы настоящего инвестиционного предприятия, например, банка. В банк привлекаются инвестиции, которые он использует для получения собственной прибыли производя различные финансовые операции. В итоге получается, что на некоторое количество инвестированных средств получается некоторое количество прибыли. Впоследствии банк вычитает из суммы прибыли собственные расходы (налоги, оплата труда персонала, машинного времени, арендная плата и так далее). Остается прибавочная стоимость. Некоторая её часть расходуется на выплату процентов по депозитам инвесторов, а другую часть банк забирает себе.

Разница в суммах прибавочной стоимости и выплат инвесторам позволяет банку оставаться в прибыли и продолжать привлекать инвестиции. В данном случае банк и инвесторы находятся в согласии, поскольку банк получает свою долю прибыли от отбора финансовых средств, а инвестор свою за вложение средств.

Однако схема финансовой пирамиды реализована совсем по-другому.

В случае финансовой пирамиды с привлеченными от инвесторов средствами не производится никаких финансовых операций, а стартовый капитал такой компании расходуется на то, чтобы зарегистрировать предприятие, выпустить фиктивные акции, провести рекламную кампанию и прочие организационные моменты. Выплаты по депозитам вкладчиков происходят со средств других инвесторов, которые вложили в пирамиду свои средства ранее (для этого создателями финансовых пирамид заранее разрабатываются инвестиционные планы и стратегии развития).

Поскольку вся прибавочная стоимость финансовой пирамиды состоит только из средств новых инвесторов, рано или поздно доход ее становится равным расходу, то есть средства, поступающие от новых инвесторов, полностью расходуются на оплату процентов по депозитам всех инвесторов, которые в ней участвуют. Как только это происходит, создатели финансовой пирамиды ликвидируют предприятие и скрываются со всеми оставшимися деньгами.

Таким образом, схема финансовой пирамиды довольно проста, и, по сути, она гораздо проще, чем схема реально действующего инвестиционного учреждения типа банка.

Основные признаки финансовых пирамид

Под признаками понимаются определенные приметы, данные, особенности, по совокупности которых можно узнать, определить или описать предмет или явление. Применительно к такому социальному явлению, как экономическое преступление, признаками служат различные данные, указывающие на возможность его подготовки и совершения, проявляющиеся, например, в виде подделки документов, взятии на себя явно невыполнимых обязательств, нелогичности или нецелесообразности совершаемых операций и т.п.

К признакам деятельности финансовых пирамид, имитирующих сбор денег под инвестиционные проекты и использующих в качестве финансового инструмента ценные бумаги (акции, облигации) и суррогаты ценных бумаг, относится принцип самокотировки. Самокотировка ценных бумаг сочетается с пирамидальной системой выплат, при которой первым акционерам дивиденды начисляются за счет последующих продаж ценных бумаг их новым владельцам по все возрастающей цене. Самокотировка рано или поздно приводит к резкому падению курса ценных бумаг и нанесению ущерба интересам акционеров. При этом права инвесторов, как правило, должным образом не фиксируются, цена акций устанавливается произвольно вне связи с реальной рыночной оценкой.

К признакам организаций, имитирующих сбор денег для производственной деятельности относятся:

Обещание гарантированной доходности свыше 20%⁵ годовых.

Очевидно, что высокая доходность не может быть гарантированной. Важно помнить, что сейчас банки предоставляют кредиты среднему бизнесу под 12-15% годовых, для малого бизнеса ставка достигает 20-23%, а для крупного – падает до 10-11%. Однако банк выдаст кредит только после проведения всестороннего анализа деятельности компании, оценки бизнес-плана и только при наличии приемлемых залогов. Поэтому если компания действительно надежная, то привлекать средства по ставкам, значительно превышающим вышеозначенные, она вряд ли будет. Если вкладчик хочет получить гарантированную доходность, разумно вложить сбережения в банк под малые проценты или в облигации внушающих доверие компаний на бирже. При обещании высоких доходов декларируются минимальные риски и небольшая плата для стартового участия, которая может составлять всего \$300–500. Это позволяет охватить широкую массу, а в случае потери, легко смириться с ней без обращения в судебные органы. Отсутствие специальных лицензий. Чтобы иметь право называться банком и привлекать вклады населения, надо получить лицензию Центробанка.

Для того чтобы зарегистрировать юридическое лицо, следует просто встать на учет в налоговом органе и оформить свидетельство о регистрации. Любой может обзавестись такой бумагой. Компании, привлекающие средства граждан под «гарантированно высокий процент», специальных лицензий не имеют, а на своих сайтах либо не указывают никакой информации, либо гордо вывешивают свидетельство о регистрации юридического лица или свидетельство о постановке на налоговый учет. А также могут говорить, что «документы на согласовании» или «лицензия вот-вот будет получена». Если нет специальной лицензии, средства привлекаются по договору займа, который в соответствии с Гражданским кодексом имеет право на существование. Подобный договор обычно составлен юридически грамотно – так, чтобы обезопасить компанию-заемщика при возникновении претензий. Также в документе могут быть прописаны не относящиеся к делу моменты, которые выполняют функцию «лазейки» для невыполнения обязательств.

Чем больше границ пересекают деньги вкладчика (в России получили, в Швейцарии застраховали, в Америке купили акции), тем более утрачивается возможность за ними наблюдать, контролировать и получить назад. Организаторы и координаторы могут оставаться анонимными.

Если деятельность подобных фондов осуществляется в Америке, то пайщики фонда обязаны зарегистрироваться в качестве американского налогоплательщика. Это не очень простая процедура, но вполне реальная. И если взамен пакета документов по регистрации в Американской налоговой системе предлагают различные схемы, то, скорее всего, обещанные проценты до вкладчика так и не дойдут.

Если убеждают, что с целью минимизации рисков, все сделки американского фонда страхуются в Швейцарии, то это невозможно, поскольку эти страны отличаются друг от друга в области финансово-экономических законов и практик. Это также расценивается налоговыми органами США как попытка вывести денежные средства из-под налогообложения.

Поскольку финансовая пирамида ничего не производит, то всё внимание фонда направлено на PR. Умеющие говорить продавцы, пафосные презентации, сайты, рекламные рассылки — всё вам рассказывает, как вам повезло, и сколько вы можете заработать. При этом они не предоставляют никакой конкретной информации, которую можно перепроверить, и очень умело обращают этот минус в плюс, создавая некую тайну: «Сейчас мы не можем раскрыть вам все секреты, это информация конфиденциальная». Или начинают бессмысленно использовать слова, значение которых может быть не понятно обывателям: Форекс, Stocks, Фьючерс, Трейдинг и т. д. Любая инвестиционная компания или фонд обязаны предоставлять информацию о своей деятельности с первого дня своего существования — годовые балансы, финансовые отчеты и т. п. Если фонд от имени пайщиков осуществляет операции на бирже, он также должен предоставить все данные — акции каких компани находятся в активах, какова их доходность и т. д. И эти сведения можно проверить на основе документов.

Ряд компаний не просто собирают деньги, но и подводят духовно-ценностную базу под бранные материальные интересы, создавая некое сообщество единомышленников. Многие подобные фирмы постоянно организуют какие-то корпоративные мероприятия, выезды, в том числе за границу, среди инвесторов разыгрываются ценные призы и подарки (причем вопросов, на чьи деньги проводится этот аукцион неслыханной щедрости, у людей почему-то не возникает). У людей рождается иллюзия интересной и насыщенной жизни, они коллективно распевают гимны компании и в искусно созданной атмосфере востребованности и значимости каждого конкретного инвестора, пожалуй, многие находят смысл жизни. Компании, которые имеют меньшее количество инвесторов и не могут себе позволить постоянные мероприятия, розыгрыши и частичное спонсирование выездов за рубеж, предоставляют своим участникам дисконтные карты либо право бесплатного получения каких-либо услуг. Итак, прежде, чем дать согласие на вступление в тот или иной клуб, следует: выяснить точные координаты фирмы, предлагающей участвовать гражданам в акции, проверить факт регистрации компании, организационно-правовую форму, наличие офиса и срок договора аренды, определить факты реальной хозяйственной деятельности компании, установить руководящих лиц, имена и адреса владельцев компании и лиц.

Основные виды финансовых пирамид

Анализ мировой практики показывает, что финансовые пирамиды появляются в основном в условиях дефицита какой-либо услуги. Так например, в России в начале 90-х годов XX века существовали товарные, сберегательные, туристические и жилищные пирамиды. Вследствие безработицы появилось большое количество фирм по трудоустройству, обещающих содействие в поиске работы, но не выполняющих своих обязательств.

На сегодняшний день анализ практики правоохранительных органов дает возможность выделить несколько видов деятельности финансовых пирамид:

В зависимости от цели сбора денег:

Финансовые пирамиды, имитирующие сбор денег под инвестиционные проекты;

Финансовые пирамиды, действующие под видом обществ или клубов взаимной поддержки;

По способу осуществления рекламных объявлений о своей деятельности:

Финансовые пирамиды, действующие в сети Интернет;

финансовые пирамиды, о деятельности которых граждане узнают из рекламных объявлений в различных средствах массовой информации либо от других граждан, включая родственников, друзей и знакомых;

По степени осуществления хозяйственной деятельности:

пирамиды в "чистом виде", когда сама компания ничего не производит, продукта нет в принципе, а деньги поступают за счет включения в сеть все новых и новых "партнеров" ("МММ", "Хопер" и др.);

замаскированные финансовые пирамиды, действующие, как правило, по принципу "сетевое маркетинга".

Наиболее широко распространены в последние годы финансовые пирамиды, действующие в сети Интернет. Это объясняется тем, что пользователи не могут быть защищены от рисков, которые встречаются им во «всемирной паутине», что связано со слабым контролем со стороны правоохранительных органов. Также немаловажную роль в процессе развития мошеннических организаций в Интернете играет легкость создания «бизнеса» и привлечения в него клиентов в связи с непрерывно растущим числом пользователей.

Далее рассмотрим виды финансовых пирамид в Интернете.

Виды финансовых пирамид в Интернете

На данный момент наиболее динамично финансовые пирамиды развиваются в Интернете, поскольку количество новых пользователей постоянно растет, а осведомленность людей об опасности не слишком высока, что не позволяет предотвратить развитие пирамид. Далее рассмотрены основные виды таких пирамид.

МЛМ и Сетевой маркетинг

Это один из наиболее распространенных видов финансовых пирамид в Интернете. Все основано на перераспределении средств между участниками пирамиды и происходит следующим образом: потенциальным участникам предлагается привлечь рефералов в систему, перед этим сделав денежный взнос (купив уровень). С каждого привлеченного реферала участнику начисляется определенная сумма, но это происходит только после того, как реферал внесет свою долю средств в организацию финансовой пирамиды – он должен также купить уровень. После этого участник (куратор) может перейти на следующий уровень, внося еще более значительную сумму и так до бесконечности, точнее, до того, как куратор выйдет на последний уровень пирамиды. Казалось бы, все справедливо: став участником нижнего уровня пирамиды создателя, «клиент» становится, в свою очередь, верхним уровнем своей собственной пирамиды, и должен получить высокие доходы от рефералов. Но получается совсем по-другому.

Более 90 %⁶ рефералов не работают, не привлекают участников (а прибыль должна идти со всех уровней рефералов), более половины на момент регистрации не покупают уровень. При этом утверждается, что вы можете внести 1 доллар, а получить 10 000 (например), и этот 1 доллар вам вернется после того, как вы привлечли первого реферала, купившего уровень. Конечно, это ложь, так как, чтобы привлечь рефералов, вам надо затратить деньги, и они будут явно больше, чем один доллар (или сколько там). В результате зарабатывают создатели финансовой пирамиды, и крохи достаются тем, кто регистрируется в самом начале. Потом пирамида закрывается, а если учесть, что основная их часть принимает для расчетов титульные знаки Webmoney, то обычно кошельки создателей блокируют еще до того, как участники получать какую-нибудь существенную прибыль. Это то, что в Интернете называется сетевым маркетингом или МЛМ, хотя, по сути, им не является. Примечательно,

что термины MLM и «сетевой маркетинг» активно используются «пирамидостроителями», видимо, для пущей важности и значимости. Однако сетевой маркетинг (МЛМ) и финансовая пирамида – совершенно различные понятия. Другой вид финансовой пирамиды – это так называемые экономические игры. Для того, чтобы вступить в такую игру, необходимо купить уровень (он может называться как угодно), и начать привлекать рефералов. Пирамиды подобного рода существуют годами, а на создание их устроители иногда затрачивают колоссальные средства. Примером такой пирамиды может служить игра «Золотой Клон». Нуір фонды появились после возникновения Интернета. Выплаты совершают с вкладов прошлых вкладчиков. Таким образом, нуір-фонд представляют я собой обыкновенную финансовую пирамиду типа МММ. Срок работы их различен – от нескольких дней до года и более. Но итог нуір-инвестиций всегда одинаков – фонды закрываются вместе со всеми деньгами и вкладчиков. Нуір – это пирамида. количество нуір-инвесторов не сокращается, поскольку в Интернете постоянно появляются новые пользователи. Средств для получения дохода с помощью обыкновенных инвестиций: в банки, золото, акции и так далее, у них нет. Тогда пользователи Интернета прибегают к инвестированию в нуір-фонды. Естественно, что впоследствии люди теряют вложенные деньги.

«Буксы» - это сайты, где участники просматривают сайты за деньги. При этом просмотр сайта стоит намного дешевле, чем указано в расценках для рекламодателей. Такого быть не может, поскольку не образуется прибавочной стоимости сервиса, а значит, выплаты начисляются за счет вложений других участников. Вложения состоят в покупке рефералов и премиум-аккаунтов. «Буксы» работают от нескольких дней до нескольких лет, обычно минимальная выплата в них очень высока, либо низкая, но затем быстро повышается. Подводя итог вышесказанному, можно предположить, что бороться с подобными организациями в «виртуальном мире» можно лишь с помощью государственного регулирования и повышения осведомленности населения о рисках участия в вышеописанных предприятиях.

Выдающиеся финансовые пирамиды

Самая первая финансовая пирамида была создана Джоном Ло в 1720 году во Франции. В то время французская финансовая система уже давно дышала на ладан: казна пуста, долги огромны, банки бедны, в хозяйстве упадок и застой. Все эти болезни Джон предлагает вылечить с помощью государственного банка, который имел бы право печатать деньги по собственному усмотрению. «Если бы мне только доверили воплотить мои идеи на практике, я смог бы построить самую успешную финансовую систему на континенте», – пишет Ло в дневнике. И однажды ему предоставляется подобный шанс.

В сентябре 1715 года умирает Людовик XIV и место правителя при малолетнем наследнике занимает регент Филипп Орлеанский, которому Ло уже несколько лет методично внушает свои идеи. Регенту все очень нравится, и он разрешает Ло учредить банк, но не государственный, а частный. Впрочем, не принципиально: новое учреждение было тесно связано с правительством. Долгожданное событие состоялось в мае 1716 года, а банк имел потрясающий успех: при поддержке регента Джон стал контролировать все денежные и кредитные потоки в стране. Банкноты Всеобщего банка, выпуск которых Красавчик Ло успешно регулировал, довольно быстро внедрялись в обращение и принимались охотнее металлических монет. Кроме того, банк давал ссуды под умеренные проценты, а кредиты сознательно направлял в промышленность и торговлю. Во французской экономике наметилось долгожданное оживление

Джон Ло мог бы стать настоящим спасителем Франции, но созданием банка дело не ограничилось. В конце 1717 года Джон организовал Миссисипскую компанию. Во время широкой рекламной кампании, на которую не поскупился Красавчик Ло, рассказывалось о несметных богатствах этого района Америки. А также о том, что мощный торговый флот уже начал перевозить в Европу из Нового Света драгоценности, пряности, табак и шелк. Вдобавок ко всему в Париже стали поговаривать, что в Луизиане обнаружено несколько

золотых месторождений и что на их разработку Миссисипской компании предоставлен аванс в 25 млн банкнотами. Цена акций в считанные дни взлетела с 5000 до 8000 ливров.

На самом деле долина Миссисипи в ту пору состояла из пары бедных деревушек, а весь торговый флот нового акционерного общества насчитывал всего 10 обветшалых кораблей. Ничтожная часть тех огромных денег, которые собрала компания путем выпуска своих акций, вкладывалась в кораблестроение и товары, большая же оказалась вложенной в облигации государственного долга. Фактически компания взяла на себя весь государственный долг – около 2 млрд ливров. Но горе-акционеры ничего об этом не знали и с ажиотажем скупали акции. А дальше все пошло по кругу: чем больше акций приобреталось – тем популярнее они становились и тем богаче становилась компания. Это позволяло ей тратить все больше средств на рекламу, а значит, вызывать новую волну интереса. Пункты продажи акций начали осаждать толпы покупателей. Графы и бароны выстаивали многочасовые очереди, чтобы попасть на прием к Джону Ло. А секретарь компании в считанные дни сколотил себе состояние на взятках за внеочередной прием.

Еще более странные вещи творились на улочке Кенкампуа, где возникла и расцвела биржа. С утра до вечера здесь шумела толпа, которая продавала и покупала. Цена акций поднялась до 10 тысяч, потом до 15 и остановилась на 20 тыс. ливров. Стремительно выросли огромные состояния, а алчность объединяла все сословия, которые нигде больше, даже в церкви, не смешивались. Знатная дама «толкалась» рядом с извозчиком, герцог торговался с лакеем, а аббат мусолил пальцы, расплачиваясь с лавочником. В расчетах за акции золото и серебро принимали неохотно. Между тем в разгар бума цена 10 акций равнялась 14 или 15 центнерам серебра! Почти все платежи производились в банкнотах. И все это бумажное богатство – акции и банкноты – создал Джон Ло.

В январе 1720 года Джон Ло был вознагражден за труды. Его назначили министром финансов Франции. Это и неудивительно: благодаря стараниям Ло государственная казна за короткое время пополнилась добровольными взносами граждан в размере нескольких сотен миллионов ливров. Акционерное общество фактически взяло на себя весь государственный долг Франции. Воцарился именно тот порядок, о котором мечтал Джон: кредит процветает, биржа работает, денег много, экономика развивается. Но такой порядок не мог быть долговечным, несмотря на оптимизм шотландца. Наиболее дальновидные купцы и спекулянты стали избавляться от банкнот

и акций, приобретая недвижимость, золото и ходовые товары. К сентябрю 1720-го, когда вся нелицеприятная правда о делах компании выплыла наружу, за бумажные деньги давали лишь четвертую часть их номинала серебром, а акциями разжигали камин. Ло был вынужден ввести фиксированный курс акций, печатать еще больше денег, но ничего не помогало: его империя рушилась прямо на глазах. Цены на все товары резко повысились, нависла угроза голода. И к ноябрю банкноты перестали быть законным средством платежа.

За Джоном Ло начали охотиться толпы людей с требованием вернуть их деньги. Парламент потребовал либо повесить его, либо заточить в Бастилию. Но Красавчику Ло, при поддержке регента, удалось сбежать за границу. Последние годы шотландец провел в Венеции, деля свой досуг между игрой, светскими беседами и работами над объемным трактатом «История финансов времен регентства».

Самая знаменитая финансовая пирамида

Финансовая пирамида, созданная Чарльзом Понци в 1919 году, стала основой многих современных финансовых пирамид. В 1919 году Понци на одолженные у знакомого мебельного торговца Дэниелса 200 долларов создал фирму.

Компания регистрируется в Бостоне и называется «Компания по обмену ценных бумаг» («The Securities Exchange Company»). Компания занималась арбитражными сделками. Компания выдавала долговые расписки, в которых обязывалась выплатить на каждую

полученную 1000 долларов 1500 долларов через 90 дней. Весной 1920 Понци передал управление компанией 18-летней Люси Мартелли. А сам, купив дорогой особняк в банковском квартале, наслаждался богатством.

Пирамида рухнула летом 1920 года вследствие иска Дэниелса, который, несмотря на отданные 200 долларов, захотел 50 % прибыли от компании Понци. По тогдашнему законодательству данный иск разрешал заморозить средства Понци, которые находились на счетах в банках. Также 26 июля Понци объявляет о временной приостановке приёма вкладов в связи с проверками налоговиков. Это было ошибкой, вкладчики побежали толпой забирать деньги. 12 августа 1920 года Понци был задержан в связи с результатами проверки, выявившей задолженность в 7 млн, а средств на счетах 4 млн 25 октября 1920 года фирму Понци признают банкротом, а 30 октября Чарльза Понци осуждают на пять лет.

Самая крупная финансовая пирамида

11 декабря 2009 года агенты ФБР арестовали бывшего председателя совета директоров фондовой биржи США Nasdaq Бернарда Мэйдоффа, обвиняемого в мошенничестве путем создания финансовой пирамиды, передает агентство Reuters.

В среду, 10 декабря сам Мэйдофф рассказал сотрудникам принадлежащей ему компании Bernard L. Madoff Investment Securities LLC, что он занимался махинациями с активами клиентов и потерял при этом \$50 млрд⁷.

Зачитывая приговор 71-летнему Бернарду Мэйдоффу, федеральный окружной судья в Манхэттене Дэнни Чин заявил, что масштабы мошенничества подсудимого вынуждают его послать сигнал потенциальным последователям афериста, а также его жертвам, настаивавшим на суровом наказании. То есть, воздать подсудимому по максимуму, которого требовало обвинение - 150 лет тюрьмы.

Судью не разжалобило ни заявление Мэйдоффа о том, что сведения о страданиях жертв своего мошенничества превратили его жизнь в пытку, ни ходатайство адвоката, просившего ограничить срок заключения подзащитного 12-ю годами. Накануне суд также санкционировал конфискацию имущества Мэйдоффа на общую сумму 170 миллиардов долларов.

Бернард Мэйдофф, создав невиданную по масштабам финансовую пирамиду, обеспечивал своим вкладчикам до 13 % годовых. Это позволило ему за 20 лет привлечь около 65 миллиардов долларов. Все эти годы он обманывал клиентов и надзорные органы, не инвестируя деньги, а держа их на своих личных банковских счетах, выдавая часть в виде прибыли клиентам, если они требовали.

Мэйдофф признался по всем 11 пунктам судебного обвинения, включая отмыwanie денег, мошенничество и лжесвидетельство. В результате краха его финансовой пирамиды пострадали ряд банков, финансово-инвестиционных компаний, страховых и благотворительных фондов не только в США, но и в странах Европы.

В своем последнем слове Мэйдофф назвал свои преступления "неверными расчетами, проблемой и трагической ошибкой". Повернувшись к жертвам, присутствовавшим в зале суда, Мэйдофф сказал: "Я прошу у вас прощения. Я знаю, что это вам не поможет".

Но жертвы не были простить престарелого мошенника.

Среди жертв мошенника Берт Росс, бывший мэр соседнего с Нью-Йорком городка Форт Ли, потерял на афере Мэйдоффа 5 миллионов долларов. Он желает Мэйдоффу пожить еще как можно дольше, чтобы сполна насладиться "небом в клеточку".

Бернард Мэйдофф завершает свой жизненный путь, и я настаивал, чтобы судья послал его на всю оставшуюся жизнь в тюрьму, которую Мэйдофф покинет только после смерти. И когда это произойдет, никто на земле не будет его оплакивать, и он отправится прямо в преисподнюю.

Бернард Мэйдофф имеет право опротестовать приговор в апелляционном суде. Но, по мнению правового эксперта Джеффри Тубина, это мало что изменит.

Он может теоретически подать апелляцию. Но не надо забывать, что он сам признал себя виновным, хотя мог этого не делать. Для признавшего себя виновным шанс выиграть апелляцию нереален. Федеральное законодательство предусматривает возможность досрочного освобождения после отбытия 80 процентов срока. В случае с Мэйдоффом это означает 120 лет. Так что фактически для него это пожизненное заключение.

Самая последняя раскрытая в России финансовая пирамида

В марте 2010 года в Москве задержаны организаторы крупной финансовой пирамиды. Действовали они с размахом - за пять лет открыли филиалы практически во всех крупных городах России, а также на Украине и в Казахстане. Преступный бизнес приносил мошенникам по миллиону рублей ежемесячно.

Сотрудники управления "К" МВД России, занимающегося электронным мошенничеством, направляются туда, где за пять лет побывали сотни доверчивых граждан. С каждым подъемом по этой лестнице таяли надежды не только на то, что ты заработаешь денег, но и что тебе вернут твои.

У компании "Интуэй" американская легенда и вывеска: учредители - россияне, двое мужчин и супружеская пара. У фирмы солидный сайт в интернете, сеть представительств в России и ближнем зарубежье. Достаточно взноса - и ты партнер.

Ирина Зубарева, руководитель пресс-службы управления "К" МВД России: "Нужно было внести определенную сумму денег - от 4000 до 80000 рублей. Злоумышленники предлагали либо "бизнес-пакеты", либо ценные бумаги. Обещали, что через какое-то время вы сможете получить квартиру в любой точке мира, либо другую недвижимость, но для этого вам нужно привести с собой какое-то количество людей".

Раскрытой оперативниками "пирамиде XXI века", казалось, удалось невозможное: привлечь пенсионеров в электронную коммерцию. На лекциях рассказывали, как играть на фондовом рынке, как сделать свой сайт и с помощью него продавать то, что тебе скажут.

Со времени МММ появилось множество способов обмана населения: к выдаче ничем не обеспеченных облигаций и векселей добавились фиктивные биржи в Интернете и чудотовары "карточки здоровья", якобы защищающие от болезней и вредных излучений. Фирма "Интуэй" предлагала весь ассортимент.

Сотрудник компании: "Мы учим людей, чтобы они стали зарабатывать деньги, из своей нищеты пенсионной вылезли и стали жить, как люди".

Уже через месяц после вступления в дело "партнеры" понимали, что прибыли им не дожидаться. Дальше обещаний дело не шло. При обыске в офисе нашли целую кипу писем с жалобами.

Ирина Зубарева, руководитель пресс-службы управления "К" МВД России: "Ссылались на экономический кризис и говорили, что "через три года всё обещанное вы получите, но тем не менее, чтобы состоять в нашей организации, нужно приводить как можно больше клиентов". И люди были вынуждены привлекать таких же потенциальных жертв".

Учредители преступного бизнеса жили на широкую ногу: съезды лидеров компании проходили только в самых престижных отелях. Из произведенных "Интуэй" продуктов работал, в сущности, только один: электронная система, которая позволяла переводить деньги за рубеж.

По оценкам экспертов, жертвами мошенников стали десятки тысяч граждан в России, Украине и Казахстане. Руководитель украинского филиала объявлен в международный розыск; в отношении московских учредителей решается вопрос о возбуждении уголовного дела.

Заключение

Проанализировав такое явление, как финансовая пирамида можно сделать некоторые выводы. Для возникновения финансовых пирамид в стране необходимо наличие рынка акций или ценных бумаг, отсутствие законодательных ограничений на организацию деятельности финансовых структур, действующих по пирамидальному принципу, платежеспособность населения и наличие склонности населения к вложению денежных

средств в финансовые институты. Данная мошенническая схема представляет собой способ наживы финансовых компаний путем привлечения вкладов населения посредством ложных обещаний высокой доходности, однако выплаты производятся лишь тем, кто вложил свои средства ранее. В результате такая финансовая компания терпит крах, а ее организаторы скрываются со всеми добытыми деньгами.

Отрицательные социально-экономические последствия деятельности финансовых пирамид вынуждают государства принимать меры на законодательном уровне. Так например, в России данной проблемой занимается Федеральная служба по финансовым рынкам (ФСФР России). В задачи этого государственного органа входит контроль деятельности финансовых пирамид, принятие мер по предотвращению возникновения новых мошеннических организаций, предупреждение и информирование населения о возможных рисках и опасностях. Регулярно на официальном сайте ФСФР России в сети Интернет публикуется список организаций и частных лиц, осуществляющих привлечение денежных средств физических лиц под высокие проценты для инвестирования, в том числе, в инструменты рынка ценных бумаг, и имеющих признаки «финансовых пирамид». Кроме того, служба проводит кампании по предоставлению населению России информации о критериях, позволяющим вкладчикам оценить деятельность компании. На данный момент ФСФР имеет множество проектов по пресечению деятельности финансовых пирамид на территории России. Служба хочет получить право контролировать всю рекламу, рассчитанную на частных клиентов инвестиционных компаний. А еще - обязать финансовые компании рассказывать о своих конечных владельцах и страховать гражданскую ответственность. Однако возникают трудности, поскольку в настоящее время ФСФР не имеет полномочий регулировать рекламу, такое право есть только у Федеральной антимонопольной службы (ФАС). Но просто запретить рекламу недостаточно. Сегодня многие финансовые пирамиды вроде бы и не предлагают финансовых услуг, - например, действуют через договоры займа, которые закон не регулирует. внести изменения в закон "О рекламе" предлагается не раньше весны 2010 года. Кроме того, в ФСФР предлагают создать систему страхования от недобросовестного поведения финансовых компаний перед клиентами. Действовать она может по принципу уже работающей в России системы страхования банковских вкладов. Но все же даже этих мер может быть недостаточно, поскольку причины добровольного участия вкладчиков в деятельности сомнительных финансовых компаний во многом объясняются психологическими аспектами. Многие люди в силу своих убеждений склонны к совершению ошибок. Иногда они наотрез отказываются принимать явное, поскольку категорически убеждены в собственной правоте. Очевидно, что немаловажную роль играет и жадность, свойственная значительной части населения. В данном случае действует правило: чем больше процент по вкладу, тем больше инвестор укрепится в желании вложить свои сбережения именно в эту компанию.

«По данным независимых экспертов, количество пострадавших граждан от деятельности 2000 финансовых "пирамид" оценивается в 20 - 40 миллионов человек. Размер нанесенного им ущерба оценивается в 50 - 80 триллионов неденоминированных рублей (50 -80 миллиардов рублей - в ценах 1998 года). Федеральный общественно-государственный фонд по защите вкладчиков и акционеров за 10 лет деятельности выплатил компенсацию 2 миллионам граждан, пострадавших от деятельности 452 финансовых компаний. Регистрация вкладчиков, имеющих право на получение компенсаций, производится во всех региональных отделениях фонда. Право на выплаты имеют граждане, представившие копии финансовых документов, подтверждающих факт внесения денежных средств во все финансовые компании: договоры, операционные книжки, векселя, квитанции приходного кассового ордера и т.д.»⁸

Итак, вследствие проделанной работы можно сказать, что финансовые пирамиды являются чрезвычайно распространенным по всему миру явлением, приносящим огромные убытки вкладчикам. На данный момент появилось относительно новое явление финансовых пирамид

в Интернете, где мошеннические организации, действующие по принципу МЛМ имеют широкие возможности и большие преимущества.

Таким образом, проблема финансовых пирамид должна решаться не только на государственном уровне, но и на уровне каждого индивида, поскольку успешная деятельность этих компаний зависит от осведомленности вкладчика и его желания заработать наибольшее количество денег.

Список литературы

1. Большой экономический словарь/ Под ред. А.Н. Азрилияна. 5-е изд. доп. и перераб. М.: Институт новой экономики, 2012. С. 677.
2. Борисов А.Б. Большой экономический словарь. М.: Книжный мир, 2003. С. 528.
3. «Виды финансовых пирамид»// <http://www.indexpay.ru/indexpay.ru/finansovye-afery-v-internete-i-vne-ego/vidy-finansovykh-piramid.-prodolzhenie..html>
4. Вугальтер А.Л. Фундаментальная экономия. Динамика / А. Л. Вугальтер. – М.: ЗАО «Издательство «Экономика»», 2017. – 371 с.
5. Гейдж Р. Как построить многоуровневую денежную машину / Гейдж Р. – М.: Фаир-пресс, 2011. – 384 с.
6. Зыкова Т. «Конверт от Лени Голубкова»// "Российская газета" - Федеральный выпуск №4056 от 28 апреля 2016 г.
7. Лазарец Е., Давыдов А. «Создатель финансовой пирамиды приговорен к 150 годам тюрьмы»// www.svobodanews.ru/content/transcript/1765985.html
8. Логинов О.И. Бешеные деньги. От фальшивых монет до финансовых пирамид / О. И. Логинов. – М.: Эксмо, 2008. – 448 с.
9. Логинов О.И. Мошенники и аферисты. Как не стать жертвой обмана / О. И. Логинов. – М.: Эксмо, 2009. – 640 с.
10. Райзберг Б.А., Лозовский Л.Ш., Стародубцева Е.Б. Современный экономический словарь. 2-е изд., испр. М.: ИНФРА-М, 1999. С. 248.
11. Румянцева Е.Е. Новая экономическая энциклопедия. – М.: ИНФРА-М, 2005. С. 389–390.
12. «Русские народные пирамиды»// журнал «Наши деньги», апрель 2018, №5
13. Чечулинский А. «Крупная финансовая пирамида разоблачена в Москве» // <http://www.1tv.ru/news/world/150148>
14. Большой экономический словарь/ Под ред. А.Н. Азрилияна. 5-е изд. доп. и перераб. М.: Институт новой экономики, 2012. С. 677.
15. Райзберг Б.А., Лозовский Л.Ш., Стародубцева Е.Б. Современный экономический словарь. 2-е изд., испр. М.: ИНФРА-М, 1999. С. 248.
16. Борисов А.Б. Большой экономический словарь. М.: Книжный мир, 2003. С. 528.
17. Румянцева Е.Е. Новая экономическая энциклопедия. – М.: ИНФРА-М, 2005. С. 389–390.
18. «Русские народные пирамиды»// журнал «Наши деньги», апрель 2018, №5
19. «Виды финансовых пирамид»// <http://www.indexpay.ru/indexpay.ru/finansovye-afery-v-internete-i-vne-ego/vidy-finansovykh-piramid.-prodolzhenie..html>
20. Лазарец Е., Давыдов А. «Создатель финансовой пирамиды приговорен к 150 годам тюрьмы»// www.svobodanews.ru/content/transcript/1765985.html
21. Татьяна Зыкова «Конверт от Лени Голубкова»// "Российская газета" - Федеральный выпуск №4056 от 28 апреля 2016 г.

Павлова Нина Егоровна
учитель математики, информатики и ИКТ
МБОУ «Хочашевская ООШ»
Ядринского района ЧР

«Путешествие в страну Экономика»

Актуальность проекта

Повышение интереса к экономическому воспитанию в новых и весьма противоречивых условиях социальной жизни закономерно, так как от экономической культуры во многом зависит преодоление трудностей в политической, социальной и культурной жизни общества. Обращение к экономическому воспитанию детей дошкольного возраста является актуальным вопросом на современном этапе, так как дети быстрее впитывают атмосферу новой реальности, лучше адаптируются к ней.

В современном мире ребенок поневоле встречается с экономикой, даже если его не учат этому. Он узнаёт, что такое «моё», «твое», «наше», «обмен», «деньги», «цена» и пр.. Введение элементов экономического воспитания в образовательную деятельность с дошкольниками - это не дань моде, а, прежде всего, необходимость ещё в детстве дать детям представление о рыночной экономике и её закономерностях, способствовать развитию самостоятельности детей.

Обучение экономической культуре не сводится к тому, чтобы учить зарабатывать деньги. На первый план ставится формирование нравственных понятий: честность, обязательность, умение подчинять свои желания возможностям, законопослушность, взаимопомощь и пр. А также ориентация дошкольников в экономическом пространстве современного мира на материале в соответствии с возрастными возможностями.

Цель проекта:

формирование представлений об элементах экономики у старших дошкольников, через обогащение различных видов деятельности экономическим содержанием;

Задачи:

Обучающие

- познакомить детей с профессиями связанными с экономикой;
- раскрыть сущность понятия «доход» (*заработная плата, пенсия*), познакомить детей с ведением хозяйства;
- дать представление о денежных знаках (*монета, купюра*) России и других стран;
- учить воспринимать и ценить окружающий мир, как результат труда людей;

Развивающие:

- формировать экономическое мышление через знакомство с экономическими понятиями (*деньги, товар, заработная плата*);
- формировать на доступном уровне взаимосвязь понятий «*труд- продукт – деньги*» и то, что стоимость продукта зависит от качества.
- наполнить развивающую среду в группе экономическим содержанием;

Воспитательные:

- воспитывать такие качества, как бережливость, рациональность, экономность, трудолюбие;
- воспитывать любовь и уважение к старшим;
- вовлекать родителей в активное сотрудничество;

Вид проекта: Информационно-творческий

Продолжительность: с 9 по 30 января 2017 года

Участники проекта:

дети старшего дошкольного возраста (5-7 лет),
воспитатели группы,
родители.

Предполагаемые результаты:

Создание предметно-развивающей среды по данной теме.

Активное использование в различных видах деятельности основных экономических понятий (деньги, цена, товар, семейный бюджет и пр.).

Умение осознавать и соизмерять свои потребности и возможности.

Формирование знаний о том, что расходы семьи не должны быть расточительными и что ребенок может, будучи экономным, их уменьшить.

Осознавать, что сбережения семьи – это денежные средства, которые могут остаться, если разумно расходовать свои доходы, и могут быть использованы для отдыха всей семьей или приобретения необходимых, вещей.

Осознание на доступном уровне взаимосвязи понятий: «труд - продукт - деньги» и «стоимость продукта в зависимости от качества».

Воспитывать такие качества, как: бережливость, рациональность, расчетливость, экономность, трудолюбие, и вместе с тем щедрость, честность, отзывчивость, доброта (приводить примеры материальной взаимопомощи, поддержки и т. п.).

Понимать, что реклама может помочь, если она правдива, и напротив, навредить, бюджету семьи и здоровью человека.

Этапы проекта:

1 этап – Проблема. Ребенок очень рано включается в **экономическую жизнь семьи**, сталкивается с деньгами, рекламой, ходит с родителями в магазин, участвует в процессах купли-продажи, овладевая, таким образом, **экономической информацией на житейском**, часто искаженном уровне. Повседневная жизнь, семья, общение со сверстниками, наконец, воспитательно-образовательная работа в условиях детского сада формируют тот опыт, который становится базой для дальнейшей работы по экономическому воспитанию. Однако, в связи с недостаточной изученностью данной проблемы педагогами ДОО не систематично, фрагментарно проводится целенаправленная работа по формированию у детей интереса к экономике, не полностью уделяется внимание формированию логических структур мышления, развитию креативных способностей. Явно недооцениваются на практике такие вопросы, как формирование у дошкольников пытливости, любознательности, самостоятельности.

Исходя из вышеизложенного, актуальность проблемы экономического воспитания дошкольников определяется социальным заказом.

Изучение справочной, методической литературы.

Информирование родителей о планировании работы с детьми по проекту «Путешествие в страну Экономика».

Подбор художественной литературы для детей по выбранной тематике.

Подбор необходимого оборудования и пособий для практического обогащения проекта.

2 этап - Составление плана совместной работы с детьми, педагогами и родителями:

подбор материала и оборудования для образовательной деятельности, бесед, сюжетно-ролевых, дидактических, интерактивных игр с детьми, связанных с тематикой проекта; оформление папок передвижек по теме проекта, подборка информации, иллюстраций, литературы; беседы с родителями о необходимости участия их в проекте.

3 этап - Мероприятия с детьми.

Познавательное развитие.

- Организованная образовательная деятельность: «Путешествие в прошлое денег», «Путешествие Рубля»
- Рассказ воспитателя: «История денег», «Зачем нужны деньги», «Откуда берутся деньги»
- Просмотр презентации «Что такое деньги», «**История денег**».
- Рассматривание книг, иллюстраций, фотографий с монетами и купюрами – «Путешествие в прошлое денег».
- Исследование денег. (Из чего сделаны, их свойства и виды: бумажные, металлические).
- Дидактические игры: «Четвертый лишний», «Кому что нужно», «Семейный бюджет», «Собери монету», «Хочу и надо», «К какой профессии относится»
- Просмотр мультфильмов: « Бизнес крокодила Гены», « Как мужик корову продавал», «Простоквашино. Клад», «Барбоскины и реклама».

Речевое развитие.

- Чтение художественных произведений: «Царевна-лягушка», «Морозко», «Сказка о рыбаке и рыбке», «Дюймовочка», «Муха-цокотуха», «Чудеса в кошельке». «Федорино горе», «Вершки и корешки», «Петушок и бобовое зернышко» и т.д.
- Чтение и заучивание пословиц и поговорок о деньгах.
- Составление описательных и творческих рассказов «На что потрачу деньги».

Социально-коммуникативное развитие.

- **Ситуативные беседы: «Что купить».**
- **Сюжетно-ролевые игры: «Магазин», «Супермаркет», «Кафе», «Стройка», «Парикмахерская» и т.д.**
- **Создание предметно - развивающей среды и совместное изготовление атрибутов: оформление мини- музея «Страна Экономика», изготовление альбомов «Современные монеты и купюры России», «История денег», «Деньги разных стран мира»**
- **Посещение краеведческого музея, экскурсии к банкомату, в магазин.**

Художественно-эстетическое развитие.

- Рисование: «На что потрачу деньги».
- Изготовление с детьми «денежных единиц» для магазина.
- Конструирование: «Супермаркет», «Магазин», «Витрины магазина»

Мероприятия с родителями:

- Выставка творческих работ детей.
- Оформление папок-передвижек для родителей на тему: «Экономическое воспитание».
- Рекомендации о том, какую литературу можно прочесть детям по этой теме.
- Участие в создании мини-музея «Страна Экономика»
- Консультация для родителей: «Расскажите детям, как строится ваш семейный бюджет».
- Изготовление атрибутов для сюжетно-ролевых игр.
- Предоставление коллекции старинных монет.
- Беседы с родителями об организации экскурсии в магазин, краеведческий музей.
- Выставка семейного творчества «Где и зачем нужны деньги»

Заключительный этап:

- Итоговое развлечение «Экономный Буратино»
- Выставка детского творчества «На что потрачу деньги».
- Организация мини-музея «Страна Экономика».
- Презентация проекта.

Ожидаемый результат

Показателями эффективности реализации проекта являются следующие критерии:

Дети используют в сюжетно-ролевых играх понятия деньги, цена, товар.

Бережно относятся к своим вещам, игрушкам, книгам.

Дети осознают и соизмеряют свои потребности и возможности.

При коммуникативном общении со сверстниками и взрослыми рассказывают, обсуждают ситуации, когда вследствие экономии денежных средств семейного бюджета были сделаны более важные приобретения, в том числе организован семейный отдых.

ПРИЛОЖЕНИЕ

ИГРЫ НА РАЗВИТИЕ ЭКОНОМИЧЕСКОГО ОБРАЗОВАНИЯ

«Хочу и надо»

Цель: познакомить детей с многообразием потребностей и ограниченными возможностями. Научить определять разницу между «хочу» и «надо».

Правила: определить, к какому понятию — «хочу» или «надо», — относится изображенный на карточке предмет, и приклеить картинку на соответствующее панно.

Материал:

карточки, на которых изображены дом, одежда, продукты питания, вода, кошка, собака, велосипед, сладости, мороженое, автомобиль, кукла, компьютер, телевизор, цветы и т.п.; игровое поле.

«Кому что нужно»

Цель: закрепить знания детей о предметах труда людей разных профессий.

Правила: разложить карточки в соответствии с профессией человека.

Материал: карточки с изображениями людей разных профессий (Повар, Портной, Художник, Учитель, Столяр, Врач) и орудий труда (швейная машина, указка, станок, шприц, краски, кастрюля).

«Кто что делает?»

Цель: Расширить знания детей о профессиях и трудовых действиях; воспитать интерес к новым профессиям, уважение к труду взрослых.

Материал: Карточки с изображением профессии (продавец, повар, кассир, художник, банкир) и трудового действия (взвешивает товар, готовит еду, рисует, беседует, отсчитывает деньги, показывает рекламные образцы и др.)

Содержание: Ребенок, взяв карточку, называет профессию. Находит соответствующую карточку с изображением трудовых действий и рассказывает о них.

Вариант: Дети подбирают инструменты (картинки), которые необходимы для работы людей тех профессий, которые изображены на сюжетных картинках

«Кто трудится, кто играет»

Цель: закрепить представления детей о различии трудовой и игровой деятельности (трудовой — нетрудовой).

Материал: Набор карточек с изображением трудовых и игровых процессов.

Содержание: У каждого ребенка — набор парных карточек (трудовая — игровая деятельность). Ребенок описывает изображения, называет процессы (мальчик чистит ботинок, девочка стирает кукольное белье, дети танцуют, играют и т.д.), устанавливает отличия (наличие результата труда или его отсутствие)

Игра «Кто что производит»

Цель: подчеркнуть, что для выполнения различных работ необходимы определенные знания и умения.

Правила: соединить стрелочкой, кто что производит.

Материал: изображения готовой продукции, людей разных профессий; карандаш. Повар у плиты, Токарь у станка. Садовод в саду, Художник за мольбертом, Портной за швейной машиной.

«Какие бывают доходы?»(деньги и их назначение)

Цель: Уточнить знания детей об основных и дополнительных доходах; усовершенствовать навыки самостоятельного определения видов доходов (основные и неосновные).

Материал: Карточки с изображением основных видов деятельности, за которые взрослые получают основной доход — заработную плату (работа парикмахера, врача, столяра, плотника, ткачихи и др.), и видов деятельности, направленных на получение натуральных продуктов (сбор ягод, грибов; работа в саду, огороде и др.), дающих дополнительный доход.

Содержание: Дети рассматривают карточки, называют деятельность взрослых, полученный результат, выделяют основные и дополнительные доходы.

«Товарный поезд»

Цель: Закрепить знания детей о месте изготовления товара; классифицировать товар по месту производства.

Материал: Карточки с изображением товара, плоскостное изображение товарного поезда с вагонами.

Содержание: Дети раскладывают товар по вагонам так, чтобы в каждом оказался товар, одинаковый по месту производства. Например, мясопродукты — продукция мясокомбината, молочные продукты — продукция молокозавода и т.д.

Вариант: Дети группируют предметы по месту производства: мебель — мебельная фабрика, посуда — фаянсовый завод, игрушки — игрушечная фабрика и т.д.

«Маршруты товаров»

Цель: Развить у детей умение различать товары по их принадлежности к определенной группе (бытовая техника, промышленные товары, мебель, сельхозпродукты и др.).

Материал: Картинки с изображением товаров или реальные предметы и игрушки, таблички с названием магазинов: «Одежда», «Мебель», «Бытовая техника», «Сельхозпродукты» и т.п.

Содержание: Каждый ребенок выбирает карточку-картинку, называет, что на ней нарисовано, и определяет, в какой магазин можно увезти этот товар. Выигрывает тот, кто правильно подберет карточки к табличкам с названием магазина

«Собери вместе»

Цель: Расширить представления детей о товарах; научить группировать их по разным признакам.

Материал: Карта (панно) с изображением различных товаров.

Содержание: У каждого ребенка — карта, на которой нарисованы разные предметы.

Используя круги (диаграммы) Эйлера - Венна, дети объединяют предметы по различным признакам: съедобные — несъедобные; игрушки — орудия труда; товары, обязательные для каждого — необязательные, и т.д.

«Что быстрее купят?»

Цель: Развить умение устанавливать зависимость между качеством товара, его ценой (стоимостью) и спросом на него.

Материал. Карточки с изображением качественных и некачественных товаров (платья для куклы, на одном из них не хватает нескольких пуговиц; машины-игрушки, на одной из них фары разного цвета; ботинки, на одном нет шнурка).

Содержание: Ребенку предлагается пара карточек с изображением одинаковых товаров. Из двух предложенных вещей ребенок выбирает ту, которую купят быстрее, и объясняет причину своего выбора.

«Что и когда лучше продавать?»

Цель: Закрепить знания детей о спросе на товар, о влиянии фактора сезонности (времени года) на реальный спрос.

Материал. Карточки с изображением магазина и окружающей его среды в разное время года (летом, зимой и т. д.); мелкие карточки с изображением сезонных товаров.

Содержание: Дети заполняют магазины товарами в соответствии с сезоном. Например, панамки, сандалии, сарафан, бадминтон и др.— в «летний» магазин; шубу, шапки, варежки — в «зимний».

«Волшебный кошелек»

Цель: Уточнить знания детей о том, что можно и что нельзя купить.

Содержание: Педагог показывает рисунок и предлагает провести карандашом линии от того, что можно купить, к кошельку. Ребенок должен объяснить, почему не все можно купить и продать, что еще продается и покупается.

Рекомендации для родителей.

1.Разговаривайте с детьми, отправляясь вместе с ними за покупками.

Когда вы идете с ребенком в магазин за школьными принадлежностями или подарками к празднику, обязательно делитесь с ним своими мыслями по поводу цен и качества товаров.

Возьмите ребенка в банк.

Когда вы берете деньги из банкомата или направляетесь для этого в банк, возьмите с собой ребенка и объясните ему свои действия. Расскажите, каким образом можно заработать деньги, не снимая их с банковского счета.

Поговорите с детьми о вложении денег.

Приобретайте вместе с детьми акции компаний, с продукцией которых они знакомы. Специалисты утверждают, что начать этим заниматься можно и с детьми с младшего школьного возраста. Однако тут следует проявить осторожность, и, если вы видите, что ребенок не понимает, о чем идет речь, на какое-то время отложите реализацию этого «семейного мероприятия».

Неважно, воспользуются они в будущем приобретенными навыками или нет, главное – дать им такой шанс, с детства подготовить к тому, что у каждого человека есть варианты, позволяющие изменить свое финансовое положение к лучшему.

Определите норму выдачи денег, и подарите ребенку копилку.

Выдавайте ребенку деньги на карманные расходы и убедитесь в том, что часть этих денег он будет откладывать. Подарите ему копилку. Копилка – один из способов научить ребенка следить за тем, как растут его деньги. Посоветуйте своему сыну или дочери завести специальный дневник, в который он (она) будет записывать свои «финансовые операции».

Научите детей зарабатывать деньги.

Деньги не растут на деревьях, поэтому следует научить детей работать – для того, чтобы они имели собственный доход. Они могут начать, например, с того, что уберут разбросанные игрушки, вынесут мусор, или же соберут во дворе опавшие листья.

Помогите детям определить цель, для достижения которой они будут откладывать деньги.

Если ребенок имеет четкую цель, это заставляет его стремиться к осуществлению мечты. Независимо от того, что ребенок хочет приобрести – игрушку, велосипед или машину – помогите ему понять, что он получит это лишь в том случае, если будет упорно работать и копить деньги.

Покажите ребенку как пользоваться кредитной картой.

Обязательно познакомьте с кредитной картой.

Прежде чем дать в руки сына (или дочери) кредитку, подробно объясните ему, что такое кредит и как надо с ним обращаться.

Вовлекайте детей в обсуждение семейного бюджета и планирование отпусков.

Расскажите детям о необходимости оплачивать коммунальные услуги и о том, что каждая семья обязательно должна выделять деньги на непредвиденные расходы (неожиданно вышел из строя, скажем, водопроводный кран и надо купить новый). Объясните, что для того, чтобы съездить куда-нибудь на каникулы, надо потратить деньги на приобретение билетов, оплату гостиничных номеров и развлечений.

Расскажите детям о том, что такое пожертвования на благотворительные цели.

Жертвуя деньги на благотворительные цели, вы тем самым помогаете ребенку понять, почему люди делятся друг с другом и делают друг другу подарки. Такие «уроки радости» многим детям запоминаются на всю жизнь. Когда они становятся взрослыми, у них сохраняется ощущение, что акт дарения приносит истинное удовольствие и удовлетворение. Кроме того, передача пожертвований может стать естественным поводом для обсуждения с детьми непреходящих жизненных ценностей.

Будьте для ребенка примером.

На собственном примере демонстрируйте своим детям, как следует относиться к деньгам. Научитесь осмотрительно планировать семейный бюджет и разумно копить средства.

Русские пословицы и поговорки о деньгах

Без копейки рубля нет.

Был бы ум, будет и рубль; не будет ума, не будет и рубля.

Горе — деньги, а вдвое — без денег.

Горе — деньги нажить, а с деньгами и дураку можно жить.

Гроша нет за душой.

Денег ни гроша, да слава хороша.

Денежка без ног, а весь свет обойдет.

Деньги счет любят.

Деньги — что пух: только дунь на них — и нет.

Кто не богат, тот и копейке рад, а богатому — и тысячи мало.

Не горюй о деньгах: не они нас наживали, а мы их.

Нелегко деньги нажить, а легко прожить.

Отплатил той же монетою.

Тот без нужды живет, кто деньги бережет.

Трудовая денежка всегда крепка.

Уговор дороже денег.

Конспект «Путешествие рубля»

Цель: Формирование представлений детей об экономических понятиях: валюта, как денежная единица других стран, реклама, цена, товар.

Задачи:

Способствовать формированию умения работать командой, сопереживать, находить коллективный ответ путем обсуждения.

Вызвать желание доводить начатое дело до конца.

Формировать правильное отношение к деньгам как к предмету жизненной необходимости.

Воспитывать начала разумного поведения в жизненных ситуациях, связанные с деньгами.

Развивать самостоятельность мышления, связную речь.

Методические приемы: беседа, рассказ воспитателя, игровая мотивация, вопросы, рассматривание денег, выполнение экономических заданий, проблемная ситуация, сюрприз, разгадывание кроссворда.

Предварительная работа: чтение сказок, индивидуальная работа по экономическому воспитанию, решение логических задач, сюжетно – ролевые игры, разгадывание кроссворда, работа с картами – схемами, чтение художественной литературы, просмотр презентаций.

Материалы: Игровые карточки, карты-схемы, валюта (модели купюр и монет), набор игрушек, презентация, шоколадные монетки.

Ход занятия

Воспитатель: Ребята, посмотрите, кто пришел к нам в гости (ответы детей).

Правильно, это Буратино, но он пришел не один, а со своим другом, которого зовут «Рубль»-так называется и денежка нашей страны.

Буратино: «Здравствуйте, дорогие ребята! Мой друг очень любит путешествовать по миру и знакомиться с новыми друзьями. В этот раз он решил отправиться во Францию, Германию и Америку, чтобы найти себе там много новых друзей, но одним нам не справиться. Помогите!».

Воспитатель: Ребята, за вас решать я не могу. Давайте решать вместе, поможем Рублю или нет? Что будем делать? Как поступим? (ответы детей).

Воспитатель: А на чем можно добраться до других стран? Как вы думаете, ребята? (ответы детей)

Воспитатель: Пешком – нет, на машине – долго, а вот на самолете – быстрее.

Ну что, тогда проходим и садимся в самолет.

(дети садятся на стульчики – звучит музыка).

Воспитатель: Вот мы и прилетели, а какая это страна? (Ответы детей)

На экране появляется изображение героев сказки Ш. Перро «Красная Шапочка».

Вопросы: - Как вы думаете из какой сказки эти герои?

- Кто автор этой сказки?

- Как вы думаете, в какой стране жил писатель?(ответы детей)

Буратино сообщает, что они попали в страну, которая называется Франция. Воспитатель с детьми рассматривают карту страны, изображение флага. А чтобы познакомиться с денежной единицей Франции нужно выполнить задание.

«Продается – не продается». (Детям предлагается провести стрелкой к кошельку те товары, которые можно купить в магазине).

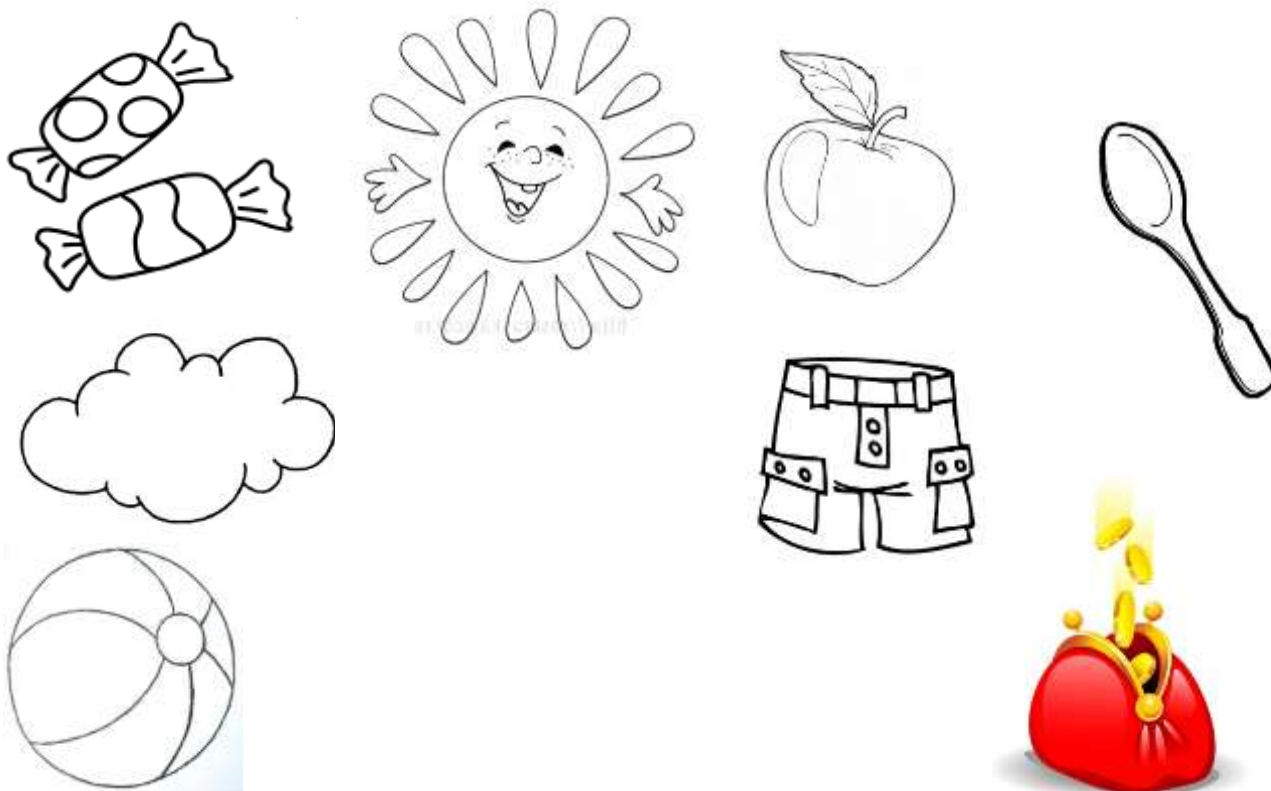

Воспитатель: Молодцы, ребята! Вы справились с заданием и можете познакомиться с «Франком». Так называются деньги во Франции (*дети рассматривают монету, а затем монету прикрепляют на карту Франции*).

Воспитатель: Ну вот, помогли найти «рублю» нового друга, а теперь нам с вами пора продолжить путешествие. Проходим и садимся в самолет.
(*дети садятся на стульчики – звучит музыка*).

Воспитатель: Вот мы и прилетели, а какая это страна? (*Ответы детей*)

На экране появляются герои сказки братьев Grimm «Бременские музыканты».

Воспитатель:- Как вы думаете кто это? Из какой сказки?

- Кто написал эту сказку?

- В какой стране мы сейчас (ответы детей)

Буратино от имени Рубля сообщает, что они попали в страну, которая называется Германия. Воспитатель с детьми рассматривают карту страны, изображение флага. А чтобы познакомиться с денежной единицей Германии, вам нужно снова выполнить задание.

«**Заколдованный товар**» (*Среди всех игрушек на столе, детям необходимо отобрать только те, которые есть на картинке*).

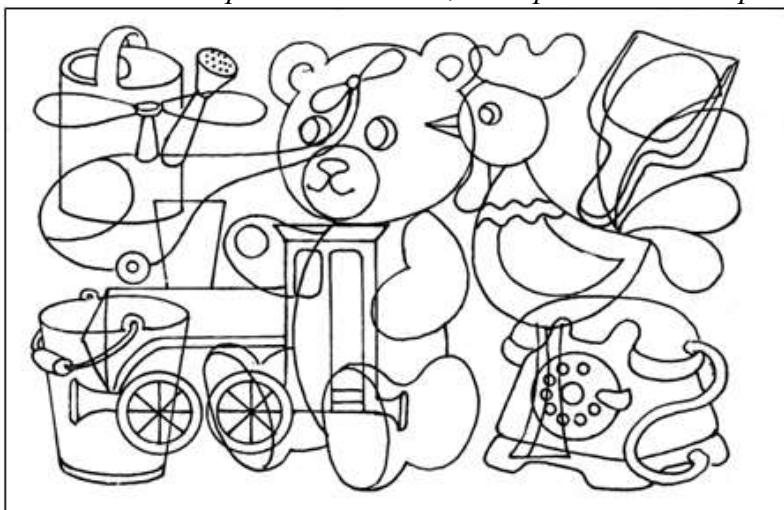

А теперь, ребята, вам необходимо составить «Маршрут товара», в каком магазине их можно купить.

Воспитатель: Ребята, молодцы, быстро справились с заданием и теперь можете познакомиться с «Маркой». Так называются деньги в Германии. (Рассмотрев монету дети прикрепляют ее на карту страны).

Воспитатель: Ну вот, помогли найти «рублю» еще одного друга, а теперь нам с вами пора отправляться дальше. Проходим и садимся в самолет.
(*дети садятся на стульчики – звучит музыка*).

Воспитатель: Вот мы и прилетели, в третью страну.

На экране появляется изображение героя- «Дядюшка Скрудж Макдак».

Вопросы:- Кто это? Из какой сказки герой?

- Как вы думаете, в какой стране мы оказались (ответы детей)

Правильно, ребята! Мы оказались в Америке. Все вместе дети рассматривают карту страны, изображение. Чтобы познакомиться с денежной единицей Америки нужно выполнить задания.

Скрудж Макдак предлагает послушать рекламу про мягкую игрушку:

Покупайте слона, он без уха и хвоста.

С красным, длинным языком и оранжевым звонком.

Любит он сидеть в углу и трубить ду-ду-ду.

Купят ли игрушку слона после такой рекламы? Почему? *(ответы детей)*

Воспитатель: И с этим заданием, ребята, вы справились. Теперь можете познакомиться с – «Долларом». Так называются деньги в Америке. (Рассмотрев купюру дети прикрепляют ее на карту страны). Так мы с вами познакомили «рубль» с еще одним новым другом, которого зовут «Доллар».

- Ребята, скажите, вот мы с вами познакомились сегодня с такими денежными единицами, как «Франк», «Марка», «Доллар», а как вы думаете, нужны ли они людям? Если нужны, то для чего? *(ответы детей)*

Воспитатель: Молодцы, ребята! Со всеми заданиями справились, а теперь нам пора возвращаться в детский сад. Возвращаемся домой! Садимся в самолет! *(звучит музыка, дети читают стихотворение).*

Рефлексия

Воспитатель интересуется у детей, какие впечатления у них остались от сегодняшнего путешествия? Что вам понравилось больше всего? Что было самым сложным?

Буратино: Ребята, за вашу помощь, «Рубль» благодарит вас и дарит вам на память каждому монету - шоколадку!

Конспект «ПУТЕШЕСТВИЕ В ПРОШЛОЕ ДЕНЕГ»

Цель:

дать детям представление о денежной единице; научить понимать назначение денег; вызвать интерес к прошлому предмета, развить воображение.

Материал:

картинки с изображением денег, монеты, карандаши, альбомные листы.

Ход занятия:

Копейка: Ребята, здравствуйте! Меня зовут Копейка. Я такая несчастная меня все обижают, говорят, что я такая маленькая, что без меня можно обойтись, ведь на 1 копейку ничего нельзя купить.

Воспитатель: Не расстраивайся, Копеечка. Наши ребята знают такую пословицу: «Копейка - рубль бережет!»

Ведь из таких маленьких копеечек, как ты, состоит рубль. Если собрать много твоих подружек, можно купить много конфет и вообще всего, чего пожелаешь.

Копейка (радостно): Ой, правда, ребята? Как я рада. Я сейчас пойду и расскажу об этом своим подружкам.

Воспитатель: Подожди, Копеечка, еще успеешь это сделать. А сейчас мы хотели бы узнать историю о том, как ты появилась на свет. Правда, ребята? *(ответы детей)*

Копейка:

Появилась я на свет давно,

Назначенье у меня одно:

В магазине вы берите - все,

Что только захотите,

Только к кассе подойдите

И, конечно, заплатите.

Воспитатель: Как вы думаете, как люди расплачивались, когда денег еще не было? *(ответы детей)*

Копейка: Может быть, древние люди действительно расплачивались камешками, но позже — ракушками, которые назывались каури. Их собирали на веревочку, как бусы. А до этого люди просто обменивали товар на товар, например, одного быка на 2 топора.

Воспитатель: Как вы думаете, удобно было пользоваться таким расчетом? (*Ответы детей*). Почему? Вот представьте, что вы идете в магазин что-нибудь купить и вам надо с собой взять быка или корову, чтобы расплатиться.

(*Ответы детей:* Это неудобно, потому что они занимают много места, их нельзя положить в карман, как деньги).

Воспитатель: Молодцы. Правильно. А сейчас давайте дослушаем рассказ Копеечки.

Копейка: Позже появились металлические деньги (*показывает картинку*). Они были тяжелые и занимали много места. И, наконец, появились бумажные деньги (*показывает картинку*).

Воспитатель: А какими деньгами мы пользуемся сейчас?

(*Ответы детей:* Бумажными, металлическими монетами).

Воспитатель: Чем, по-вашему, удобнее пользоваться?

(*Ответы детей:* Бумажными деньгами, так как они занимают мало места и легче металлических монет).

Воспитатель: Ребята, давайте нарисуем друзей для Копеечки, а потом поиграем с ними в магазин.

Список литературы

1. **Райзберг, Б.А.** Деловые игры и практикумы для начальной школы / Б.А. Райзберг, А.С. Прутченков. – М.: Изд-во «Приор», 1995.
2. **Райзберг, Б.А.** Математические задачи с экономическим содержанием для начальной школы / Б.А. Райзберг. – М.: Рассиана, 1994.
3. **Райзберг, Б.А.** Экономика для детей: учеб. пособие в играх, задачах и примерах / Б.А. Райзберг. – М.: Изд-во «Ось-89», 1999.
4. **Романова, Н.И.** Экономическая игротка: наглядн. пособие для детей мл. шк. возраста / Н.И. Романова. – М.: Финансы и статистика, 1994.
5. **Сасова, И.А.** Экономика для младших классов: пособие для учителя начальной школы / И.А. Сасова, Е.Н. Землянская, И.И. Нагуманова. – М.: Вита-Пресс, 1999.
6. Сборник программно-методических материалов по экономике для общеобразовательных учреждений / Сост. Б.И. Мишин, Л.Н. Поташева. – М.: Вита-Пресс, 2006.
7. **Сергеева, Т.Е.** Экономическое образование младших школьников: учеб. пособие / Т.Е. Сергеева. – Орск: Изд-во Орск. гуманитарно-технического института, 19

Павлова Светлана Николаевна
учитель начальных классов
МБОУ «СОШ № 50»
города Чебоксары
Чувашской Республики

ЧТО ТАКОЕ ДЕНЬГИ?

Актуальность. Проект «Что такое деньги» разработан на основе рекомендаций Министерства образования и науки Российской Федерации по повышению финансовой грамотности обучающихся начальных классов.

Цель проекта. Повышение финансовой грамотности обучающихся начальных классов, воспитание и формирование культуры грамотного финансового поведения у обучающихся.

Задачи проекта:

1. Познакомить с историей возникновения денег, их предназначением.
2. Формировать интерес к экономической сфере жизнедеятельности.

3. Воспитывать бережливость.
4. Познакомить с древними монетами разного достоинства и разной ценности.
5. Расширить кругозор, знания о бартере как операции взаимобмена товарами.

Ожидаемые результаты. Реализация проекта будет способствовать повышению уровня финансовой грамотности, сформирует потребность у обучающихся к познанию истории и своего прошлого; познакомит с историей возникновения денег, с понятиями «обмен», «монета», «деньги», способствует возникновению интереса к экономической сфере жизнедеятельности;

Основное содержание проекта

Деньги с самого первого момента своего появления овладели умами людей. Кажется, что денежные знаки существовали всегда и принимались везде, где был человек. Как и тысячу и две тысячи лет назад, тема денег все также актуальна для нас и по сей день. Люди на протяжении всей своей многовековой истории рождались, умирали, женились и работали ради денег. Все то же самое только в преобразенном виде происходит с нами и сейчас, денежный вопрос остается самой актуальной темой для нас сегодня. Все чаще вместе с прогнозом погоды мы просматриваем сводки о курсах валют на завтра.

Вопрос денег - пожалуй, самый актуальный вопрос всех времен и народов. Наше понятие современных денег отличается от их древних прототипов.

В древние времена в разных государствах вместо денег использовали бобы какао, шкуры и клыки животных, слитки металлов, скот, ракушки и многое другое.

Древние люди совершали обмен продуктами своего труда и торговли. Археологи утверждают, что этот обмен существовал еще в каменном веке. Разделение труда было главной причиной развития обмена. Такой обмен называется бартер.

Чтобы получить необходимый товар или продукт, необходимо было найти не только сам продукт, но и того, кто обменяет его на тот товар, который имеется у тебя. Это было тяжело и неудобно. В результате длительной тысячелетней практики торговли и обмена человечество пришло к наиболее выгодным и удобным деньгам - металлическим.

Деньги - особый рыночный товар (эквивалент стоимости всех остальных товаров) Банкноты и монеты – не деньги, а денежные знаки.

Деньги- одно из наиболее великих изобретений человека. Впервые деньги стали использоваться несколько тысячелетий назад для обмена товаров. Сначала роль денег выполняли сами товары: соль, сушеная рыба, медные браслеты, раковины, золотой песок, лошади и многое другое. В древней Руси использовали долгое время меха куницы и белки.

Оказывается, у разных народов на определенных этапах истории денежным эквивалентом выступали различные продукты: в древней Мексике – какао-бобы, в Перу и Боливии ту же роль играл один из видов перца, на Филиппинских островах – рис, на побережье Западной Африки – раковины– каури, на Руси скот и мех. На Руси за всё расплачивались скотом, даже первые монеты называли скотом. Позже для оплаты стали пользоваться шкурками куниц, соболей, белок.

Первые деньги (монеты) появились еще в 7-8 вв до н.э. в Китае. Это были слитки из металла в форме ножей и лопат. А китайский иероглиф "деньги" появился еще в 12-13 вв до н.э. Роль платежного средства в то время выполняли раковины каури, которые и обозначались этим иероглифом.

В 6 в до н.э. в древнем Лидийском царстве (территория современной Турции) начали чеканить круглые монеты из электрона, сплава золота и серебра.

Примерно в это же время в Китае впервые начали изготавливать деньги из материала более дешевого (железа), чем фактическая стоимость самих денег. Появилось понятие "номинал".

Блестящие, легкие, прочные, маленькие ракушки с Мальдивских островов в Индийском океане завоевали многие страны Азии, Африки, Европы и с помощью арабских купцов попали на Русь, где им дали название «змеиная головка».

Первыми деньгами служили животные - скот. Скотником назывался **КАЗНАЧЕЙ, ХРАНИТЕЛЬ ДЕНЕГ**. Слово «капитал» произошло от латинского *caput* - голова, счет же скота вели по головам.

Деньгами служили и шкуры животных – песца, белки, соболя, куницы.

На Руси появились заграничные монеты - серебряные арабские дирхемы. Затем появились свои металлические деньги. кусочки металла различной формы - **ГРИВНА**. Гривна – серебряный слиток весом 170 – 200 г.

Гривной раньше называли шею, загривок, а потом шейное украшение ожерелье. Когда появились монеты, то модницы стали делать из них ожерелья: и красиво, и кошелек, и сразу видно, какая ты богатая невеста.

Первые металлические деньги в других странах.

Первые круглые металлические деньги появились в Лидии, еще в VII веке до нашей эры, на территории нынешней Турции, Из Лидии чеканка монет быстро распространилась в Грецию. Греки первыми стали выбивать на монетах изображения живых людей. Потом стали чеканить монеты Рим и позднее Западная Европа.

В Киевской Руси первые чеканные монеты появились в IX-X веках. В обращении одновременно находились златники и сребреники.

У монеты лицевая сторона называлась - аверс, обратная - реверс, обрез - гурт.

На Руси серебряные монеты Киевского князя Владимира появились в X веке.



В XII – XIII веках русские монеты исчезли из обращения, так как Киевская Русь распалась на княжества, и чеканка единой монеты прекратилась.

В 1380 г. Дмитрий Донской начал чеканить свою монету по образцу золотоордынского дирхема. Она называлась «деньга» (араб. «данник»).

Деньгами стали служить гривны. Покупательная способность её была очень велика: за одну гривну давали 200 беличьих шкурок.

Гривну рубили на части – отсюда название рубль.

Когда товар стоил дешевле, рубль разрубали пополам – получались две полтины.

Главной монетой на Руси была копейка- серебряная монета весом 0,7г с изображением всадника с копьём.

Полкопейки – деньга.

четверть- полушка. Эти мелкие деньги прятали за щеку.

Алтын - три копейки.

Грош – две копейки.

Гривенник- десять копеек, а также полтина и рубль существовали только в качестве счетных единиц.

Для мелких покупок использовались медные деньги- куны, пироги, полпироги и полполпироги. Поскольку такие монеты никто не складывал в кубышку, мы не знаем, как они выглядели.

1 рубль = 100 копеек или 200 денег или 400 полушек

Курица стоила копейку, пуд масла- 60 копеек, теленок – рубль, воз огурцов – копейка, одну копейку в день получал за свою работу плотник, за 3 копейки можно было купить крестьянскую избу.

При Петре I начался выпуск золотой монеты. В XVIII веке распространённой золотой монетой стал червонец (3 рубля).

Начали выпускать медные деньги, полушки, полуполушки, затем в 1701 году - появилась полтина, полуполтина, гривен и пятачок, а в 1704г- серебряный рубль и медная копейка.

Интересный факт

Михайло Ломоносов получал во время учебы полторы копейки в день.

В 1748 г. Михайлу Ломоносову была выплачена государственная премия в размере 2 тыс. рублей.

Правда, бумажных денег в России тогда еще не было, а серебряных и, тем более, золотых монет не хватало. Пришлось светилу науки российской везти подарочек - 3,5 т медных монет - на десятке подвод.

Бумажные деньги.

Бумажные деньги также впервые появились в Китае примерно в 910 году н.э. В то время их называли "летающими деньгами" из-за того что, ветер легко мог унести "купюру", в отличие от привычных связок монет

А в России бумажные деньги появились в 1769 г при Екатерине II. Их название «ассигнации» происходит от латинского «назначать, вводить в обращение».

Самые первые российские ассигнации хозяйственная Екатерина приказала изготовить из старых дворцовых скатертей и салфеток, которые таким необычным образом обрели вторую жизнь в новом благородном виде.

XIX век

Земский врач получал 10-15 рублей в месяц, шкура медведя стоила 1,5-2 рубля.

С появлением персональных компьютеров, а тем более интернета появилась возможность расплачиваться как наличными, так и безналичными деньгами.

Наличные деньги

валюта одной из стран в каком-либо физическом представлении у конкретного физического или юридического лица.

Безналичные деньги

деньги, денежные средства на банковских счетах, используемые для оплаты, взаимных расчётов посредством перечислений с одного счёта на другой.

Кредитные карты

это электронные средства распоряжения счётом клиента банка.

Главным преимуществом кредитных карт перед кредитами является возможность использования кредита, не отчитываясь перед банком о его целевом использовании, и возможность постоянного возобновления кредитной линии после погашения.

Дебетовая карта

используется для оплаты товаров и услуг, получения наличных денег в банкоматах. Функция дебетовых карт, главным образом заключается в замене бумажных денег в обращении и осуществлении безналичных платежей собственными средствами клиента.

Сущность денег заключена в выполняемых ими пяти основных функциях: мера стоимости; средство обращения; средство накопления; средство платежа; мировые деньги.

Появление денег связано с развитием обмена, торговых отношений. Первые деньги были призваны решить проблемы в осуществлении бартерных сделок.

В нашем мире деньги являются предметом всестороннего изучения. Многочисленные научные дисциплины имеют своей целью лишь одно – изучение функционирования, можно сказать, жизнедеятельности денег. И хочется сказать определенно, что деньги будут для нас актуальны до тех пор, пока существует само человечество. Возможно, через пару сотен лет деньги уже будут выглядеть совершенно по-другому, да и само привычное название уступит место новому термину. Но, так или иначе, суть и функции заменителей денежных знаков останется той же.

Список литературы

1. Воронов Ю. П. Страницы истории денег. – Н. 1999

2. Дадченко А. История денег. – У. 2001
3. Рахилин В. Деньги России - М. 2000
4. Семенкова Т. Г., Семенов А. В. Денежные реформы России в XIX в. – М. 1992
5. Хромов П. А. Экономическое развитие России. – М. 1999

Интернет ресурсы

<http://webdesign.perm.ru/007/09/history.htm> История возникновения денег. - 2002
<http://www.ossetia.fio.ru/aworks/p3/hos/02.htm> Происхождение денег

Петров Валерий Васильевич
тьютор
МБОУ «Янгличская СОШ
им. Героя РФ Н.Ф. Гаврилова»

ФИНАНСОВАЯ ГРАМОТНОСТЬ КАК ВАЖНЫЙ ФАКТОР УСПЕШНОЙ СОЦИАЛИЗАЦИЕЙ ОБУЧАЮЩИХСЯ

Актуальность. Проект «Финансовая грамотность как важный фактор успешной социализации обучающихся» разработан на основе рекомендаций Министерства образования и науки Российской Федерации по повышению финансовой грамотности обучающихся. Учитывая условия развития современной рыночной экономики и финансовой системы в целом, особую актуальность в политике государства приобретает задача по повышению финансовой грамотности обучающихся, расширению финансовых знаний потребителей и их способности принимать решения относительно финансовых услуг, в том числе посредством развития системы финансового образования. Финансовая грамотность – это одно из условий развития экономики России и снижения финансового и налогового риска граждан.

Актуальность данного проекта обусловлена необходимостью просвещения обучающихся в соответствии с требованиями ФГОС к планируемым личностным результатам подготовки специалистов среднего профессионального образования, способных эффективно работать, лично и профессионально развиваться в условиях современного высокотехнологичного информационного пространства. Активная позиция обучающихся, партнеров, педагогического коллектива техникума, несомненно, является условием успешности реализации проекта.

В ходе осуществления проекта планируется использовать различные формы и методы работы с целевой аудиторией: работа в группах, проектирование, решение кейсов, личностное общение, деловая игра, диалоговое взаимодействие. Каждой стадии работы по проекту соответствует поисковый или проблемный метод получения знаний и умений, практического опыта, а в целом - повышение познавательной активности обучающихся, умений ориентироваться в информационном пространстве, развитие критического мышления.

Цель проекта. Повышение финансовой грамотности обучающихся в сфере налогообложения и воспитание социально ответственного налогоплательщика, формирование культуры грамотного финансового поведения у обучающихся.

Задачи проекта:

Выявить уровень финансовой грамотности обучающихся;
Способствовать формированию представлений о роли налоговых доходов для формирования бюджетов всех уровней и индивидуальной ответственности каждого налогоплательщика; освоению базовых понятий и элементов налогообложения физических лиц и индивидуальных предпринимателей; формирование представления о механизме взаимодействия налогоплательщиков и налоговых органов, основных тенденциях налоговой политики Российской Федерации;

Популяризировать темы налогового просвещения;
Способствовать формированию финансовой грамотности обучающихся посредством активного вовлечения в систему реализации данного проекта как самих обучающихся, так и представителей всех субъектов образовательной деятельности, социальных партнеров;
Мотивировать участников проекта на практическую деятельность в рамках заявленной проблемы;
Определить уровень эффективности проделанной работы.

Ожидаемый результат. Обучающиеся повысят уровень финансовой грамотности в сфере налогообложения, научатся грамотно и эффективно использовать финансовые инструменты в целях улучшения своего благосостояния, оценивать и страховать свои риски, правильно рассчитывать и своевременно уплачивать налоги, оптимально распределять свои материальные и трудовые ресурсы. Все это выступает как важный фактор успешной социализации обучающихся.

Основное содержание проекта

Сегодня финансовые знания – один из компонентов общей грамотности и культуры каждого человека. Сознвая важность экономических знаний для развития всех сфер общественной жизни, государство ставит перед собой задачу формирования финансовой грамотности, начиная с дошкольного возраста, влияя тем самым на усвоение ими социального опыта и применение его в экономической среде. В условиях современных реалий дети очень рано сталкиваются с финансовыми вопросами, что вынуждает их оценивать значение денег, поэтому перед школой, обществом и государством стоит задача помочь обучающимся адаптироваться к активной жизни в условиях рынка. За последние годы увеличилось число экономических понятий, которые слышат из средств массовой информации школьники (услуги, инвестиции, спрос, предложение, рынок, доход, прибыль, курсы валют и др.). В связи с этим на современном этапе развития российского образования одним из приоритетных направлений становится подготовка ребенка к жизни в новых быстро меняющихся социальноэкономических условиях, когда особую значимость приобретают вопросы, связанные с повышением уровня финансовой грамотности.

Под финансовой грамотностью – понимается достаточный уровень знаний и навыков в области финансов, который позволяет правильно оценивать ситуацию на рынке и принимать разумные решения. Знание основных финансовых понятий и использование этой информации для принятия разумных решений будет способствовать благосостоянию людей. В Стратегии повышения финансовой грамотности в Российской Федерации на 2017 - 2023 гг. отмечается: «В современных условиях расширения использования финансовых услуг, усложнения и появления новых и трудных для понимания финансовых инструментов вопросы финансовой грамотности населения стали чрезвычайно актуальными». Согласно Стратегии, формирование компетенций в сфере финансовой грамотности необходимо в образовательных программах повышения финансовой грамотности начиная с дошкольного возраста. Согласно Концепции долгосрочного социально-экономического развития Российской Федерации, на период до 2020 года финансовая грамотность – «одно из стратегических факторов обеспечения конкурентоспособности российского финансового рынка».

В связи с этим сегодня необходимо изучение влияния различных факторов (стихийных и организованных) на процесс экономической социализации школьников. Согласно А.В. Мудрику, социализация включает как социально контролируемые процессы целенаправленного воздействия (воспитание, образование), так и стихийные, спонтанные процессы.

Экономически социализированная личность определяется доступными для каждого возраста финансовыми практиками. Экономическая социализация рассматривается большинством специалистов как частный случай общей социализации, что и определяет ее содержание –

усвоение экономического опыта, знаний, ролей и как следствие – формирование экономического сознания, мышления, соответствующего экономического поведения и т. п. Активность экономического субъекта проявляется в его действиях, направленных на достижение баланса между собой и требованиями среды; в этом случае цели экономической социализации и экономического самоопределения пересекаются.

Под экономической социализацией в целом понимается процесс и результат включенности индивида в мир экономических отношений. Человек постоянно усваивает опыт в экономической сфере общества, систему ценностей и норм, воспроизводя и преобразуя усвоенный опыт, становится активным субъектом в определенном обществе

К составляющим экономической социализации можно отнести: освоение экономических ролей (экономическое поведение); экономическое поведение личности; приспособление (адаптацию) к экономическим условиям социума; проявление экономического самосознания личности (экономическая самоидентификация); готовность человека к определенным видам экономической деятельности.

Особенности экономической социализации изучаются исследователями на разных возрастных этапах становления личности: экономическая социализация дошкольников (Т.В. Дробышева, Ж.А. Жилина, А. Клименко, Е.П. Котлова, А.Д. Шатова и др.); экономическая социализация младших школьников (Т.В. Дробышева, Е.Н. Землянская, М.В. Клейменова, А.Ш. Шахманова и др.); экономическая социализация подростков (Т.В. Гусева, Т.В. Дробышева, И.В. Ермакова, А.Л. Журавлев, Д.Н. Медведев, Т.Ю. Миронова, А.Н. Самсонова и др.); экономическая социализация старшеклассников (И.В. Гуменская, В.И. Кирко, Е.В. Малахова, Е.А. Степанов и др.).

Изначально вопросы, касающиеся экономической социализации ребенка, поднимаются в рамках семейного воспитания детей. Именно родители формируют у детей осведомленность об основных экономических понятиях на присущем для этого возраста уровне. Далее эта работа продолжается в образовательных организациях. В рамках школьного образования наблюдается поднятие вопросов о финансовой грамотности при решении задач на уроках математики, обсуждаются экономические вопросы в рамках изучения обществознания, географии, истории, технологии и др. Это обусловливается тем, что школьное образование ставит перед собой необходимость актуализировать экономические знания, формируя основы финансовой грамотности подрастающего поколения.

В связи с этим в Стратегии повышения финансовой грамотности в Российской Федерации на 2017-2023 гг. предусматривается создание и внедрение программ и методик интерактивного обучения учащихся, разработка цифровых образовательных ресурсов, онлайн-игр по финансовой грамотности, специализированных информационно-просветительских мобильных приложений для обучения основам финансовой грамотности, а также организации онлайн-олимпиад для школьников. Этот документ нацеливает на внедрение в практику новых методов и форм финансового образования на основе передовых информационно-коммуникационных технологий.

В современных реалиях, каждый молодой человек должен знать и понимать, что происходит в сфере экономики и как это отражается на его семье (городе, крае, стране), куда расходуются денежные средства, насколько благоустроено его жилище (школа, село, город), какие отрасли развиваются в его крае, какие финансируются больше и почему.

Формы работы по повышению финансовой грамотности детей должны быть разнообразны: проектная деятельность (разработка проектов «Мои карманные деньги», «Мой питомец», «Мои увлечения» и др.), выпуск электронной газеты школы с разделом «Наша экономическая жизнь», игры-путешествия, конкурсы, викторины, выставки и др. В формировании экономически социализированной личности важна организация социального партнерства школы с работниками финансовой сферы, с успешными предпринимателями города, края, страны. Особое место в повышении финансовой грамотности занимает работа образовательной организации с родителями.

Мы рекомендуем включать в содержание родительских собраний вопросы экономического воспитания и экономической социализации. Важно также разнообразить формы работы с родителями по проблемам повышения финансовой грамотности и экономической социализации детей: интерактивные лекции, дискуссии, тренинги, деловые дидактические игры, мастер-классы, педагогические клубы, родительские форумы и др. Общество заинтересовано в том, чтобы дети в будущем стали полноценными гражданами нашей страны, а уровень финансовой грамотности и экономическая социализация – показатель их успешной адаптации в постоянно меняющихся социально-экономических условиях.

Список литературы

1. Банковская энциклопедия – [Электронный ресурс] – Режим доступа: https://banks.academic.ru/1872/Финансовая_грамотность (дата обращения: 26.03.2019).
2. Гордиенко Е.В., Плеханова Е.М., Кулакова Н.В., Пильчук М.Д., Рогач И.В. Формирование экономических представлений и повышение финансовой грамотности младших школьников в проектной деятельности // Российский экономический интернет-журнал. – №4 (01.10.2018-31.12.2018) – 12с. – [Электронный ресурс] – Режим доступа: <http://www.erej.ru/Articles/2018/Gordienko.pdf>
3. Дробышева Т.В. Экономическая социализация личности: ценностный подход. – М.: Изд-во «Институт психологии РАН», 2013. – 312 с.
4. Концепция долгосрочного социально-экономического развития Российской Федерации на период до 2020 года Распоряжение от 17 ноября 2008 г. №1662-р. – [Электронный ресурс] – Режим доступа: <http://government.ru/info/6217/9>
5. Кораблинов Р.А. экономическая социализация учащихся в ситуации социально-экономической неопределенности // Социокультурная детерминация субъектов образовательного процесса: Сб. материалов международной конференции XI Левитонские чтения. – М.: МГОУ, 2106. – С.122-127
6. Медведь И.В. Опросник по финансовой грамотности школьников как инструмент педагогического исследования: требования к содержанию // Современные проблемы науки и образования. – 2018. – № 3.; URL: <http://science-education.ru/ru/article/view?id=27652> (дата обращения: 08.05.2019).
7. Митросенко С.В., Лобанова О.Б., Колокольникова З.У., Пильчук М.Д., Махняева М.Ю., Цыганкова А.С. Проблемы экономической социализации приемных детей-сирот в условиях села // Современные проблемы науки и образования. – 2017. – № 4. – [Электронный ресурс] – Режим доступа: URL: <http://science-education.ru/ru/article/view?id=26561> (дата обращения: 07.05.2019).
8. Мудрик А.В. Социальная педагогика: учебник для студ. Учреждений высш. проф. образования / А.В. Мудрик. — 8-е изд., испр. и доп. — М.: Издательский центр «Академия», 2013. — 240 с.
9. Распоряжение Правительства РФ от 25 сентября 2017 г. № 2039-р Об утверждении Стратегии повышения финансовой грамотности в Российской Федерации на 2017-2023 гг. – [Электронный ресурс] – Режим доступа: <https://www.garant.ru/products/ipo/prime/doc/71675558/>.

Петрова Алина Анатольевна
учитель истории и обществознания
МБОУ «Новобуяновская СОШ»
Янтиковского района
Чувашской Республики

Актуальность. Семейный бюджет является неотъемлемой частью государственного бюджета, основой благосостояния всего государства и отражает уровень развития

экономики. Проект методической разработки урока Финансовой грамотности по теме «Что такое семейный бюджет и как его построить» разработан на основе рекомендаций Министерства образования и науки Российской Федерации по повышению финансовой грамотности обучающихся.

Цель проекта. Повышение финансовой грамотности обучающихся в сфере планирования семейного бюджета и контроля расходования денег, воспитание социально ответственного ценителя денежных средств, формирование культуры грамотного финансового поведения у обучающихся.

Задачи проекта:

Выявить уровень финансовой грамотности обучающихся.

Популяризировать темы семейного бюджета, доходов и расходов семьи.

Мотивировать участников проекта на практическую деятельность в рамках заявленной проблемы.

Ожидаемые результаты. Реализация проекта будет способствовать повышению уровня финансовой грамотности в сфере планирования семейного бюджета и контроля расходования денег, позволит расширить возможности обучающихся по эффективному использованию финансовых услуг в целях повышения собственного благосостояния и роста сбережений, сформировать ответственное отношение к роли рачительного домохозяина.

Основное содержание проекта

Предмет: Финансовая грамотность.

Класс: 8

Тема урока: Что такое семейный бюджет и как его построить.

Тип урока: Комбинированный.

Форма урока: Урок - беседа с элементами дискуссии

Цель урока: Формировать целостное понимание сути денежных отношений и необходимости управления денежными средствами, находящимися в распоряжении семьи и конкретного её члена.

Задачи урока:

Сформулировать понятие «семейный бюджет».

Выявить основные источники формирования семейного бюджета.

Развивать навык самостоятельного планирования бюджета семьи.

Рассмотреть закономерности изменения структуры семейных расходов.

Формировать бережное отношение к семейному бюджету.

Планируемые результаты:

Личностные: формировать ответственное понимание того, что трата семейных доходов лишает семью возможности обеспечить устойчивость своего благосостояния, развивать умение работать в группе

Предметные: уметь решать задачи практического содержания, умение работать с данными.

Метапредметные: умение выделять главное, делать выводы, высказывать и аргументировать свои высказывания, умение планировать и прогнозировать результаты своих действий, готовность и умение обрабатывать и использовать информацию из разных источников.

Ход урока:

I. Организационный этап:

Приветствие учителя учениками, приветствие учеников учителем. Моделирование психологически комфортной образовательной среды, обеспечивающей личностное развитие обучающихся.

II. Мотивационно-целевой этап:

Учитель. Ребята, давайте представим такую ситуацию. Встречаются две подруги Таня и Саша.

Таня: Смотри, Саша, сколько у меня денег! Я только что из магазина, где купила две плитки шоколада и кока- колу, а также Маше одолжила пятьдесят рублей. Еще мне родители пообещали купить новый телефон.

Саша: А мне родители дают денег только на два пирожка, но я не голодна. Я утром дома ем и в школе завтракаю. Моя мама говорит: «Сейчас у нас трудно с семейным бюджетом».

Таня: А что такое семейный бюджет?

Саша: Не знаю.

Ребята спорят и доказывают, что они знают о семейном бюджете.

Учитель: Ребята, какая сегодня тема сегодняшнего урока, предположите, пожалуйста.

Предположения учеников: Семейный бюджет. Что такое семейный бюджет?

Учитель: Действительно, ребята, тема сегодняшнего урока «Что такое семейный бюджет и как его построить». Запишите тему в тетрадь.

III. Изучение нового материала

1) Что такое семейный бюджет?

Учитель: Ребята, как вы думаете, из чего состоит бюджет семьи? Откройте учебники на страницу 74.

Ответы учеников: Бюджет семьи состоит из доходов и из расходов семьи.

Учитель: Действительно, бюджет семьи состоит не только из доходов, но и из затрат, которые семья планирует сделать в течение недели, месяца, года. Кроме этого, к бюджету стоит добавить и постановку финансовых целей. Как вы думаете, ребята, какие финансовые цели ставит для себя семья на целый месяц?

Ответы учеников: Покупка продуктов, оплата коммунальных услуг, поездка на отдых, покупка новой мебели и т.д.

Учитель: Верно, ребята. Помимо самого необходимого семьи могут ставить для себя более масштабные цели, к примеру – путешествие, покупка машины, покупка дачи или квартиры. Поработаем в группах. Задание – сформулировать определение понятия бюджет.

Ученики озвучивают свои определения, учитель оценивает их работу. При выполнении задания учащиеся пользуются учебниками.

Ответы учеников: Бюджет – это финансовый план, суммирующий доходы и расходы за определенный период времени. Слово бюджет имеет французское происхождение и переводится как «кошелек, сумка».

Учитель: Таким образом, семейный бюджет – это план регулярных доходов и расходов семьи за определенный период времени.

2) Составление примерного семейного бюджета.

Учитель: Выполните следующее задание: попробуйте составить примерный семейный бюджет. Заполните таблицу, используя примерные суммы возможных доходов и расходов семьи. Последнюю строку пока оставим незаполненной.

Доходы в следующем месяце	Расходы в следующем месяце
Итого доходов:	Итого расходов:
Итого: профицит/ дефицит	

Ответы одной из групп:

Доходы в следующем месяце	Расходы в следующем месяце
зарплата родителей (40 тыс.руб.)	на питание (10 тыс. руб.)
пенсия бабушки (9 тыс. руб.)	оплату жилья, воды, отопления,

	электричества (3,5 тыс. руб.)
детские пособия (2 тыс. руб.)	телефона и Интернета (1 тыс. руб.)
	лекарства (2 тыс. руб.)
	проезд на транспорте (1,5 тыс. руб.)
	одежда и обувь (15 тыс. руб.)
Итого доходов: 51 тыс. руб.	Итого расходов: 33 тыс. руб.)
Итого: профицит/ дефицит	

Учитель: В колонку «Расходы в следующем месяце» должны быть записаны те расходы, без которых просто нельзя обойтись. В первую очередь семья должна определять, что является самым необходимым и неотложным.

3) Дефицит и профицит.

Учитель: Итак, бюджет может быть сбалансированным, дефицитным и профицитным. Кто может объяснить значение этих терминов?

Ответы учеников: Сбалансированный бюджет - это доходы равны расходам. Дефицитный - нехватка денег, а профицитный - доходы превышают расходы.

Учитель: Действительно, дефицит бюджета - ситуация, при которой расходы будут превышать доходы.

Профицит бюджета - ситуация, при которой расходы меньше доходов.

Определите тип вашего бюджета.

Ответ группы: Профицит, доходы превышают расходы.

4) Расчет профицита и дефицита семейного бюджета.

Учитель: Учимся рассчитывать профицит и дефицит семейного бюджета.

Рубрика «Потренируемся» (учебник, с. 79-80).

Задание 1. В семье Григорьевых совокупный доход составляет 50 тыс. р. Расходы на самое необходимое - 30 тыс. р. Иван Григорьев тратит на машину, спорт, одежду и обувь ежемесячно 8,5 тыс. р., а его жена Мария тратит на косметику, спорт, одежду, обувь, театр и др. — 9 тыс. р. На их маленького сына Витю, который ходит в детский сад, уходит 5 тыс. р. Что образуется в результате такого ведения хозяйства? Живёт ли семья по средствам?

Каковы последствия такого планирования своих финансов?

Ответы учеников: Чтобы узнать, что получится в результате составления такого бюджета, как у Григорьевых, нужно сначала сложить все расходы:

$30 \text{ тыс. р.} + 8500 \text{ р.} + 9 \text{ тыс. р.} + 5 \text{ тыс. р.} = 52 \text{ 500 руб.}$ Затем нужно из доходов вычесть расходы: $50 \text{ тыс. р.} - 52 \text{ 500 р.} = -2500 \text{ руб.}$ В семье Григорьевых образовался дефицит, так как расходы превышают доходы на 2500 руб. Последствия, скорее всего, будут такие: семье придётся брать у кого-то в долг, так дефицит будет только нарастать и уже через полгода, например, может составить 15 тыс. р., а через год - 30 тыс. руб.

5) Первоочередные и второстепенные расходы.

Учитель: Итак, ребята, расходы бывают первоочередные и второстепенные. Определить первоочередные и второстепенные расходы. Обсудите в группах, какие из пунктов являются первоочередными, а какие второстепенными. Аргументируйте свой ответ.

Ответы групп:

Первоочередные расходы:

Квартплата и коммунальные услуги. (*Никогда нельзя оставаться должником, иначе отключат свет, газ или можно лишиться жилища*).

- Продукты питания. (*Человек не может жить без еды*).
- Одежда и обувь. (*Без них человек также не может обойтись*).
- Медицинское обслуживание. (*Если человек заболевает, то лечение необходимо, иначе заболевание может перейти в тяжёлую форму*).

Второстепенные расходы

- Проезд на транспорте. *(Если нет денег, то можно пройти и пешком).*
- На хозяйственные и бытовые нужды. *(Если не хватает денег, то запланированные в этой части расходы, например покупку мебели, можно отложить или подкопить денег).*
- На досуг и отдых. *(Если вы запланировали сходить в парк, в кино, в гости, а денег нет, то это также можно отложить).*

Учитель: Молодцы, ребята, все верно. Таким образом, после того как обязательные платежи осуществлены, нужно непременно отложить часть средств в резервный фонд. Считается, что нужно откладывать 10% месячного дохода. Эти деньги нужно отложить на специальный счёт или в специальный кошелек и прибегать к ним только в случае острой необходимости. Желательно, чтобы на этом счёте деньги копились из месяца в месяц, а не были балансирующей величиной, когда доходы с расходами не сходятся. Только после этого можно планировать другие покупки.

IV. Рефлексия.

Прочитайте текст и выполните задания.

Карточка 1

На летних каникулах Маша и Даша поехали в загородный лагерь «Космонавт», продолжительность смены составляет 15 дней. На личные нужды ребятам родители дали по 1000 рублей.

Дисотека стоит - 20 рублей

Мороженое - 15 рублей

Шоколад - 55 рублей

Сок - 40 рублей

Экскурсия - 200 рублей.

Аттракционы - 250 рублей.

Кинотеатр - 170 рублей

Используя данный текст, помогите подругам распланировать свой бюджет на смену, и не забудьте про небольшой подарок для младшего братика.

Карточка 2

У Кирилла две сестры. У старшей сестры день рождение через неделю, а у младшей через - 2 недели. У Кирилла сбережения в копилке 600 рублей. Старшая сестра просит флеш- карту, а младший радиоуправляемую машинку. Как поступить Кириллу, если в магазине рядом с домом карточка стоит 250 рублей, а конструктор 400.

V. Подведение итогов урока.

Учитель: Нужно составлять бюджет или это необязательно?

Ответ учеников: Бюджет составлять необходимо, так как вы сможете заранее скорректировать свои расходы, если доходов вам не хватит. Вы сможете избежать дефицита бюджета.

Учитель: Ребята, мне бы хотелось, чтобы вы всегда составляли бюджет, тратили деньги обдуманно и делали сбережения. «Богат не тот, кто имеет много денег, а тот, кто умеет ими распоряжаться».

VI. Домашнее задание:

Занятие 6 раздел 1, выучить новые понятия;

Составить бюджет своей семьи на текущий месяц.

Список литературы

1. Липсиц И.В. Финансовая грамотность: материалы для учащихся. 8- 9 классы общеобразоват. орг. /И.В. Липсиц, О.И. Рязанова.- М.: ВИТА-ПРЕСС, 2016.

2. Липсиц И.В. «Экономика»: Учебник для 10- 1 кл. общеобразоват. учреждений. В 2 книгах. Книга 1.- М.: Вита- пресс, 2010г.
3. Рязанова, О. И. Финансовая грамотность: материалы для родителей. 8–9 классы общеобразоват. орг. / О. И. Рязанова, И. В. Липсиц, Е. Б. Лавренова. - М.: ВИТА-ПРЕСС, 2014.
4. Симоненко В.Д., Шелепина О.И. Семейная экономика: учебное пособие для 7–8 классов общеобразоват. учреждений./ Образовательная область «Технология». - М.: ВИТА-ПРЕСС, 2002.

Петрова Ирина Николаевна
педагог-библиотекарь

«ИНТЕРАКТИВНОЕ ОБУЧЕНИЕ ОБУЧАЮЩИХСЯ В СИСТЕМЕ ФИНАНСОВОГО ОБРАЗОВАНИЯ»

Цель проекта: изучение метода интерактивного обучения в системе финансового образования, через интеграцию урочной и внеурочной деятельности.

Задачи проекта:

- способствовать достижению результатов освоения основной образовательной программы основного общего образования;
- способствовать возникновению у студента потребностей в саморазвитии, в самостоятельном получении знаний, умений, навыков;
- способствовать формированию у студента готовности и привычку к творческой деятельности;
- повышать самооценку студента, его статус в глазах сверстников, педагогов;
- разработать и реализовать цикл интегрированных уроков и мероприятий в рамках педагогического проекта;
- повысить интерес у обучающихся к предметам обществознание, основы финансовой грамотности через интегрирование урочной и внеурочной деятельности.

Актуальность внедрения данного проекта: В основу ФГОС нового поколения положена новая идеология. Перед образовательными учреждениями поставлена задача, которая предполагает воспитание гражданина современного общества, человека, который будет учиться всю жизнь. Целью современного образования становится развитие обучающегося как субъекта познавательной деятельности. Особенность ФГОС нового поколения – деятельный характер, который ставит главной задачей развитие личности обучающегося. Ориентация на результаты образования — это важнейший компонент конструкции Федеральных государственных образовательных стандартов. Соответственно, актуально то, что важным условием приобретения знаний, развития социальных умений и навыков является внедрение новых методик, обеспечивающих активное участие обучающихся в образовательном процессе. Например, в практике финансового обучения используются разнообразные приёмы и способы установления межпредметных и внутрипредметных связей, например:

- ♦ объяснение нового материала с опорой на знания по другим предметам;
- ♦ напоминание учителем известного материала; «припоминание» изученного с помощью вопросов учителя в ходе беседы;
- ♦ организация систематического повторения на основе разработанных заданий, направленных на применение знаний, умений, актуализацию ранее усвоенных знаний. Дисциплину «Основы финансовой грамотности» можно интегрировать с историей, обществознанием и экономикой. Например, преподаватель обществознания, реализуя межпредметные связи, может применить задания интегрированного характера, например, написание реферата по одной из следующих тем раздела «Экономика»:

Производство
Рынок

Государство и экономика
Экономика потребителя
Мировая экономика

Финансовое образование среди обучающихся можно применять и во внеурочной деятельности, во время проведения различных тематических вечеров, классных часов, семинаров, круглых столов и т.д. Формы и методы проведения данных мероприятий могут быть различными, с привлечением ведущих специалистов определенной отрасли. Многие основные методические инновации связаны сегодня с применением интерактивных методов обучения. Суть интерактивного обучения состоит в организации учебного процесса таким образом, что практически все обучающиеся оказываются вовлеченными в процесс познания, они имеют возможность понимать и рефлексировать по поводу того, что они знают и думают. Каждый вносит свой особый индивидуальный вклад, идет обмен знаниями, идеями, способами деятельности.

Гипотеза: Предполагается, что обучающиеся не только приобретают знания, но и развивают особые способности, связанные с развитием мышления и речи, практические навыки действия в учебной и внеурочной деятельности.

Ожидаемые результаты:

Для студентов

1. **Познавательные:** формировать положительное отношение к процессу познания, умение ставить познавательную цель.
2. **Регулятивные:** развивать навыки самоконтроля, волевой саморегуляции (контроль поведения, контроль ситуации успеха, неуспеха)
3. **Коммуникативные:** воспитывать умение вести себя в группе во время беседы, формировать чувство такта и культурных привычек в процессе группового взаимодействия, сотрудничества.
4. **Личностные:** способствовать осознанию обучающегося связи изучаемого материала с жизнью и применения в других сферах.

Для педагога

1. Систематизация и пополнение базы образовательных ресурсов.
2. Разработка методических материалов, планов-конспектов, схем по темам, документов, кроссвордов, тестов и других материалов.

Этапы исследований:

1. Аналитический.

Определить проблемы, пути и способы развития образовательного процесса по созданию модели урочной и внеурочной деятельности, которая способна обеспечить качество образования.

2. Диагностический.

Анализ исходных условий среди обучающихся, учитывая содержание требований ФГОС, для разработки и внедрения одного из методов интерактивного обучения в системе образования, через интеграцию урочной и внеурочной деятельности.

3. Прогностический.

Анализ возможностей использования одного из методов интерактивного обучения в системе образования, через интеграцию урочной и внеурочной деятельности.

4. Практический.

Проведение интегрированных уроков и мероприятий с использованием образовательных технологий; проведение открытых уроков и мероприятий, для обмена профессионального опыта среди педагогов.

5. Обобщающий.

Проведение промежуточных срезов для контроля знаний и умений обучающихся, обработка и анализ полученных результатов, подготовка методической документации.

Для систематизации и контроля знаний, умений, навыков и результатов, необходимо проект разбить на этапы. Для реализации данного проекта был выбран трехлетний этап.

ЭТАПЫ РАБОТЫ НАД ПРОЕКТОМ

Сроки	Этап	Содержание
2020-2021	Организационный этап	Выбрать и изучить метод интерактивного обучения в системе образования, через интеграцию урочной и внеурочной деятельности изучение различных источников методической литературы и интернет-ресурсов, опыт других педагогов по данной теме проекта определить проблемы, пути и способы реализации выбранной темы проекта
2020-2023	Проектный этап	разработка сценариев уроков и мероприятий, методических материалов, пополнение базы образовательных ресурсов проведение входной и выходной диагностики в группах обучающихся (в форме тестирования)
2020-2023	Этап реализации	проведение уроков с учетом учебного тематического плана и мероприятий по реализации данного проекта: 2 открытых урока, 2 открытых мероприятий в течение учебного года популяризация опыта через участие в мероприятиях, конкурсах (по учебно-воспитательному плану) промежуточный анализ (в конце учебного года) реализация интегрированного курса на уроках и мероприятиях проведение диагностики на выходе выполнения реализации проекта
2022-2023	Анализ достижений и обобщение	анализ выполнения реализации проекта, плюсы и минусы обобщение опыта работы и результатов

Петрова Людмила Геннадиевна
учитель начальных классов
МБОУ «СОШ № 50»
города Чебоксары
Чувашской Республики

КОНСПЕКТ УРОКА ПО ФИНАНСОВОЙ ГРАМОТНОСТИ ПО ТЕМЕ «ЧТО ТАКОЕ ДЕНЬГИ И ОТКУДА ОНИ ВЗЯЛИСЬ»

ВВЕДЕНИЕ

В древние времена люди догадались использовать при обмене товары, которые нужны всем, долго хранятся и не портятся, и при этом являются достаточно ценными. Такие удобные для обмена товары называют деньгами. Понятие «деньги» существует давно, но мало кто знает историю их возникновения.

Деньги — специфический **товар**, обладающий наивысшей **ликвидностью**, служащий измерителем **стоимости** других товаров и **услуг**, также используемый в качестве посредника, для обмена одних товаров на другие.

До появления денег существовал **бартер**, при котором одна сторона берёт на себя **обязательство** передать другой стороне некоторое **имущество** против обязательства другой стороны передать первой имущество равной **стоимости** (с **точки зрения** сторон **договора**); существовали товары, которые хорошо обменивались. Причиной возникновения обмена является специализация. В результате добровольного обмена должны

выиграть обе стороны. Обмен товарами может происходить при наличии нужных товаров у сторон, вступающих в обменную сделку. Однако это существенно ограничивает возможности обмена товаров. К тому же при обмене должны учитываться интересы товаропроизводителей и соблюдаться требование эквивалентности стоимости обмениваемых товаров, что в свою очередь также ограничивает обмен, в том числе в связи с неделимостью обмениваемых товаров (например, крупного рогатого скота).

Основная задача при бартерном обмене - соблюдение требований эквивалентности обмена, измерение стоимости товаров исходя из затрат труда на их изготовление. Но бартер не всегда удобен и возможен.

Товарные деньги облегчают процесс обмена. Товарными деньгами может быть любой предмет, который представляет ценность и всеми принимается для обмена. Способность легко обмениваться называется ликвидностью. Важной характеристикой денег является их покупательная сила, т. е. способность обмениваться на некоторое количество товаров.

Деньги – это товар с самой высокой ликвидностью.

Методическая разработка урока по теме «Что такое деньги и откуда они взялись» отражает реализацию основной образовательной программы по финансовой грамотности. Она предназначена для учащихся 2-х классов общеобразовательных школ и общеобразовательных учреждений, реализующих адаптированные основные общеобразовательные программы в курсе «Финансовая грамотность».

Основная цель методической разработки заключается в построении модели урока.

Форма проведения: урок в технологии РКЧМ, основной дидактической целью которой является получение новых знаний с опорой на личный опыт и выявление причинно-следственных связей.

Актуальность темы заключена в том, что рассматриваемые понятия (деньги, товар, обмен, бартер, продажа, покупка, ликвидность) являются значимыми для финансовой грамотности каждого человека в современном обществе, которые позволяют быть успешным.

Практической значимостью данной темы является то, что учащиеся осознают выгоды обмена, неудобства бартера и основания появления денег.

Учебно-техническое обеспечение :SMART – доска, видеофильм «Как появились деньги», таблицы «Верю – не верю» (для самостоятельной работы), карточки для групп, «Дерево чувств» и цветные листья (жёлтый, зелёный, синий), наборы из геометрических фигур для работы в группе, картинка «Лиса» из геометрических фигур.

Учебно-методическое обеспечение:

1. Федин С.Н. Финансовая грамотность: материалы для учащихся. 2,3 классы общеобразоват. орг. В 2-х частях. Ч.1/С.Н. Федин. – М.: ВИТА-ПРЕСС, 2016.
2. Корлюгова Ю.Н. Финансовая грамотность: методические рекомендации для учителя. 2-4 классы общеобразоват. орг. / Ю.Н. Корлюгова. – М.: ВИТА – ПРЕСС, 2014.

Педагогическая характеристика занятия:

Тема «Что такое деньги и откуда они взялись».

Цель: обучающиеся определяют выгоды обмена, покажут и объяснят неудобства бартера и появление денег.

Задачи:

1. На стадии вызова с помощью приёма РКЧМ («Верю – не верю») определить проблему, рассматриваемую на уроке.
 2. С помощью видеоролика «Как появились деньги» познакомить с историей появления денег как товаром для обмена, понятиями «бартер», «товар», «деньги», «ликвидность».
- Приёмы на стадии осмысления: учащиеся получают новую информацию, работают с ней, осмысливая и анализируя, оценивая и сравнивая с тем багажом знаний, который уже имеется и систематизируют новые знания.

3. С помощью приёма Инсерт организовать работу с источником (учебником, с. 8-15).

4. Применить приобретённые знания при решении задач.

5. Работать в группе.

6. Приёмы на стадии рефлексии:

- приём незаконченного предложения;
- «свободный микрофон».

Понятия: деньги, товар, обмен, бартер, продажа, покупка, ликвидность.

Перечень методик и технологий, рекомендуемых к использованию на уроке:

технология РКЧМ;

работа в группах;

игровое и практическое моделирование;

работа с понятием.

УУД:

Объяснять выгоды обмена, неудобства бартера и причины появления денег.

Описывать свойства предмета, выполняющего роль денег.

Описывать ситуации, в которых используется бартерный обмен.

Решать простые финансовые задачи.

Объяснять неудобства и достоинства бартера.

Вырабатывать собственное мнение на основе осмысления личного опыта и приобретённых знаний.

Аргументировать свою точку зрения и учитывать точки зрения других.

Умение сотрудничать и работать в группе.

Жизненные ситуации:

- Обмен игрушками, книгами, играми.
- Покупка товаров в магазине, оплата покупки наличными, получение сдачи.

ПЛАНИРУЕМЫЕ РЕЗУЛЬТАТЫ.

Личностные результаты:

Осознание себя как потребителя и продавца;

Умение применять личный опыт при обмене товаром или покупке;

Развитие сотрудничества в реальных экономических ситуациях с другими членами общества.

Формирование воспитательных компетенций:

Ценностно-смысловых.

Коммуникационных и социальных.

Продуктивных.

Метапредметные результаты:

Познавательные: освоение способов решения экономических проблем, различных способов поиска, сбора и обработки, анализа и предоставления информации, овладение базовыми и межпредметными понятиями.

Регулятивные: понимание цели своих действий, планирование с помощью учителя-консультанта, адекватное восприятие своих возможностей, правильность выполнения своих действий и оценка деятельности одноклассников.

Коммуникативные: умение слушать собеседника, вести диалог и договариваться, умение признавать существование различных точек зрения и права каждого иметь свою, умение излагать свое мнение и аргументировать свою точку зрения, осуществлять взаимный контроль в совместной деятельности, оценивать собственное поведение и поведение окружающих.

Предметные образовательные результаты:

Понимание и правильное использование экономических терминов.

Представление о роли денег, бартера в обществе.

Умение объяснять выгоды обмена, неудобства бартера и причины появления денег.

Знание источников доходов и расходов семьи,

Умение решать простые финансовые задачи.

Понимание проблем при товарном обмене и пути их решения.

Данный урок:

реализует на практике системно-деятельностный подход;

использует здоровьесберегающие технологии и РКЧМ;

реализует разнообразные формы работы, методы и приёмы.

ОПИСАНИЕ УЧЕБНОГО ПРОЦЕССА:

Стадия вызова

Вопрос

Верю (+)

Не верю(-)

Когда люди охотились на мамонтов, денег не было.

Товар – это обмен игрушками.

Деньги – это товар, которым удобно обмениваться.

Бартер – это деньги другой страны.

Ликвидность – это обмен товарами.

Вывод: возникла проблема в том, что мнения расходятся.

- Чему посвящён наш урок?

- Какая тема урока?

Расшифровать тему урока: сылязвиноадукто и игьнедеокатотч.

Просмотр фрагмента мультфильма «[Как появились деньги](#)» (Приложение 1, от начала 20 секунд).

Обучающиеся соглашаются или не соглашаются с утверждениями.

Делают вывод, что мнения расходятся.

Ответы детей.

Учащиеся читают тему (приём чтения наоборот по словам).

Просмотр мультфильма.

Проблемно-информационный

Работа в группе. Предлагает ситуацию:

составить по образцу картинку из геометрических фигур. Каждой группе выдаётся конверт с одним видом фигур.

[Приложение 2](#) (лиса из геометрических фигур)

-Каким образом разрешили ситуацию с отсутствием необходимых фигур.

Вводим новое понятие «бартер», «товар», «продажа», «покупка».

Приём Инсерт.

Разноуровневые задания. Термин «ликвидность», «деньги».

Учащиеся договариваются между группами по обмену геометрическими фигурами для составления картинки по образцу.

Учащиеся объясняют каким образом решили возникшую проблему.

Зачитывают определения в толковом словаре, в учебнике (с.13, 15).

Чтение с пометами.

Применение

Практическая работа:

Решение финансовых задач:

1. Работа с учебником: Задача из блокнота, с. 15.
2. Задача ([Приложение 3](#)).

Домашнее задание: придумай сою задачу по бартерному обмену.

Решают финансовые задачи, озвучивают результаты. Термины «товар», «бартер», «продажа», «покупка».

Записывают домашнее задание.

Рефлексивный

Работа в группах: учащиеся выбирают записывают ответы. Приём «незаконченное предложение». [Приложение 4](#).

Итог урока:

1. Приём «свободный микрофон».

2. Предположите, какая тема следующего урока.

3. Приём «Дерево чувств»:

каждому настроению соответствует определённый цвет:

жёлтый – радостное, приятное;

зелёный – спокойное;

синий – неудовлетворенное, грустное.

Даёт оценку работе учащихся.

Работа в группах. Приём «незаконченное предложение».

1. Учащиеся по очереди берут в руки микрофон (воображаемый) и отвечают на вопросы, которые заранее спроецированы на экране SMART-доски:

- На уроке мне больше всего запомнилось ...

- Я узнал новые слова ...

Опрос (терминология).

- Я узнал, что при бартерном обмене есть плюсы и минусы.

- я узнал, что обмениваться товарами сложно и не всегда удобно.

- При обмене товарами затрачивается много времени.

- Ценность вещей и продуктов разная. Поэтому люди придумали особый товар для обмена – деньги.

2. Ответы детей.

Оценивают свою работу согласно цели урока.

Заключение

На данном уроке через представление конкретных ситуаций было сформировано понятие «бартер», «ликвидность», конкретизированы понятия «товар», «деньги», «продажа», «покупка», «обмен»; с опорой на личный опыт, установлены причинно-следственные связи возникновения денег. Урок повышает финансовую грамотность младших школьников, помогает ориентироваться в современном обществе.

ПРИЛОЖЕНИЯ:

Приложение 1. Видеомультфильм «Как появились деньги».

Приложение 2. Картинка с изображением лисы из геометрических фигур

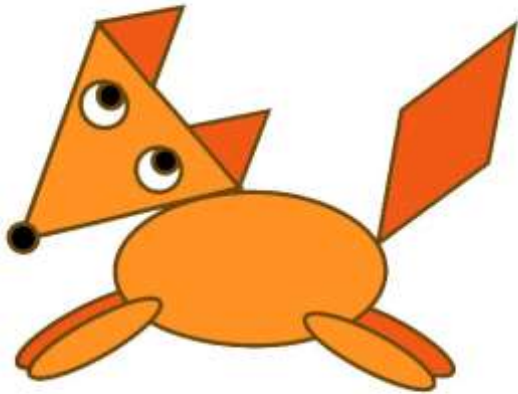

novye-deti.ru

Приложение 3. Задача.



Приложение 4. Варианты предложений для работы в группах.

Варианты предложений для работы в группах:

1 группа

2 группа

Пользоваться бартерным обменом не удобно, потому что ...:

- 1) получение обеими сторонами выгод от обмена;
- 2) каждый продавец должен произвести товар;
- 3) бартерный обмен усиливает зависимость между людьми;
- 4) затрачивается много времени на обмен товара;
- 5) затрачивается много времени на поиск необходимого товара.

Пользоваться бартерным обменом удобно, потому что ...:

- 1) получение обеими сторонами выгод от обмена;
- 2) каждый продавец должен произвести товар;
- 3) бартерный обмен усиливает зависимость между людьми;
- 4) затрачивается много времени на обмен товара;
- 5) затрачивается много времени на поиск необходимого товара.

Список литературы

1. Федин С.Н. Финансовая грамотность: материалы для учащихся. 2,3 классы общеобразоват. орг. В 2-х частях. Ч.1/С.Н. Федин. – М.: ВИТА-ПРЕСС, 2016.

2. Корлюгова Ю.Н. Финансовая грамотность: методические рекомендации для учителя. 2-4 классы общеобразоват. орг. / Ю.Н. Корлюкова. – М.: ВИТА – ПРЕСС, 2014.
3. http://pedsovet.su/metodika/6010_stadia_osmyslenia_kak_etap_uroka
4. <http://nsportal.ru/nachalnaya-shkola/psikhologiya/2014/12/15/refleksiya-nastroeniya-i-emotsionalnogo-sostoyaniya>
5. <https://infourok.ru/ispolzovanie-tehnologii-razvitiya-kriticheskogo-mishleniya-na-urokah-russkogo-yazika-kak-sredstvo-formirovaniya-universalnih-uch-557576.html>
6. <http://ped-kopilka.ru/blogs/olga-vladimirovna-korableva/master-klas-tehnologi-i-priemy-refleksi-v-pedagogicheskom-procese.html>
7. <https://yandex.ru/images/search>
8. <https://infourok.ru/metodicheskaya-razrabotka-na-temuprimenenie-tehnologii-razvitiya-kriticheskogo-mishleniya-cherez-chtenie-i-pismo-na-urokah-matem-870256.html>
9. <https://yandex.ru/video/search?filmId>
10. <https://ru.wikipedia.org/wiki>
11. <http://otherreferats.allbest.ru/finance>

Пидченко Ольга Валерьевна
старший воспитатель
МАДОУ «Детский сад № 75»
г. Чебоксары

ФОРМИРОВАНИЕ ОСНОВ ФИНАНСОВО-ЭКОНОМИЧЕСКОЙ ГРАМОТНОСТИ У ДЕТЕЙ СТАРШЕГО ДОШКОЛЬНОГО ВОЗРАСТА

Актуальность. Восточная мудрость гласит - «Сколько бы ни был длинен путь, всегда начинается он с первого шага». Когда же этот первый шаг по формированию основ финансовой и экономической грамотности должен быть сделан?

Дети рано включаются в экономическую жизнь семьи, сталкиваются с деньгами, ходят с родителями в магазины, кафе и банки и становятся участниками бытовых финансово-экономических отношений, овладевая, таким образом, экономической информацией на житейском уровне.

Знание объективных экономических законов необходимо современному человеку, и чем раньше произойдет первое знакомство с их содержанием, чем раньше состоится встреча с ними ребенка, тем активнее пройдет процесс его общего развития.

Начиная именно с дошкольного возраста необходимо развивать экономический образ мышления, воспитывать ответственность и нравственное поведение в области экономических отношений в семье, формировать опыт применения полученных знаний и умений для решения элементарных вопросов в области экономики семьи.

Финансово-экономическое воспитание дошкольников - относительно новое направление дошкольной педагогики. В последнее десятилетие встал вопрос о том, что любой современный человек должен обладать деловыми качествами. Эти требования общества сделали вопросы экономического воспитания актуальными уже применительно к дошкольному возрасту, так как ребенок с малых лет соприкасается с такими экономическими категориями, как деньги, вещи, труд, стоимость.

Элементарные финансово-экономические знания необходимы нашим детям так же, как и элементарное знание гигиены, правил поведения в обществе и правил дорожного движения, также важны, как знания родной речи и математики.

Это не значит, что каждый ребёнок в будущем должен стать банкиром, экономистом или бизнесменом. Напротив, он должен развивать свои индивидуальные творческие способности.

Но для того, чтобы эти способности в полной мере реализовать, ребёнок должен хорошо ориентироваться в окружающей жизни. А без начальных знаний экономики сделать это довольно трудно.

Для решения данной проблемы был разработан проект по формированию основ финансово-экономической грамотности у детей старшего дошкольного возраста «Экономика и финансы с пелёнок».

Описание проекта.

Проблема проекта

МАДОУ «Детский сад № 75» г. Чебоксары является одним из подразделений органов местного самоуправления и имеет условия и возможности для реализации на базе МАДОУ «Детский сад № 75» г. Чебоксары проекта «Экономика и финансы с пелёнок» по формированию основ финансово-экономической грамотности у детей старшего дошкольного возраста.

Для реализации проекта был проведён swot-анализ фактической ситуации внешней и внутренней среды.

Микросоциум Новоюжного района г. Чебоксары, где находится детский сад, позволяет осуществлять комплексную деятельность по образованию и воспитанию детей с различными социальными институтами.

Дошкольное учреждение сотрудничает с Чувашской Республиканской детско-юношеской библиотекой, Детским Домом Творчества «Росток» Ленинского района города Чебоксары, МБОУ СОШ №№ 20, 37, 49. Недалеко расположены дошкольные образовательные учреждения №№ 66, 76, 83.

В ближайшем окружении находятся предприятия, относящиеся к сфере финансово-экономической деятельности, позволяющие проводить на своей территории совместные мероприятия по реализации проекта: ОАО «Межрегиональная распределительная сетевая компания Волги» (ОАО «МРСК Волги» ЧувашЭнерго), Негосударственная Некоммерческая Организация Торгово-промышленная палата Чувашской Республики, отделения Сбербанка, Россельхозбанка, Почта Банка, магазины, аптеки, пекарни и мн.др.

Сильные стороны	Слабые стороны
<ul style="list-style-type: none">- наличие возможности финансово-экономического воспитания детей в возрасте от 5 до 7 лет;- наличие ресурсов, необходимых для реализации данного проекта (кадровый потенциал, материально-техническое обеспечение и др.);- привлечение к работе с детьми педагогов с высоким уровнем развития личностных качеств и высоким профессиональным уровнем.	<ul style="list-style-type: none">- отсутствие эффективной системы или алгоритма по формированию основ финансово-экономической грамотности в ДОУ

Опираясь на проведенное исследование, был разработан проект «Экономика и финансы с пелёнок» по формированию основ финансово-экономической грамотности у детей старшего дошкольного возраста.

Цель проекта: создание эффективного алгоритма формирования основ финансово-экономической грамотности у детей в возрасте от 5 до 7 лет.

Задачи проекта:

Создать оптимальные условия по внедрению в практику ДООУ алгоритма формирования основ финансово-экономической грамотности у детей в возрасте от 5 до 7 лет.

Разработать пошаговый алгоритм финансово-экономического воспитания детей старшего дошкольного возраста.

Повысить профессиональный уровень педагогических кадров по финансово-экономическому воспитанию детей старшего дошкольного возраста.

Разработать механизм оценки эффективности проекта «Экономика и финансы с пелёнок».

Обобщить и распространить опыт работы по реализации проекта «Экономика и финансы с пелёнок».

Ожидаемые результаты.

Реализация проекта будет способствовать:

- созданию оптимальных материально-технических и методических условий для успешного финансово-экономического воспитания дошкольников;
- разработанный и апробированный комплекс мероприятий по финансово-экономическому воспитанию детей старшего дошкольного возраста;
- повышение социального статуса и имиджа учреждения;
- успешная финансово-экономическая социализация дошкольников в современных условиях.

Содержание работы по реализации проекта

Этапы. Содержание работы	Ответственные
<p><i>1 этап.</i> <i>Аналитико-прогностический (3 квартал 2020 г.)</i> <i>Основные мероприятия этапа:</i></p> <ul style="list-style-type: none">- формирование нормативно-правовой базы для реализации проекта «Экономика и финансы с пелёнок» по формированию основ финансово-экономической грамотности на базе МАДООУ «Детский сад № 75» г. Чебоксары;- изучение передового педагогического опыта по финансово-экономическому воспитанию и образования детей старшего дошкольного возраста;- определение соответствия материально-технической базы ДООУ целям проекта;- выявление организационно-педагогических условий, способствующих реализации проекта;- подготовка сотрудников ДООУ к реализации проекта;- обновление базы предполагаемых социальных партнеров;- разработка плана мероприятий по реализации проекта.	<p>Заведующий ДООУ, старший воспитатель</p>

<p><i>II этап.</i> <i>Деятельностный (сентябрь 2020 г. – май 2021 г.)</i> <i>Основные мероприятия этапа:</i></p> <ul style="list-style-type: none"> - создание условий для реализации проекта «Экономика и финансы с пелёнок» по формированию основ финансово-экономической грамотности на базе МАДОУ «Детский сад № 75» г. Чебоксары; - создание условий для профессионального совершенствования педагогического коллектива ДОУ (проведение практических семинаров, участие в научно-практических конференциях по проблемам образования; курсовая подготовка кадров, задействованных в реализации проекта «Экономика и финансы с пелёнок» по формированию основ финансово-экономической грамотности у детей старшего дошкольного возраста; - разработка алгоритма формирования основ финансово-экономической грамотности у детей в возрасте от 5 до 7 лет; - реализация основного комплекса мероприятий в рамках проекта «Экономика и финансы с пелёнок»; - отслеживание результатов образовательного процесса и пространства, своевременная его корректировка. 	<p>Заведующий ДОУ, старший воспитатель, специалисты ДОУ</p>
<p><i>III этап. Рефлексивный (июнь 2021 г.)</i> <i>Основные мероприятия этапа:</i></p> <ul style="list-style-type: none"> - формирование методической базы (календарно-тематическое планирование, конспекты мероприятий с детьми, с родителями, с педагогами, мультимедийные презентации, практические мероприятия и др.); - разработка механизма оценки эффективности разработанного алгоритма проекта «Экономика и финансы с пелёнок»; - комплексная диагностика реализованных преобразований; - анализ проведенной работы по реализации проекта, определение проблем, препятствовавших достижению ожидаемого результата (в случае их появления); - выработка стратегии дальнейшей реализации проекта; - разработка модели медиа сопровождения проекта (презентация проекта «Экономика и финансы с пелёнок» на различных педагогических выставках, семинарах, конференциях; размещение информации о деятельности «Развивающий центр для малышей» на сайте ДОУ и в социальных сетях в сети Интернет). 	<p>Заведующий ДОУ, старший воспитатель, специалисты ДОУ</p>

Схема управления проектом

Управление проектом предусматривает создание координирующей проектной группы.

Координирующая проектная группа

Основная функция – создание всех необходимых условий для реализации проекта «Развивающий центр для малышей», а также ресурсное обеспечение проектной деятельности.

Осуществляет свою деятельность по заранее составленному плану.



Комплексно-тематическое планирование по реализации проекта «Экономика и финансы с пелёнок» по формированию основ финансово-экономической грамотности у детей старшего дошкольного возраста

С детьми

Период	Формы работы с детьми
Сентябрь	НОД «Что такое деньги и как их заработать» Мультимедийная презентация «Один день из жизни фермера». Сюжетно-ролевая игра «Овощной магазин». Д/игра «Купи товар» Аппликация «Копилка». Выставка кошельков.
Октябрь	НОД: «Виды товаров». Сюжетно-ролевая игра «Молочный магазин». Д/игра «Магазин». Разбор проблемных ситуаций «Я выбираю...» Просмотр мультимедийной презентации «Покупатель - продавец».
Ноябрь	НОД: «Виды труда». Сюжетно-ролевая игра «Парикмахерская». Д/игра «Кому что нужно для работы?». Чтение сказки «Мужик и медведь».
Декабрь	НОД: «Что такое кредит?» Д/игра «Оденем куклу на прогулку». Разбор проблемных ситуаций «Куда потратим кредитные деньги?». Аппликация «Ателье».
Январь	НОД: «Что такое реклама?» Сюжетно-ролевая игра «На телевидении» Д/игра «Подбери товар». Просмотр мультфильма «Как старик корову продавал».

Февраль	НОД: «Что такое семейный бюджет?» Сюжетно-ролевая игра «В магазине». Д/игра «Купи подарок другу». Разбор проблемных ситуаций «Хочу и надо».
Март	НОД: «Как получить доход?» Разбор проблемных ситуаций «Правильно ли мы распоряжаемся деньгами?». Отгадывание загадок о труде. Игра «Поле чудес».
Апрель	НОД: «Как правильно тратить деньги?». Д/игра «За покупками». Рассматривание картинок «На что тратятся деньги». Д/игра «Доходы и расходы».
Май	Интеллектуальная игра «Что? Где? Когда?»

Формы работы с детьми.

Методы и приемы работы с детьми, используемые в рамках реализации проекта

Успех формирования финансово-экономической грамотности у детей во многом зависит от того, какие методы и приемы использует педагог, чтобы донести до детей определенное содержание, сформировать у них знания, умения, навыки. В рамках реализации проекта будут использоваться методы и приемы:

включение игровых упражнений;

выполнение заданий;

решение проблемных ситуаций;

сюжетно-ролевые игры;

моделирование и анализ заданных ситуаций;

показ или демонстрация способа действия в сочетании с объяснением, выполняется с

привлечением разнообразных дидактических средств;

инструкция для выполнения самостоятельных упражнений;

пояснение, разъяснение, указание с целью предупреждения ошибок;

вопросы к детям.

Направление работы участников, реализующих проект

Участник	Основное направление работы	Ожидаемые результаты
Заведующий ДОУ	1. Координационная деятельность по реализации проектной идеи. 2. Поиск заинтересованных лиц.	Скоординированная работа всех субъектов, задействованных в проекте
Старший воспитатель, воспитатели, специалисты ДОУ	1. Непосредственная деятельность по внедрению проектной идеи. 2. Презентация проекта «Экономика и финансы с пелёнок». 3. Организация онлайн форм работы.	Успешная реализация проекта. Полная и достоверная информация о деятельности.
Заместитель заведующего по АХЧ	Закупка оборудования, материально-техническое обеспечение реализации проекта «Экономика и финансы с пелёнок».	Обогащение предметно-пространственной среды

Сопровождение проекта

Научно-методическое сопровождение.

Научно-методическое сопровождение планируется осуществлять через привлечение к работе высоко квалифицированных специалистов с соответствующим профессиональным уровнем.

Информационное сопровождение, PR – сопровождение.

Для обеспечения качественной информационной и общественной поддержки проекта планируется:

распространение рекламной информации о проекте «Экономика и финансы с пелёнок» по формированию основ финансово-экономической грамотности у детей старшего дошкольного возраста среди заинтересованных лиц и потенциальных социальных заказчиков;

информирование населения о реализации проекта «Экономика и финансы с пелёнок» по формированию основ финансово-экономической грамотности у детей старшего дошкольного возраста через социальные сети Facebook, Инстаграмм, ВК, сайт ДОУ;

организация мобильной обратной связи посредством онлайн консультационного пункта и справочной телефонной линии в рамках реализации проекта проект «Экономика и финансы с пелёнок»;

размещение консультационной и рекламной информации в информационном пространстве ДОУ.

распространение опыта реализации проекта «Экономика и финансы с пелёнок» по формированию основ финансово-экономической грамотности у детей старшего дошкольного возраста через публикации в журналах и средствах массовой информации муниципального, республиканского, всероссийского и федерального уровней, а также через сайты МО и МП ЧР, УО, ДОУ, социальные сети, сеть Интернет.

Модель медиа сопровождения проекта «Экономика и финансы с пелёнок»



8. Способы оценки результативности проекта

Модель мониторинга реализации проекта

ЦЕЛЬ	ОПРЕДЕЛЕНИЕ СТЕПЕНИ ЭФФЕКТИВНОСТИ РАБОТЫ
Направления	1. Мониторинг эффективности реализации проектной идеи. 2. Мониторинг изменения имиджа ДОУ.
Цели и задачи каждого направления	1. Анализ реализации проекта. 2. Проведение маркетингового исследования по изучению имиджа дошкольного учреждения.
Объект	Воспитанники ДОУ в возрасте от 5 до 7 лет
Предмет	1. Результаты реализации проекта. 2. Имидж дошкольного учреждения.
Показатели по каждому направлению	1. Экспертная оценка в баллах. 2. Успешность / не успешность реализации проекта. 3. Имидж (позитивный, негативный) в %.
Методы	1. Наблюдение, фокус-группа, экспертная группа, экспертиза. 2. Административные, анализ ситуации. 3. Социологические (опрос, интервью, анкетирование).
Формы презентации результатов мониторинга	Информация на сайты, публикация в СМИ, социальных сетях. Информационно-представительский пакет проекта. Каталог диагностических методик.

Перечень диагностического инструментария, используемого в мониторинге (каталог диагностических методик)

Диагностическая методика	Диагност	Содержание
Анализ ситуации	Заведующий ДОУ, старший воспитатель	Выявление успешности либо не успешности реализуемых направлений работы
Опрос, интервью	Специалисты ДОУ	Выявление уровня доверия к социальному имиджу ДОУ
Анкетирование	Воспитатели, специалисты ДОУ	Выявление удовлетворённости потребителей качеством предоставляемых услуг

Заключение.

Информация о социальной действительности затрагивает не только ум, но и душу ребенка, оказывая огромное воздействие на его формирующуюся личность. Поэтому многие стороны нашей жизни настоятельно требуют объяснений, особенно те, которые вызывают у ребенка животрепещущий интерес: деньги, богатство, бедность, купить, продать, почему нельзя купить сразу все что хочется. Эти экономические явления заключают в себе огромный не только информационный, но и нравственный потенциал и имеют прямое отношение не только к суждениям ребенка, но и к становлению его ценностных ориентаций, нравственных позиций, поиску своего «Я» в складывающемся экономическом образе мышления. Воспитать дошкольника социально адаптированной личностью, умеющей ценить результаты труда взрослых, особенно близких ему людей, непосредственно проявляющих заботу о нем, ценить блага детства и быть разумным потребителем этих благ, не просто. Много усилий

потребуется для этого не только в условиях общественного, но и семейного воспитания, от всех воспитывающих ребенка взрослых.

Только совместная работа детского сада и семьи дают хорошие результаты и способствуют более серьезному и ответственному отношению взрослых к формированию финансово-экономического мышления.

Раннее разумное экономическое воспитание и реализация задач экономического воспитания в дошкольном возрасте послужит основой правильного миропонимания и организации эффективного взаимодействия ребенка с окружающим миром, выработки стратегии индивидуального, но полноценного развития.

Список литературы

1. Крючкова Н.А. Учебно-методическое пособие по повышению финансовой грамотности «Первые шаги по ступеням финансовой грамотности» (для дошкольников). - Калининград, 2013. - 26 с.
2. Финансовая грамотность дошкольника. Занятия и игры / авт.-сост. Г.П. Поварницына, Ю.А. Киселёва. – Волгоград: Учитель, 2018. – 186 с.
3. Шатова А.Д. Экономическое воспитание дошкольников. – М.: Педагогическое общество России, 2005. – 256 с.
4. Бюджетное учреждение Чувашской Республики дополнительного профессионального образования «Чувашский республиканский институт образования» Министерства образования и молодежной политики Чувашской Республики



Плаксина Ольга Александровна
воспитатель детей дошкольного возраста
МБДОУ «Детский сад №27»
города Чебоксары
Чувашской Республики

Проект «Формирование уровня финансовой грамотности на дошкольном уровне общего образования»

Тема: «Юные финансисты»

Актуальность. В соответствии с Федеральным законом «Об образовании в Российской Федерации» от 29.12.2012г. №273 дошкольное образование стало ступенью общего образования в Российской Федерации. В связи с этим на плечи дошкольных работников легла большая ответственность. В процессе дошкольного образования закладываются азы знаний и навыков детей, будущих учеников, студентов, кадрового потенциала страны. В соответствии с Федеральным государственным стандартом дошкольного образования, утвержденным Приказом Министерства образования и науки Российской Федерации от 17.10.2013 №1155, важным моментом в образовании ребенка в ДОО должен стать упор на его индивидуальность, инициативность, любознательность (умение самостоятельно добывать знания). Поэтому воспитатель в своей работе должен привить ребенку интерес к заданной проблеме и постараться заинтересовать его.

Финансовое просвещение и воспитание детей дошкольного возраста – сравнительно новое направление в дошкольной педагогике, отражающее интерес педагогической и родительской общественности к глобальной социальной проблеме, неотделимой от развития ребенка с первых лет его жизни.

Дети рано включаются в экономическую составляющую жизни семьи: знакомятся с деньгами, рекламой, ходят с родителями за покупками в магазин, овладевая, таким образом, первичными экономическими знаниями, пока еще на житейском уровне.

Человек, уверенный в своем финансовом будущем, чувствует себя гораздо спокойнее, планируя свое будущее, поэтому и следует знакомить дошкольников с навыками грамотного пользования средствами, которые они будут зарабатывать во взрослой самостоятельной жизни.

Очень важен для детей пример родителей. Безусловно, родители должны объяснить ребенку, что для того, чтобы приобрести то, что хочется, нужно потрудиться и заработать на это деньги. Дети должны знать о потребностях своей семьи, научиться жить по средствам. Ребёнку нужно помочь в освоении финансовой грамотности, но не делать все за него. Обучение экономической культуре не сводится к тому, чтобы учить зарабатывать деньги. На первый план ставится формирование нравственных понятий: честность, обязательность, умение подчинять свои желания возможностям, законопослушность, взаимопомощь и пр. А также ориентация дошкольников в экономическом пространстве современного мира на материале в соответствии с возрастными возможностями.

Таким образом, актуальность проекта в том, чтобы за счет использования информационной среды максимально полно использовать интерес детей к экономической деятельности, оптимизировать их интеллектуальную нагрузку.

Цель проекта. Сформировать основы финансовой грамотности у детей старшего дошкольного возраста.

Задачи проекта:

Сформировать первичные экономические понятия;

Объяснить взаимосвязь между экономическими и этическими категориями: труд, товар, деньги, цена, стоимость - с одной стороны и нравственными понятиями, такими, как бережливость, честность, экономность, щедрость и т.д.;

Сформировать бережное и экономное отношение детей к деньгам;

Развивать основы финансовой грамотности дошкольников посредством разнообразных видов детской деятельности;

Содействовать проявлению интереса у детей к профессиональной деятельности взрослых;

Повышать компетентность родителей по вопросам финансовой грамотности детей дошкольного возраста

Ожидаемые результаты. Реализация проекта позволит сформировать основы финансовой грамотности у детей старшего дошкольного возраста, сформировать бережное и экономное отношение детей к деньгам, сформировать развитие самостоятельности и личной ответственности за свои поступки. будет способствовать повышению педагогической культуры родителей в проблеме взаимодействия с детьми по экономическим вопросам, поможет детям приобрести новые знания социально-экономического характера, первичные навыки рационального распределения доходов семьи, дети научатся уважать людей, умеющих хорошо трудиться и честно зарабатывать деньги, вести себя правильно в реальных жизненных ситуациях, контролировать свои потребности в соответствии с возрастом, осознавать на доступном им уровне взаимосвязь понятий «труд – продукт – деньги» и то, что стоимость продукта зависит от его качества.

Этапы проекта:

Подготовительный этап

Цель: определение основных направлений реализации проекта, подборка программно-методического обеспечения.

Изучение справочной, методической литературы.

Подбор художественной литературы для детей по выбранной тематике.

Подбор необходимого оборудования и пособий для практического обогащения проекта.

Создание развивающей среды для работы.

Настроить детей и родителей на совместную работу, создать положительный эмоциональный фон.

Основной этап

Цель: выявление исходных показателей знаний воспитанников и их родителей по теме проекта. Реализация проектных мероприятий.

Заключительный этап

Цель: реализация проблемы формирования целостного представления детей о финансовой грамотности.

Подведение итогов реализации проекта в форме квест-игры «В поисках сундучка».

На основе проделанной работы подготовить презентацию: «Финансовой грамотности обучаем с ранних лет».

План реализации проекта

Подготовительный этап

Рекомендации и консультации для родителей

«Зачем нужна ребенку финансовая грамотность?»

Изготовление атрибутов для игр

Анкетирование родителей «Мой ребенок и финансовая грамота»

Основной этап

Познавательные беседы: «Что такое деньги и какими они бывают?», «Откуда берутся деньги и на что тратятся?»

Игра – путешествие «Деньги прошлого и настоящего»

Видео экскурсия «Дом, в котором живут деньги»

Просмотр мультфильма «Уроки тетушки Сова. Серия 1 «Что такое деньги»

Конструирование из бумаги «Кошелек»

Беседа «Хлебу мера, а деньгам – счет»

Досуг «Сберегаем и экономим»

Чтение художественной литературы: «Волшебный банкомат» Т.Л. Попова, «Чудеса в кошельке» А. Романов, «Муха цокотуха» К.И. Чуковский, «Кем быть» В. Маяковский, «Как старик корову продавал» русская народная сказка «Петушок и бобовое зёрнышко» русская народная сказка

Экскурсии в отделения Сбербанка

Сюжетно-ролевая игра «Супермаркет»

Просмотр мультфильма «Барбоскины. Дедушка хочет на море»

Заключительный этап

Квест-игра «В поисках сундучка»

Презентация: «Финансовой грамотности обучаем с ранних лет».

Список литературы

1. Бокарев А. А. Повышение уровня финансовой грамотности населения в Российской Федерации/А. А. Бокарев//Финансы,2010.
2. Жуйкова Т. П., Кокухина А. А. Экономическое воспитание детей старшего дошкольного возраста // Молодой ученый,2016.
3. Крючкова Н. А. Учебно-методическое пособие по повышению финансовой грамотности «Первые шаги по ступеням финансовой грамотности» для дошкольников, - Калининград, 2013.
4. Курак Е.А. Экономическое воспитание дошкольников: Примерная программа, перспективное планирование, конспекты занятий/Под ред.Е.А. Курака. – М.: ТЦ Сфера, 2002.
5. Смоленцева, А.А. Введение в мир экономики, или Как мы играем в экономику: Учебное пособие: СПб, 2001.
6. Шатова, А.Д. Экономическое воспитание дошкольников. Учебно-методическое пособие. М.: Педагогическое общество России, 2005.
7. Шорыгина, Т.А. Беседы об экономике: Методические рекомендации.-М.:ТЦ Сфера, 2009.
8. Смоленцева А.А. Знакомим дошкольника с азами экономики с помощью сказок. М.: АРКТИ, 2006.
9. Ягунова Н.М. Приобщение дошкольников к экономике в творческих видах деятельности // Детский сад от А до Я,2003.
10. Кошель П. История денег // Дошкольное образование,2007.
- 11.Статья «Как в разных странах учат детей обращаться с деньгами». <http://finance.bigmir.net/career/10255-Kak-v-raznyh-stranah-uchat-detej-obracshat-sja-s-den-gami>

Портнова Людмила Генриховна
воспитатель
МБДОУ «Детский сад № 65»
г. Чебоксары
Чувашской Республики

Педагогический проект «Что такое деньги»

Актуальность. «Деньги – великий воспитатель, так как они позволяют воспитывать у детей честность, доброту, великодушие к близким людям, желание поделиться, способность к самоограничению и привычку тратить их разумно.» -слова А.М. Макаренко.

Приобщение ребенка к миру экономической действительности – одна из сложных и в то же время значимых проблем на современном этапе.

Нынешние дошкольники живут в 21 веке. Они осваивают новую картину мира, складывающуюся, в том числе, и из экономики. Говоря об экономическом воспитании дошкольников, имеют в виду, прежде всего ту сферу, которая определяется как «правила разумного ведения домашнего хозяйства». В работах А.С. Макаренко семейное хозяйство рассматривается как фактор воспитания важных особенностей характера будущего гражданина – хозяина. По его мнению, уже в раннем детстве ребенка надо знакомить с основами товарно-денежных отношений. «Как можно раньше ребенок должен познакомиться с семейным бюджетом, знать заработок отца и матери, которые, в свою очередь, должны привлекать сына и дочь в обсуждение семейных финансовых наметок» (Макаренко А.С.).

Таким образом, освоение финансовой грамотности в дошкольном детстве – это объективная реальность нашего времени.

Цель. Формирование представлений детей о деньгах, воспитание правильного отношения к деньгам как к предмету жизненной необходимости (деньги как средство удовлетворения основных жизненных потребностей, как средство купли-продажи).

Задачи проекта:

1. Познакомить детей с деньгами: какие бывают деньги, как они выглядят и откуда берутся.
2. Познакомить детей с некоторыми составляющими семейного бюджета: пенсия, зарплата, стипендия.
3. Формировать представления о важности планирования покупок, разумного подхода к покупкам и трате денег.
4. Воспитывать уважительное отношение к людям, зарабатывающим деньги.
5. Привлекать семьи воспитанников к участию в мероприятиях, направленных на формирование представлений о деньгах.

Участники и их роль в реализации проекта

Участники	Роль и реализация проекта
Воспитанники	Активно участвуют в воспитательном процессе, выполняют требующие действия
Родители	Взаимодействуют, сотрудничают с педагогами при организации мероприятий, запланированных в рамках реализации проекта
Воспитатель	Проводят непосредственную образовательную деятельность, осуществляет подбор необходимого материала

Ожидаемые результаты:

В ходе реализации задач экономического воспитания предполагается, что дети приобретут: необходимый минимум экономических знаний (о рациональном использовании времени, о трудовой деятельности, о деньгах, как эквиваленте результата человеческого труда и др.); экономические умения и навыки (умение соизмерять уровень удовлетворения своих потребностей с материальными возможностями; умение организовывать свою работу с наименьшими затратами времени, сил и средств; проявлять бережливость в повседневной практической деятельности; умение правильно употреблять в речи экономические понятия и др.);

экономически значимые качества (бережливость, трудолюбие, аккуратность).

Мониторинг усвоения экономических знаний осуществляется на основе методики А.Д. Шатовой в начале и конце учебного года. Используются такие формы обследования как блиц-опрос, беседы с детьми, анкетирование родителей.

Теоретической основой опыта являются идеи развивающего обучения В.В. Давыдова, Д.Б. Эльконина, Л.А. Занкова, проблемного обучения М.И. Махмутова, А.М. Матюшкина, М.Н. Скаткина, В.С. Безрукова и личностно-ориентированной модели воспитания М.В. Клариной, В.И. Логиновой, Н.Н. Подьякова) В работе использованы идеи авторской программы А.Д Шатовой «Дошкольник и ...экономика».

Принципы реализации программы:

Системность (педагогическое воздействие выстроено в систему специальных игр, упражнений и заданий).

Преимственность (каждый следующий этап базируется на уже сформированных навыках и, в свою очередь, формирует «зону ближайшего развития»).

Возрастное соответствие (предлагаемые игры и упражнения учитывают возможности детей данного возраста).

Наглядность (использование наглядно-дидактического материала, информационно-коммуникативных технологий).

Деятельностный принцип (задачи развития психических функций достигаются через использование видов деятельности, свойственной дошкольникам: игровой, практической).

Здоровьесберегающий принцип (обеспечено сочетание статичного и динамичного положения детей, смена видов деятельности).

Реализация задач экономического воспитания предполагает следующие направления работы: проведение анализа уровня экономических знаний у детей старшего дошкольного возраста; обогащение предметной среды активизирующим игровым и дидактическим материалом;

создание картотеки игр;
 организация и проведение интегрированных занятий с использованием игр с экономическим содержанием;
 накопление информационной базы по теме;
 составление плана работы;
 взаимодействие с родителями.

Работа по приобщению дошкольников к экономической культуре через игру строится на основе **дидактических принципов:**

- от простого к сложному;
- от известного к неизвестному;
- от занимательного к новому.

План реализации проекта.

Этап	Целевая аудитория	Содержание деятельности	Сроки проведения	Место проведения	Ответственные
Подготовительный этап	Работа педагога	Изучение методической литературы: -Программа воспитания ребенка – дошкольника / под руководством О.В. Драгуновой/ -Программа «От рождения до школы» / под ред. Н.Е. Вераксы, Гербова В.В. -Программа «Основы финансовой грамоты дошкольников» (авторы: Прутченков А.С., профессор, доктор пед. наук и др. - Играем в экономику: комплексные занятия, сюжетно-ролевые и дидактические игры /авт.-сост.Л.Г.Киреева.- - Смоленцева А.А. Введение в мир экономики, или Как мы играем в экономику Методические рекомендации для педагогических работников по реализации основной образовательной программы дошкольного образования в части экономического воспитания детей.	февраль	методический кабинет	воспитатель
		Анализ внешней и внутренней среды	февраль	методический кабинет, группа	воспитатель
		Подбор диагностического инструментария по выявлению уровня сформированности		методический кабинет	воспитатель

Подготовительный этап		представлений о деньгах			
		Подбор презентаций по проекту («Путешествие в прошлое денег», «Деньги вчера – деньги сегодня»)		методический кабинет	воспитатель
		Подбор наглядно – демонстрационного материала: дидактических игр		методический кабинет	воспитатель
		Мониторинг дошкольников Анкетирование родителей «Нужно ли рассказывать детям о деньгах»		методический кабинет	воспитатель
		Подбор художественных произведений: сказки «Трудовые деньги», «Где живут деньги»		методический кабинет	воспитатель
		Подбор вопросов для составления анкеты для родителей воспитанников «Трудовое воспитание дошкольников»		методический кабинет	воспитатель
		Подбор материала для информационного уголка для родителей на тему «Взаимодействие педагогов и родителей в решение задач «Ознакомление детей с деньгами»: Папки - передвижки: -«Наша семья трудится» - «Мы копим» - «Мы планируем» (рекомендации и отдельные задания для проведения родителями бесед с детьми)		методический кабинет	воспитатель
		Разработка буклетов по теме проекта - «Мы идем в магазин» - «Вовлекаем детей в обсуждение семейного бюджета»		методический кабинет	воспитатель
	Работа с детьми	Мониторинг сформированности уровня представлений о деньгах		группа	воспитатель
		Беседа		группа	воспитатель
Работа с родителями	Проведение встречи с родителями по ознакомлению с проектом		группа	воспитатель	

		Проведение анкетирования среди родителей с целью выявления знаний об ознакомлении детей с деньгами		группа	воспитатель
Основной этап	Работа с детьми	<p>Погружение детей в проект Тема: «Как придумали деньги» -Видеомультфильм: Азбука тетушки Совы: «Что такое деньги» -Игра «Что такое деньги» -Беседа «Какие бывают деньги» -Игра «Нарисуем деньги для нашей группы» -Оформление тематического стенда «Какие деньги были и какими стали» -Мультфильм Фиксики (деньги) -Итоговое мероприятие недели: викторина «Что такое деньги»</p>	1 неделя марта	группа группа	воспитатель воспитатель
		<p>Тема: «Как деньги попали к нам в дом» -Игра - занятие «В гостях у семьи экономистов» -Игра «Доходы семьи экономистов» -Игра «Как потопашь так и полопашь» -Рассказывание сказки «Трудовые деньги» -Азбука денег тетушки Совы «Семейный бюджет» -Азбука денег тетушки Совы «Потребности и возможности» -Обсуждение пословиц и поговорок о деньгах -Итоговое мероприятие недели «Клубный час»</p>	2 неделя марта	группа	воспитатель

		Тема: «Где живут деньги» -игра «Денежкин домик» - рассказывание сказки «Где живут денежки» - Азбука денег тетушки Совы «Умение экономить» -мини-постановка «Хочу и могу»	3 неделя марта	группа	воспитатель
Заключительный этап		Мастерская «Изготовление денег будущего» (рисование, лепка, вырезание) Итоговые мероприятия «Интерактивный мини-спектакль «Зайкина находка» Образовательный веб-квест «Путешествие с Гномом Экономом»	4 неделя марта	группа	воспитатель

Список литературы

1. Методические рекомендации для педагогических работников по реализации основной образовательной программы дошкольного образования в части экономического воспитания дошкольников. Москва 2019
2. Прутченков А.С., Стахович Л.В., Семенова Е.В. «Основы финансовой грамоты дошкольников», ВИТА-ПРЕСС 2019
3. Смоленцева А.А. «Знакомим дошкольников с азами экономики с помощью сказок». – М.:АРКТИ, 2006
4. Смоленцева А.А. «Введение в мир экономики или Как мы играем в экономику»: Учебное пособие. – Н.Новгород: Изд-во НГПУ, 2000.
5. Как знакомить детей с денежными единицами: [Учителя Монтессори –шк. об экономическом образовании дошкольников] // Обруч. –1999.-№1 –с. 24-25

Порфирьева Алина Анатольевна

воспитатель
МАДОУ «Детский сад №75»
г. Чебоксары
Чувашской Республики

Путешествие с Монеточкой по стране Экономике.

Участники проекта: Педагоги, дети 5-6 лет, родители (законные представители).

Тип проекта: долгосрочный - сентябрь-апрель 2019-2020 учебный год.

Вид проекта: информационно-познавательный, игровой.

Актуальность.

Вся страна пришла в движение – заговорили о рыночной экономике, об экономической «революции», о новых взаимоотношениях между потребителями и производителями, о пользе рекламы и т. п. Сегодняшнее молодое поколение живет в иных экономических условиях. Детей повсюду окружает реклама, а в их лексикон включается все больше слов финансовой среды. Ребенок сталкивается с экономическими понятиями, соприкасается с

социальной деятельностью, бытом, узнает о труде, профессиях родных и близких, о финансовом положении семьи и у него возникает множество вопросов.

Нынешние дошкольники живут в двадцать первом веке, где они осваивают новую картину мира, складывающуюся, в том числе из экономики. Это требует от них умений правильно ориентироваться в жизни, самостоятельно, творчески действовать, а значит строить свою жизнь более организованно, разумно, интересно. насыщение жизни дошкольников элементарными экономическими сведениями способствует развитию у них предпосылок реального экономического мышления, что сделает этот процесс более осознанным. Экономическое образование надо начинать как можно раньше, желательно уже с дошкольного возраста, так как экономическое воспитание дошкольников не только приближает ребенка к реальной жизни, обучая его ориентироваться в происходящем, но и формирует деловые качества личности, что обеспечивает преемственность в обучении между детским садом и школой.

У детей крепнет такое бесценное свойство человека, как любознательность, наблюдательность, что в свою очередь порождает массу вопросов, требующих ответов. У детей и родителей имеются определенные знания и представления о финансовой грамотности, однако эти представления довольно ограничены и носят разрозненный характер, требуют уточнения и систематизации

В данном проекте отражены актуальные вопросы, связанные с реализацией регионального компонента образования, начиная с дошкольного возраста. Дошкольники узнают о труде, профессиях родных и близких, о финансовом положении семьи, получают начальные сведения об экономике своего города, о профессиях, связанных с экономикой и бизнесом, о продукции, выпускаемой на предприятиях, и трудовых действиях по ее изготовлению и реализации, учатся уважать людей, которые трудятся и честно зарабатывают деньги.

Цель проекта: Формировать первичные знания по экономическому воспитанию детей старшего дошкольного возраста. Способствовать развитию реального экономического мышления, интереса к экономическим знаниям.

Задачи:

Формировать экономическое мышление через знакомство с экономическими понятиями (деньги, товар, заработная плата).

Знакомить детей с профессиями связанными с экономикой.

Учить воспринимать и ценить окружающий мир, как результат труда людей.

Формировать на доступном уровне взаимосвязь понятий «труд - продукт - деньги» и то, что стоимость продукта зависит от качества.

Повысить уровень профессиональной компетентности родителей (законных представителей) в вопросах финансовой грамотности детей.

Создать условия для тесного взаимодействия между всеми участниками образовательного процесса (в системах «родители – педагоги» и «родители – дети – педагоги») по приобщению дошкольников к вопросам финансовой грамотности.

Ожидаемые результаты:

Формирована система элементарных знаний об экономических понятиях.

Приобретение знаний, связанных с трудовой деятельностью людей современных профессий.

Дети понимают и ценят окружающий мир как результат труда людей.

Здоровый интерес к деньгам, осознание правил их честного приобретения, взаимосвязи понятий «труд – продукт – деньги», понимание факта купли-продажи.

Повышение уровня профессиональной компетентности родителей (законных представителей) в вопросах финансовой грамотности детей.

Созданы условия для тесного взаимодействия между всеми участниками образовательного процесса (в системах «родители – педагоги» и «родители – дети – педагоги») по приобщению дошкольников к вопросам финансовой грамотности.

РЕСУРСЫ ПРОЕКТА

Эффективность и качество реализации проекта обеспечивается использованием нескольких видов ресурсов.

Таблица 3 - Ресурсы проекта

№ п/п	Виды ресурсов	
1	Нормативно-правовые	<p>1. Федеральный закон от 29.12.2012 №273-ФЗ «Об образовании в Российской Федерации»</p> <p>2. ФГОС дошкольного образования (Приказ Министерства образования и науки РФ от 17.10.2013 г. №1155 «Об утверждении федерального государственного образовательного стандарта дошкольного образования»).</p> <p>3. Постановление Главного государственного санитарного врача Российской Федерации от 15 мая 2013 г. №26 г. Москва от «Об утверждении СанПиН 2.4.1.3049-13 «Санитарно-эпидемиологические требования к устройству, содержанию и организации работы дошкольных образовательных организаций».</p> <p>4. Закон Чувашской Республики от 30 июня 2013г. №50 «Об образовании в Чувашской Республике»</p> <p>5. Рабочая образовательная программа (обязательная часть) разработана с учетом примерной основной образовательной программы «От рождения до школы». Основная образовательная программа дошкольного образования/Под ред. Н.Е.Вераксы, Т.С.Комаровой, М.А.Васильевой. – 3-е изд., исп. и доп.- М.: МОЗАИКА-СИНТЕЗ, 2016.</p>
2	Программно-методическое обеспечение	<p>Рабочая образовательная программа (обязательная часть) разработана с учетом примерной основной образовательной программы «От рождения до школы». Основная образовательная программа дошкольного образования/Под ред. Н.Е.Вераксы, Т.С.Комаровой, М.А.Васильевой. – 3-е изд., исп. и доп.- М.: МОЗАИКА-СИНТЕЗ, 2016.</p>
3	Методическое обеспечение	<p>Приоритетное направление деятельности ДОУ реализуется:</p> <p>1. Финансовая грамотность дошкольника. Программа кружка. Ресурсный и диагностический материал. Занятия и игры / ав.-сост. Г.П. Поварницина, Ю.А. Киселева – Волгоград: Учитель, 2016;</p> <p>2. Шатова А.Д. Программа «Дошкольник и экономика», 1996.</p> <p>3. Курак Е.А. Экономическое воспитание дошкольников: Примерная программа, перспективное планирование, конспекты занятий. / под ред Е.А.Курака. – М.:ТЦ Сфера, 2002.</p> <p>4. Смоленцева А.А. Введение в мир экономики, или Как мы играем в экономику: Учебно-методическое пособие. – СПб.: «ДЕТСТВО – ПРЕСС», 2008.</p>
4	Информационные	<p>1. Информационные стенды для родителей (в ДОУ и группе), буклеты, памятки.</p> <p>2. Сайт ДОУ.</p> <p>3. Презентации, мультфильмы, музыкальное сопровождение (песни, минусовки песен).</p>
5	Технические	<p>Магнитофон, музыкальный центр; цифровой фотоаппарат; музыкальная колонка; ноутбук.</p>

6	Материально-технические	<ul style="list-style-type: none"> - наглядные пособия (презентации, видеоматериал, репродукция картин, плакаты, иллюстрации, фотографии, алгоритмы, схемы); - методический материал: - игрушки: сюжетные (образные) игрушки: куклы, фигурки, изображающие животных и др.; - дидактические игры; - художественные принадлежности для продуктивных видов деятельности; - художественная литература;
7	Кадровые	<p>Воспитатель Порфирьева Алина Анатольевна Музыкальный руководитель: Виноградова Галина Павловна Инструктор по физической культуре: Бородина Вера Владимировна</p>

Механизм реализации проекта

Этап	Целевая аудитория	Содержание
Подготовительный	С воспитателями	<ul style="list-style-type: none"> -создание творческой группы для разработки проекта; -изучение нормативно-правовой, научно - методической литературы; -анализ развивающей предметно–пространственной среды в ДОУ по тематике проекта.
	С детьми	<ul style="list-style-type: none"> -выбор с детьми названия проекта; -разработка плана действия каждого участника проекта совместно с дошкольниками, определение степени участия каждого; -обмен информацией, распределение собранного материала; -мониторинг сформированности у детей 5-6 лет представлений о финансовой грамотности.
	С родителями	<ul style="list-style-type: none"> -создание информационной папки-передвижки о проекте; - ознакомление и консультации на родительском собрании; -проведение анкетирования родителей с целью изучения готовности принятия участия в проекте.
Основной	С воспитателями	<ul style="list-style-type: none"> -организация семинаров, педагогических советов; -встреча с работниками банка; -разработка методических рекомендаций.
	С детьми	<ul style="list-style-type: none"> -непосредственная образовательная деятельность с детьми; -чтение сказок и художественной литературы с мультимедийным сопровождением; -организация изобразительной и продуктивной деятельности; -просмотр мультфильмов; -просмотр презентаций; -просмотр электронно-образовательных ресурсов; -прослушивание аудиоэнциклопедии; -организация и проведение разнообразных игр в рамках проекта.
	С родителями	<ul style="list-style-type: none"> -проведение круглого стола с родителями; -день открытых дверей (просмотр образовательной деятельности детей);

		-выставки работ родителей и детей; -выпуск информационных проспектов для родителей.
Заключительный этап	С воспитателями	-выступление на педагогическом совете (обсуждение результатов реализации проекта); -освещение опыта работы в конкурсах профессионального мастерства; -презентация проекта на родительском собрании, на официальном сайте МАДОУ «Детский сад №75».
	С детьми	-проведение повторного мониторинга сформированности у детей 5-6 лет представлений о финансовой грамотности; -участие в итоговом открытом занятии.
	С родителями	-оформление мини-музея; -изготовление лэпбука; -повторный опрос.

План реализации проекта

Этап	Мероприятие	Срок реализации
Подготовительный	Работа с педагогами Изучение научно – методической литературы по данной теме.	Сентябрь 2019
	Анализ развивающей предметно–пространственной среды, анализ объектов социума для определения целесообразности установления социального партнёрства.	Сентябрь 2019
	С детьми Выбор с детьми названия проекта.	Сентябрь 2019
	Мониторинг сформированности у детей 5-6 лет представлений о финансовой грамотности	Сентябрь-октябрь 2019
	Проведение анкетирования родителей с целью изучения готовности принятия участия в проекте.	Сентябрь-октябрь 2019
	Проведение родительского собрания на тему: «Нужна ли экономика дошкольникам?». Консультации для родителей: «Азбука финансов».	Октябрь 2019
	Создание информационной папки-передвижки о проекте.	Октябрь 2019
Основной этап	Работа с педагогами Организация семинара с педагогами на тему: «Формирование основ финансовой грамотности у детей дошкольного возраста».	Ноябрь 2019
	Разработка методических рекомендаций по теме «Основы финансовой грамотности в дошкольных образовательных организациях».	Ноябрь 2019
	Встреча с работниками банков «ВТБ», «Сбербанк»	Декабрь 2019
	С детьми Непосредственная образовательная деятельность с детьми по познавательному развитию: «Азбука денег», «Почему взрослые работают?», Путешествие с Монеточкой по стране Экономике», «Открываем супермаркет», «Приключения Грамотея и Капризки», «Юные	Ноябрь 2019-апрель 2020

	финансисты».	
	Чтение сказок и художественной литературы с мультимедийным сопровождением: Дж. Родари «Чем пахнут ремесла?», Б. Заходер «Вот так мастера!», В. Маяковский «Кем быть?», А. Благинина «Не мешайте мне трудиться», Я. Аким «Неумейка», К. И. Чуковский «Телефон», «Федорино горе», «Муха-Цокотуха», А.С. Пушкин «Сказка о рыбаке и рыбке»; А. Толстой «Золотой ключик, или Приключения Буратино», Э. Успенский «Бизнес Крокодила Гены»; Л. В. Кнышова, О. И. Меньшикова, Т. Л. Попова «Экономика для малышей, или как Миша стал бизнесменом», русские народные сказки «Терем – Теремок», «Петушок и бобовое зёрнышко», «Каша из топора», «Лисичка со скалочкой», «Три медведя», «Лиса, заяц и петух», «Хаврошечка», английская сказка «Три поросёнка».	В течение года
	Организация изобразительной и продуктивной деятельности. Рисование в нетрадиционной технике «Фроттаж»: «Монета для Мухи - Цокотухи». Коллективная аппликация в технике «коллаж»: «Что можно и нельзя купить за деньги?»	Ноябрь 2019-апрель 2020.
	Просмотр мультфильмов: С. Михалков «Как старик корову продавал», «Барбоскины и реклама», «Бизнес крокодила Гены», «Простоквашино», «Фиксики. Деньги», «Фиксики. Копилка».	Ноябрь 2019-апрель 2020
	Просмотр презентаций «Как появились деньги?», «Какими бывают деньги?»	Январь-февраль 2020
	Просмотр электронно-образовательных ресурсов: «Уроки тетюшки Совы», «Азбука денег», «Азбука финансовой грамотности».	Ноябрь 2019-апрель 2020
	Прослушивание аудиоэнциклопедии «История денег».	Ноябрь 2019-апрель 2020
	<p><i>Организация и проведение:</i></p> <p>-дидактических игр: «Кто что делает?», «Кто трудится, кто играет?», «Какие бывают доходы?» и другие;</p> <p>-проблемных ситуаций: «Обязанности козлят», «Письмо ослику», «Загадка бельчат»;</p> <p>-развивающих игр: «Купи другу подарок», «Копилка», «Помощники или угадай, какая это профессия», «Хочу и надо», «Пятый лишний», «Кому, что нужно для работы?», «Подбери витрину для магазина», «Дороже-дешевле» и другие;</p> <p>-сюжетно-ролевых игр: «Магазин» (игровая ситуация «Покупка продуктов»), «Банк», «Кафе», «Аукцион».</p>	Ноябрь 2019-апрель 2020
	Работа с родителями Организация выставки рисунков на тему: «Клад», «Поле чудес» (совместные работы детей и родителей).	Март 2020
	Проведение круглого стола на тему: «Мы играем в экономику».	Февраль 2020

	День открытых дверей (просмотр образовательной деятельности детей).	Март 2020
	Выпуск информационных проспектов для родителей	В течение года
Заключительный	Работа с педагогами -выступление на педагогическом совете (обсуждение результатов реализации проекта); -освещение опыта работы в конкурсах профессионального мастерства; -презентация проекта на родительском собрании, на официальном сайте МАДОУ «Детский сад №75» С детьми - проведение повторного мониторинга сформированности у детей 5-6 лет представлений о финансовой грамотности; - участие в итоговом открытом занятии «Квест – игра «Страна Экономика».	Май 2020
	Работа с родителями - оформление мини-музея «Музей денежных знаков»; -изготовление лэпбука «Играем в экономику»; -повторный опрос.	Май 2020

Список литературы

1. Епанешникова Т. П. Дошкольник в мире экономики – СПб: «ДЕТСТВО-ПРЕСС», 2013. - 176 с.
2. Играем в экономику: комплексные занятия, сюжетно-ролевые и дидактические игры. Автор-составитель Л. Г. Киреева. - Волгоград: Учитель, 2008. - 169 с.
3. Шалимова Е. И. Реализация образовательной области «труд» в процессе ознакомления детей старшего дошкольного возраста с профессиями. - СПб: «ДЕТСТВО – ПРЕСС», 2012.
4. Смолнцева А. А. Введение в мир экономики, или как мы играем в экономику. Учебно-методическое пособие. - СПб: «ДЕТСТВО - ПРЕСС», 2002.
5. Шатова А. Д. Дошкольник и. экономика. - М.: Просвещение, 2005.
6. Успенский Э. Бизнес Крокодила Гены / Э. Успенский. – М.: Владос, 2000.
7. Кнышова Л. В. Экономика для малышей, или как Миша стал бизнесменом / Л. В. Кнышова. - М.: Просвещение, 1996.
8. Электронные ресурсы.

Пучкина Анна Владимировна
 учитель истории и обществознания
 МБОУ «Чуварлейская СОШ»
 с. Чуварлей
 Алатырского района
 Чувашской Республики

СЕМЕЙНЫЙ БЮДЖЕТ И РАСХОДЫ СЕМЬИ

Актуальность. Наиболее важной функцией семьи является формирование и использование семейного бюджета.

Бюджет семьи – это финансовый план семьи, представляющий собой роспись её доходов и расходов за определенный промежуток времени.

В настоящее время проблема расходования семейного бюджета стала очень актуальной, так как она является ещё и неотъемлемой частью государственного бюджета.

В семейной экономике необходимо грамотно соотносить доходы и расходы. А чтобы грамотно использовать свои доходы семья должна правильно составить свой бюджет, продумать все затраты и покупки.

Цель проекта. Способствовать формированию представлений о семейном бюджете, расходах и значимости финансовой грамотности в семейной экономике.

Задачи проекта.

1. Закрепить понятие «семейный бюджет», его структуру (формы доходов и расходов) и динамику.
2. Научить ориентироваться в семейном бюджете, рационально формулировать свои запросы как члена семьи.
3. Сформировать представление о различных способах сбережений и экономии бюджета семьи.

Ожидаемые результаты.

Реализация проекта будет способствовать формированию представления о семейном бюджете и значимости финансовой грамотности в семейной экономике. Позволит расширить возможности обучающегося о понятии «семейного бюджета». Сформирует представление о расходах семьи и способов их удовлетворения. Поможет воспитать социально-нравственные качества: бережливость, рачительность, смекалку, трудолюбие, умение планировать дела. Осознавать и соизмерять свои потребности и возможности.

Развить умение самостоятельно мыслить, делать выводы при планировании семейного бюджета.

Повторительно — обобщающий урок-игра: «Что? Где? Когда?» в 7-м классе на тему «Семейный бюджет и расходы семьи»

Цель урока: обобщить и систематизировать знания и умения учащихся по теме «Семейный бюджет и расходы семьи».

Задачи:

1. Формировать целостность взглядов на семью, её роль в обществе и в экономике.
2. Способствовать воспитанию бережливости, предприимчивости, воспитанию чувства ответственности за общие семейные интересы.
3. Развивать навыки познавательного интереса, мыслительных процессов, анализировать, сравнивать, участвовать в дискуссии.
4. Создать каждому ученику условия для проявления своих способностей, интеллектуальных умений.
5. Выполнять проблемные задания.
6. Развивать такие качества, как умение слушать другого человека, работать в группе.

Оборудование урока:

Стол, компьютер, проектор, юла, 12 конвертов с вопросами, бейджики с названием команд, монеты-баллы для поощрения команд за правильный ответ.

Презентация «Семейный бюджет и расход семьи».

Карточки для заполнения доходов и расходов.

Карточки с заданиями «выход из нестандартной ситуации».

План проведения урока:

Организационный момент.

Представление команд, объявляются правила игры.

Разыгрывается право первого хода.

Ход игры.

Подведение итогов.

Ход урока- игры

1. Организационный момент

Вступительное слово учителя:

Вводный инструктаж (объяснение условий игры):

Учитель: Здравствуйте уважаемые знатоки! Садитесь, пожалуйста. На сегодняшнем уроке мы подводим итоги изучения темы «Семейный бюджет и расходы семьи».

И наш урок будет проходить в форме игры «Что? Где? Когда?». (Слайд 1,2)

Учитель: Как вы думаете, почему же я провожу данную игру? Давайте сформулируем цели нашего урока? (Слайд 3)

Ученики: Цель – повторить и систематизировать знания и умения, которые мы получили в процессе изучения темы «Семейный бюджет и расходы семьи».

(Слайд 4)

Учитель: У вас было домашнее задание, разделитесь на команды, придумать название, девиз, эмблему и выбрать капитана команды. Я вижу, что вы подготовились. Начнем представление.

2. Представление команд, объявляются правила игры.

Учитель: Молодцы!

Правила игры:

Учитель: Итак, я напомним, вам о правилах игры. Игра проходит в 5 раундов.

- 1. раунд «Ответы на вопросы в конвертах».**
- 2. раунд « Решение нестандартных ситуаций».**
- 3. раунд «Семейный бюджет и деньги в пословицах».**
- 4. раунд « Блиц опрос».**
- 5. раунд «Конкурс капитанов».**

Побеждает та команда, сумевшая ответить на большее количество вопросов и набрать большее количество баллов.

3. Разыгрывается право первого хода с помощью жребия.

Учитель: Приглашаю к себе капитанов команды, разыграем право первого хода, с помощью жребия.

4. Ход игры «Что? Где? Когда?»

1. раунд «Ответы на вопросы в конвертах».

Учитель: Каждый участник из команд по очереди крутит юлу. Затем они отвечают на тот вопрос, на которую, указала стрелка. Я вам буду давать 1 минуту на размышление, а затем один из знатоков озвучит ответ. Если команда затрудняется с ответом или дает неправильный ответ, право ответа переходит другой команде.

Вопросы в конвертах:

1. Что такое бюджет семьи? (*Бюджет семьи – это деньги, которые семья зарабатывает и расходует*).

2. Что такое доход? (*Доход - это деньги или материальные ценности, получаемые в виде заработной платы, вознаграждения или подарка от государства, предприятия или отдельного лица за выполненную работу, услугу или другую деятельность.*)

3. Что такое расход? (*Расход – это затраты на покупку, на изготовление, содержание, ремонт и обслуживание каких-либо изделий, услуг*).

4. Приведите примеры расходов. (*Все расходы можно разделить на несколько групп: Постоянные, переменные (сезонные, циклические), непредвиденные, единовременные.*)

5. Что лежит в основе семейной экономики? (*семейный бюджет*).

6. Из чего состоит семейный бюджет? (*Он состоит из статьи доходов и статьи расходов*).

7. Какие есть виды доходов (*фиксированные и переменные*).
8. Каким бывает бюджет? (*дефицитный, профицитный, равноценный*).
9. Дайте определение, что такое семья. (*Семья – это коллектив родственников, которые живут в одном доме и ведут общее хозяйство.*)
10. Назовите правила поведения в семье. (*Ведение общего хозяйства, общий бюджет, выполнение обязанностей по дому, решение всех проблем, доверие и уважение, забота друг о друге, поддержание и укрепление семейных традиций и т. д.*)
11. Что необходимо для содержания семьи? (*Деньги, работа.*)
12. Зачем надо составлять бюджет семьи? (*Становится понятно, хватит ли средств для удовлетворения потребностей семьи. Чтобы суметь уложиться в имеющиеся средства, распланировать затраты, накопить деньги на покупку чего-нибудь существенного).*

2. раунд «Решение нестандартных ситуаций».

Учитель: В жизни распланировать все невозможно, случается такое, что возникает непредвиденная ситуация. Каждой команде предоставляется одна из предложенных ситуаций, вам необходимо найти средства и выйти из нее.

К вам в гости приехала двоюродная тётя из Вологды. Ваше гостеприимство ей очень понравилось, и она решила погостить еще две недели. Как вы будете изыскивать дополнительные средства её содержания?

Ваш брат, придя из школы, сообщил, что он случайно разбил окно в кабинете физике и администрация просит родителей возместить ущерб. Изыщите такую возможность в семье.

Ваш папа сломал руку. Больничный лист в этом месяце не оплатили. Как вы будете изыскивать оплату квартиры и другие платежи?

Вам дали срочную путевку в санаторий. Ваша сестра очень нуждается в лечении. Как вы спланируете эти дополнительные расходы?

3 раунд «Семейный бюджет и деньги в пословицах».

Учитель: Перед вами пословицы, связанные с темой семейного бюджета, но, распавшиеся на две части. Вам надо соотнесите эти части по смыслу и восстановите пословицы. За каждый правильный ответ команда получает 1 балл.

1.Копейка к копейке —	а) богатство.
2. Деньги – как вода:	б) проживёт и семейка.
3. Всякая копейка кладётся на счёт:	в) убыль стерегись
4. Согласье в семье —	г) в семье клад.
5. Доход не живет	д) бережёная копейка рубль бережёт
6. Прибылью хвались,	е) без хлопот
7. Согласие да лад в семье клад.	ж) плывут неизвестно куда.

(Ответ: 1-б,2-ж,3-д,4-а,5-е, 6-в,7-г)

4. «Блиц опрос».

Учитель: Обеим командам будут предложены различные ситуации. Ваша задача, решить проблему и озвучить ее. Мы даем вам 1 минуту на обсуждение каждой проблемы. Для своего ответа, поднимайте руку. За каждый правильный ответ вы получаете баллы - монеты.

А.) Проблема. Родители планируют расходы на месяц, а сын – подросток просит купить ему, скоростной велосипед.

Решение: Постепенно откладывать деньги на эту покупку.

Б.) Проблема. Две студентки живут в одной комнате общежития и распределяют определенную сумму на неделю. Что они должны учесть для своего проживания?

Решение: Необходимо учесть деньги на питание, учебные принадлежности, проезд.

Второстепенные расходы – приобретение билетов в музей, покупка предметов не первой необходимости.

В.) Проблема. В семье из 4 человек появилась большая сумма денег (лотерея, наследство). Как правильно ей распорядиться?

Решение: Часть денег отложить в банк, часть потратить на неотложные нужды. Или купить недвижимость и сдавать ее в аренду. И получать дополнительный доход.

5. раунд «Конкурс капитанов».

Учитель: Каждому капитану команды раздаются карточки с заданиями. Задача - выяснить, зачем составлять семейный бюджет, и как он формируется (записать доходы и расходы семьи на месяц). Сделайте вывод о том, какой получился у вас бюджет. Время для выполнения задания дается (5 минут)

Член семьи.	Вид доходов	Сумма	Расходы	Сумма
1.			1.	
2.			2.	
3.			3.	
		Итого:		Итого:

5.Подведение итогов

Учитель: На этом наша игра закончена, подведем итоги и наградим победителей.

Все участники команды-победительницы получают оценку «5».

Рефлексия

Детям раздаются листочки-лепестки, на которых надо было ответить на вопрос: 1) Что вам понравилось на уроке? 2) Нравится ли вам работать в группах?

Потом лепестки крепятся на доску. Каждый ученик подходит по очереди.

Список литературы

- 1.Боголюбов. Л.Н., Иванова Л.Ф.Обществознание: учеб. для 7 класса. М.: Просвещение, 2018.
2. Боголюбов Л.Н., Городецкая Н.И., Иванова Л.Ф. и др. Обществознание. Поурочные разработки. 7 класс. М.: Просвещение, 2013.
3. Липсиц И.В. «Экономика»: учеб книга 1/ И.В. Липсиц- Вита - пресс М.-2010.
4. Липсиц И.В. «Экономика»: учеб книга 2/ И.В. Липсиц - Вита - пресс М.-2013
5. Симоненко В.Д., Шелепина О.И. Семейная экономика.— М.: ВИТА-ПРЕСС, 2014.

Романова Екатерина Игоревна
старший воспитатель
МБДОУ «Детский сад № 169»
г. Чебоксары

МАЛЕНЬКИЕ ФИНАНСИСТЫ

Актуальность. Сегодняшнее поколение живет в иных экономических условиях. Наши дети должны быть в курсе, как правильно пользоваться средствами, которые они будут зарабатывать во взрослой самостоятельной жизни. Дети рано включаются в экономическую

жизнь семьи, сталкиваются с деньгами, ходят с родителями в магазины, участвуют в финансово-экономических отношениях, овладевая, таким образом, экономической информацией на житейском уровне.

Чем раньше дети узнают о роли денег в частной, семейной и общественной жизни, тем раньше могут быть сформированы полезные финансовые привычки.

В возрасте до 7 лет основы финансовой грамотности могут прививаться через базовые нравственные представления: о добре и зле, красивом и некрасивом, хорошем и плохом. Основная задача – дать понятие о бережливом отношении к вещам, природным ресурсам, а затем и деньгам.

Нравственные представления дошкольников в основном формируются на основе наглядных примеров. Дети не знают, почему тот или иной поступок хорош или плох, но знают, как именно они должны поступить («поделиться», «подарить», «положить в копилку» и т.п.)

Дошкольнику можно сколько угодно говорить о нормах и правилах, но если слова не будут связаны с определенной последовательностью действий, они окажутся бесполезными.

Отсюда правило: представления о нормах финансового поведения формируются на основе определенной последовательности поступков, умело демонстрируемых взрослыми.

Все это делает актуальной проблему формирования элементарных экономических представлений и формирования финансовой грамотности, начиная с дошкольного возраста, когда детьми приобретается первичный опыт в элементарных экономических отношениях.

Цель проекта. Содействие финансовому просвещению и воспитанию детей дошкольного возраста, создание необходимой мотивации для повышения их финансовой грамотности.

Задачи проекта:

- формирование первичных экономических представлений об экономических категориях «потребности» «труд» «товар» «деньги» «семейный бюджет»; развитие экономического мышления дошкольников;
- научить детей правильному отношению к деньгам, способам их зарабатывания и разумному их использованию;
- сформировать нравственные понятия – бережливость, честность, экономность, щедрость и т. д.

Направления финансового образования дошкольников Знакомство с трудом и его результатом. Знакомство с семейным бюджетом Знакомство с товаром, ценой Знакомство с банком Знакомство с деньгами • научить детей правильно вести себя в реальных жизненных ситуациях, носящих экономический характер (покупка в магазине, плата за проезд в транспорте и т. д.)

Ожидаемые результаты.

1. Определены содержание и средства экономического воспитания и образования детей в возрасте 3-7 лет.
2. Разработана программно-методическое пособие по экономическому воспитанию детей дошкольного возраста.
3. Разработана система экономического просвещения родителей.
4. Повышена компетентность педагогов в вопросах финансово-экономического образования дошкольников.
5. Модернизирована развивающую предметную пространственную среду, способствующую решению задач экономического воспитания.

Основное содержание проекта

Срок реализации проекта

Срок реализации проекта: с 01.09.2020 до 31.05.2023г.

Этапы реализации проекта:

I этап – организационно-подготовительный (сентябрь 2020) - изучение нормативно-правовых документов, научно-методической литературы по теме - знакомство с методическими

разработками и опытом других организаций на федеральном, региональном, муниципальном уровне по теме - составление плана работы проектных команд, распределение направлений деятельности

II этап – реализационно-практический (ноябрь 2020 – апрель 2021) - проведение мониторинга уровня финансовой компетентности участников образовательных отношений; - анализ условий РППС для формирования финансовой грамотности воспитанников; - организация финансового просвещения педагогов;

III этап – аналитико-рефлексивный, корректировочный (май 2021) - подведение промежуточных итогов работы - обобщение полученных материалов

IV этап – реализационный (сентябрь 2021 - апрель 2022) - разработка форм и способов просвещения родителей по вопросам финансовой грамотности; - определение содержания и структуры методического пособия; - составление теоретической и практической части и научно-педагогического обоснования содержания пособия; - разработка цикла совместных мероприятий с семьями воспитанников

V этап – аналитико-рефлексивный, корректировочный (май 2022, сентябрь 2022) - подведение промежуточных итогов работы - обобщение полученных материалов - определение задач работы группы на год

VI этап - реализационный (октябрь 2022 - апрель 2023) - разработка дидактической части методического пособия - разработка рекомендаций по созданию РППС по развитию финансовой грамотности у детей дошкольного возраста

VII этап – итогово-аналитический (май 2023) - анализ эффективности реализации проекта - обобщение полученных материалов - формулировка выводов - оформление отчета о реализации проекта, продуктов проекта

Формы работы:

- беседа, обсуждение, дискуссия,
- просмотр слайд-презентации, мультфильма,
- коллекционирование,
- чтение художественной литературы,
- игровые ситуации,
- решение проблемных ситуаций,
- рассматривание картин,
- сюжетно-ролевая игра,
- продуктивная деятельность,
- экскурсия,
- «познавательные маршруты».

Ресурсное обеспечение:

1. Компьютерное оборудование
2. Денежные знаки современные, других стран, недавнего прошлого и пр.
3. Художественная литература: Романов А. «Чудеса в кошельке», К. И. Чуковский «Муха цокотуха»
4. Мультфильмы С. Михалков «Как старик корову продавал», «Барбоскины и реклама».
5. Карта «Путешествие денежки»
6. Сюжетные картины «В магазине», «На рынке»
7. Атрибуты к сюжетно-ролевой игре «Магазин»
8. Материалы к изобразительной деятельности, бросовый и природный материалы

Предполагаемые результаты

По завершению проектных мероприятий дети могут:

1. Активно использовать в игровой деятельности основные экономические понятия и категории, которым было уделено внимание в ходе реализации проектных мероприятий (деньги, цена, товар, семейный бюджет и пр.).
2. Осознавать и соизмерять свои потребности и возможности.

3. Получить представления о том, что зарплата – это оплата за количество и качество труда, пенсии за прошлый труд, а пособия на детей – это аванс детям в расчете на их будущий труд.
4. Понимать, что расходы семьи не должны быть расточительными и что ребенок может, будучи экономным, их уменьшить.
5. Осознавать, что сбережения семьи – это денежные средства, которые могут остаться, если разумно расходовать свои доходы, и могут быть использованы для отдыха всей семьей или приобретения необходимых, вещей
6. Контролировать ответственность за свои поступки, которые могут положительно или отрицательно сказаться на экономическом положении семьи и его самого.
7. Понимать, что реклама может помочь, если она правдива, и напротив, навредить, бюджету семьи и здоровью человека.

Критерии и показатели эффективности проекта

Показателями эффективности реализации проекта являются следующие критерии:

1. Дети используют в сюжетно-ролевых играх понятия деньги, цена, товар.
2. Бережно относятся к своим вещам, игрушкам, книгам.
3. При коммуникативном общении со сверстниками и взрослыми рассказывают, обсуждают ситуации, когда вследствие экономии денежных средств семейного бюджета были сделаны более важные приобретения, в том числе организован семейный отдых.
4. В беседе дают оценку товару, представленному в рекламных роликах.

Заключительные положения, перспективы дальнейшего развития проекта

В дальнейшем можно организовать работу с детьми по следующим направлениям:

- деньги «растут» если их хранить не в банке – копилке, а в Банке;
- авторитетные качества человека–хозяина: бережливость, расчётливость, экономность, трудолюбие, но одновременно и щедрость, благородство, честность, умение сопереживать, милосердие, примеры меценатства, материальной взаимопомощи, поддержки и т. п. ,
- правила поведения в реальных жизненных ситуациях.

Список литературы

1. Бокарев А. А. Повышение уровня финансовой грамотности населения в Российской Федерации/А. А. Бокарев//Финансы. -2010-№9.-С. 3-6.
2. Жуйкова Т. П., Кокухина А. А. Экономическое воспитание детей старшего дошкольного возраста // Молодой ученый. — 2016. — №3. — С. 821-823.
3. Зеленцова А. В. Повышение финансовой грамотности населения: международный опыт и российская практика. А. В. Зеленцова, Е. А. Блискавка, Д. Н. Демидов. – М.: КноРус, 2012.- 106 с.
4. Крючкова Н. А. Учебно-методическое пособие по повышению финансовой грамотности «Первые шаги по ступеням финансовой грамотности» для дошкольников, - Калининград, 2013.-26 с.
5. Курак Е.А. Экономическое воспитание дошкольников: Примерная программа, перспективное планирование, конспекты занятий/Под ред.Е.А. Курака. – М.: ТЦ Сфера, 2002. – 80 с.
6. Смоленцева, А.А. Введение в мир экономики, или Как мы играем в экономику: Учебное пособие: СПб, 2001.-130с.
7. Шатова, А.Д. Экономическое воспитание дошкольников. Учебно-методическое пособие. М.: Педагогическое общество России, 2005.-256с.
8. Шорыгина, Т.А. Беседы об экономике: Методические рекомендации.-М.:ТЦ Сфера, 2009.- 96с.

Рябова Татьяна Владимировна

воспитатель

Муниципальное бюджетное дошкольное
образовательное учреждение

Кредит: «За» и «Против»

Аннотация

Тема проекта: Кредит: «За» и «Против».

Слово «кредит» сегодня прочно вошло в нашу жизнь. С его помощью сегодня можно приобрести практически все – от мобильного телефона до собственного жилья. Наконец, заняты у банка деньги помогут вам открыть собственное дело. Однако эта простота и легкость – лишь внешняя сторона дела, и в действительности кредитование таит немало подводных камней. Кредит – это одна из самых серьезных сделок, заключаемых между клиентом и банком. Не каждый человек может знать ответ на такие вопросы, как: считается ли кредит инвестицией? В каких случаях выгоднее взять ссуду? Как грамотно оформить кредит? Знание всех тонкостей процесса сослужит заемщику хорошую службу. Поэтому тема проекта «Кредит: «За» и «Против»» является актуальной для современного общества.

Цель: определить роль кредита в жизни жителей города Мегиона и подготовить рекомендации для грамотного получения денег в кредит.

Задачи:

1. Изучить научную литературу о кредитах
2. Исследовать отношение жителей Мегиона к кредитованию
3. Собрать информацию о местных банках, предоставляющих кредиты потребителям
4. Создать буклет «Если вы решили взять кредит...»

Методы:

1. Теоретический – метод изучения теоретического материала
2. Исследовательский – метод научного познания
3. Анкетирования – метод получения информации
4. Рефлексии – метод погружения в себя и самопознание
5. Описания – метод исчерпывающего представления предмета

Выводы:

В результате работы над проектом «Кредит: «За» и «Против» сформированы:

Проектно-исследовательские умения

Умение анализировать собственную деятельность и корректировать её

Выработаны рекомендации в виде буклета «Если вы решили взять кредит...»

План исследований

Проблема: как определить значимость кредита и помочь грамотно его получить жителям города Мегиона?

Гипотеза: Если, определив роль кредита, вооружить потребителей знаниями о нем, то получение денег в кредит будет более целенаправленно и эффективно.

Описание методов:

Теоретический метод позволил мне узнать историю кредита, его виды и расширить свои знания в этой сфере экономики.

Исследовательский метод дал мне возможность выявить роль кредита в жизни человека, исследовать причины того, почему люди берут кредит, сравнить виды кредита и определить наиболее востребованный, проанализировав результаты опроса и анкет.

Метод анкетирования позволил собрать информацию о банках города Мегиона и помог выявить значимость кредита среди граждан.

Метод рефлексии – помог проанализировать и своевременно скорректировать работу над проектом, собственную деятельность.

Метод описания – использование метода описания дало возможность представить материал в полном объеме.

Библиография:

1. Алпатов Г.Е., Базулин Ю.В. Деньги. Кредит. Банки. – М.: «Проспект», 2003

Учебное пособие дает возможность глубже познать:

Теорию финансов, технику банковского дела, международных валютно-кредитных отношений;

Кроме того способствует формированию современного мировоззрения, умения аргументировать свои взгляды;

2. Галицкая С.В. Деньги, кредит, финансы. – М.: «Эксмо», 2009

Основные темы учебного пособия логически объединяет раздел «Макроэкономическая политика», который позволяет увязать и глубже осмыслить эволюцию и современное состояние денежной, кредитной и финансовой систем России;

3. Белоглазова Г.Н. Деньги, кредит, банки. – М.: «Высшее образование», 2008.

Большое внимание в учебнике уделено изучению практических аспектов функционирования кредитной и банковской систем, организации денежно-кредитного регулирования в России, банковских услуг и операций;

Научная статья (описание работы)

Глава I. Понятие о кредитах

Что такое кредит? Кредит – ссуда, которая может быть выражена как в денежной, так и в товарной форме. Кредит выдается кредитором, который дает как бы свое имущество тому, кто обязуется возратить его и еще при этом заплатить некий процент за использование кредита.

Если говорить о денежном кредите, то он именуется банковским кредитом и выдается в банках, под определенную процентную ставку. В наше время стало весьма популярным брать кредиты на все случаи жизни.

Сейчас существуют кредиты практически на все: на покупку квартир, машин, даже магазины предлагают приобрести в кредит тут или иную вещь, особенно это касается магазинов бытовой электроники.

Кредиты могут быть краткосрочными, например, на покупку телевизора, рассчитаться за который вы должны за несколько месяцев.

А также, долгосрочными, например, так называемая ипотека, которая дается на десятки лет, в течение которых заемщик будет рассчитываться с банком выплачивая, как сумму кредита, так и проценты, которые на сегодняшний день очень и очень немаленькие.

Надо отметить и тот факт, что не бывает беспроцентных кредитов, если вы взяли в магазине телевизор в кредит без процентов, то надо отдавать себе отчет, что проценты по кредиту заложены в стоимость товара.

История кредита.

Античная Греция и Рим, древний Египет, средневековая Европа – желания и потребности были у людей всегда. Но не всегда можно было осуществить сразу все мечты за свой счет. К счастью, находились люди, которые давали в долг своим согражданам, а по возвращении денег взимали немного большую сумму, чем давали изначально. Так появились первые кредиторы. Занятие это было не слишком почетным, но обеспечивало стабильный доход, да и закон почти всегда был на стороне займодавца.

В древнем Египте уже в 3 веке до н. э. существовала отдельная форма договора займа. Должник, который не вернул кредит вовремя, вполне мог стать рабом кредитора, если сумма долга была слишком велика. В древнем Вавилоне можно было отдавать детей в залог за долги – это отражено в законах царя Хаммурапи, который славился своей мудростью и справедливостью. А в Древней Индии ростовщичество было морально узаконено дхармой – специальными духовными нормами, на которые индийцы ориентировались в обычной

жизни. Допускалось и получение долга силой или хитростью. Последний способ был актуален для кредиторов, принадлежавших к более низкой касте, чем заемщик – они не имели права воздействовать на должника силой.

Законы Древнего Рима в период до нашей эры также допускали долговую кабалу. Если должник не мог вернуть займ, он переходил в руки кредитора, тот заключал его в долговую тюрьму, но в течение месяца должника еще можно было выкупить. Для этого кредитор три раза в месяц, в базарные дни, выводил несчастного заемщика на рынок. Желаящий мог подойти, выплатить долг и выкупить должника из неволи.

Конечно, кредиторы того времени в скоринговых программах не нуждались. Глядя на заемщика, ростовщик мог сразу сказать, для чего ему деньги. Бедняк занимал, чтобы выжить, богач – чтобы приобрести очередной предмет искусства или хорошо обученного раба, зажиточный крестьянин – купить еще пару волов. Выдавая займы, кредиторы ничем не рисковали – как видим, закон защищал их куда лучше, чем должников. Однако мы не можем сказать, что заемщики того времени относились к долгам более ответственно, чем наши современники. Перезаклады и распродажа имущества и в древние времена встречались довольно часто.

В средние века возникает такое понятие, как непрямые займы. В те времена ростовщичество яростно осуждалось церковью. Получение «денег от денег», то есть заработок на процентах, считалось тяжким грехом. И тогда итальянские банкиры изобрели вексельное кредитование – случилось это в XIV веке. В упрощенном виде сделку можно описать так. Заемщик, которому нужны были деньги, шел к кредитору. Тот выдавал ему «кредитный лимит» в нужной валюте и вексель, который следовало погасить в нужный срок. Должник уплачивал по векселю сумму несколько большую, чем получил вначале – это и были те самые «грешные» проценты.

Если в средние века масштабы кредитования были довольно скромными, то в эпоху Возрождения, а затем и Просвещения они значительно выросли. Удовольствия и развлечения осуждались уже не так, как раньше, а к 18 веку и вовсе стали культом, особенно в высшем свете. В XVI-XVII столетиях в Европе появились первые коммерческие банки, однако обращались туда в основном промышленники и торговцы. Простые граждане предпочитали пойти к ростовщику или в ломбард. Именно тогда образ ростовщика стал мрачным и зловещим. Считалось, что честные граждане идут занимать денег под залог только в случае крайней нужды. Однако аристократы считали это «предрассудками простого народа» и активно пользовались вексельными кредитами.

Что обычно служило залогом в таких случаях? Чаще всего это были драгоценности (при небольшой сумме) либо имение (при значительном займе). Различия между кредитами «на покупку поместья» и «на покупку экипажа» никто не делал – все решала общая сумма займа. Породистых рысаков в залог брали редко – ненадежное «имущество» могло в любой момент «откинуть копыта», поэтому ростовщики предпочитали не рисковать. В каких-то ситуациях кредитор мог согласиться на обеспечение в виде старинной мебели или антикварных предметов искусства.

Большой популярностью у дворян пользовались кредиты «на неотложные нужды» - то есть на покупку нового экипажа, драгоценностей для дамы сердца, да просто на азартную игру. Некоторые и вовсе не могли остановиться, особенно если привыкли жить на широкую ногу или, скажем, были горячими поклонниками карточной игры. Нередко поместья и усадьбы горе - заемщика могли быть перезаложены несколько раз, при этом в них жила многочисленная семья должника. После разорения жены и дети дворян оказывались в буквальном смысле слова на улице. Законы европейских стран за редким исключением разрешали продать имущество и дом должника, даже если в нем жили маленькие дети. Таким образом, закон оказывался на стороне кредитора.

Помимо привычных вексельных и собственно денежных займов, в то время существовал и еще один вид кредита. Прямо у производителя можно было приобрести товар в кредит – этим охотно пользовались и рабочие, и дворяне. Мясники, бакалейщики, пекари отпускали

свою продукцию в долг в течение многих лет. В кредит можно было получить не только товары, но и услуги: сапожники, прачки, портные, ювелиры нередко обслуживали в рассрочку постоянных клиентов. Но если обычный крестьянин получал травму, терял работу и не находил новую – взыскать долги было очень сложно. Что можно было взять с рабочего, не имевшего ни гроша за душой?

Если простые люди часто не могли вернуть долг, то аристократы иногда просто не хотели его платить. Шить у портнихи все новые платья, заказывать у ювелира роскошные украшения и не платить за это ни гроша для многих аристократок было нормальной практикой. Но самыми плохими заемщиками в этом отношении были короли – они могли запросто разорить своего кредитора, не вернув ему долг. Основанием для этого служило королевское слово, которое, как известно, представляло собой закон.

В России государственные кредитные учреждения появились только в середине XVIII века – до этого граждане всех сословий обращались за ссудами к ростовщикам. Процент по таким кредитам был довольно высок – от 30 и больше. Отношения «кредитор - должник» строились примерно так же, как и в Европе: крепостные порой закладывали последние рубахи, а дворяне – свои поместья. Однако в середине XVIII века ростовщичество было запрещено законом. Именно тогда появились первые банки. Там можно было взять ссуду на покупку жилья под 6-8% годовых, процентная ставка опять же устанавливалась государством. Залогом для банка могло служить не только недвижимое имущество, но и... крепостные – это не возбранялось законом.

Купцы и помещики к кредитованию в государственных банках относились по-разному. Первые не делали особых различий, у кого занимать – у ростовщика или у государства. А вот купцы старались занимать у кого угодно, только не у казенного банка. В итоге к середине XIX века Государственный коммерческий банк выдал ссуд всего на 25 миллионов рублей, а вот вкладов принял на 200 миллионов рублей. Эти деньги были переведены в Государственный заемный банк и уже там выдавались помещикам в виде займов под залог имений.

Частные банкирские дома появились в конце XVIII века и выдавали в основном микро кредиты, поскольку большими капиталами не располагали. Помимо выдачи кредитов, они также могли заниматься торговлей, производить товары, а отдельных законов для них практически не было. Шли туда за займом в основном купцы, мелкие промышленники, нередко по рекомендации.

В конце XIX века в России открылись Крестьянский поземельный банк и Дворянский банк. Последний банк выдавал кредиты только дворянам и только на покупку жилья, Крестьянский, соответственно – крестьянам. Ссуду на покупку земли или имения можно было получить под 5% годовых. Сроки выплаты существенно отличались друг от друга – от вполне разумных 20-25 лет до астрономических 60-65. Фактически это была ипотечная система, в некоторых отношениях более удобная и совершенная, чем сейчас. К сожалению, хорошие (как и плохие) качества системы исчезли вместе с ней после 1917 года.

Основные виды кредита

Самый известный и распространенный вид кредита – это потребительские кредит, которые выдается как банками, так и различными торговыми организациями (магазинами).

Выдача этого вида кредита не очень выгодна для банков, поскольку объем занимаемых средств минимален, а проблем очень много.

Другим популярным видом кредита является автокредит. В наши дни, он набирает все большую популярность. Поскольку автомобиль - это недвижимое имущество и стоит довольно дорого, мало кому удастся приобрести его без ежемесячных накоплений. Также весьма популярен нецелевой кредит, поскольку необходимость в немедленном распоряжении достаточно крупной суммой денег может возникнуть непредвиденно.

Примером такого кредита может стать кредит на покупку, например, мебели или каких либо других нужд, естественно, что предусмотреть все случаи невозможно на которые могут понадобиться деньги, поэтому данный вид кредитов и называется нецелевым.

Но все кредиты физическим лицам, не идут ни в какое сравнение с объемами средств, которые предоставляются по кредитам, когда банк работает с юридическими лицами.

Типы кредита

Из видов кредита можно выделить следующие типы:

Потребительский кредит - это кредит наличными деньгами, самая распространенная форма кредитования в России.

Экспресс кредит - тот же потребительский кредит, только срок рассмотрения такого кредита обычно 1 день и нужен минимальный комплект документов.

Кредит под залог - это обеспеченный кредит. В качестве залога может выступать:

Недвижимость, земля, автомобиль, ценные бумаги и другие активы.

Ипотека - тот же кредит под залог, только в этом случае недвижимость приобретается.

Автокредит - наличных денег клиент на руки не получает, но зато

получает автомобиль. При этом страховка всегда - каско. Это минус этого вида кредитования.

Наиболее востребованные кредиты в России

1. Ипотечный кредит

2. Кредит на авто

3. Кредит на образование

4. Кредит на товары

5. Экспресс – кредит

6. Ипотека на отдых

По мнению большинства жителей нашего города наиболее выгодный кредит - это Потребительский кредит.

Потребительское кредитование по России идет семимильными шагами. Банки активно кредитуют население. Все больше банков становятся участниками рынка кредитования. С каждым днем программ кредитования появляется всё больше.

Естественно, разобраться во всех программах, условиях, видах кредитов - очень сложно.

Понятие «потребительский кредит» прочно вошло в нашу жизнь. Взять такой кредит могут частные лица с целью покупки потребительских товаров длительного пользования. С помощью потребительского кредита уже многие осуществили свою мечту и сделали ремонт, купили бытовую технику. Взять потребительский кредит в банке можно при условии, что вы являетесь гражданином РФ, вам от 18 до 55 (60) лет, у вас есть регистрация в регионе, есть стабильная работа и «белая» зарплата. Список документов для получения потребительского кредита минимален: паспорт, копия трудовой книжки, справка о зарплате, либо другое на усмотрение банка. Чем тщательнее потенциальный заемщик подойдет к вопросу оформления и сбора документов, тем больше шанс получить кредит.

Программ потребительского кредитования существует достаточно много, их условия варьируются. Поэтому необходимо тщательно изучить каждую, чтобы определиться с той, которая подходит именно вам. Потребительский кредит реализуется во многих магазинах бытовой техники в виде банковской ссуды с отсрочкой платежа. Такая форма кредитования выгодна и покупателю, и продавцу: кредиты стимулируют рост продаж, а оформление кредита экспертом осуществляется прямо в магазине. Взять кредит можно без обеспечения, либо с обеспечением в виде поручительства или залога на имущество. Следует отметить, что, выдавая кредит без справок о зарплате, банк идет на определенный риск, и этот риск компенсируется повышением процентной ставки. Выбирая программу кредитования, ознакомьтесь с условиями оплаты: сроками, процентными ставками, различными штрафами и комиссиями. Условия досрочного погашения потребительского кредита также должны быть прописаны в договоре: в отдельных случаях банк предусматривает дополнительные комиссии, в других же случаях наоборот – досрочное погашение кредита приводит к уменьшению размера ежемесячных платежей.

Все возникающие вопросы помогут решить консультанты. В нынешних условиях финансового кризиса платежеспособность многих слоев населения резко упала, поэтому

банки ужесточили условия выдачи кредитов, увеличили ставки по кредитам. Условия выданных ранее кредитов в основном не изменились. Но оплатить потребительский кредит из-за кризиса некоторые люди уже не в состоянии. В этом случае следует прежде всего пойти в банк за консультацией, найти компромисс в такой ситуации будет проще. В противном случае пятно на вашей кредитной истории в будущем породит много проблем. При следующих обращениях в банк положительная кредитная история избавит от многих трудностей в получении кредита.

Потребительский кредит и сейчас занимает лидирующие позиции среди других видов кредитов. Объясняется это просто – сумма потребительского кредита меньше, чем у ипотечного, потребительские нужды являются часто неотложными, хотя при этом банк и не отслеживает, на какие цели были потрачены средства. Условно цели можно разделить на две группы: потребительский кредит на текущие цели и на капитальные затраты. Зачастую взять кредит – это единственная возможность приобрести необходимый товар без накопления.

Задать вопрос юристу по потребительским кредитам или просмотреть ответственные.

Изучив теоретический материал можно ответить на вопрос:

Почему люди берут кредит?

1. Стремление к «красивой жизни». Для начала нужно понять, что для заемщиков «красивая жизнь»? В девяти случаях из десяти - это покупка машины/ шубы /ноутбука круче, чем у брата /свата /соседа. Для таких людей целесообразность кредита отходит далеко на второй план. Для них важнее быть лучше, круче других. Но делают они это не за счет каких-то личных свойств или качеств, а за счет денег, взятых в займы. Поэтому такие люди являются целевой аудиторией для кредиторов (для этой группы даже специальный вид кредита придумали – потребительский).

2. Нужен стартовый капитал (бизнес). Это тоже довольно-таки распространенная причина для того, чтобы брать деньги в кредит. Допустим, есть человек или группа людей, которые хотят открыть «свое дело». А кроме идеи у них ничего и нет. Поэтому для того, чтобы появились деньги (которые здесь выступают как стартовый капитал), начинающие бизнесмены идут в банк за деньгами. Хороший это вариант или нет, сложно сказать. Но если другого выхода нет, то кредит все же можно взять. Но перед тем, как брать стоит 100 раз подумать (т.к. бизнес в нашей стране во многих случаях больше напоминает дойную корову нежели источник прибыли).

3. Покупка недвижимости. Этот вид кредитования называют ипотекой. То есть человек хочет купить квартиру или дом или дачу. Целесообразность покупки вырисовывается из простой логики: «Зачем мне платить хозяину квартиры ежемесячно за аренду, если я могу взять ипотеку и платить те же деньги, но квартира станет моей». Что-то действительно в этом есть (другой вопрос, что платить в месяц нужно больше, нежели за аренду, да и ипотеку оформляют далеко не всем, и это мягко сказано). И заемщик вправе взять кредит сроком от 5-ти до 30-ти лет. Хотя взять его не очень-то и просто, т.к. после кризиса все банки очень серьезно подходят к этому делу. Хотя, казалось бы, из-за своей сложности ипотека должна быть не очень распространенным видом кредитования, но в нашей стране это не так.

4. Чтобы отдать долги (или чтобы погасить кредит взятый ранее). Эти люди берут кредит для того, чтобы отдать долги (например, занимали у знакомых и друзей, чтобы доделать ремонт), или чтобы погасить кредит. Особенно интересен последний пункт. Это что-то типа рекурсии в программировании: «Кредит нужно взять для того, чтобы отдать вчерашний кредит».

5. Обучение. На Западе очень распространенные кредиты на обучение. То есть человек, изъявивший свое желание учиться в институте, сам за себя платит (а денег у него, обычно нет, поэтому и берет кредит). Но у нас кредиты на обучение не так распространенные. Этому способствуют многие факторы: бесплатное образование, его качество (т.к. у выпускника ВУЗа нет, каких-либо гарантий вообще). Но все-таки имеется группа людей, занимающие деньги в банке именно по этой причине.

6. Иллюзия больших лёгких денег. Да именно иллюзия. В то время, когда потребительские кредиты выдавали многим людям, то многие почувствовали себя «богатыми» людьми. Но

чувства эти были обманчивыми. Деньги брались чужие, а отдавались свои, да и еще с большими процентами, поэтому и «призрак» роскошной жизни исчезал. Деньги казались легкими, а время отдачи кредита было далеко за горизонтом. Но реальность оказалась жестокой: мировой кризис конца «нулевых», многих поставил на свое место.

7.Форс-мажор. Да, иногда и такое бывает в жизни. Болезнь, травма, или еще какое-то неприятное происшествие, - никто и нас от этого не застрахован. И учитывая то, сколько стоит нынче лечиться, многие люди идут за кредитом в банк, из-за отсутствия альтернативы. Так что такой вариант также имеется.

Глава II. Исследование отношения жителей города Мегиона к кредитованию

I Опрос

Чтобы выяснить роль кредита в жизни жителей города Мегиона, был проведен следующий опрос:

Пользовались ли вы кредитом вообще?

Если пользовались или пользуетесь, то, каким видом кредита?

Удовлетворены ли вы тем, что вы взяли кредит?

Пользуетесь ли вы услугами профессионала, когда берете кредит?

Будете ли вы в дальнейшем пользоваться услугами кредитования, опираясь на опыт пользования прошлым кредитом?

Было опрошено 100 человек.

Опираясь на результаты опроса среди жителей города Мегиона, можно отметить, что большое количество людей уже пользуются кредитами, и они удовлетворены в своем выборе (см. Рис.1 в приложении).

Тем не менее, нельзя не заметить, что довольно большой процент людей, которые брали кредит, не смогли положительно оценить пользование им.

Так же, можно добавить, что почти одинаковое количество опрошенных хотят взять кредит, и затрудняются ответить (см. Рис.2 в приложении), так как, опираясь на опыт предыдущего пользования кредитом, не были полностью удовлетворены им.

II Опрос среди работников банков города Мегиона

Одной из поставленных задач так же являлось узнать о банках города Мегиона, предоставляющих кредиты потребителям:

Количество человек за квартал, которые взяли кредит?

По их мнению, больше или меньше кредитов стали брать?

Наиболее распространенные виды кредита, выдаваемые банком.

Процентные ставки по наиболее распространенным кредитам.

Преимущества, которые, по мнению специалиста, есть у банка.

Особенности каждого банка: льготы, скидки и т.д.

Список банков, в которых проводился опрос:

«УралСиб Банк»

«Ханты-Мансийский банк»

«Home Credit Bank»

«Кольцо Урала»

«Сбербанк»

По результатам данного анкетирования, можно сделать следующие выводы:

Филиал банка «УралСиб» за квартал выдал 120 кредитов, большинство из которых были Потребительским и Ипотечным. Самый минимальный процент в этом банке составляет 16,5 % в год. Тем не менее, УралСиб предоставляет следующие дополнительные услуги: особые условия при наличии «зарплатных» карт, индивидуальный подход к каждому клиенту и сезонные акции по кредитам. «УралСиб банк» участвует в благотворительной программе «Достойный дом детям».

«Ханты-Мансийский банк» за квартал выдал 420 кредитов, большинство из которых так же являются Потребительскими. Минимальная ставка в этом банке – 12% в год (держателям

«зарплатных» карт), что преимущественно влияет на клиентуру банка. Дополнительные услуги «Ханты-Мансийского банка»: выдача карты «СТАТУС-Ханты-Мансийский банк» для пассажиров авиакомпании UTair, которая позволяет при оплате по ней «накапливать» мили и покупать билеты со скидками. Так же существует кредит «Для своих» для держателей зарплатных карт банка и клиентов с положительной кредитной историей.

Филиал «Home Credit Bank» выдал 116 кредитов за квартал. Так же стоит отметить, что самый востребованный кредит, который выдает этот банк – это Экспресс-кредит (до 75.000 руб.), не смотря на то, что процентная ставка за год составляет 69,9%.

Банк «Кольцо Урала» выдал 400 потребительских кредитов за квартал с процентной ставкой 19,9% и 21,9% в год. Услуги, предоставляемые банком: оплата коммунальных услуг, детских садов без комиссии и переплаты.

Глава III. Подготовка информации к созданию буклета

Исходя из результатов проделанной практической работы, можно сделать следующие выводы:

Показатели всех банков по кредитам отличались друг от друга, но были некоторые факторы, которые встречались во всех банках:

1. Быстрое рассмотрение заявления (1-2 дня)
2. Самый распространенный вид кредита: Потребительский
3. Большой срок для погашения кредита (до 5 лет)
4. Индивидуальный подход к каждому клиенту
5. Минимальный пакет документов

2) По словам специалистов, кредиты в нашем городе стали брать намного больше, чем в предыдущие годы.

Вывод:

Кредит «За» и «Против»

Перед тем как брать кредит, необходимо взвесить все за и против, ведь связавшись с кредитом, вы будете находиться под прессом долга. А чем больше сумма, тем серьезнее надо подумать о целесообразности этого шага.

Естественно, что велик соблазн совершить ту или иную покупку при помощи кредита, но есть и обратная сторона медали, ведь взяв кредит, высока вероятность того, что с вами в период погашения кредита, может что-то случиться и ваш долг перейдет на поручителей, на родственников, а это уже серьезно.

Поэтому, конечно, если есть возможность, то кредитов лучше избегать, ведь никто себя еще не ощущал хорошо, когда чувствовал на себе бремя долга. Если вы собрались брать кредит, то надо обязательно взвесить перед этим серьезным шагом все за и против, и только тогда начинать думать, какому банку довериться, чтобы не оказаться у разбитого корыта.

Задумайтесь на секунду:

Вы работаете для того, чтобы платить по кредиту!

Вы живете для того, чтобы пользоваться вещами, которые Вам не принадлежат!

У вас нет времени для себя и своей семьи?

Выход есть – не влезайте в долги.

Заключение

Подводя итоги всей работы, можно сделать следующие выводы:

Я узнала об истории кредита, его видах и предназначении, изучив соответствующую литературу.

Проведя опросы среди жителей и работников банков, я выяснила, что самый распространенный кредит в нашем городе – потребительский, люди охотно берут кредит на удовлетворение своих потребностей.

На основании результатов всех опросов был составлен буклет «Если вы решили взять кредит...».

Составляя диаграммы по результатам опроса, я пользовалась своими навыками в работе с программой Excel.

Считаю, что проделанная мною работа поставленных целей и задач достигла. К сожалению, на данный момент, нет другого финансового механизма, который мог бы удовлетворить потребности населения и люди вынуждены прибегать к банковским услугам, заранее зная о невыгодных для себя условиях.

Приложение



Рис.1 Результаты опроса среди жителей города Мегиона



Рис.2 Диаграмма результатов опроса среди жителей города Мегиона

ПАМЯТКА ДЛЯ ТЕХ, КТО РЕШИЛ ВЗЯТЬ КРЕДИТ

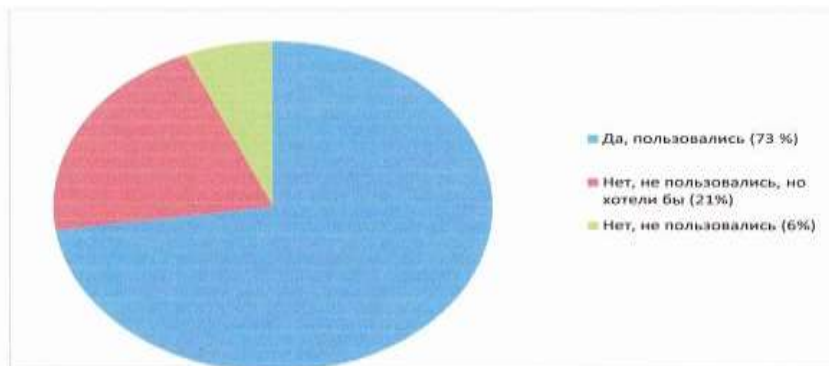
Прежде чем взять кредит в банке для удовлетворения ваших потребностей, всегда стоит помнить несколько простых правил:

Узнайте, какие **ВИДЫ КРЕДИТОВ** предлагают банки в вашем городе.

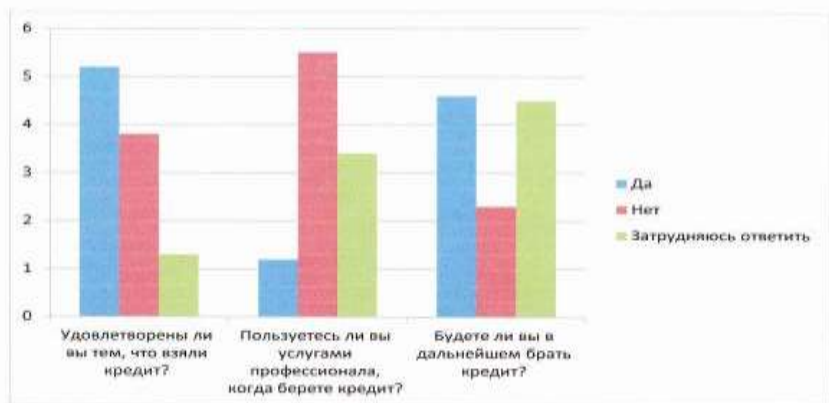
Определите, какой вид кредита подходит для удовлетворения Ваших потребностей.

Не отказывайтесь от помощи **СПЕЦИАЛИСТА**. Главная цель для Вас – на выгодных условиях взять кредит, без сильного вреда для Вашего кошелька.

НЕ СПЕШИТЕ! Важно точно рассчитать срок, на который Вы собираетесь брать кредит и деньги, которые в будущем Вам придется отдать за него.

НЕ ПЕРЕОЦЕНИВАЙТЕ свои возможности (Если берете большой кредит на маленький срок (0,5-1 год)).

Всегда имейте небольшую **СУММУ «ПРО ЗАПАС»** в случае экстренной нужды в деньгах. Так происходит довольно часто, когда люди берут кредит.

ПРИСЛУШАЙТЕСЬ К ОКРУЖАЮЩИМ. Возможно, люди, опираясь на опыт пользования кредитом, могут подсказать Вам какие банки предлагают наиболее выгодные условия.

Внимательно ознакомьтесь с **«АКЦИЯМИ»** банков. Возможно, они созданы лишь для того, чтобы привлечь потребителя, а на самом деле могут ничем не отличаться от стандартных условий.

НЕ БУДЬТЕ ЗАЛОЖНИКОМ своих желаний. Умейте вовремя остановиться.

Задумайтесь еще раз: так ли сильно Вы желаете того, за что можете отдать в 2 раза больше денег, нервов и сил?

УДАЧИ!



Памятка для тех, кто собирается брать кредит

Прежде чем взять кредит в банке для удовлетворения Ваших потребностей, всегда стоит помнить несколько простых правил:

1. Узнайте, какие **ВИДЫ КРЕДИТОВ** предлагают банки в вашем городе.
2. Определите, какой вид кредита подходит для удовлетворения Ваших потребностей.
3. Не отказывайтесь от помощи **СПЕЦИАЛИСТА**. Главная цель для Вас – на выгодных условиях взять кредит, без сильного вреда для Вашего кошелька.
4. **НЕ СПЕШИТЕ!** Важно точно рассчитать срок, на который Вы собираетесь брать кредит и деньги, которые в будущем Вам придется отдать за него.
5. **НЕ ПЕРЕОЦЕНИВАЙТЕ** свои возможности (Если берете большой кредит на маленький срок (0,5-1 год)).
6. Всегда имейте небольшую **СУММУ «ПРО ЗАПАС»** в случае экстренной нужды в деньгах. Так происходит довольно часто, когда люди берут кредит.

7. **ПРИСЛУШАЙТЕСЬ К ОКРУЖАЮЩИМ.** Возможно, люди, опираясь на опыт пользования кредитом, могут подсказать Вам какие банки предлагают наиболее выгодные условия.

8. Внимательно ознакомьтесь с **«АКЦИЯМИ»** банков. Возможно, они созданы лишь для того, чтобы привлечь потребителя, а на самом деле ничем не отличаются от стандартных условий.

9. **НЕ БУДЬТЕ ЗАЛОЖНИКОМ** своих желаний. Умейте вовремя остановиться.

Задумайтесь еще раз: так ли сильно Вы желаете того, за что можете отдать в 2 раза больше денег, нервов и сил?



Муниципальное бюджетное общеобразовательное учреждение «Средняя общеобразовательная школа №1»

Если Вы
решили взять
кредит...



Автор:
Мартынова Евгения
10 «и» класс

Мелкон 2012

«Кредит – это единственная форма доверия, которую без денег не оправдать».

Кредит – ссуда, которая может быть выражена как в денежной, так и в товарной форме.

Кредит выдается банком, предоставляющим деньги тому, кто обязуется возвратить их, заплатив некий процент за использование кредита.

Наиболее распространенные виды кредитов в России:

- Ипотечный кредит
- Кредит на авто
- Кредит на образование
- Кредит на товары
- Экспресс-кредит
- Кредит на отдых



Информация о банках нашего города, которые выдают кредит

Банк «УралСиб»

Филиал банка «УралСиб» выдает различные виды кредитов, но особой популярностью пользуются Потребительский и Ипотечный кредиты. Самый минимальный процент в этом банке на Потребительский кредит составляет **16,5%** в год. «УралСиб» предоставляет следующие дополнительные услуги: **особые условия** при наличии зарплатных карт, **индивидуальный подход** к каждому клиенту и **сезонные акции** по кредитам.

«Ханты-Мансийский банк»

«Ханты-Мансийский банк» выдает Потребительские кредиты под **16%** в год, а держателям зарплатных карт процентная ставка меньше – **12%** в год, что положительно влияет на обслуживание клиентов. **Дополнительные услуги** «Ханты-Мансийского банка»: выдана карты «СТАТУС-Ханты-Мансийский банк» для пассажиров авиакомпании UTAir, которая позволяет при оплате по ней «накапливать» мили и покупать билеты со скидками. Так же существует кредит «Для своих» для держателей зарплатных карт банка и клиентов с положительной кредитной историей.

«Home Credit Bank»

Филиал «Home Credit Bank» выдает в основном Потребительский и Экспресс-кредит. Стоит отметить, что самый востребованный кредит, который выдает этот банк – это Экспресс-кредит (до **75.000 руб.**), несмотря на то, что процентная ставка за год составляет **69,9%**.

Банк «Кольцо Урала»

Банк «Кольцо Урала» выдает только Потребительские кредиты с процентной ставкой **19,9%** и **21,9%** в год. Услуги, предоставляемые банком: оплата коммунальных услуг, детских садов без комиссии и переплат.

«Сбербанк»

«Сбербанк» выдает следующие виды кредитов: Потребительский (**18-22%**), Ипотечный (**12,2-16,5%**) и Автокредит (**15-16,5%**). **Дополнительные услуги** «Сбербанка»: выдача кредитных карт Visa «Аэрофлот» с возможностью «накапливать» мили, совершая покупки. Так же Сбербанк выдает кредиты для среднего и малого бизнеса (**17-19,5%**).

Список литературы

1. Алпатов Г.Е., Базулин Ю.В. Деньги. Кредит. Банки. – М.: «Проспект», 2003
2. Галицкая С.В. Деньги, кредит, финансы. – М.: «Эксмо», 2009
3. Белоглазова Г.Н. Деньги, кредит, банки. – М.: «Высшее образование», 2008
4. Романовский М.В. и др. Финансы и кредит. – М.: «Юрайт», 2009
5. Ковалева А. М. Финансы и кредит. / Учебное пособие. – М.: «ФиС», 2000

Интернет-ресурсы

1. <http://crediting.su/history>
2. <http://www.financialpurview.com/istory.html>
3. <http://www.freelane.ru/credit.html>
4. <http://www.creditreform-moscow.ru/text-1-3.html>
5. <http://www.kreditok.net/credit.shtml>

Семенова Валентина Владиславовна
учитель начальных классов
МБОУ «Атнашевская ООШ»
Канашского района
Чувашской Республики

ИССЛЕДОВАТЕЛЬСКИЙ ПРОЕКТ «КАРМАННЫЕ ДЕНЬГИ»

Актуальность проекта: «Деньги - великий воспитатель, так как они позволяют воспитывать у детей честность, доброту, великодушие к близким людям, желание поделиться, способность к самоограничению и привычку тратить их разумно»

А.С. Макаренко

Цель: Выяснить что такое деньги, как они появились; обосновать причину необходимости разумного обращения с деньгами.

Задачи:

- исследовать отношение школьников к деньгам;
- изучить наличие карманных денег у учащихся и определить мотивы расходования денег;
- определить, как источники и способы получения карманных денег влияют на выбор возможных вариантов распоряжения ими.

Ожидаемые результаты:

Если мы изучим отношение школьников к деньгам, определим структуру расходования денег школьниками, то сможем увидеть, насколько рационально используются карманные деньги, насколько ответственны могут быть дети.

Основное содержание проекта

Когда были изобретены деньги - никто не знает, кто их изобрел, тоже неизвестно. Самые первые деньги на Руси мычали, бляели и питались травой. За все расплачивались скотом, даже первые монеты потом назывались скотом. Позже для расплаты стали пользоваться шкурками куниц, соболей, белок, а монеты, которые еще нечасто встречались, назывались «кунами» от слова «куница». На смену шкуркам пришло серебро, основной денежной единицей стала гривна - определенного веса. Гривну можно было разрубить на четыре части, отсюда и название - рубль. Рубли уже не рубили, а резали на 50 резней.

Позднее, когда серебро перестали резать вручную, а начали чеканить монеты разного достоинства, каждая из них получила свое имя. Самой маленькой была полушка. Говорили, что это цена половины уха куницы. Две полушки были равны одной деньге, две деньги-одной копейке, две копейки составляли грош, 3- алтын, 10 копеек- гривенник, 15-пятиалтынный, 20 копеек - двугривенный.

В конце 10 появились первые русские золотые монеты, сначала их переливали из золотой посуды или чеканили из иностранных монет, так как не было известно ни одного месторождения золота. В 1703г было обнаружено месторождение золота около Екатеринбурга. Петр Первый приказал чеканить монеты из этого золота. Бумажные деньги изобрели в Китае в 8 веке, но в Европу они попали через тысячу лет. В 1769г Екатерина Великая ввела в России бумажные деньги. Ее портрет был на купюре достоинством 100 рублей, эту купюру ласково называли «катенькой». Современные деньги совершенно не обязательно держать в руках. Достаточно иметь деньги на счете и через банковскую карточку распорядиться ими.

Так что такое деньги?

Деньги — специфический товар, который является универсальным эквивалентом стоимости других товаров или услуг. При помощи **денег** выражают стоимость других товаров, поскольку **деньги** легко обмениваются на любой из них.

Функции денег:

Мера стоимости

Средства обращения

Средства платежа

Средства накопления

Мировые деньги

Современные дети очень рано знакомятся с ролью денег в жизни человека. Они слышат разговоры о деньгах дома, по телевизору, на улице. Они рано понимают — деньги позволяют поучить желаемое, и начинают стремиться к самостоятельному использованию денег. И тут перед родителями встает вопрос – давать ли ребенку деньги, и если давать, то в каком количестве.

Карманные деньги (с англ. *pocket money*) - это **сумма**, выделяемая **детям** на их собственные нужды.

Тема взаимоотношения детей и денег привлекает внимание не только родителей, но и экономистов, и психологов. Как, когда и почему дети должны знакомиться с экономической стороной окружающего их мира? На Западе об этом пишутся научные статьи и популярные книги. Последние 40 лет на эту тему неоднократно проводились исследования в США, Англии, Австралии, Канаде, Франции, Германии и Израиле.

Американские психологи считают, что надо привязывать размер карманных расходов к возрасту ребенка, т.е., если 6 лет – 6 долларов в неделю, 10 лет – 10 долларов и т.д.

В Германии размер карманных расходов закреплен законодательно. Ребенок в возрасте до шести лет должен получать 50 центов в неделю, 7-летний ребенок – 1,5 – 2 евро, 10-летний – 10-12 евро, а с 13 лет – уже 20 евро, 15-летний подросток – 25-30 евро в неделю. За невыплату родителям угрожает штраф.

А вот в России нет регулирования выдачи карманных денег детям, поэтому судить о размере карманных денег достаточно сложно, официальной статистики нет. И рекомендованных размеров тоже нет. Однако, размер выдаваемых денег завистит от разных факторов: финансовых возможностей родителей, размера выдаваемых денег другим детям, зрелости ребенка, его возраста, а также здравого смысла. Как же эти проблемы решают родители учащихся нашей школы? Дают ли своему ребенку деньги? Регулярно? Или время от времени? Сколько? Как и куда тратят ребята выдаваемые деньги.

Мы провели исследование по вопросу «Наши карманные деньги». Были опрошены учащиеся нашей школы. Всего-167 учащихся

Вопросы для исследования.

Выделяют ли вам родители деньги? 90 % из опрошенных ответили - да.

С какого возраста дают деньги? В основном - с 7-8лет.

Сколько (в среднем в неделю?) В среднем - 100-200 рублей в неделю.

На что вы тратите эти деньги? В основном - на сладости, игрушки, диски.

Хватает ли вам этих денег? **75%**- ответили - да.

Со своим проектом мы выступили на родительском собрании. Родители ответили на наши вопросы и мы сделали выводы, что выдавать деньги детям необходимо, т.к. ребенок учится распределять деньги, соразмерять расходы и доходы, делать выбор между прихотями и запланированными заранее тратами. Карманные деньги учат ребенка самостоятельности, приучают к экономии, к тому, что определенными суммами он может оперировать, а вот больше установленного количества – как правило, нет. Необходимо учить тратить деньги не только на себя, но и дарить подарки близким, родным.

Основные «плюсы» и «минусы» карманных денег по мнению родителей
Аргументы ПРОТИВ Аргументы ЗА слишком много внимания денежным вопросам – будет жадным, алчным • ребенку нужно чувствовать себя полноценной личностью, ведь у всех вокруг есть деньги • если регулярно снабжать деньгами – станет капризным, избалованным • пусть учится самостоятельно и ответственно тратить и рассчитывать свой бюджет не зарабатывает – не знает цену деньгам опасно – зависть других детей, могут отнять или даже побить • если не давать – возникают отрицательные эмоции, зависть к другим детям, жадность

Основные «плюсы» и «минусы» карманных денег по мнению родителей

Аргументы ПРОТИВ

Аргументы ЗА

слишком много внимания денежным вопросам – будет жадным, алчным

- ребенку нужно чувствовать себя полноценной личностью, ведь у всех вокруг есть деньги
- если регулярно снабжать деньгами – станет капризным, избалованным
- пусть учится самостоятельно и ответственно тратить и рассчитывать свой бюджет не зарабатывает – не знает цену деньгам

опасно – зависть других детей, могут отнять или даже побить

- если не давать – возникают отрицательные эмоции, зависть к другим детям, жадность

РЕКОМЕНДАЦИИ РОДИТЕЛЯМ Как обращаться с деньгами?

с самого начала нужно объяснить смысл выплат и договориться о том, какие расходы ребенка они будут покрывать

ребенку нужно позволить тратить деньги по собственному выбору

сумма карманных денег должна быть разумной и увеличиваться с возрастом

маленьким детям деньги нужно выдавать еженедельно в определенный день, а подросткам можно выдавать деньги один раз в месяц

установленная сумма денег не должна увеличиваться под предлогом того, что ребенок уже все потратил

у ребенка должны быть обязанности по дому, которые он выполняет **БЕСПЛАТНО**

ежегодно (в день рождения ребенка) сумма карманных денег и обязанности подростка могут увеличиваться.

РЕКОМЕНДАЦИИ ПОДРОСТКАМ Как обращаться с деньгами?

нужно учиться ценить деньги

быть ответственным за свои траты

тратить деньги нужно рационально

договариваться с родителями о сумме карманных денег нужно заранее

помни о том, что деньги можно не только попросить, но и заработать

Вывод: Экономическое сознание у современных школьников оказалось не таким уж плачевным, как можно было предположить. Они стараются разумно тратить карманные деньги. Старшеклассники бережливее относятся к тем деньгам, которые заработали сами.

Во все времена было особое отношение к деньгам. Их тратили, дарили, берегли, копили, отдавали в долг. Спустя столетия отношение к ним не изменилось.

А вот свою мудрость в денежном вопросе народ выразил в пословицах и поговорках.

Не имей сто рублей, а имей сто друзей. Копейка рубль бережет, а рубль голову стережет. Денежки не рожь, и зимой растут; денежки не лед, и зимой тают. Дружба дружбой, а денежки врозь. Из чужого кошелька легко платить. Кто не богат, тот и копейке рад, а богатому – и тысяч мало. У скупого рубль плачет, а у щедрого и полушка скачет.

И при всем этом мы вам напоминаем, что....

За деньги можно купить часы, но не время.

За деньги можно купить книгу, но не мудрость.

За деньги можно купить телохранителя, но не друга.

За деньги можно купить еду, но не аппетит.

За деньги можно купить дом, но не семью.

За деньги можно купить положение в обществе, но не уважение людей.

За деньги можно купить клоунов, но не хорошее настроение.

За деньги можно купить лекарство, но не здоровье.

За деньги можно купить развлечения, но не счастье.

За деньги можно купить икону, но не веру.

За деньги можно купить целый континент, но не Родину.

За деньги можно купить орден, но не подвиг, не честь.

Список литературы

1. Мухина Е.А. Люди и деньги «О роли денег в мировой истории» 2006 г.
2. «Уроки финансового благополучия» (для детей и их родителей) Джейн Перл
3. Детская энциклопедия «Я познаю мир «Экономика».

Материалы сайтов интернет:

1. www.money-gain.ru
2. www.shkolazhizni.ru
3. www.dj-money.com

Сергеева Валентина Георгиевна
учитель истории и обществознания
МБОУ «Янглийская СОШ имени Героя РФ Н.Ф. Гаврилова»
Канашского района
Чувашской Республики

ПРОЕКТ «Практика проведения уроков по финансовой грамотности в средней школе»

Программы обучения действующей сегодня системы российского образования охватывают практически все сферы жизнедеятельности современного человека, что обеспечивает качественную подготовку школьников ко взрослой жизни. Исключением до недавнего времени являлась только практическая подготовка учеников к нынешним экономическим условиям, то есть финансовая грамотность детей. И это несмотря на то, что Россия входит в список стран с высоким уровнем развития экономики.

В настоящее время в школу внедряются уроки финансовой грамотности, в ходе которых детей не только научат бережно обращаться с деньгами, но и расскажут, как можно и нужно отстаивать свои права в случае необходимости.

Специалисты уверены, чтобы российское общество научилось оперативно реагировать на изменения в экономической ситуации, и это, положительно скажется на всеобщем благосостоянии. Ребенок, готовясь ко взрослой жизни в современном обществе должен уже со школьной скамьи ознакомиться с основными понятиями и явлениями финансовой стороны существования. А именно, что такое денежные валюты и операции с ними, накопления и ведение семейного бюджета, обретение финансовой независимости и т.д. Тем более, что мировая практика показала неплохой результат развития государств за счет внедрения программ обучения в сфере денежных взаимоотношений.

Главной задачей введения обучения финансовой грамотности, конечно же, является стремление остановить развитие безответственного отношения к денежным операциям в целом. Ведь большая часть взрослого населения нашей страны, к сожалению, до сих пор

финансово безграмотна и ничем не защищена в случае непредвиденных обстоятельств или потери работы. Во многих семьях не ведутся учеты расходов и доходов. И это печально сказывается на развитии экономики в сфере потребления.

Таким образом, учитывая актуальность данной темы в жизнедеятельности современного человека, мною принято решение разработать и реализовать проект, посвященный повышению уровня финансовой грамотности подрастающего поколения.

Мною было проведено анкетирование среди родителей, с целью выяснить уровень финансовой грамотности самих родителей, а также их заинтересованность в том, чтобы их ребенок получил знания в области финансов.

Все опрошенные единогласно ответили, что готовы вместе с детьми принять участие в данном проекте.

Проект посвящен повышению начальных знаний ребенка о финансовой стороне его жизни, знакомству с денежными знаками, валютами, операциями с ними, анализу своего бюджета, изучению способов экономии и воплощению их на практике

Проект долгосрочный, исследовательский, индивидуальный,

По профилю – меж, предметный;

По содержанию – финансовая грамотность;

По типу объекта проектирования: практико-ориентированный.

Целевая группа: ученики 5-8 классов (11-14 лет)

Продолжительность проекта - 4 учебных года

Обоснование проекта: В условиях современной России школьники часто сталкиваются с невозможностью получить желаемое: у родителей не хватает средств для приобретения всех товаров, которые нужны их детям. Поэтому необходимо научить учеников ведению бюджета и планированию покупок.

Актуальность проекта состоит в том, что каждый человек должен рационально и грамотно уметь управлять своими финансами.

Цель проекта: формирование у обучающихся умения вести учёт расходов и доходов, навыков составления элементарного бюджет

Основные задачи проекта:

1. Познакомить с понятиями «бюджет», «доходы», «расходы», «дефицит», «профицит», «экономия»
2. Научить вести учет доходов и расходов в процессе самостоятельного составления элементарного бюджета
3. Познакомить с постоянным ростом потребностей и ограниченностью возможностей
4. Воспитывать у учащихся экономное отношение к бюджету

А также планируемые результаты

Личностные:

готовность ученика к саморазвитию;

сформированность мотивации к целенаправленной деятельности;

способность ставить цели и строить жизненные планы.

Предметные:

понимание основных принципов экономической жизни общества:

представление о роли денег в семье и обществе, о причинах и последствиях изменения доходов и расходов семьи, понимание и правильное использование экономических терминов;

освоение приёмов работы с экономической информацией, её осмысление;

проведение простых финансовых расчётов.

приобретение знаний и опыта применения полученных знаний и умений для решения типичных задач в области семейной экономики:

знание источников доходов и направлений расходов семьи и умение составлять простой семейный бюджет;

Познавательные:

умение поставить перед собой учебную задачу,
 умение выбрать способы и найти информацию для её решения и
 структурировать полученные знания;
 устанавливать причинно-следственные связи,
 умение сформулировать проблему и найти способ её решения;

Регулятивные:

планирование — составление плана и последовательности действий;
 прогнозирование — предвосхищение результата
 коррекция — внесение необходимых дополнений и корректив в план и способ действия в
 случае расхождения реального действия и его результата;
 оценка — выделение и осознание учащимся того, что уже сделано и что еще нужно сделать
 саморегуляция как способность к мобилизации сил и энергии, к волевому усилию

Коммуникативные:

умение вступать в диалог и вести его, учитывая особенности общения с различными
 группами людей, доказывать свои суждения; Участниками проекта являются учащиеся
 средней школы, поэтому описание желаемой и реальной ситуации, выявление противоречий,
 анализ проблемы, постановка цели, анализ способов достижения цели и планирование шагов
 проекта проводится под руководством учителя. Кроме того, в выполнении проекта
 необходима помощь родителей.

класс		
5 класс	«Я в мире денег»	(Слайд На начальном этапе, будет проводиться формирование у обучающихся интереса к изучению вопросов финансовой грамотности
6 класс	«Мой бюджет»	На этом этапе ребята, выяснит, что такое карманные деньги и как их правильно тратить. Найти способы, как быть бережливее и экономнее.
7 класс	«Как научиться экономить»	На этом этапе ребята, выяснят, как ребенок может участвовать в семейном бюджете и может ли он, будучи школьником, помочь семье сэкономить деньги и время. (Для того чтобы раскрыть цель, ставят перед собой следующие задачи: Узнать, что такое «бюджет», как образуется «семейный бюджет». Исследовать бюджет нашей семьи. Изучить участие детей в бюджете своей семьи. Привлечь внимание одноклассников к проблеме экономии в семье.
8 класс	«Знакомство с банковской системой»	На более серьезном этапе учащиеся познакомятся с понятием банк, историей возникновения банков, их видами и основными функциями; сформировать понятие о структуре банковской системы в Российской Федерации;

По окончании проекта, выпускник 8 класса будет четко знать такие понятия как, «бюджет», «доходы», «расходы», «дефицит», «профицит», «экономия», научиться вести учет доходов и расходов в процессе самостоятельного составления элементарного бюджета, а так же будет бережно относиться и правильно распоряжаться своим бюджетом, что не мало важно для подрастающего поколения.

Более подробный план мероприятий, проводимых в 5 классе

5 класс « Я в мире денег»	
---------------------------	--

сентябрь	Урок – игра «Мы ребята, деловые!»	Цель: Формирование у детей первичных экономических представлений Развитие экономического воспитание, социально-личностных качеств и ценностных ориентиров, необходимых для рационального поведения в сфере экономики
октябрь	Экскурсия в супермаркет «Пятерочка»	Познакомить детей со стоимостью товаров ежедневного пользования, таких как хлеб, молоко, мясо и прочие. Это необходимо для того, чтобы ребенок понимал, что для нормальной жизни каждый день требуется минимальная сумма денежных средств.
ноябрь	Домашняя бухгалтерия. Потребительская корзина	Ознакомить детей со следующими понятиями: «бюджет», «доходы», «расходы»; развивать интерес к экономической сфере жизнедеятельности и желание принимать активное участие в обсуждении бюджета семьи.
декабрь	Потребительская корзина.	Цели: 1) в игровой форме дать понятие о деньгах и их значении; 2) развивать навыки работы в паре; 3) учить договариваться 4) учить правильно расходовать деньги; 5) формировать умение учитывать важность и необходимость покупки; 6) формировать финансовую грамотность обучающихся.
январь	Денежная валюта разных стран	1. Изучение вопросов истории возникновения денег и их прогрессивной роли в мировой экономике для расширения кругозора учащихся; 2. Формирование познавательного интереса учащихся к развитию международной и российской денежной системы в условиях рыночной экономики; 3. Развитие творческой активности учащихся в процессе изучения сложных исторических и экономических понятий через нестандартные формы;
февраль	«Путешествие в страну Экономика»	1. Дать детям элементарные экономические представления о современной жизни. 2. Раскрыть сущность понятия доход и его основные источники (<i>заработная плата, стипендия, пенсия</i>); расход (<i>обязательный и необязательный</i>) 3. Уточнить знания детей о некоторых составляющих семейного бюджета. 4. Дать детям возможность практически осуществить процесс создания о работе художника-оформителя. 5. Развивать речевое творчество в процессе изготовления рекламной продукции; мышление, воображение, память. 6. Воспитывать интерес к экономике
март	Деловая игра в режиме on-line «Лесная ярмарка»	Ребята узнают понятия «опт и «розница», научатся различать оптовую и розничную торговлю. Деловая игра позволит им почувствовать особую ответственность за

		принимаемые решения и азарт от возможности управлять финансами.
апрель	Круглый стол « Финансовая азбука»	Показать важность формирования основ финансовой грамотности; познакомить учащихся с понятием «кредит»; смоделировать мотивационную составляющую учащихся к самостоятельной выработке положительных и отрицательных сторон кредита; выработать в ходе работы круглого стола способы аккумуляции денежных средств, как одного из способов избегания попадания в кредитную зависимость
май	« Копилка счастья»	

На данный момент работа над проектом уже осуществляется. В сентябре во внеурочной деятельности было запланировано и проведено первое ознакомительное занятие «Мы, ребята, деловые!»

Форма проведения: игровая.

Цели: формирование у детей первичных экономических представлений, развитие экономического воспитания, социально-личностных качеств и ценностных ориентиров, необходимых для рационального поведения в сфере экономики.

В октябре месяце совместно с родителями провели мероприятие «Домашняя бухгалтерия», т. е. каждому ребенку в семье объяснили куда и на что в семье тратится семейный бюджет.

В ноябре месяце с детьми была проведена игра-путешествие «Потребительская корзина», целью этой работы являлось:

- 1) в игровой форме дать понятие о деньгах и их значении;
- 2) развивать навыки работы в паре;
- 3) учить договариваться
- 4) учить правильно расходовать деньги;
- 5) формировать умение учитывать важность и необходимость покупки;
- 6) формировать финансовую грамотность обучающихся.

В декабре была организована экскурсия в супермаркет «Пятерочка», цель экскурсии заключалась в том, чтобы познакомить детей со стоимостью товаров ежедневного пользования, таких как хлеб, молоко, мясо и прочие. Это необходимо для того, чтобы ребенок понимал, что для нормальной жизни каждый день требуется минимальная сумма денежных средств.

Работа над проектом как видите осуществляется, и уже есть успехи, на переменах дети делятся тем, доверяют им делать мелкие покупки, рассчитывать сдачу, некоторые уже участвовали в планировании крупных покупок для семьи.

Естественно, для получения полной картины результатов должен пройти не один год работы. Однако уже сейчас ясно, что добиться поставленной цели (то есть, ликвидации финансовой безграмотности среди населения) можно только в том случае, если вместе со школьниками курс финансовой грамотности будут проходить и родители. Хотя бы только потому, что некоторые темы незнакомы даже взрослым и изучение в школьной программе финансовой грамотности позволит родителям восполнить пробелы в своих знаниях.

Мы с вами знаем, что родительская помощь неоценима в решении таких вопросов: как потратить карманные деньги, как скопить на желанный подарок, где приобрести качественную и недорогую вещь, как получить денежное вознаграждение за знания (но не за отметки в дневнике) или поощрение за инициативу в помощи по разным делам. Кроме того, совместное образование учителей, школьников и родителей поможет существенно уменьшить напряжение в потребительской сфере

К деньгам как к источнику света тянется и стар и млад. Часто человечество обращается к деньгам за решением своих же проблем – как жить, как удовлетворять свои

потребности, по какому пути пойти, в чём смысл жизни. Вместе с ними вы преодолеете многие проблемы и сложные ситуации. Этот опыт, связанный с деньгами, поможет вам в дальнейшей жизни.

Таким образом, гипотеза, высказанная в начале исследования, подтвердилась, цель работы достигнута. Грамотность школьников и учащейся молодежи в финансовой сфере – важное средство долгосрочного оздоровления мировой финансовой системы, эффективная мера обеспечения повышения стандартов качества жизни и экономической безопасности населения и будущих поколений граждан.

Современные дети, подростки и молодежь являются активными потребителями и все больше привлекают внимание розничных торговых сетей, производителей рекламы и банковских услуг. В подобной ситуации недостаток понимания и практических навыков в сфере потребления, сбережения, планирования и кредитования может привести к необдуманным решениям и опрометчивым поступкам, за которые придется расплачиваться в течение многих лет на протяжении жизни. Финансовое образование молодежи способствует принятию грамотных решений, минимизирует риски и, тем самым, способно повысить финансовую безопасность молодежи. Низкий уровень финансовой грамотности и недостаточное понимание в области личных финансов может привести не только к банкротству, уязвимости к финансовым мошенничествам, чрезмерным долгам и социальным проблемам, включая депрессию и прочие личные проблемы.

Следует заметить, что, хотя социальный и экономический эффект от повышения финансовой грамотности молодого поколения проявляется постепенно, мировой опыт доказывает бесспорную необходимость осуществления этой работы и недопустимость промедления в решении указанной проблемы.

Список литературы

1. Аксенов, А. П. Гид по финансовой грамотности / А. П. Аксенов и др. - М. : КНОРУС: ЦИПСИР, 2015. - 456 с
2. Егоров, О. Г. Проблемы развития современной школы (Из опыта работы): монография / О. Г. Егоров. - 2-е изд., стер. - М.: ФЛИНТА, 2013. - 408 с. -
3. Развитие системы инноваций в непрерывном финансовом образовании / Н. Г. Кузнецов, К. В. Кочмола [и др.] // Финансы и кредит. - 2010. - N 41. - С. 2-12
4. Уксусова М.С. Повышение финансовой грамотности молодежи как условие модернизации экономики России // Современные научные исследования и инновации. 2014. № 12
5. Финансовая грамотность - жизненный навык, необходимый молодежи в 21 веке (по результатам первого международного исследования уровня финансовой грамотности 15-летних учащихся); Пресс-релиз Министерства финансов РФ http://minfin.ru/ru/press/press_releases/index.php?id_4=22549
6. Финансы: Учебник/В.А.Слепов, А.Ф.Арсланов, В.К.Бурлачков и др. - М.: Магистр, НИЦ ИНФРА-М, 2015. - 336 с.

Сереброва Елена Николаевна

учитель начальных классов
МБОУ «Комсомольская СОШ №1»
Комсомольского района
Чувашской Республики

ЭКОНОМИЯ БЮДЖЕТА СЕМЬИ

Актуальность. Многие семьи сталкиваются с проблемой нехватки денег и неправильного расходования семейного бюджета. Дело в том, что в семейной экономике нет контролеров. Каждый самостоятельно рассчитывает свои денежные средства и нередко в этом случае расходы превышают доходы

Семейный бюджет – одно из слагаемых благополучия семейной жизни. В настоящее время проблема расходования семейного бюджета стала очень актуальной, т.к. она является ещё и неотъемлемой частью государственного бюджета. Он является основой благосостояния всего государства и отражает уровень развития экономики. В семейной экономике необходимо грамотно соотносить доходы и расходы. А чтобы грамотно использовать свои доходы семья должна правильно составить свой бюджет, продумать все затраты и покупки. Когда мы будем мудро распределять средства, которыми обладаем, и когда у нас на все будет хватать денег, тогда в семье наступает спокойствие и благополучие.

Цель проекта. Повышение и формирование базового уровня экономической и финансовой грамотности, необходимого для ориентации и социальной адаптации обучающихся к происходящим изменениям в жизни общества, а также для профессиональной ориентации выпускников, формирование культуры экономического мышления: выработка адекватных представлений о сути экономических явлений и их взаимосвязи, умения выносить аргументированные суждения по экономическим вопросам, обретение опыта в анализе конкретных экономических ситуаций, выработка практических навыков принятия ответственных финансовых и экономических решений как в личной, так и в общественной жизни.

Задачи проекта:

Выявить уровень финансовой грамотности обучающихся.

Выявить математические способы вычисления семейного бюджета.

Изучить проблемы формирования бюджета.

Популяризировать темы экономии семейного бюджета.

Мотивировать участников проекта на практическую деятельность в рамках заявленной проблемы.

Ожидаемые результаты. Реализация проекта будет способствовать повышению уровня финансовой грамотности обучающихся, позволит расширить возможности обучающихся по эффективному использованию финансовых услуг в целях повышения семейного бюджета и роста сбережений, обучающиеся имеют представление по вопросам планирования семейного бюджета, накопления денежных средств, способов покупки и экономии денег, умеют анализировать полученную информацию и выявлять ключевые проблемы.

Бюджет семьи — что это такое?

Ведение семейного бюджета — вещь полезная и крайне противоречивая. Кому знакомо: «Как сделать, чтобы на всё хватало? Как перестать слишком много тратить? Где взять ещё денег? Кто платит квартплату?».

Такие или похожие вопросы, пожалуй, проскакивают в каждой семье. Порой тема финансов становится причиной раздоров и конфликтов. Но мы здесь не за тем, чтобы говорить о ссорах, а для того, чтобы поладить с деньгами. И у меня для вас приготовлен полезный материал.

Семейный бюджет - это разность между доходами, которые получают все члены семьи из всех источников и всеми постоянными ежемесячными расходами, которые необходимы для нормальной жизни семьи, а также индивидуальными расходами всех членов семьи.

Вот некоторые несложные советы, следуя которым, вы сможете значительно выгоднее пользоваться ресурсами своего семейного бюджета.

1) Вы должны точно знать о всех доходах семьи: кто, где и какое количество денег зарабатывает.

2) Чтобы не получилось так, что за несколько дней до зарплаты у вас кончились деньги, и вы совершенно не представляете, как прожить эти дни, нужно иметь денежный резерв как минимум на две недели. Если у вас зарплата 1-го числа месяца, то, получив ее, не надо сразу усиленно расходовать. Нужно оставить деньги в своем кошельке хотя бы до 15 числа, и если что-то и истратить, то только на самые неотложные нужды. Благодаря этому у вас образуется денежный запас для защиты от подобных ситуаций.

3) Вам надо иметь точную информацию о семейных расходах на сроки в месяц, год и даже больше. Это необходимо для ведения семейного бюджета. Все значительные покупки нужно продумать заблаговременно. Их приобретение желательно планировать на период в несколько месяцев, чтобы сильно не нагружать бюджет какого-то одного месяца.

4) Все семейные расходы в течение месяца нужно распределять по группам (питание, одежда, транспорт, связь, коммунальные платежи). Благодаря этому, можно точно выяснить количество расходов на определенные цели.

5) Следя за такой «домашней бухгалтерией» можно быть в курсе того, как расходуются ваши деньги, и как изменяются расходы по группам в разные месяцы.

Семейный бюджет - это соизмеренные суммы доходов и расходов семьи.

Типы семейного бюджета.

Традиционно выделяют три типа семейного бюджета: совместный, совместно – раздельный (долевое участие) и раздельный.

Совместный бюджет – это самый распространенный тип семейного бюджета. При таком способе деления денег, все средства, заработанные членами семьи, складываются вместе, а потом оба супруга решают, как и на что потратить деньги. Идея совместного бюджета пришла к нам из патриархальных семей, где мужчина работал, а женщина вела хозяйство. Сегодня общий кошелек используют супруги с приблизительно равными доходами.

Совместно – раздельный (долевой) бюджет в настоящее время приобретает все большую актуальность. Этот принцип работает лучше всего в случае, если разница между зарплатами супругов незначительна. Для этого надо сначала рассчитать, сколько денег семья тратит каждый месяц. Далее эта сумма распределяется между членами семьи либо пополам, либо в соотношении, которое семья считает справедливым. Таким образом, у каждого остаются личные деньги, которые можно потратить по личному усмотрению.

Раздельный бюджет, как таковой, в нашей стране редко применяется в чистом виде. Этот стиль семейного планирования пришел к нам с запада, где женщины стараются быть независимыми и ни в чем не уступать мужчинам. При таком способе деления денег каждый член семьи распоряжается только теми средствами, которые он заработал сам. Такой тип распределения денег больше принят среди пар, в которых оба супруга имеют достаточно высокий доход.

Структура семейного бюджета.

Семейный бюджет состоит из расходов и доходов семьи.

Доходы домашнего хозяйства.

Доход – это общая сумма денежных средств и материальных благ, зарабатываемых или получаемых людьми за определенный период.

Доходы домашнего хозяйства могут быть в денежной и не денежной (натуральной) форме. К последним можно отнести полученные в личном подсобном хозяйстве продукты питания, а также натуроплату за работу на предприятиях или частные услуги.

Денежные доходы домашнего хозяйства подразделяются по следующим источникам поступления:

Заработная плата;

Пенсии, пособия, стипендии и другие социальные выплаты;

Доходы от предпринимательской деятельности;

Доходы от недвижимости и операций с денежными средствами на финансовом рынке.

Расходы домашнего хозяйства.

Существуют различные подходы к классификации расходов домашнего хозяйства. С точки зрения сроков, на которые рассчитаны те или иные расходы, выделяют:

Краткосрочные расходы - расходы, рассчитанные на короткий период (до 1-2 месяцев), например, расходы на питание, транспорт. Краткосрочные расходы повторяются с наибольшей частотой или постоянно;

Среднесрочные расходы - расходы, рассчитанные на средний период (от нескольких месяцев до года, иногда более года), например, расходы на одежду, обувь;

Долгосрочные расходы - расходы, рассчитанные, как правило, на несколько лет и более, например, приобретение предметов длительного пользования: квартира, автомобиль, мебель и т.п.

В зависимости от функционального назначения расходы могут быть разделены на следующие основные группы:

Личные потребительские расходы (покупка товаров, оплата услуг);

Налоги и другие обязательные платежи;

Денежные накопления и сбережения.

Существует также ещё один подход, который предполагает деление расходов на:

расходы, связанные с потреблением;

расходы, связанные с накоплением.

К расходам, связанным с потреблением могут быть отнесены так называемые обязательные расходы (расходы, без которых не может нормально существовать домашнее хозяйство). К ним относятся:

1. Налоги и обязательные сборы с физических лиц;

2. Коммунальные и другие ежемесячные платежи населения;

3. Текущие расходы на потребление, т.е. расходы на товары, используемые в течение относительно непродолжительного периода времени;

4. Капитальные расходы на потребление непродовольственных товаров, используемых в течение достаточно длительного промежутка времени.

Для чего нужен семейный бюджет?

С составом определились, со вкладом приблизительно тоже. Давайте теперь о причинах, почему стоит вести учёт финансовых поступлений и затрат.

Для улучшения благосостояния. Всё просто — нужно больше денег в дом. Другой вопрос, с какой целью? Об этом пункт 2.

Для достижения поставленных целей. Например, купить квартиру, приобрести авто, съездить в отпуск, оплатить образование и т.д.

Чтобы понять, сколько денег приходит и уходит. Начав вести бухгалтерию, многие осознают, сколько кровно заработанных улетало в трубу. Иногда хочется хвататься за валокордин, особенно, если замешана кредитка.

Если кредитка всё-таки замешана, то учёт финансов поможет расставить приоритеты, скорее закрыть накопившиеся долги.

Если вести учёт совместно и принимать взвешенные решения, то ссоры на почве необдуманных трат прекратятся, а это важный шаг к укреплению отношений.

Вы создадите «финансовую подушку» на случай того, если уволят с работы или произойдут непредвиденные траты. С «подушкой» будет проще и спокойнее разобраться в сложной ситуации.

Из чего складывается семейный бюджет?

Выше мы затронули понятие семейного бюджета, дальше разберем, из чего он складывается.

Начнем с доходов, обычно это:

заработная плата или доход от предпринимательской деятельности;

доходы от имеющейся собственности;

доходы от инвестиций (вклады, акции, золото, драгоценные металлы и т.п.);

социальные выплаты: пенсии, стипендии, страховые выплаты;

помощь родственников.

Теперь о расходах, к ним относят:

затраты на питание;
расходы на транспорт;
траты на быт;
оплата коммунальных услуг;
оплата связи;
личные траты каждого;
спорт, образование;
отдых, развлечения;
вредные привычки;
домашние животные;
ежемесячные платежи по кредиту или оплата долгов;
сумма, которая откладывается на накопления.

Еще одна классификация, она несколько проще. Доходы делятся на три группы.

Денежные. Сюда относят зарплаты, деньги от бизнеса, пенсии, стипендии, операции с имуществом.

Натуральные. Это всевозможные материальные блага в виде выигрышей, подарков, продуктового довольствия, выращенных на даче овощей, фруктов и т.д.

Льготы. Например, льготные путевки в санатории или детские лагеря, школьные или студенческие проездные билеты, льготы на коммунальные услуги, лекарства и т.д.

Расходы здесь делятся на пять категорий:

Питание.

Товары длительного пользования: мебель, бытовая техника, машины.

Услуги: транспорт, парикмахерские, спортзалы.

Коммунальные платежи: электричество, вода, отопление, канализация.

Культурно-бытовые нужды: рестораны, концерты, театры.

Как формируется семейный бюджет?

Мы разобрали доходы и расходы, теперь важно посчитать сколько денег и откуда приходит, а также посчитать расходы. По пунктам — сесть и выписать. Получаем пока еще примерную, но уже картину, по которой определим диагноз.

Если расходы равны доходам, то бюджет сбалансированный. Это неплохая ситуация, как может показаться внешне. В лучшем случае семья тратит то, что зарабатывает и ничего не откладывает на накопления. Но если доход составляет 100 тысяч, а 70 из них уходит на долги, то что-то надо экстренно делать. В такой ситуации сложно даже начать думать о накоплениях и строить долгосрочные планы.

Если расходы превышают доходы, то возникает дефицит. А с ним стресс, ссоры и прочий ужас. В первую очередь, разберитесь с причинами такого положения дел, а во-вторую, прочитайте и законспектируйте книгу Джорджа Клейсона «Самый богатый человек в Вавилоне».

В книге «Самый богатый человек в Вавилоне» даются основы для понимания финансовых законов, приводятся законы богатства и правила избавления от «тощего кошелька». Книга написана понятным языком в повествовательной форме, рекомендована всем, начиная со школьного возраста.

Когда доходы превышают расходы, можно говорить об избытке или о накоплениях. Это хорошая ситуация, когда семья позволяет себе отложить деньги на отпуск или образование, создать «подушку безопасности» и чувствовать себя комфортно.

Если в прошлом месяце были непредвиденные траты, нехарактерные для обычной жизни, не спешите с плохими прогнозами. При подсчетах лучше учитывать доходы и расходы за полгода.

Виды семейного бюджета

Чтобы деньги приходили и тратились с умом, договоритесь о том, какой вид бюджета предпочтительнее. Их три, рассмотрим подробнее.

Совместный бюджет. Самый распространенный способ вести семейный бюджет. Работает по принципу «общего котла». Каждый член семьи вносит в «котел» определенную сумму, после чего деньги расходуются на общие нужды. Суть этого принципа в том, что решения принимаются совместно. Деньги из тратятся по предварительному согласованию, супруги ставят друг друга в известность по планируемым и уже совершенным тратам. Чаще в такой системе участвуют двое — муж и жена, но если семья большая, то подключаются все, кто зарабатывает деньги. При этом у каждого остается сумма, которая тратится на личные нужды. Копилка может быть в виде общего счета или в виде наличных средств. Такой способ успешен, если у супругов примерно одни и те же взгляды на финансовое планирование. При этом вклад в копилку не обязательно равнозначный. Например, муж вкладывает 30 000 руб., а жена 10 000 руб., в итоге получается 40 000, которые тратятся на всех.

Плюсы совместной бухгалтерии:

это простой способ;

денежные поступления и траты на виду. Легко проанализировать, куда уходят деньги и насколько обдуманно совершаются покупки. Исходя из этого проще создавать крупные сбережения;

такое финансовое планирование укрепляет доверие в семье, особенно когда заработок примерно равный.

Недостатки:

способ вряд ли подойдет семьям, где большая разница в доходах супругов;

если один из супругов не умеет разумно тратить деньги, то копилка быстро опустеет. В данном случае кому-то одному нужно взять учет финансов в свои руки;

Если отношения не слишком доверительные, то один из супругов может скрывать часть доходов и экономить на семье.

Как видите, многое упирается в психологию — всё взаимосвязано. Финансовые взаимодействия во многом лишь отражение истинного положения дел в семье, уровня доверия между супругами.

Раздельный бюджет. Этот способ больше характерен для западных стран, где каждый стремится доказать свою независимость. Во многих российских семьях он тоже прижился.

Раздельное ведение бюджета подразумевает, что кто-то платит, например, за коммуналку, а кто-то покупает детям абонементы в бассейн.

По сути, общехозяйственные траты делятся примерно поровну и всем от этого хорошо. При этом личные расходы каждый оплачивает самостоятельно.

Плюсы:

четкое распределение зон ответственности;

каждый супруг зависит только от своей зарплаты и конфликты на этой почве исключены;

можно тратить сколько угодно денег на собственные нужды, не согласовывая друг с другом.

Недостатки:

накопить большую сумму совместно практически невозможно, поскольку каждый сам за себя;

вероятны конфликты при распределении платежей за общие обязательные нужды;

при невысоком заработке обоих супругов вероятен серьезный дефицит денег.

Подойдет такой способ тем, кто осознанно распоряжается своими доходами, имеет стабильный заработок, накопления. К ведению раздельного бюджета нужно тоже подходить осознанно, о многих вещах лучше заранее договориться. А что, если один из супругов заболел или надолго потеряет работу? А что делать, когда родится ребенок и жене придется уйти в декрет?

К сожалению, многие семьи до того заигрываются в независимость, что любая форс-мажорная ситуация способна выбить отношения из колеи. Не надо так, лучше договаривайтесь «на берегу».

Долевой бюджет

Пожалуй, максимально удобный способ распоряжения финансами. Долевой способ сочетает признаки совместного и раздельного.

Суть в том, что супруги формируют общий фонд пропорционально доходам каждого. Получается, каждый вносит свою долю. Например, муж зарабатывает 100 000 руб, жена 30 000, с ними живет сын-студент, который на подработках делает 15 000.

Каждый вносит на общие нужды 20%. Муж вкладывает 20 000 рублей, жена 6 000 и сын сдает на еду 3 000 рублей. Итого получается 29 000 рублей, которые уходят на коммуналку, продукты, прочий быт.

Остальные деньги тратятся по личному усмотрению. Доля вклада может быть любой и согласовывается заранее. Если в семье принято принимать совместные решения, то на общие нужды может отдаваться и 70-80% дохода, тут уж кто как привык.

С таким подходом легче заранее планировать большие траты, создавать резервный фонд. При этом, если чей-то доход временно сокращается, то с него никто не будет требовать фиксированную сумму, он просто внесет свою долю.

Плюсы:

никто не переживает за свои финансы, поскольку заранее понятно, какая доля пойдет на общие нужды, а какая на личные расходы.

Минусы:

появляются разногласия, если денежные поступления у супругов сильно отличаются.

Как и везде тут тоже включаем голову. Чтобы избежать конфликтов, заранее решите, что делать, если кто-то вынужденно перестает работать. Также обсудите, что делать, если доход поднимется в 2 раза у одного из супругов, возможно следует какую-то часть оставить на накопления.

Как вести бюджет: 10 главных принципов

Записывайте доходы и расходы. Делайте это ежедневно, выбрав удобный способ. Записывайте в блокноте, в таблице Excel или ведите учет в онлайн-сервисах. Выберите способ, который не будет вызывать дискомфорт. Через месяц появятся наглядные данные, которые вы проанализируете.

Анализ, контроль и оптимизация. Порой картина заставляет удивляться даже тех, кто считал, что всё под контролем. На самом деле невозможно контролировать всё, но хотя бы можно частично сократить необдуманные покупки или траты по кредитной карте. Начните контролировать те сферы, где наблюдаются явные проблемы. Много денег уходит на доставку еды и кафешки? Почему бы не выбрать заведения подешевле или не приготовить вкусный ужин самостоятельно?

Определите, какой способ ведения семейной бухгалтерии вам ближе: совместный, раздельный или долевой.

Поставьте цели, к которым стремится семья. Для кого-то система «лебедь, рак и щука» — норма жизни, а для кого-то важно двигаться к единой цели. Когда у каждого в голове играет свой концерт, то об общих целях говорить довольно сложно: возникает необдуманный шопинг, покупка очередного супернужного гаджета, спонтанная поездка и т.д. Если же цель существует, то появляются и средства! Подумайте, чего вы хотите совместно.

Расставьте приоритеты. Расположите цели, связанные с тратами, по мере их значимости и важности.

Расставить приоритеты в тратах поможет матрица Эйзенхауэра. Несмотря на то, что она чаще применима к тайм-менеджменту, ее можно использовать как универсальный инструмент к любым сферам жизни. Делим предстоящие траты на четыре группы.

Важные и срочные. То, что нельзя отложить, например, оплату коммунальных услуг, покупку нужного лекарства.

Важные, но не срочные. Приобретение автомобиля, покупка жилья, и всё то, что требует тщательного планирования.

Срочные, но не важные. К примеру, успеть купить на распродаже сумку. Вроде и можно пережить без сумки, но распродажа подстегивает пойти и потратить деньги.

Не срочные и не важные. Сюда относятся дополнительные расходы, которые было бы приятно получить, но это не самое главное в жизни.

Мотивируйте себя. В самом начале будет сложно, ведь вы еще не видите реальных результатов и думаете, что планирование — чушь собачья. Через месяц вы уже оцените результаты своих стараний и поблагодарите себя за проделанную работу. Так вот, чтобы не срываться, помните о том, для чего вы это делаете, постоянно проговаривайте цели и мечты.

Рассчитайте сумму на сбережения. Сбережения должны храниться отдельно, например, в виде вклада. Рекомендуется откладывать минимум 10% от доходов. Этими деньгами вы не закрываете долги, не залезаете в них до зарплаты, не тратите даже на дорогие покупки. Эти деньги однажды вам понадобятся, чтобы воплотить самое важное в жизни. Как говорит Наталья Грейс в книге «Записки миллионера»: «Это первичный капитал, на который однажды «обопрётся» ваша мечта». Книга, кстати, обязательна к прочтению.

Заведите несколько накопительных счетов, в соответствии с целями. Когда начнут высвобождаться деньги, кладите на эти счета посильные суммы. Пусть это будет даже 100 рублей в месяц, через полгода-год вы начнете класть больше, я уверяю.

Планируйте расходы. Это делается на основе анализа поступлений и трат по итогам месяца. Составив план, вы уже точно будете знать, сколько денег потребуется для каждой категории расходов. Для начала составьте план на следующий месяц, затем на полгода и год. Если готовы планировать сразу на год, то так и сделайте.

Запланируйте суммы на «побаловать себя», не превращайте жизнь в череду лишений.

Хочу здесь дополнить. Делитесь благами с теми, кто в них действительно нуждается. Я сейчас о благотворительности. Каждый сам выбирает, как помочь — деньгами, поступками, общением, вещами и т.д. Важно то, что вы отдали благо в мир и вам вернется еще больше.

Пример составления бюджета семьи на месяц

Пора собрать в кучу полученную информацию и по порядку составить месячный бюджет. Начнем с того, что спланируем доходы. Выше мы уже говорили о том, какие могут быть категории, теперь подставьте в них цифры.

Например:

заработная плата или доход от предпринимательской деятельности — 30 000 руб.;

доходы от имеющейся собственности — 15 000 руб.;

доходы от инвестиций (вклады, акции, золото, драгоценные металлы и т.п.) — 1 000 руб.;

социальные выплаты: пенсии, стипендии, страховые выплаты — 12 000 руб.;

помощь родственникам — 1 000 руб.

Получилось 59 000 руб. Много это или мало — для каждого по-своему. Если этих денег хватит на предстоящие траты и останется на накопления, то такая семья будет в плюсе.

Если доход нестабильный, то посчитайте среднюю сумму за три месяца и опирайтесь на нее.

Как правильно экономить бюджет семьи

Мы уже затронули много вопросов и поняли, как вести бюджет. Теперь об экономии. Существует десятки способов, как сэкономить деньги, приведем несколько примеров.

Способ 1. Пять конвертов. Проанализировав предстоящие траты, поделите деньги на пять конвертов. В неделю тратится сумма только из одного конверта, пятый остается на конец месяца, его можно отложить в НЗ или побаловать себя приятной покупкой. Достоинства: метод дисциплинирует, является хорошим вспомогательным инструментом при стабильном доходе, который легко прогнозировать. Недостатки: сложно рассчитать финансы на крупные траты.

Способ 2. Получив зарплату, распределите деньги по обязательным категориям: транспорт, квартплата, кредит или ипотека, образование и т.д. Если возможно, лучше создать для них отдельные копилки в онлайн приложении банка. Оставшиеся деньги тратьте на свое усмотрение. Кстати, так существенно сокращаются траты на еду. Когда денег мало, особо не разгуляешься и приходится осознаннее подходить к выбору продуктов.

Способ 3. Для достижения конкретной цели. Если появилась цель за год накопить на дорогостоящую вещь, разделите ее стоимость на 12 месяцев и каждый месяц откладывайте

нужную сумму. Оставшимися деньгами распоряжайтесь, исходя из выбранного способа вести бюджет.

Ну и теперь советы, как лучше экономить:

планируйте питание на неделю, исходя из этого покупайте продукты. Если ходить в магазин слишком часто, покупается гораздо больше ненужного;

покупайте в интернет-магазинах. Вы потратите гораздо меньше времени на поиск нужного товара. Плюс, большинство магазинов предлагает выгодный кэшбек.

проведите «расхламление». Во-первых, проведя ревизию, вы отыщите давно забытые, но нужные вещи и не станете покупать аналогичные новые. Во-вторых, продайте то, чем вы давно не пользуетесь и выручите небольшую сумму. В-третьих, хорошие, но ненужные вещи пожертвуйте тем, кому они действительно пригодятся. А все, что лишнее, выбросите, так вы очистите пространство для нового.

Экономьте на лекарствах. Зачем покупать разрекламированное дорогое средство от простуды, если продается дешевле с аналогичным составом? Конечно, вначале проконсультируйтесь со специалистом.

Покупайте одежду не в сезон. Когда сезон заканчивается, начинаются распродажи. Есть вещи, которые не зависят от моды и их можно приобрести заранее гораздо дешевле.

избавьтесь от вредных привычек. Здесь достаточно посчитать, сколько уходит в месяц на курение, на сладкое или на привычку попить пиво перед телевизором. Ради интереса умножьте на год. Планируйте заранее отпуск и поездки, так вы купите выгодные билеты и путевки.

Заключение. Для того чтобы эффективно использовать свои доходы, семья должна правильно составить свой бюджет, тщательно продумать покупки и делать сбережения для достижения своих целей.

Только разумный подход к формированию потребностей позволит отказаться от покупки той или иной не столь необходимой в данный момент вещи. Разумное формирование потребностей предполагает наличие четкого представления о том, для чего необходима та или иная вещь.

При формировании потребностей необходимо исходить из доходов семьи, соизмерять расходную статью бюджета с доходной.

Если все члены семьи будут применять способы экономии семейного бюджета, то за год расходы можно сократить на несколько тысяч рублей.

Список литературы

1. Симоненко В.Д., Шелепин О.И. Семейная экономика. – М.: Вита-Пресс, 2000.
2. Савицкая Е.В. Уроки экономики в школе. – М.: Вита-Пресс, 2006.
3. Любимов Л.Л. Основы экономических знаний. – М.: Вита-Пресс, 2004.
4. Любимов Л.Л. Основы экономических знаний. – М.: «Вита-Пресс», 2004.
5. Как вести семейный бюджет: учеб. пособие / Н.Н. Думная, О.А. Рябова, О.В. Карамова; под ред. Н.Н. Думной. — М.: ИнтеллектЦентр, 2010.
6. Симоненко В.Д., Шелепина О.И. Семейная экономика: учебное пособие для 7–8 классов общеобразоват. учр./ Образовательная область «Технология». — М.: Вита-Пресс, 2002.

Интернет-ресурсы

1. Сайт БЮДЖЕТ-СЕМЬИ.РФ <https://бюджет-семьи.рф/>
2. Сайт HOMECLASS <http://homeclass.ru/finansy/semeynyy-byudzhel.html>
3. Сайт журнала «СЕМЕЙНЫЙ БЮДЖЕТ» — <http://www.budget.ru>

Сереброва Наталия Васильевна
учитель математики

Тема: «Что такое деньги?»

Актуальность: Чтобы дети росли самостоятельными и умели стратегически мыслить, им нужно научиться правильно пользоваться таким сложным и нужным ресурсом, как деньги. Дети — наши наследники, и от них в конечном итоге зависит успех следующих поколений семьи.

Цели проекта: Познакомить обучающихся с происхождением денег, с историей, функцией и видах денег, денежными единицами Древней Руси. Дать представление об экономических причинах возникновения денег, познакомить с понятием «бартер», «купля-продажа», с историей названий некоторых денежных знаков; прививать бережливость.

Задачи проекта:

- познакомить с историей развития денег, с монетами, денежными единицами: выяснить, что такое деньги; определять функции денег.
- выявить причины возникновения денег.

Ожидаемые результаты: обучающиеся научатся понимать роль денег, объяснять, что такое деньги и различать денежные единицы, анализировать, сравнивать, обобщать и делать выводы. Содействовать усвоению понятия «деньги»; развитию у обучающихся представлений о товарно-денежных отношениях, о функциях денег в жизни человека.

Основное содержание проекта.

Самые первые деньги совершенно не были похожи на современные. У разных народов деньгами служили различные предметы. В глубокой древности люди обменивались продуктами своего труда. Они обменивали товар на товар. И это получило название товаро-деньги. Со временем, при обмене выбирался какой-то товар, который становился равнозначным ко всем товарам. То есть, все товары, которыми торговали в данной местности, приравнивались к определенному количеству этого товара. Так, например, в древней Монголии это был прессованный чай, а на Каролинских островах это были огромные камни. Сдвинуть с места такую «деньгу-камень» могли только несколько человек, а это достаточно проблемно. Среди народов Африки, Азии и Океании очень долгое время деньгами служили раковины. Раковины каури с Мальдивских островов были первыми мировыми деньгами. В этих раковинах просверливали отверстие, нанизывали на веревку и носили как бусы. Так, за одного быка отдавали тысячу таких раковин, совершенно бесполезных и ненужных. Конечно же, такая раковина не могла стать деньгами. Раковины каури использовались как деньги в таких странах, как Китай, Индия, Япония. А многие племена эти раковины-деньги носили в связках и в случае опасности закапывали в землю. В Мексике деньгами были какао-бобы; в Канаде, Аляске и Сибири древние предки использовали в качестве денег шкурки ценных зверей; у некоторых племен Южной Америки и на островах Океании, деньгами были морские ракушки или жемчужины; племена Новой Зеландии вместо денег использовали камни, имеющие в середине отверстие. Кое-где деньгами служили зерно или соль. До изобретения монет одной из самых распространенных форм денег в древние времена был скот. Овца, бык, корова – это те деньги, которые использовали многие древние народы до того, как у них появились настоящие деньги. Таким образом, чем больше появлялось различных товаров, тем становилось сложнее их обменивать друг на друга. Если хотели рыбу обменять на овцу, необходимо было наловить очень много рыбы для того, чтобы обмен был равноценным. Далее нужно было найти того, кому нужно было так много рыбы и успеть её обменять, чтобы рыба не испортилась. С ценой тоже было сложно: например, мешок сахара можно было обменять на 2 топора, а на следующий день уже за три топора и наоборот. Запомните: обмен товара на товар называется «бартер».

Обменивать товары было достаточно сложно, и чтобы облегчить обмен, люди стали задумываться о том, какой предмет больше всего подходит для этого. Перепробовали многое: меха, скот, зерно, табак, куски материи и многое другое. Люди пришли к тому, что стало ясно, деньги должны быть постоянными. Деньги не должны портиться, легкими по весу, но не терять своей ценности. Деньги появились в результате длительной тысячелетней торговли. В древнем мире, в таких государствах, как Египет и Междуречье пользовались слитками металла различной формы, так как металл не портился, и не нужно было много места при перевозке или хранении. Металл легко делился на части и эти части использовались для мелких торговых операций. Но находились люди, которые жульничали, и пытались добавить медь и олово в слиток из чистого золота или серебра, или делали его облегченным. Тогда приходилось снимать пробу металла и проверять его на вес. Для того, чтобы предотвратить подделку денег, их стали клеймить. Так появились монеты. До наших времен дошли сведения о том, что первые монеты чеканили в государстве Лидии в VII веке до нашей эры. Их изготавливали из золота и серебра. На греческом острове Эгине почти в этот же период появляются серебряные монеты. Их называли «черепашками», так как на них изображалась черепаха - животное, которое почиталось на этом острове. Далее монеты начали чеканить на всем Средиземноморье, в Китае и Индии. Форма таких монет долгое время оставалась различной. Монеты были в виде чешуек, лепешек, в форме дельфина и т.д. Постепенно общим эквивалентом становятся золото и серебро. Такие новые деньги сильно упростили торговлю за счет своего удобства и расширили границы. На римских монетах, выбитых еще в 45 году до нашей эры, на лицевой стороне изображена голова богини Юноны и написано слово: «монета». Слово: «монета» - это одно из прозвищ богини Юноны. Юнона Монета означало Юнона Предупредительница. Был храм, носящий её имя, и в нем была расположена мастерская по чеканке денег, и поэтому стали называть их монетами. Вот так и появилось слово «монета». Монеты имеют разные названия, например, древнегреческая монета – драхма получила свое название от пучка железных прутьев, которые использовались до появления самих монет. Все дело в том, что шесть таких прутьев составляли «драхму»- пучок, который в то время считался денежной единицей. Названия же других монет восходят к единицам веса. У римлян была весовая единица – либра. Далее это слово перекочевало к византийцам, но уже в измененном виде и стало - литра, а к итальянцам – лира. А у англичан фунт стерлингов означал фунт серебра.

А у нас, на Руси деньги имели свою историю. Ученые изучали монеты, и им стало ясно, что на Руси деньги появились с 9 века и возникли самостоятельно. Они пришли не с Востока, и не с Запада. На Руси существовала весовая единица-гривна, куна, резана и ногата. Со временем гривну стали называть денежной единицей. А вот происхождение слова «рубель» связано со словом «рубить». Дело в том, что денежные слитки рубили на отдельные кусочки. Впервые слово «рубель» встречается в берестяных грамотах 13 века. В то время рублями называли новгородские гривны - серебряные слитки весом около 200 грамм. В 14 веке рубль становится счетной единицей равной 200 московских денег или 100 копейкам, но как самостоятельная монета рубль впервые появился только в середине 17 века. Но изготавливалась эта монета недолго, и лишь в начале 18 века царь Петр первый возобновил чеканку монет достоинством в один рубль. И с тех пор рубль является денежной единицей нашего государства. Сегодняшний рубль равняется 100 копейкам. А само слово «копейка» произошло от изображения всадника с копьем. Еще на Руси была обменная монета - серебряная гривна-брусок. Если какой-то предмет стоил меньше гривны, то от гривны отрубали кусок.

При царе Иване IV стали выпускать деньги, на которых был изображен всадник с копьем в руках. Со временем люди перешли к чеканке монет из драгоценных металлов, далее придумали бумажные деньги, которые обеспечивались драгоценными металлами. Но у металлических денег оказались недостатки -они тяжёлые и занимают немало места. Но люди придумали выход - золото сдавали в банк на хранение, а взамен брали с собой в дорогу бумажные расписки на это золото. Вот так впервые появились на свет бумажные деньги, на

которых было написано какому количеству золота, хранящегося в банке, они равны. И лишь при Екатерине II появились бумажные деньги, их еще называли «катенька».

Пословицы о деньгах: Нелегко деньги нажить, а легко прожить. Тот без нужды живет, кто деньги бережет. Трудовая денежка всегда крепка. Уговор дороже денег. Деньги счет любят. На деньги ума не купишь. Монета карман не тянет. Здоров буду — и денег добуду. На деньги друга не купишь. Гулянку деньгами, как бездонную кадку, не наполнишь. Деньги смогут много, а правда — все. В чужом кармане трудно деньги проверять. Вовремя копейка дороже рубля. Деньги не грибы — можно и зимой найти. Деньги — что галки, все в стаю сбиваются. Деньги — хороший слуга, но плохой хозяин. Из чужого кошелька легко платить. Как деньги при бедре, так помогут при беде. Когда деньги говорят, тогда правда молчит. Когда кошелек легок — на душе тяжело.

Оборотная сторона, на которой указан её номинал, то есть достоинство, называется «реверс» или «решка». Решка — это сокращенное или искаженное от слова «решетка». Во время денежной реформы, которая произошла при царе Петре первом в обращение ввели серебряный рубль с монограммой царя, составленной из четырех переплетенных букв П и римской цифры 1. Это очень напоминало решетку, и так в разговоре появилось слово «решка». Сторона монеты, на которой изображен герб, портрет или какой-то другой рисунок — лицевая. Она называется «аверс» или «орел». Ребро монеты называется «гурт», а надпись на монете называется «легенда».

В возрасте 4-6 лет у ребенка закладываются основные представления о жизни, а это значит, что пора объяснить ему суть такого явления, как деньги. Вместе с ним рассмотрите купюры, покажите их номинал и поясните, что бывают настоящие и фальшивые деньги. Расскажите, почему вы работаете и какую стоимость имеют игрушки. Важно это делать именно в игровой форме и не переусердствовать: все-таки детство должно быть счастливым и беззаботным.

В возрасте 7-9 лет самое время подарить первую копилку. Это идеальный инструмент для сбережения, доступный в таком возрасте. Ребенок сможет сделать первые шаги в мире финансов, и у него появятся карманные деньги. Это могут быть подарки на день рождения или плата за сверхусилия. В этом возрасте необходимо объяснить, почему в магазинах разные цены. Погуляйте с ребенком по магазинам и покажите на примере, что один и тот же товар может стоить по-разному.

Очень важный возраст 10-12 лет, когда с ребенком нужно поговорить начистоту: объяснить, что такое семейный бюджет и как он строится в вашей семье. Важно объяснить ему разницу между заработной платой и доходом и между обязательными постоянными платежами (например, коммунальными) и переменными расходами (продукты или билеты на самолет). Самое время поговорить об инфляции и рассказать про суть налогов. Книжки становятся более серьезными, а игры осознанными.

На сегодняшний день бумажные деньги являются основным платежным средством. Но с развитием информационных технологий существует большая вероятность возникновения безналичной денежной системы.

Приложение.

Первые деньги на земле



Сушеная рыба (Исландия)



Буйвол (Индия)



Кирпичный чай (Монголия)



Морские ракушки (Южной Америки на островах Океании)



Шкуры зверей (Канада, Россия)



Соль (Африка)

Появление денег.



Список литературы

1. <https://my.1september.ru/>
2. <https://infourok.ru/>
3. <https://multiurok.ru/>
4. <http://nsportal.ru/nachalnaya-shkola/vospitatelnaya-rabota>
5. <http://uchitelya.com/nachalnaya-shkola>
6. <http://readbookz.com/pbooks/book-25/ru/chapter-1174/>
7. <https://www.russian-money.ru/history>

Силова Светлана Александровна
учитель экономики
МБОУ «Ярабайкасинская СОШ»
Моргаушского района
Чувашской Республики

МЕТОДИЧЕСКАЯ РАЗРАБОТКА УРОКА ФИНАНСОВОЙ ГРАМОТНОСТИ В 11 КЛАССЕ ПО ТЕМЕ «ФИНАНСОВАЯ ПИРАМИДА»

Актуальность. С момента появления человечества, а особенно после появления денег появились мошенники, люди или группа людей, желающие завладеть богатством другого человека. Ими двигала жажда обогащения. Большинство мошенников родились в бедной семье. Изворотливый ум, нежелание жить в нищете, нежелание прикладывать усилия на трудовой ниве двигали ловкачей на легкий заработок. Мошенничество может вызывать восхищение, настолько тонко и профессионально проворачивают свои аферы мастера-мошенники. За долгую историю обмана мошенники разработали много схем и способов. Самая известная схема обмана – это создание финансовых пирамид.

Цель проекта. Повышение финансовой грамотности обучающихся в сфере финансовой безопасности и воспитание социально ответственного финансового поведения у обучающихся.

Задачи проекта:

Познакомиться с самыми яркими личностями-мошенниками, создателями финансовых пирамид.

Определить основные признаки финансовых пирамид.

Рассмотреть правовые законы в области защиты и наказания.

Разработать азбуку финансовой грамотности.

Ожидаемые результаты. Реализация проекта будет способствовать повышению уровня финансовой грамотности в сфере финансовой безопасности, позволит расширить возможности обучающихся по эффективному использованию финансовых услуг в целях повышения собственного благосостояния и роста сбережений, сформировать ответственное отношение к выбору финансовых организаций для инвестирования сбережений, использовать средства информационных и коммуникационных технологий в целях расчета налоговых обязательств и т.д.

План-конспект урока финансовой грамотности в 11 классе по теме «Финансовые пирамиды».

Технологическая карта изучения темы

Тема	Финансовые пирамиды или Как не попасть в сети мошенников.
Цели	<p><i>Образовательные:</i></p> <ul style="list-style-type: none">- воспитывать культуру поведения при фронтальной работе, индивидуальной работе, групповой работе;- познакомиться с признаками финансовых пирамид, способами привлечения потенциальных жертв в финансовую пирамиду;- раскрыть основные способы существования современных финансовых пирамид; <p><i>Формировать УУД:</i></p> <p><i>- Личностные УУД:</i></p> <ul style="list-style-type: none">- сформировать учебно - познавательный интерес к изучаемой теме, позитивную мотивационную основу изучения темы. <p><i>- Регулятивные УУД:</i></p> <ul style="list-style-type: none">- Формировать эффективные способы решения финансовых проблем <p><i>- Коммуникативные УУД:</i></p> <ul style="list-style-type: none">- формирование культуры речи;- формирование правильно вести диалог; <p><i>- Познавательные УУД:</i></p> <ul style="list-style-type: none">-формировать представление о финансовых пирамидах и защите от них;-продолжат работу над умением анализировать, обобщать, оценивать информацию;-устанавливать причинно-следственные связи между экономическими явлениями.
Планируемый результат	<p><i>Предметные:</i></p> <p>Знать :</p> <ul style="list-style-type: none">- осознание сущности финансовой пирамиды и механизма её функционирования как вида финансового мошенничества;• понимание причин вовлечения населения в финансовую пирамиду;• осознание последствий вовлечения индивидуума в финансовую пирамиду;• понимание юридической ответственности за организацию финансовых пирамид. <p>Уметь :</p> <ul style="list-style-type: none">• выявлять признаки финансовой пирамиды в мошеннической

	<p>схеме;</p> <ul style="list-style-type: none"> • распознавать финансовую пирамиду среди множества инвестиционных предложений; • находить актуальную информацию на сайтах компаний и государственных служб; • сопоставлять информацию, полученную из различных источников <p><i>Личностные:</i></p> <ul style="list-style-type: none"> - мотивационная основа учебной деятельности; - осознание ответственности за собственное благополучие человека и за благополучие семьи; - формирование эмоционально-ценностного отношения к проблеме финансового мошенничества <p><i>Метапредметные:</i></p> <ul style="list-style-type: none"> - уметь анализировать проблему, - владеть навыками поиска различных способов решения финансовых проблем и их оценки;
Основные понятия	Финансовое мошенничество, финансовая пирамида, юридическая ответственность, знание признаков финансовой пирамиды, механизмов её функционирования и возможных последствий вовлечения в неё, знание служб, куда можно обращаться в случае финансового мошенничества.
Межпредметные связи	Право, история, обществознание, экономика, литература
Учебно-методический комплекс	<p>Ю.Брехова, А. Алмосов, Д. Завьялов. Финансовая грамотность. 10-11 кл. Учебная программа. - М.: «Вита-Пресс», 2018 г.</p> <p>Ю.Брехова, А. Алмосов, Д. Завьялов. Финансовая грамотность. 10-11 кл. Материалы для учащихся. - М.: «Вита-Пресс», 2018 г.</p> <p>Ю.Брехова, А. Алмосов, Д. Завьялов. Финансовая грамотность. 10-11 кл. Методические материалы для учителя. - М.: «Вита-Пресс», 2018 г.</p> <p>Ю.Брехова, А. Алмосов, Д. Завьялов. Финансовая грамотность. 10-11 кл. Контрольные измерительные материалы. - М.: «Вита-Пресс», 2014 г.</p> <p>Ю.Брехова, А. Алмосов, Д. Завьялов. Финансовая грамотность. 10-11 кл. Рабочая тетрадь. - М.: «Вита-Пресс», 2018 г.</p> <p>Ю.Брехова, А. Алмосов, Д. Завьялов. Финансовая грамотность. 10-11 кл. Материалы для родителей. - М.: «Вита-Пресс», 2017 г.</p>
Ресурсы:	Компьютер, колонки, проектор, экран, раздаточный материал, материал для презентаций: бумага, маркеры.
Организация пространства	<p>Формы работы: Фронтальная работа, работа в группах, индивидуальная, игровая</p> <p>Методы: визуального мышления, частично-поисковый, кейс, исследовательский, репродуктивный, критического мышления</p>

Технология проведения	Деятельность учеников	Деятельность учителя	Задания для учащихся, выполнение которых приведёт к достижению запланированных результатов	Планируемые результаты	
				Предметные	УУД
I. Мотивация к учебной деятельности <u>Цели:</u> Эмоциональная, психологическая и мотивационная подготовка	Подготовка класса к занятию	Организует Уточняет тематические рамки. Создает условия для учебной мотивации. Организует погружение в проблему.	Просмотр видео «Отрывок выпуска от 20.10.2018 г. «Вести Удмуртии», выявление проблемы	Знакомство с основными понятиями	<i>(Личностные УУД):</i> - понимают необходимость учения, выраженного в преобладании учебно-познавательных мотивов и предпочтении социального способа оценки знаний.
II. Формулирование темы урока, постановка цели	Обсуждают тему занятия, обсуждают цель и пытаются самостоятельно формулировать	Координирует процесс формулировки темы, постановку цели. Уточняет тематические рамки.	Проанализировать видеофрагмент и сформулировать тему и цель.	Формирование представления о понятии финансовые пирамиды, их признаках	<i>(Познавательные УУД):</i> - Умение устанавливать причинно-следственные связи; - Умение строить логическое рассуждение, умозаключение и делать выводы <i>(Коммуникативные УУД):</i> - Умение организовывать учебное сотрудничество и совместную деятельность с учителем и сверстниками; - Умение работать индивидуально; - Аргументировано отстаивать свою точку зрения. <i>(Регулятивные УУД).</i>

					-Умение самостоятельно определять цели своего обучения; -Развивать мотивы и интересы своей познавательной деятельности
III. Изучение нового <u>Цели:</u> формирование новых знаний, понятий	1. Знакомятся с кейсами, задают уточняющие вопросы, обсуждают кейсы 2. Отвечают на вопросы, работают со словарем, работают с понятиями. 3. Презентуют решение кейсов. 4. Слушают учителя о юридической ответственности за создание финансовых пирамид	1. Организует работу групп по решению кейсов учащихся 2. Организует просмотр и обсуждение решения кейсов. 3. Обсуждает признаки финансовых пирамид. В конце обсуждения дополняет признаки. 4. Поясняет санкции за создание финансовых пирамид	1. Учащиеся решают кейсы в группах 2. Презентуют результаты решения кейсов; 3. Определяют характерные признаки финансовых пирамид 4. Учащиеся анализируют судебные практики по представленным кейсам 5. Записывают в тетради виды санкций	Распознавать признаки финансовых пирамид, дать юридическую оценку за организацию финансовых пирамид	<i>(Коммуникативные УУД):</i> - участвуют в коллективном обсуждении проблем; -обмениваются мнениями, слушают друг друга. <i>(Познавательные УУД):</i> -умеют находить нужную информацию, выделять главное; – дополняют и расширяют имеющиеся знания <i>(Регулятивные УУД):</i> -удерживают цель деятельности до получения ее результата; - осуществляют самостоятельный контроль своей деятельности; -составляют план последовательности и действий по вопросам;
IV. Закрепление нового <u>Цель:</u> закрепление новых	Обобщающая беседа. Целостное осмысление	Обращается к решению проблемы, выдвинуто в начале	1. Следует ли рисковать своими финансами, участвуя в финансовой	- знают признак и финансовых пирамид	<i>(Познавательные УУД):</i> - обобщают полученную информацию; - овладевают

знаний, представлений, понятий на основе их применения.	ие, обобщение полученной информации. Фиксация индивидуального затруднения	урока «Возможно ли избежать встречи с финансовыми пирамидами?»	пирамиде? 2. Как уберечь своих финансово неграмотных родственников от потерь в результате участия в финансовой пирамиде? 3. Что делать, если фонд, в который вложены деньги, окажется финансовой пирамидой?	, их виды и способы защиты от них; - имеют представление об основных направлениях борьбы с правонарушениями в экономической сфере	способами анализа <i>(Коммуникативные УУД)</i> : - участвуют в коллективном обсуждении вопросов; - обмениваются мнениями, слушают друг друга; - понимают позицию партнера, в том числе и отличную от своей.
V. Контролирующее задание <u>Цель:</u> проверить умение	Выполняют задание по составлению азбуки финансовой безопасности	Организуется выполнение задания по составлению азбуки финансовой безопасности и контрольно-диагностическую деятельность	Индивидуально на заданную букву прописывают подходящее по проблематике урока слово	Отрабатывают на практике полученные знания по теме посредством выполнения задания	<i>(Регулятивные УУД)</i> : - Осознавать качество и уровень усвоения при выполнении задания <i>(Познавательные УУД)</i> : - анализировать задание в поисках решения; <i>(Личностные УУД)</i> : - учебно-познавательный интерес к изученной теме
VI. Рефлексия учебной деятельности на занятии <u>Цели:</u> Контроль и оценка сформированных знаний.	Отвечают на вопросы теста, делают выводы, оценивают свою работу и работу одноклассников в группе на уроке.	Организует деятельность учащихся	Задача для учащихся: Отвечают на вопросы теста в Рабочей тетради Задание 1 стр. 80 Производят самопроверку или взаимопроверку под руководством учителя.	Усвоение понятий по теме «Финансовые пирамиды: азбука финансовой безопасности»	<i>(Коммуникативные УУД)</i> : - поддерживают контакт; - аргументируют, убеждают, формируют культуру речи <i>(Регулятивные УУД)</i> : - умеют оценивать свою работу; - анализируют эмоциональное

					состояние, полученное от успешной (неуспешной) деятельности на занятии (Личностные УУД). самооценка и взаимооценка учебной деятельности.
VII. Домашнее задание	Записывают домашнее задание	Дает и объясняет домашнее задание.	Прочитать параграф 25 в учебнике «Финансовая грамотность» Выполнить Задания 2 и 3 на стр. 300. Выполнить задание 3 в рабочей тетради на стр. 81. По желанию: совместно с родителями решить кроссворд на стр. 95 «Финансовая грамотность. Материалы для родителей».	Закрепление понятий по теме «Финансовые пирамиды: азбука финансовой безопасности»	

Заключение. По итогам занятия учащиеся должны понять смысл понятия - финансовая пирамида. Запомнить признаки финансовых пирамид. Уметь применять полученные знания в жизни и определять финансовые пирамиды.

Приложение 1. Кейс

Информационный кейс.

Проблема постоянного появления финансовых пирамид на мировых и отечественных рынках.

Источники- сми

Начальник управления Центрального Банка России по противодействию недобросовестным практикам Валерий Лях ответил на вопрос — «Почему в России популярны финансовые пирамиды?» ***Материал подготовлен на основе информации открытых источников***
За год ущерб от деятельности финансовых пирамид составил 2 млрд. руб. Госдума скоро должна ввести наказание за их создание. Остановит ли это мошенников?

За последний год в России выявлено более 200 финансовых пирамид. Только доказанный ущерб от их деятельности составил 2 млрд. руб. Свои сбережения, доверившись мошенникам, потеряли десятки тысяч российских граждан.

Финансовые пирамиды активизировали свою деятельность еще с лета прошлого года. По времени этот всплеск совпал с ухудшением макроэкономической обстановки. Это логично: если доходность инвестиций снижается, инвесторы, как правило, ищут альтернативные способы заработать. А в ответ на спрос появляются различного рода сомнительные проекты. Однако винить в росте числа пирамид исключительно экономическую ситуацию неверно. Чтобы досконально изучить ситуацию, Банк России провел мониторинг, опросив более сотни экспертов финансового рынка, занимающихся темой финансовых пирамид в регионах, и выяснил причины массового возникновения пирамид, а также факторы, влияющие на их распространение.

Что же показало наше исследование?

Несовершенные законы...

Большинство экспертов (19,4%) отметили, что работу по защите прав тормозит существующее законодательство, не дающее правовых основ для наказания за организацию пирамид. 10,5% опрошенных считают, что отсутствие правового определения термина «финансовая пирамида» и необходимых статей в законодательстве затрудняет работу правоохранительных и контрольных органов.

Ситуация осложняется еще и тем, что организация финансовой пирамиды относится к так называемым длящимся преступлениям. Пока нет заявления от конкретного пострадавшего, действия организаторов пирамиды нельзя квалифицировать как преступные. Возбуждение уголовного дела, как правило, происходит уже после развала схемы, когда вернуть деньги пострадавших вкладчиков практически невозможно.

Еще 12,2% экспертов считают, что одной из причин массового распространения пирамид являются проблемы, связанные с пресечением их деятельности.

Государство уже наверстывает упущенное. В начале декабря Госдума приняла в первом чтении законопроект о введении административной и уголовной ответственности за организацию финансовых пирамид на принципах сетевого маркетинга, когда доход одним инвесторам выплачивается за счет вновь пришедших.

Достаточно ли будет этого, чтобы остановить волну финансовых пирамид? Чтобы ответить на этот вопрос, давайте посмотрим на вторую группу факторов, оказывающих влияние на разрастание пирамид, выделенных экспертами.

.. и низкая финансовая грамотность

Вторая группа причин — это недостаточный уровень финансовой грамотности потенциальных жертв. Эксперты считают этот фактор весьма значительным, на его долю пришлось, по их оценке, 25,5%. Дело в том, что целевой группой многих пирамид являются пенсионеры, а также люди малообеспеченные, чьи познания в области финансов оставляют желать лучшего. Мошенники завлекают их не только яркой рекламой, но и солидными офисами и логотипами, похожими на логотипы крупных банков и инвестиционных компаний.

Наконец, в 25,2% эксперты оценили вес такого фактора, как алчность самих жертв пирамидных схем. Ведь более половины жертв пирамид заранее осознают, что вкладывают свои сбережения именно в финансовую пирамиду. Эти люди прекрасно понимают все риски, связанные с возможной потерей средств из-за неминуемого развала схемы, но все равно отдают сбережения мошенникам в надежде вовремя «соскочить» и заработать легкие деньги.

При этом почти никто из таких вкладчиков не полагается исключительно на случай, они всерьез уверены, что любую пирамиду можно рационально просчитать. На финансовом рынке существуют целые сообщества инвесторов, выстраивающих многоступенчатые стратегии по вложению денег в подобные структуры. Но как бы, ни были расчетливы

участники пирамиды, они забывают, что имеют дело с мошенниками, и поэтому рано или поздно потери неизбежны.

Что касается организаторов финансовых пирамид, то их главной движущей силой также является стремление получить быстрый и не требующий особых вложений и усилий доход. Иными словами, и преступники, и потерпевшие руководствуются одним и тем же мотивом — жадой наживы. И это основной фактор, влияющий на распространение непотопляемой пока мошеннической авантюры.

Банк России ведет работу, постоянно информирует население о рисках быть вовлеченным в ту или иную финансовую пирамиду. Мы активно отслеживаем и выявляем пирамиды, действующие в различных регионах страны, сотрудничаем в этом плане с правоохранительными органами. Но в такой ситуации явно недостаточно ограничиться борьбой с уже созданными финансовыми пирамидами, совершенствованием механизмов их выявления, а также ужесточением ответственности за организацию. Пока в обществе существует спрос на проекты, якобы способные мгновенно обогатить их участников, будет и предложение. Если у людей есть потребность в современных Алессандро Калиостро, они будут появляться снова и снова.

In this article

MMM

Одна из наиболее крупных российских "финансовых пирамид". Объединение MMM было зарегистрировано в 1992 году Сергеем Мавроди и специализировалось на приеме денежных вкладов от населения в обмен на собственные акции.

За пять лет существования "MMM" компания изготовила 27 миллионов акций и 72 миллиона билетов. Во время расцвета АОТ "MMM" обещала доход в размере 200% в месяц. Число вкладчиков компании составило, по различным оценкам, от 10 до 15 миллионов человек. Летом 1994 года в СМИ появилась информация о том, что налоговая служба России и налоговая полиция в ходе проверки одной из структур АОТ "MMM" вскрыли "грубые нарушения налогового законодательства", и предписали взыскать в бюджет 49,9 миллиарда рублей. Мавроди отказался заплатить штраф: в компании настаивали, что все налоги были уплачены. Конфликт с налоговыми органами спровоцировал панику среди вкладчиков, которые стали избавляться от акций и билетов.



© MMM

Тысяча билетов MMM

В итоге 4 августа 1994 года курс ценных бумаг упал в 100 раз, а компания обанкротилась. Решением Арбитражного суда Москвы 2 сентября 1997 года АОТ "MMM" было признано банкротом. Основатель пирамиды Сергей Мавроди в 2007 году был приговорен к 4,5 годам лишения свободы. 22 мая 2007 года он был отпущен на свободу, отсидев положенное время в тюрьме еще во время следствия. По данным столичного управления ФССП, на 2009 год на исполнении московских судебных приставов находилось более 800 исполнительных документов о взыскании с Сергея Мавроди около 300 миллионов рублей в пользу пострадавших вкладчиков. Всего по делу "MMM" признаны потерпевшими более 10 тысяч граждан по всей России.

Судебные приставы Москвы смогли взыскать с основателя "финансовой пирамиды" 18,7 миллиона рублей, но этих средств недостаточно для удовлетворения материального ущерба всех взыскателей.

По данным приставов, общая сумма задолженности основателя МММ перед гражданами составляет почти пять миллиардов рублей.

"Властилина"

Предприятие "Властилина" было открыто в 1992 году в Подольске (Московская область) Валентиной Соловьевой и вскоре начало принимать вклады от граждан. В частности, вкладчик, предоставивший сумму, равную половине стоимости нового легкового автомобиля российского производства, мог рассчитывать на получение транспортного средства в месячный срок. В 1994 году предприятие начало принимать деньги на депозитные вклады (в том числе валютные), а также вклады на квартиры. Примерно в то же время начались перебои с выплатами, а ни один из договоров по квартирам не был выполнен вовсе.

В 1995 году Соловьева была задержана и заключена под стражу. В 1999 году она была приговорена к семи годам лишения свободы, в 2000 году освобождена условно-досрочно по ходатайству Профсоюза предпринимателей Московского региона ("за хорошую работу и поведение").

Пострадавшими по делу были признаны 16 тысяч клиентов, лишившихся в целом 536,7 миллиарда рублей и 2,6 миллиона долларов.

"Русский дом Селенга"



© Русский дом Селенга Русский дом Селенга

Компания "Русский дом Селенга" была создана в 1992 году в Волгограде Сергеем Грузиным и Александром Саломединым. В течение года на территории страны компанией было открыто 73 филиала и 800 агентств. Средства, полученные от граждан, направлялись, в частности, на развитие компании "РДС-авиа" и сети супермаркетов "Русская торговля", а также издательств печатной продукции, автотранспортных предприятий и туристических фирм. В 1994 году у компании начались проблемы с выплатами по вкладам. В 1996 году Грузин и Саломедин были арестованы, в 2000 году приговорены к девяти годам лишения свободы каждый, но в 2001 году были освобождены условно-досрочно.

По данным правоохранительных органов, обманутыми оказались 2,4 миллиона человек, а общая сумма полученных от них денег составила более 2,8 триллиона неденоминированных рублей (из которых почти треть растрочена на содержание компании).

Концерн "Тибет"

В 1993 году Владимир Дрямов организовал в Москве и ряде регионов страны пункты приема денежных вкладов от населения, функционировавшие под вывеской концерна "Тибет", а в 1994 году присвоил собранные средства и скрылся за границей. В 1998 году Дрямов был

арестован в Греции и экстрагирован в Россию, в 2001 году приговорен к 15 годам лишения свободы, но в 2002 году приговор был смягчен до девяти лет.

По данным правоохранительных органов, обманутыми оказались не менее 130 тысяч граждан, а общая сумма похищенного составила не менее 17 миллиардов неденоминированных рублей.

"Хопер-инвест "

Компания "Хопер-инвест" была создана в 1992 году в Волгограде матерью и сыном Лией и Львом Константиновыми и представляла собой региональную сеть пунктов по приему денежных вкладов от физических лиц. Часть получаемых средств направлялась на развитие ряда проектов, в частности, конструкторского бюро "Люлька-Сатурн" и дома моделей "Кузнецкий мост", другая - обменивалась на валюту и при помощи различного рода мошеннических схем вывозилась в Финляндию и Израиль.

В 1997 году Лия Константинова была арестована и в 2001 году приговорена к восьми годам лишения свободы (освобождена условно-досрочно), в то время как Лев Константинов еще в 1995 году выехал в Израиль.

По данным правоохранительных органов, обманутыми оказались более 4 миллионов человек, а общая сумма полученных от них средств составила более 3 триллионов неденоминированных рублей.

Бизнес-клуб "Рубин" (ЗАО "САН")

Согласно информации, которая размещалась на сайте холдинга, бизнес-клуб "Рубин" работал в течение 12 лет. Однако, как позднее установит следствие, работа на рынке в течение 12 лет не соотносится с фактами регистрации и постановки на налоговый учет (2005 и 2006 годы). Бизнесклуб "Рубин" вел активную деятельность по привлечению средств населения.

Для того чтобы вступить в "Рубин", достаточно было внести 3 тысячи рублей. Предлагаемый проект гарантировал доходность инвестору 25% годовых - при вкладе 3 тысячи рублей и 50% - при вкладе от 30 тысяч рублей.

При этом вкладчиков привлекали к работе по поиску новых участников проекта.

Первые признаки обрушения пирамиды появились 18 февраля 2008 года, когда из офиса организации были вывезены все документы якобы в связи с проверкой ОБЭП, а штатный программист компании уничтожил всю информацию на компьютерах. С этого времени прекращены все расчеты с вкладчиками.

27 февраля 2008 года следственным управлением при УВД Центрального района Санкт-Петербурга было возбуждено уголовное дело в отношении бизнес-клуба "Рубин" по признакам преступления, предусмотренного части 4 статьи 159 УК РФ, по факту хищения неустановленными лицами из числа сотрудников ООО "САН" (ЗАО "САН") денежных средств граждан в особо крупном размере на общую сумму не менее 1 миллиона рублей под предлогом участия в инвестиционном проекте Бизнес Клуб "Рубин".

В июне 2008 года следствие вынесло постановление о привлечении руководителя "Рубина" Александра Польщенко в качестве обвиняемого по четвертой части статьи 159 УК РФ - мошенничество. Польщенко был объявлен в федеральный розыск, на его имущество наложен арест.

Ущерб, нанесенный мошеннической схемой, по предварительным оценкам, измеряется десятками миллиардов рублей, а количество пострадавших только в России превышает 100 тысяч человек.

Крупнейшие финансовые пирамиды за рубежом Компания "Индий"

Принято считать, что создателем первой финансовой пирамиды был Джон Ло (John Law de Lauriston, родился в 1671 году в столице Шотландии - Эдинбурге). Будучи министром финансов Франции, председателем государственного банка и главой первого в мире

открытого акционерного общества, Джон Ло вошел в историю как изобретатель финансовой пирамиды.

Одним из проектов, который создал Ло в конце 1717 года, была "Компания Индий".

"Компания Индий" создавалась как акционерное общество и должна была направлять свои ресурсы на освоение принадлежащих Франции колоний вдоль реки Миссисипи.

Для начала было выпущено 200 тысяч акций, каждая стоимостью 500 ливров каждая.

Основная особенность этих акций была в том, что желающие их купить могли расплачиваться не только банкнотами и монетами, но и государственными обязательствами, что на рынке котировалось ниже номинала.

Спустя всего несколько месяцев возник безумный спрос на акции компании. Вскоре 500-лиметровые бумаги поднялись в цене до 10 тысяч, потом до 12-15 тысяч. Большинство денег, собранных компанией, вкладывались в облигации государственного долга. А в начале 1720 года Джон Ло был назначен государственным контролером финансов. Однако тут и начались проблемы с ликвидностью бумаг. Купцы и спекулянты начали избавляться от банкнот и акций. Сотни тысяч акций хлынули на рынок. Осенью 1720 года компания была объявлена банкротом. За Ло начали охотиться толпы людей с требованием вернуть их деньги. В середине декабря 1720 года Ло пришлось тайно бежать из Франции. Все его имущество было вскоре конфисковано и использовано для удовлетворения кредиторов.

Bernard L.Madoff Investment Securities LLC

Компания была создана Бернардом Мэдоффом в 1960 году на Уолл-стрит и имела статус одной из самых прибыльных и надежных среди инвестиционных фондов в США. По данным самой компании, она управляла капиталом размером свыше 17 миллиардов долларов.

Пирамида Мэдоффа рухнула после того, как финансист раскрыл всю правду о махинациях своим сыновьям Марку и Эндрю, являющимся высокопоставленными сотрудниками его же теперь закрытой финансовой компании, которые передали эту информацию властям.

Обманутые граждане и финансовые институты инвестировали в бизнес Мэдоффа сотни миллионов долларов.

В списке обманутых инвесторов оказались не только самые состоятельные граждане США и знаменитости, но и крупнейшие мировые банки - BNP Paribas, HSBC, Credit Agricole, Societe Generale, Natixis, Nomura, Royal Bank of Scotland, UniCredit.

В июне 2009 года Бернард Мэдофф был приговорен к 150 годам тюрьмы. На тот момент ему исполнился 71 год. В суде он признался, что в течение 20 лет обманывал инвесторов и регуляторов. Он не совершал никаких сделок, а просто перечислял все деньги на свой банковский счет, выдавая из него средства по требованию клиентов в виде "прибыли".

Stanford International Bank

Stanford International Bank техасского миллиардера Аллена Стэнфорда в течение 15 лет осуществлял мошенническую схему, основанную на продаже депозитных свидетельств, гарантировавших высокий процент доходности. Инвесторы покупали эти бумаги, поверив в обещания "невероятных и необоснованно высоких ставок процента".

В июне 2009 года финансист был взят под стражу. Комиссия по ценным бумагам и биржам (SEC) предъявила обвинения Стэнфорду в мошеннических операциях. По оценкам комиссии, Стэнфорд, члены его семьи и друзья "совершили крупное мошенничество, основанное на ложных обещаниях" и сфабрикованных данных за прошлые годы с целью обмана инвесторов.

По данным прокуратуры, Стэнфорд присвоил себе около семи миллиардов долларов, принадлежавших инвесторам. На эти деньги он вел роскошный образ жизни, начинал различные бизнес-проекты и подкупал регулирующие органы, которые помогали ему скрывать его преступные схемы.

В марте 2012 года суд американского города Хьюстон признал обвиняемого в мошенничестве техасского миллиардера Аллена Стэнфорда виновным по 13 из 14 пунктов обвинения.

Шестидесятиоднолетнему Стэнфорду грозит до 20 лет тюрьмы по наиболее серьезным обвинениям, однако в случае последовательного отбывания тюремных сроков он может провести за решеткой гораздо больше времени.

L&G

С 2000 года компания компания L&G, основанная Кадзутсуги Нами, начала собирать деньги инвесторов под 36%. Те кто, вложил более 10 тысяч долларов, каждые три месяца мог получать дивиденды в размере 900 долларов. Компания пообещала сделать все человечество миллионерами благодаря своей системе и благополучно функционировала до 2007 года, затем прекратила выдачу дивидендов, и пополнение счетов, и не вернула вклады. Во время ареста руководителей на счетах компании было только 300 миллионов иен (3 миллиона долларов).

L&G удалось собрать 128,5 миллиарда иен (1,43 миллиарда долларов). Пострадало 37 тысяч доверчивых инвесторов. 18 марта 2010 года Токийский окружной суд приговорил президента крупнейшей финансовой пирамиды Японии 76-летнего Кадзутсуги Нами к 18 годам лишения свободы.

Yingkou Donghua Trading

В течение 2002-2005 годов основатель компании Yingkou Donghua Trading Ван Чжэндун мошенническим путем выманил у физических лиц, инвестировавших в его бизнес 3 миллиарда юаней (417,11 миллиона долларов). Мошенник обещал клиентам от 35% до 60% прибыли.

Средства привлекались под видом инвестиций в несуществующие компании Donghua Zoology Culturing и Donghua Spirit. Пострадало более чем 10 тысяч человек.

Ван Чжэндун был арестован в июне 2005 года. Приговорен к высшей мере наказания.

Приговор был вынесен судом промежуточной инстанции города Инкоу (провинция Ляонин, Северо-Восток Китая), а затем подтвержден и провинциальным судом в Шэньяне, столице Ляонина. 15 сообщников Ван Чжэндуна отделались значительно более легким наказанием - они были приговорены к тюремному заключению сроком от пяти до десяти лет.

Материал подготовлен на основе информации открытых источников

Вопросы:

В чем, на ваш взгляд, причины появления финансовых пирамид.

Каков механизм действия пирамид.

Каким образом пирамида наносит ущерб гражданам и государству.

Что общего и различного имеют пирамиды иностранных государств и нашей страны.

Какую из вышеперечисленных пирамид вы считаете более интересной.

Как вы считаете, какую судьбу имела бы афера миллиардера Аллена Стэнфорд, если бы его не предали сыновья.

Что бы вы посоветовали своим друзьям, которым предложили вложить деньги с высокой прибыльностью.

Приложение 2. Тест

Рабочая тетрадь «Финансовая грамотность»

Задание 1. Выберите верные ответы.

1. Финансовая пирамида — это:

а) способ обеспечения дохода собственникам капитала за счёт его инвестирования;

б) схема, в которой доход по привлечённым денежным средствам выплачивается за счёт вовлечения новых

участников;

в) финансовое учреждение, производящее, хранящее, предоставляющее, распределяющее, обменивающее и контролирующее денежные средства, а также обращение денег и ценных бумаг;

г) нет верного ответа.

2. Первая финансовая пирамида появилась в:

а) XVI в.;

б) XVII в.;

в) XVIII в.;

г) нет верного ответа.

3. К признакам финансовой пирамиды можно отнести следующее:

а) декларируемая гарантированная высокая доходность;

б) прибыль за счёт привлечения новых вкладчиков;

в) ограниченный доступ к учредительным документам компании;

г) минимальные риски финансовых потерь.

4. К финансовой пирамиде можно отнести:

а) коммерческий банк;

б) кассу взаимопомощи, предлагающую доходность на внесённые средства в размере 40% годовых;

в) государственный пенсионный фонд России;

г) нет верного ответа.

5. Становясь участником финансовой пирамиды, вы:

а) гарантированно получаете свой доход на вложенные средства;

б) получаете доступ к управлению капиталом компании;

в) получаете навыки безрискового инвестирования;

г) нет верного ответа.

6. Если вы стали жертвой финансовой пирамиды, необходимо:

а) подождать, когда ситуация в компании стабилизируется;

б) заявить в правоохранительные органы по месту жительства;

в) обратиться в страховую компанию.

г) нет верного ответа.

Ответы: 1б; 2в; 3а, б, в; 4б; 5г; 6б.

Приложение 3. Домашнее задание

Учебник «Финансовая грамотность. 10-11 класс»

Задание 2.

Определите, являются ли верными приведённые ниже утверждения.

1. Будучи участником финансовой пирамиды, вы гарантированно становитесь получателем высоких доходов на вложенные средства.

2. Любая финансовая пирамида рано или поздно будет разрушена.

3. Вкладывать средства в финансовую пирамиду так же рискованно, как открывать депозит в коммерческом банке.

4. Если родные и знакомые уже стали обладателями сверхдоходов от участия в финансовой пирамиде, значит, стоит поторопиться и тоже стать счастливым вкладчиком.

5. Если финансовая пирамида только начала свою деятельность, то есть все шансы получить обещанные доходы.

Задание 3.

Выберите утверждения, характеризующие финансовую пирамиду:

а) финансовая пирамида позволяет получать доход, значительно превышающий доход от банковского депозита;

- б) доход по денежным вложениям выплачивается за счёт поступления денежных средств от привлечения новых участников пирамиды;
- в) схема получения дохода в финансовой пирамиде заключается в том, чтобы своевременно (в числе первых) вступить в финансовую пирамиду и своевременно (в числе первых) выйти из неё;
- г) государство гарантирует возврат вложенных средств в размере 1 млн 400 тыс. руб.;
- д) информация о финансовом положении компании и о рисках, связанных с инвестированием, находится в открытом доступе;
- е) действует агрессивная реклама компании в метро, на страницах бесплатных газет, а также в Интернете;
- ж) сайт компании не открывается или содержит исключительно устаревшие данные;
- з) единственным учредителем организации может являться малоизвестная компания, о которой сложно найти информацию;
- и) гарантом возврата вложенных вкладчиками средств является Правительство Российской Федерации.

Ответы:

Задание 2. 1 — не верно; 2 — верно; 3 — не верно; 4 — не верно; 5 — не верно.

Задание 3. б; в; е; ж; з.

Приложение 4. Кроссворд

П	С	Е	Т	Е	В	О	Й	М	Х
К	И	Ч	Д	А	Л	К	В	А	Ж
Л	П	Р	О	Ц	Е	Н	Т	В	А
У	В	Ж	А	Ф	Е	Р	А	Р	Д
Б	З	И	О	М	А	К	П	О	Н
Т	Н	Т	И	Ц	И	Ф	Е	Д	О
Р	О	Н	Х	У	Б	Д	М	И	С
Ф	С	О	А	Е	К	Р	А	Х	Т
Д	Г	П	Й	Д	О	Х	О	Д	Ь
К	О	О	П	Е	Р	А	Т	И	В

1. В рекламе финансовых пирамид он в несколько раз выше среднерыночного (7). 2. Психологический эффект привлекательности пирамид (7). 3. Под него часто маскируются пирамиды (10). 4. Участник пирамиды (8). 5. Основатель одной из российских финансовых пирамид (7). 6. Основатель первой финансовой пирамиды в США (5). 7. Мошенничество (5). 8. Мошеннический проект, похожий на инвестиционный фонд и обещающий вкладчикам высокую доходность. (4). 9. Присущее человеку негативное качество, на котором часто «играют» организаторы пирамид (8). 10. Пирамида, позиционирующая себя как закрытое учреждение «только для своих» (4). 11. Закономерный итог деятельности пирамиды (4). 12. Вид бизнеса, сходный с пирамидой — ... маркетинг (7). 13. Чтобы стать участником пирамиды, нужно внести вступительный ... (5). 14. Пирамида его обеспечивает только своим организаторам и первым участникам (5).

Ответы:

1. Процент.
2. Дефицит.
3. Кооператив.
4. Вкладчик.
5. Мавроди.
6. Понти.
7. Афера.
8. Хайп.
9. Жадность.
10. Клуб.
11. Крах.
12. Сетевой.
13. Взнос.
14. Доход.

Список литературы

1. Ю.Брехова, А. Алмосов, Д. Завьялов. Финансовая грамотность. 10-11 кл. Учебная программа. - М.: «Вита-Пресс», 2018 г.
2. Ю.Брехова, А. Алмосов, Д. Завьялов. Финансовая грамотность. 10-11 кл. Материалы для учащихся. - М.: «Вита-Пресс», 2018 г.
3. Ю.Брехова, А. Алмосов, Д. Завьялов. Финансовая грамотность. 10-11 кл. Методические материалы для учителя. - М.: «Вита-Пресс», 2018 г.
4. Ю.Брехова, А. Алмосов, Д. Завьялов. Финансовая грамотность. 10-11 кл. Контрольные измерительные материалы. - М.: «Вита-Пресс», 2014 г.
5. Ю.Брехова, А. Алмосов, Д. Завьялов. Финансовая грамотность. 10-11 кл. Рабочая тетрадь. - М.: «Вита-Пресс», 2018 г.
6. Ю.Брехова, А. Алмосов, Д. Завьялов. Финансовая грамотность. 10-11 кл. Материалы для родителей. - М.: «Вита-Пресс», 2017 г.
7. Кротков А.П. Все великие аферы, мошенничества и финансовые пирамиды: от Калиостро до Мавроди. Астрель, 2008
8. Радаев В.В. «Уроки «финансовых пирамид», или что может сказать экономическая социология о массовом финансовом поведении», *Мир России*, 2002, №2, С.39-69.
9. Уголовный кодекс Российской Федерации от 13.06.1996 г. №63-ФЗ (в ред. от 07.12.2011 г. №419-ФЗ, №420-ФЗ [электронный ресурс] – Режим доступа://СПС «Консультант Плюс». Вер. Проф.
10. Димитриади Г.Г. Модели финансовых пирамид: детерминированный подход. М., 2002 http://www.mirkin.ru/_docs/book015.pdf
11. Пять видов финансовых пирамид <https://finagram.com/5-vidov-finansovyx-piramid/>
12. Основание пирамид. Центробанк: сегодня пришла третья волна финансовых мошенников // Российская газета <https://finagram.com/5-vidov-finansovyx-piramid/>
13. <http://Вашифинансы.рф>.
14. <http://infocon.ru/art302>
15. <http://fgramota.ru/pravovaya-informaczi/moshennichestvo/finansovyje-piramidy.html>
16. <http://finagram.com/shemy-fin-moshennichestva/>
17. https://fmc.hse.ru/mmc_19
18. https://kopilkaurokov.ru/finansovaya-gramotnost/uroki/finansovyje_piramidy

Степанова Людмила Петровна
учитель математики
МБОУ «Новобуяновская СОШ»
Янтиковского района
Чувашской Республики

Актуальность. Проект «Экономия семейного бюджета» разработан на основе курса «Основы финансовой грамотности в образовательных учреждениях Чувашской Республики» по повышению финансовой грамотности обучающихся.

Цель проекта: повышение финансовой грамотности обучающихся в сфере семейного бюджета, выявление основных факторов экономии семейного бюджета.

Задачи проекта:

Выявить уровень финансовой грамотности обучающихся;

Популяризовать темы семейного бюджета;
Мотивировать участников проекта на практическую деятельность.
Рассмотреть способы формирования семейного бюджета.
Рассмотреть факторы экономии семейного бюджета.

Ожидаемые результаты. Реализация проекта будет способствовать повышению финансовой грамотности в сфере семейного бюджета, позволит расширить возможности учащихся по эффективному использованию доходов семейного бюджета и правильно тратить их в виде потребительских расходов в целях повышения собственного благосостояния.

Основное содержание проекта

Слово «экономика» произошло от древнегреческого, что переводится как «искусство ведения домашнего хозяйства». Дело в том, что первоначально экономика была делом семейным, регулирующим доходы и расходы отдельной семьи. В дальнейшем данный термин стали использовать для обозначения более широкой сферы деятельности.

В настоящее время очень мало российских семей грамотно управляют семейным бюджетом. За годы “застоя” многие привыкли к стабильности и проецируют то, как жили раньше, на современность. И хотя Перестройка давно закончилась, похоронив надежду на сытую и спокойную жизнь, наши люди никак не могут осознать реальность и начать жить адекватно существующей обстановке. Нужно понять, что если тратить семейный бюджет импульсивно и хаотично, то его никогда не будет хватать даже на самое необходимое. Бюджет семьи нужно планировать! И заботиться об этом, должны все члены семьи.

Данная тема будет актуальна всегда. Ведь бюджет — важная слагающая благополучия в семейной жизни. Именно он диктует стиль жизни семьи, определяет возможность тех или иных трат. Семейный бюджет предусматривает наличие определенных доходов и расходов. Семейная экономика предусматривает грамотное соотношение доходов и расходов.

Если члены семьи будут знать что такое семейный бюджет, уметь планировать свои расходы, находить оптимальные пути увеличения собственных доходов, выявлять и рационально учитывать в планировании потребности каждого члена семьи, то вместе они могут увеличить доходную часть своего семейного бюджета.

1. Что такое семейный бюджет?

Бюджет. Бюджет - схема доходов и расходов определённого лица (семьи, бизнеса, организации, государства и т. д.), устанавливаемая на определённый период времени, обычно на один год.

Семейный. Происходит от существительного Семья.

Семья - собирательное суффиксальное производное от семь - "домочадец". Семья - слово того же корня, что литовское (šeimà) - "семья, челядь", готское (haims) - "селение", греческое (kōmē) – деревня.

Семья исходно — "живущие в одном селении", затем — "домочадцы".

В древнеславянском и древнерусском языке слово сѣмия означало как семью вообще (всех членов рода, живущих совместно), так и челядь, домочадцев, холопов.

Семейный бюджет - это соизмеренные суммы доходов и расходов семьи.

2. Типы семейного бюджета.

Традиционно выделяют три типа семейного бюджета: совместный, совместно – раздельный (долевое участие) и раздельный.

Совместный бюджет – это самый распространенный тип семейного бюджета. При таком способе разделения денег, все средства, заработанные членами семьи, складываются вместе, а потом оба супруга решают, как и на что потратить деньги. Идея совместного бюджета пришла к нам из патриархальных семей, где мужчина работал, а женщина вела хозяйство. Сегодня общий кошелек используют супруги с приблизительно равными доходами.

Совместно – раздельный (долевой) бюджет в настоящее время приобретает все большую актуальность. Этот принцип работает лучше всего в случае, если разница между зарплатами супругов незначительна. Для этого надо сначала рассчитать, сколько денег семья тратит

каждый месяц. Далее эта сумма распределяется между членами семьи либо пополам, либо в соотношении, которое семья посчитает справедливым. Таким образом, у каждого остаются личные деньги, которые можно потратить по личному усмотрению.

Раздельный бюджет, как таковой, в нашей стране редко применяется в чистом виде. Этот стиль семейного планирования пришел к нам с Запада, где женщины стараются быть независимыми и ни в чем не уступать мужчинам. При таком способе разделения денег каждый член семьи распоряжается только теми средствами, которые он заработал сам. Такой тип распределения денег больше принят среди пар, в которых оба супруга имеют достаточно высокий доход.

3. Структура семейного бюджета.

Семейный бюджет состоит из расходов и доходов семьи.

Доходы домашнего хозяйства.

Доход – это общая сумма денежных средств и материальных благ, зарабатываемых или получаемых людьми за определенный период.

Доходы домашнего хозяйства могут быть в денежной и не денежной (натуральной) форме. К последним можно отнести полученные в личном подсобном хозяйстве продукты питания, а также натуроплату за работу на предприятиях или частные услуги.

Денежные доходы домашнего хозяйства подразделяются по следующим источникам поступления:

Заработная плата

Пенсии, пособия, стипендии и другие социальные выплаты;

Доходы от предпринимательской деятельности;

Доходы от недвижимости и операций с денежными средствами на финансовом рынке;

Расходы домашнего хозяйства

Существуют различные подходы к классификации расходов домашнего хозяйства.

С точки зрения сроков, на которые рассчитаны те или иные расходы, выделяют:

Краткосрочные расходы - расходы, рассчитанные на короткий период (до 1-2 месяцев), например, расходы на питание, транспорт. Краткосрочные расходы повторяются с наибольшей частотой или постоянно;

Среднесрочные расходы - расходы, рассчитанные на средний период (от нескольких месяцев до года, иногда более года), например, расходы на одежду, обувь;

Долгосрочные расходы - расходы, рассчитанные, как правило, на несколько лет и более, например, приобретение предметов длительного пользования: квартира, автомобиль, мебель и т.п.

В зависимости от функционального назначения расходы могут быть разделены на следующие основные группы:

Личные потребительские расходы (покупка товаров, оплата услуг);

Налоги и другие обязательные платежи;

Денежные накопления и сбережения.

Существует также ещё один подход, который предполагает деление расходов на:

расходы, связанные с потреблением;

расходы, связанные с накоплением.

4. Экономия средств.

Экономия на питании.

Расходы на еду - сумма расходов на питание вашей семьи в течение определенного времени.

В средней российской семье доля расходов на питание составляет около 30 % от всего семейного бюджета. Другими словами одну треть, и, конечно же, эта статья расходов является важнейшей в семейном бюджете, т. к. её очень трудно сократить – кушать хочется все время и ни чего с этим поделать нельзя. Вдобавок постоянные повышения цен на продукты питания больно бьют по семейному бюджету.

Поэтому встаёт резонный вопрос: как сократить расходы семейного бюджета на питание, так как постоянный рост цен съедает семейный бюджет?

Существует несколько вариантов решения этой проблемы:

Сокращение расходов на мясную продукцию. Вам необходимо покупать мясо у знакомых, друзей, у друзей знакомых целыми тушами. Это выгодно потому, что: во-первых – вы получаете свежее, вкусное, здоровое мясо; во-вторых – целой тушей получается гораздо дешевле, чем покупать по килограмму.

Создать своё подсобное хозяйство. Вы можете посадить все, что вам угодно, картофель, помидоры, капусту и т. п., как дома, так и на даче. Вы можете также засолить эти продукты для более длительного хранения.

Можно поделить месяц на четыре части по 8+8+8+от 4 до 7 дней (в зависимости от месяца) а также поделить деньги на еду в месяц поровну между всеми частями. Поэтому получится, что на последнюю часть, с меньшим количеством дней, придется столько же денег, как и на остальные части. Это можно использовать для того, чтобы немного побаловать свою семью чем-нибудь вкусненьким дома или сходить в кафе. Таким образом, у вас есть отрезок времени в восемь дней и вы должны примерно прикинуть, что вы будите готовить в эти дни. Можете составить что-то вроде меню на неделю и покупать только необходимые для приготовления этих блюд продукты.

В не зависимости от того делите ли вы месяц на 4 части или нет вы всегда, когда идете за покупками, должны точно знать, что вам необходимо купить. Можно составить список покупок и строго следовать ему, чтобы не было соблазна купить что-либо еще.

Экономия на одежде.

В семейном бюджете любой семьи среди обязательных расходов есть категория Одежда. Как ни крути, но периодически обновлять свой гардероб приходится, а для многих этот процесс стал неотъемлемой частью жизни. Я имею ввиду шопинг.

Для экономии денег на данный вид продуктов можно предпринять несколько действий:

Покупайте одежду на распродажах. Если вам понравилась какая-либо вещь, имеет смысл подождать до распродаж и купить ее в полцены.

Ограничивайте покупки. Спросите себя, а действительно ли вы нуждаетесь в этой покупке и будете ли вы её носить?

Не стоит покупать вещи только потому, что они модные в этом сезоне. Лучше ограничиться чем-то более классическим и универсальным.

Пользуйтесь аксессуарами. Это один из самых легких и относительно дешевых способов изменить свой внешний вид.

Покупайте универсальные вещи (которые сочетаются между собой и тем самым гармонично дополняют ваш гардероб). Классические цвета, такие как белый, серый, темно-серый, темно-синий будут подходить к большинству одежды. Однако если у вас уже достаточно одежды базовых расцветок, стоит обратить внимание на вещи более яркие.

Пользуйтесь услугами портного. Если ваша одежда вышла из строя, не стоит избавляться от нее, лучше отнесите ее портному. Данная услуга во много раз дешевле, чем покупка новой одежды.

Не забывайте ухаживать за одеждой. Это значительно продлит срок ее службы, что означает, что вы можете дольше не тратить определенную сумму денег на замену одежды.

Не выбрасывайте одежду. Часто к нам возвращаются «устаревшие» тенденции.

Идя в магазин, возьмите с собой ограниченную сумму наличных, которые вы готовы в данный момент потратить на одежду. Возможность снять с кредитки лишнюю пару тысяч всегда соблазняет вас купить что-то сверх нормы, поэтому все же лучше оставить карточку дома.

Самый распространенный и экономичный выбор настоящих модников – это самостоятельное изготовление одежды.

Экономия на связи.

Расходы на связь в бюджете некоторых семей могут составлять до 10 %, но, в любом случае, они являются важной составляющей домашних финансов любой семьи.

Для звонков с помощью стационарных телефонов.

Если ваша семья совершает большое количество звонков на стационарные телефоны, то вам будет необходим городской телефон. Но не забывайте учитывать и абонентскую плату за стационарный телефон. Если вы совершаете на городские номера не много звонков, то стационарный телефон может быть не выгоден. Также в настоящее существует несколько вариантов тарифов оплаты стационарных телефонов.

Для звонков по сотовому телефону.

Существует множество операторов сотовой связи и каждый из них имеет огромное количество тарифов. Нужно просто подобрать подходящий для вас тариф. Так же если в вашем городе есть беспроводной интернет (3G или WIMAX), то вы можете использовать свой сотовый, либо специальный модем, для подключения к интернету. И не использовать стационарный телефон. Получиться связь + интернет.

Для интернета.

Для выхода в сеть в наше время соответственно имеется множество вариантов, но все-таки мы живем в разных местах, кто-то в большом городе, кто-то в небольшой деревне и для подключения к глобальной паутине у нас разные возможности. Первое – стационарный телефон, далее: мобильный интернет, прямое интернет соединение, спутниковый интернет и т. д.

Экономия на транспорте.

Расходы на проезд в общественном транспорте – это то, без чего не может обойтись ни один житель. Часто эти расходы очень велики. Как же сэкономить?

Оптимизируйте свой маршрут. Для того, чтобы выбрать наиболее простой и недорогой способ добраться в пункт назначения, нужно хорошо знать систему городского общественного транспорта. Изучите маршруты троллейбусов и автобусов, которые ходят неподалеку от Вашего дома и места работы, чтобы всегда знать, как проще всего будет добраться в ту или иную точку города. Это поможет вам сэкономить не только деньги, но и время.

Пользуйтесь проездными билетами на месяц. Если на работу вы ездите ежедневно одним и тем же видом транспорта, стоит задуматься о приобретении постоянного проездного билета

Если у вас имеется машина, то на бензине можно сэкономить так:

Не забывайте регулярно обслуживайте машину. Исправное, но неотрегулированное авто потребляет бензина на 10% больше.

Старайтесь не возить в автомобиле лишний груз. Каждые пятьдесят килограммов груза приводят к перерасходу горючего приблизительно на 2%.

Если у вас включен кондиционер - знайте, вы уже потратили лишние 10% топлива.

Пытайтесь не ездить в часы пик. Постоянное переключение педалей характерно для движения в пробке, которую вам не избежать, если вы едет в час пик а это в свою очередь тратить лишний бензин.

Повышенная скорость - это верный индикатор перерасхода. Не гоните. При 110 км/час он (этот расход) на 25 процентов больше, чем при 90 км/час.

Если вы останавливаетесь больше чем на минуту - глушите двигатель. Незачем ему работать в холостую.

Экономия на коммунальных услугах.

Расходы на коммунальные услуги никогда не покинут нас, так как каждый день мы пользуемся водой, электричеством, теплом. Как же сэкономить?

1. Не оставляйте без необходимости вилки в розетках.

2. При покупке электроприборов обращайте внимание на класс энергоэффективности, который обычно указан на этикетках. Самый выгодный класс A++, A+, A, далее по убыванию - B, C, D, E, F, G. Техника класса A выйдет дороже, но с учетом роста цен на электроэнергию разница окупится.

3. Надо вовремя удалять в электрочайнике накипь.

4. Чрезмерная загрузка белья в стиральной машине (как и недогрузка) приводит к перерасходу электричества на 10-15%, а неправильно выбранная программа стирки - даже на 25%. Потому лучше всего следовать инструкции производителя.

5. Для холодильника главное условие - прохладное местоположение, вдали от плиты или батареи. Рядом с источниками тепла потребление электроэнергии удваивается. Как и при толстом слое льда в морозильной камере.

6. Замена старых лампочек на энергосберегающие (хотя бы в тех местах, где постоянно горит свет) поможет вдвое сократить расход электроэнергии на освещение дома.

7. Экономия воды тоже начинается с правильного учета. Установив в своей квартире счетчики потребления холодной и горячей воды, можно добиться снижения оплаты до нескольких тысяч рублей в год.

8. Вовсе не обязательно мыть тарелки под проточной водой. В Европе обычно очищают тарелки от остатков еды и собирают их в раковине. Затем закрывают пробкой слив, заливают раковину водой, добавляют моющее средство и моют посуду. Затем споласкивают ее в отдельной емкости с чистой водой. Экономия воды – в 3-5 раз.

9. Существует хитрость – наполните двухлитровую пластиковую бутылку водой и поместите ее в бачек унитаза. Это позволит сэкономить 20 л чистой воды .

10. По оценкам экспертов, потери тепла в домах могут превышать норматив в 4 раза. Примерно 40% тепла уходит через хлипкие окна. Установка стеклопакетов на 2-5 градусов поднимет температуру. Если остеклить балкон или лоджию, получится дополнительный тепловой буфер.

Многие считают, что старые чугунные радиаторы лучше обогревают помещения. На самом деле от алюминиевых теплоотдача на 40-50% выше. Если за батареей установить теплоотражающий экран (хотя бы из алюминиевой фольги), в комнате станет еще на 1 градус теплее.

Заключение. Экономистам удалось подсчитать, что, если каждый член семьи, состоящей из трех человек, будет ежедневно необдуманно тратить 10 рублей, за год окажется потраченной достаточно крупная сумма, которой хватило бы не только на покупку дорогого мужского или женского костюма, но и бытовой техники, и даже на приобретение какой-нибудь туристической путевки.

Таким образом, еще раз подтверждается знаменитая поговорка «Копейка рубль бережет». Однако это не означает, что следует становиться скупым человеком, экономящим на каждой мелочи. Просто необходимо научиться отказывать себе в соблазнах и контролировать свои траты. Ведь, если семейными деньгами распоряжается человек, не имеющий чувства меры, это может обернуться настоящей трагедией для всех членов семьи. Непродуманные экономические операции, предпринимаемые таким человеком, нередко провоцируют возникновение материальных и моральных кризисов в семье.

Список литературы.

1. Автономов В.С. Введение в экономику – М.: «Вита-Пресс», 2004.
2. Савицкая Е.В. Уроки экономики в школе. – М.: «Вита-Пресс», 2006;
3. Симоненко В.Д., Шелепин О.И. Семейная экономика. – М.: «Вита-Пресс», 2000;
4. <http://ru.wikipedia.org/>

Терещенко Валентина Петровна
воспитатель
МАДОУ «Детский сад №75»
г. Чебоксары
Чувашской Республики

ПРОЕКТ В СТАРШЕЙ ГРУППЕ «ЧТО ТАКОЕ ДЕНЬГИ?»

Актуальность. «Деньги – великий воспитатель, так как они позволяют воспитывать у детей честность, доброту, великодушие к близким людям, желание поделиться, способность к самоограничению и привычку тратить их разумно», - А.С. Макаренко.

Как научить наших детей жить в условиях рыночной экономики, когда они постоянно сталкиваются с такими непонятными им явлениями, как безработица родителей, отсутствие средств для существования семьи, и в то же время видят на прилавках магазинов изобилие недоступных им товаров? Начинать знакомить детей с экономикой надо уже в детском саду.

Дети **старшего возраста** достаточно четко представляют границы **финансовых** возможностей своей семьи, хорошо ориентируются в денежных знаках. Необходимо заложить у **детей дошкольного возраста** основы экономического образа мышления, осознание того, каков «я» в мире экономических ценностей и как вести себя правильно в реальных жизненных ситуациях...

Проблема: На **таком** **понятии**, как «**деньги**», пересекаются три важнейшие проблемы воспитания – нравственное, трудовое и экономическое. Таким образом, очень необходима работа воспитателей в ДОУ, родителей в семье по воспитанию у **детей** правильного отношения к явлению «**деньги**», уточнению знаний и представлений **детей** о происхождении денег, их связи с трудом. Задача педагога не только дать какой-то объем экономических знаний, но, что очень важно, научить правильно этими знаниями распоряжаться, т. е. воспитать экономиста

Цель проекта: Познакомить детей с историей возникновения денег (что стало причиной их рождения).

Формировать у **детей** желание научиться разбираться в **деньгах**.

Через народные сказки познакомить с экономическими представлениями (труд, производство, обмен, товар, потребности) и воспитание таких экономических качеств личности: хозяйственность, трудолюбие, старание, бережливость, прилежность.

Задачи проекта:

1. Расширять представления **детей о том**, как складывается семейный бюджет, для каких целей нужны **деньги**;
2. Учить целесообразно тратить **деньги**, разумно подходить к покупке вещей, учитывая возможности и потребности;
3. Развивать логическое мышление;
4. Воспитывать у **детей** бережливость и уважительное отношение к людям, зарабатывающим **деньги**.

Ожидаемые результаты:

Дети должны иметь представления: об обмене товарами и услугами, о деньгах и их значении;

Дети познакомятся с историей возникновения денег (*что стало причиной их рождения*);

Дети познакомятся с понятиями «*купюра*», «*монета*», «**деньги**»;

Возникнет интерес к экономической сфере жизнедеятельности;

Усвоить понятия: деньги, монета, цена, дороже - дешевле, покупать - продавать, брать в долг, накопить - растратить, выгодно - не выгодно.

Участники проекта: дети старшей группы, родители, воспитатель

Вид проекта: Исследовательско - творческий

Основное содержание проекта

1 этап - подготовительный:

Цель: определить основные направления работы.

Подбор материала о денежных знаках России 18- 19 веков.

Изучение исторических сведений о денежных знаках Российской Империи.

Подбор материала для мини- музея «*Музей денег*».

Рассматривание рисунков, иллюстраций по данной тематике.

Чтение отрывков из исторических источников *«История возникновения денег»*, *«Закладная монета»*, *«История кладоискательства»*, *«Где искать клад»*. Работа с родителями об оказании помощи в создании мини- музея.

Изготовление альбомов *«Клады Древней Руси»*.

Подбор наглядного материала для ознакомления **детей с данной темой**.

Подбор **старинных** монет для организации коллекции.

Подбор сказок, в которых есть простейшие экономические явления (*«Золотой ключик»* Л.Толстого, *«Муха- Цокотуха»* К. Чуковского, *«Дядя Фёдор, пёс и кот»* Э. Успенский, *«Как старик корову продавал»* С.Михалкова, *«Али-баба и сорок разбойников»*

Подготовить оборудование для организации познавательно- игровой деятельности *«На поиски клада»* (план - карта клада, мешочки с монетами).

Разработать конспекты совместной деятельности на темы *«История возникновения денег»*, *«Деньги вчера, сегодня, завтра»*, *«Экономисты»*, *«Особенности создания денег»*.

Подобрать народный фольклор о **деньгах** (приметы, пословицы).

Привлечь родителей к поиску необходимой информации по данной теме.

2 этап - Основной.

Цель: провести мероприятия **проекта** по ознакомлению с историческими сведениями о денежных знаках.

Провести беседы.

Провести совместную деятельность на темы:

«История возникновения денег»,

«Деньги вчера, сегодня, завтра»,

«Экономисты»,

«Особенности создания денег»,

«Как появились деньги».

«Для чего нужны нам деньги»

Организация выставки рисунков *«Клад»*, *«Поле чудес»* (совместные работы **детей и родителей**).

Чтение сказок с экономическими понятиями :

«Дядя Фёдор, пёс и кот» Э. Успенский,

«Золотой ключик» Л. Толстой,

«Как старик корову продавал» С. Михалков,

«Муха- Цокотуха», К.Чуковский

«Али- баба и сорок разбойников»,

«Сказка о Попе и работнике его Балде» А. Пушкин и др.

Просмотр сказок и мультипликаций:

«Али- баба и сорок разбойников»,

«Сказка о Попе и работнике его Балде» А. Пушкин,

«Барбоскины и реклама»

«Бизнес Крокодила Гены»

Организация выставок в мини-музее *«Денежка»*.

Создание коллекции **старинных денег**.

Проведение прогулки *«На поиски клада»*.

Оформить картотеку с конспектами бесед, игр, проблемных игровых ситуаций, совместной деятельности по данной тематике.

3 этап. Заключительный

Презентация **проекта**

Продукт Создание мини-музея *«Музей денег»*, проведение в нём экскурсий для **детей других групп**.

Для изготовления продукта, детям было предложено изготовить игрушечные монеты из фольги для игры в магазин

Создание лэпбука *«Царство царицы Экономики»*

Создание мультимедийной презентации проекта «*Что такое деньги*».
Трансляция результатов инновационной деятельности для педагогов ДООУ
Разработка конспектов совместной деятельности по формированию интереса к истории и экономической сфере.

Список литературы

1. Голуб Л.А. Экономическое воспитание дошкольников. Инновационная программа дошкольного образования, 2005г
2. Киреева Л. Г. Играем в экономику. Волгоград Изд.»Учитель», 2007год.
3. Смоленцева А.А знакомим дошкольника с азами экономики с помощью сказок. Учебно-методич пособие. М.Аркти, 2006г
4. Фесюкова Л.Б. Воспитание сказкой. Практическое пособие. Харьков: Фолио 1996год.
5. А.Д Шатова « Тропинка в экономику»: программа методические рекомендации, конспекты занятий с детьми 5- 7 лет. Москва издательский центр « Вентана – Граф» 2015 год.

Тимина Екатерина Михайловна
учитель начальных классов
МБОУ «СОШ № 50»
города Чебоксары
Чувашской Республики

ЧТО ТАКОЕ ДЕНЬГИ?

Актуальность. Знают ли дети начальной школы, что такое деньги, как они появились? Зачем они нужны? Что думают о финансовой грамотности детей их родители? Когда, по их мнению, следует начинать обучать детей основам экономики

Цель проекта. Изучить историю происхождения денег, их роль в жизни человека, отношение людей к деньгам.

Задачи проекта:

1. Познакомиться с историей возникновения денег; определить сущность, функцию и виды денег; выяснить, что такое семейный бюджет.
2. Изучить литературные и электронные источники по данной теме.

Ожидаемые результаты. Обучающиеся узнают, что такое деньги, научатся понимать роль денег в экономике, объяснять, различать денежные единицы некоторых стран, анализировать, сравнивать, обобщать, делать выводы.

Изо дня в день мы имеем дело с деньгами – покупаем на них необходимые вещи, расплачиваемся ими за различные услуги. Благосостояние человека, обеспеченность всем необходимым зависит, прежде всего, от состояния семьи, города, страны. Кем бы ни стал ребенок, когда вырастет, где бы ни жил, ему придется сталкиваться с законами экономики.

Что такое деньги?

В «Толковом словаре» дано понятие денег: «Металлические и бумажные знаки, являющиеся мерой стоимости при купле – продаже, средством платежей и предметом накопления».

На уроке окружающего мира мы познакомились с экономическим понятием денег: Деньги – это особый товар, который необходим при купле – продаже.

История развития денег

Несколько тысяч лет назад люди не знали, что такое деньги. Они просто обменивались друг с другом различными предметами. Гончары меняли горшки и кувшины. Кузнецы - наконечники для стрел, ножи, топоры. Земледельцы – зерно, растительное масло, вино. Но обмениваться очень сложно. Ведь ценность вещей и продуктов разная. Она зависит от того сколько труда затрачено, чтобы изготовить ту или иную вещь или продукт, или же какие трудности, а порой и опасности нужно преодолеть, чтобы их добыть.

Позже люди научились определять ценность той или иной вещи, то есть раньше люди могли поменять овцу на росток пшеницы. А теперь, когда люди научились определять ценность, они меняли овцу на овцу или овцу на кусок слоновой кости.

Чтобы упростить обмен, люди начали думать, какой предмет наиболее подходит для этого. Перепробовали многое: и скот, и продукты, и меха, и куски ткани. Но какие же это были неудобные деньги! Овец и быков нужно где-то держать и кормить. Продукты от хранения портятся. Меха портит моль. Ткань протирается...

Постепенно люди поняли, что деньги должны быть не временными, а постоянными. Они не должны портиться при хранении и при переходе из рук в руки. Нужно, чтобы деньги легко было носить с собой и даже малое их количество равнялось по ценности и быку, и дому, и кораблю, и участку земли. Необходимо, чтобы они легко делились на мелкие части – ведь не все покупают быка или корабль. Обычно человек покупает кусок мяса, каравай хлеба, башмаки, рубашки...

Одними из первых денег, которые хоть отчасти отвечали всем этим требованиям, были раковины каури, добывавшиеся в южных морях. Их просверливали и нанизывали на веревочку, как бусы. Но стоили они не очень дорого – за одного быка нужно было отсчитать тысячи раковин.

Самыми удобными деньгами оказались металлические.

В X веке при князе Владимире Святославовиче появились «гривны» - длинные серебряные брусочки, златники и сребреники. первый начал чеканить монеты на Руси. (Приложение 3) на Руси были «рубль» - серебряные брусочки похожие на гривны. Еще при Дмитрии Донском была монета «деньга» - монета с изображенным на ней всадником, петухом.

В XVI веке эти монеты стали подделывать, и мать Ивана Грозного приказала собрать все монеты и переплавить в деньгу, на которой был всадник с копьем. Сначала ее называли копейной деньгой, а потом копейкой. При Петре I стали чеканить медные монеты, чтобы казну государственную не разбазаривать. Этими монетами были полушка, полполушка и деньга.

У металлических денег все же оказался важный недостаток – они тяжелы и занимают немало места. Богатым купцам, которые торговали с далекими странами, было опасно и неудобно возить с собой груз: как ни прячь разбойники и грабители сразу его найдут. И поэтому люди придумали выход: золото передавали на хранение в банк, а вместо него брали с собой в дорогу бумажные расписки на это золото.

Так появились на свете бумажные деньги, на которых написано, какому количеству хранящегося в банке золота они равны.

При Екатерине II начали печатать бумажные деньги.

Сейчас в обиходе в России металлические монеты и бумажные купюры. В мире очень много различных валют. Валюта – это денежные знаки, принятые в той или иной стране.

Легкие и удобные бумажные деньги быстро завоевали популярность. Но затем у людей возникла новая проблема: появились излишки денег и люди не знали где их хранить. Тогда они решили построить склад для лишних денег – тихий, уютный и безопасный. Но чтобы не путать его с другими складами решили назвать его банк.

В банке можно хранить банкноты разных стран. Людям понравилось держать свои деньги в банке. Для каждого человека в банке велся свой учёт денег – его личный счёт. В любой момент человек может прийти в банк и положить или снять деньги со своего личного счёта.

Многие экономисты считают, что современные бумажные деньги устарели: они быстро изнашиваются и, что ещё важнее, сдерживают рост товарооборота. В последние десятилетия делались разные попытки поправить дело. И это уже привело к серьёзным результатам.

Всё началось с того, что в 1914 году владельцы ряда крупных американских магазинов, пытаясь увеличить продажу товаров, начали отпускать их в кредит по специальным карточкам. Примеру торговых фирм последовали рестораны. Вначале этот вид услуг

распространялся лишь на постоянных клиентов, в честности которых торговцы не сомневались. Так возникла система кредитных карточек, отпускавшая товары в долг. Новый вид обслуживания понравился деловитым американцам, хотя за эти услуги с них взимался определённый процент от стоимости товара.

Уже после второй мировой войны к делу подключились крупные банки страны. Они поставили кредитование на широкую ногу, распространив его на все виды услуг. Внедрению в повседневную жизнь американцев кредитных карточек (иногда их называют ещё платёжными) помогла быстро развивавшаяся электронная техника – она ускорила процесс обработки торговой информации.

Из США новая платёжная система распространилась на многие другие страны. И сегодня живущий там человек может практически ежедневно обходиться без наличных денег. Для начала он должен прийти в банк и открыть лицевой счет, внося на него какую-то сумму денег. Банковский служащий выдаст клиенту пластмассовую, величиной с ладонь, кредитную карточку. На ней указаны данные банка и владельца карточки. Наиболее важные из них закодированы и снабжены магнитной полосой или даже микропроцессором - чипом.

С этого времени карточка заменяет её владельцу кошелёк. Предъявляя её, он может делать всевозможные покупки, пользоваться различными услугами.

Функции денег.

Современному человеку сложно представить жизнь в отсутствии денег. Приходя в магазин, мы открываем кошелёк и достаём ту сумму денег, которая написана на ценнике интересующего нас товара. При этом мы не задумываемся, что именно благодаря тому, кто когда-то много веков назад первым придумал использовать деньги при товарообмене, мы можем так легко сравнивать стоимость различных товаров, осуществлять покупку необходимого продукта, делать накопления на будущее.

Итак, деньги - это разрешённое законом средство обмена.

Закон разрешает только деньги, выпущенные государством. Тот, кто сам печатает и рисует деньги, называется «фальшивомонетчиком», таких людей ловят, сажают в тюрьму.

Экономическая система любого современного государства не может обходиться без денег, поскольку они выполняют целый ряд экономических функций: являются мерой стоимости; средством обращения; средством накопления, средством платежа; позволяют осуществлять всемирное экономическое взаимодействие.

Мера стоимости.

Как мера стоимости деньги позволяют сопоставить между собой различные товары. Мы часто говорим : «Эта вещь стоит дорого, а эта – дешево». Буханка хлеба стоит дешевле, чем килограмм мяса, а автомобиль дороже велосипеда. Как легко мы это определяем! Что позволяет нам провести это сравнение с такой лёгкостью?

Мы сравниваем денежные выражения стоимостей этих вещей. И это сравнение мы можем произвести только потому, что знаем их стоимость в одинаковых денежных единицах.

Таким образом, деньги на рынке выступают в качестве общего знаменателя, к которому приводится стоимость различных товаров.

Средство обращения.

Как средство обращения деньги играют роль посредника при обмене товаров. Производитель, для того чтобы произвести товар, на имеющиеся у него деньги приобретает оборудование, материалы, нанимает работников, то есть превращает деньги в необходимые ему производственные ресурсы. С помощью этих ресурсов он производит товар и реализует его, превращая опять в деньги. Такое движение денег называется денежным обращением.

В процессе обращения, как правило, пользуются бумажными деньгами или монетами, которые практически не имеют самостоятельной стоимости.

Казалось бы: очень просто сделать так, чтобы все люди стали богатыми: надо попросить правительство напечатать огромное количество денег, всем их раздать. Так?

Не так. Деньги сами по себе - ничто, разукрашенные бумажки или простые железячки. Если правительство напечатает денег слишком много, и они не будут отражать реальное производство товаров и услуг, в экономике возникает ситуация, которая называется «инфляция».

Поскольку при инфляции деньги не обеспечиваются реальными товарами и услугами, ценность их начинает падать, и люди вынуждены возвращаться к тому, с чего начали в первобытно - общинном строе: к натуральному обмену.

Только сегодня уже не меняют шкуры на яйца, а меняют, например, бетон на нефть, вагоны на автомобили и так далее. Такой обмен по-научному называется бартер.

Как же может правительство регулировать эти процессы? Для этого у него есть несколько инструментов. Например, налоги и субсидии - деньги, данные в долг, которые правительство может выдавать отдельным предприятиям или даже целым отраслям экономики.

Из всего этого следует один потрясающе интересный парадокс: на самом деле – реально - деньги стоят не столько, сколько на них написано, но столько, сколько на них можно купить. Поэтому и говорят, что цена денег может падать или расти.

Поскольку наша страна переживает период инфляции, то есть период обесценивания денег – то сто рублей сегодня и сто рублей через месяц - это две большие разницы.

Таким образом, истинную стоимость денег в рыночной экономике определяет не правительство своими указами, а истинное состояние экономики.

Средство накопления.

Кто из нас не пытался копить деньги? Кто – то откладывает деньги на «чёрный день», кто-то пытается собрать сумму на дорогую покупку, кто-то пытается накопить денег, чтобы открыть собственное дело. Накопление денег осуществляется для того, чтобы создать резерв и иметь возможность использовать их в будущем. В качестве средства накопления выступают деньги, изъятые из обращения, полученные, но не потраченные.

Как средства накопления могут использоваться реальные деньги (то есть деньги из драгоценных металлов в виде монет и слитков), деньги в виде предметов искусства и роскоши. Бумажные деньги не слишком удобны в качестве накопления. Они подвержены обесцениванию.

Накоплением занимаются не только частные лица, но и государство в форме национальных золотовалютных запасов, хранящихся в центральном банке страны.

Средство платежа.

Приходя в магазин или рынок, мы выясняем у продавца цену товара в денежных единицах и расплачиваемся за приобретаемый товар. Тем самым наши деньги выполняют функцию платёжного средства. С их помощью мы оплачиваем продавцу приобретаемую у него продукцию или услугу.

Цена зависит от соотношения спроса и предложения. Чем выше спрос, тем выше цена, чем больше предложений - тем она меньше.

И если человек решает открыть свой бизнес, он должен подумать: будет ли его товар или услуга иметь спрос. А на спрос влияет огромное количество факторов, и наличие конкуренции - лишь один из них.

Если ты решил сделать бизнес на продаже яблок, то ты понимаешь, что цена их будет гораздо больше, например, посреди пустыни: там ведь всем хочется пить, а тут, пожалуйста, яблоки.

Мировые деньги.

Выполняя эту функцию, деньги позволяют осуществлять экономическую взаимосвязь между различными государствами. В роли мировых денег может выступать золото или конвертируемая валюта - денежные единицы стран с относительно стабильной экономикой, которые могут быть обменены на валюты других стран. К обратимым валютам относятся доллар США, канадский доллар, евро, иена и др.

Виды денег.

В повседневной жизни мы пользуемся бумажными купюрами и монетами. Это разновидности наличных денег. Наличными деньгами рассчитываются, как правило, физические лица (население) при приобретении товаров и услуг: в магазинах, на рынках, в ресторанах и кафе, в прачечных и парикмахерских, Приобретая билеты на самолёт и в кино.

Расчёты между юридическими лицами (организациями) происходят, как правило, в безналичной форме. Каждая организация имеет расчётный счёт в банке. Для того чтобы заплатить другой организации, например за постановку оборудования, банк переводит деньги с её расчётного счёта на счёт организации-поставщика, то есть расплата производится безналичными деньгами, без передачи денег на руки.

Но на расчётных счетах банков могут хранить свои сбережения и отдельные граждане. При этом они также могут пользоваться в повседневной жизни безналичными деньгами: чеками, кредитными картами.

Чек - это письменный приказ владельца текущего счёта банку выплатить наличными или перевести на счёт другого лица определённую сумму денег.

Чеки бывают именованными, то есть с указанием получателя денег, или предъявительскими, когда деньги выплачиваются любому лицу, предъявившему чек.

Кредитная карточка - другой вариант расчёта владельца банковского счёта за покупки, так же не требующий передачи наличных денег. Она представляет собой пластиковый жетон, на специальной магнитной полоске которого закодирована информация о её владельце: фамилия, образец подписи, номер счёта в банке, срок действия кредитной карточки.

Безусловно, использование безналичных денег достаточно удобно: нет необходимости носить с собой крупные денежные суммы, которые могут заинтересовать карманного вора или которые можно случайно потерять.

В результате исследования показали, что деньги имеются у 80% учащихся 2-4 классов. Деньги выдаются на карманные расходы родителями и родственниками. Деньги выдаются:

- за хорошую учебу
- трудовую деятельность, помощь по дому
- праздничное вознаграждение
- просто так

Так же выяснилось, на что тратятся полученные деньги.

В основном деньги тратятся на сладости и компьютерные игры, так же 73% ребят стараются копить деньги. И многие ребята копят деньги на серьезные покупки. Это на ноутбук, на поездку в отпуск. И это разумные траты.

Современному человеку необходимо знать о том, что можно хранить и копить деньги. Для этого у нас существуют банки, где можно сохранить деньги на срочном вкладе и на вкладе до востребования.

Когда деньги находятся на вкладе, они не лежат, а постоянно «двигаются», принося пользу человеку, который берет их в кредит в банке. А за то, что Сберегательный банк пользуется деньгами вкладчика, он платит ему проценты. Так у вкладчика «растут» деньги.

В рамках данной работы была сделана попытка, показать зарождение денег, их роль в жизни человека, их роль в экономике группы взрослых и ребят. В настоящее время в условиях перехода к рыночной экономике в России неизмеримо возрастает актуальность данного вопроса.

Работа имеет практическую направленность и может быть использована на уроках окружающего мира, литературного чтения. А так же, может быть использована в качестве дополнительного учебного материала.

Список литературы

1. Что такое деньги. Серия «Идем к рынку». Российский инвестиционный фонд «Финансовый век» Москва, к-50 – 1992.
2. Я познаю мир. Экономика: Энциклопедия. М.: Издательство АСТ-2003.
3. Липсиц основ экономических знаний. М.: Дело – 1993.
4. ХессК. Так устроен мир. Издательство : - 1992.
5. Я познаю мир. Детская энциклопедия: Экономика. Олимп; Издательство АСТ. М.: -2003.
6. Интернет ресурсы
Скворцов О.В. Налоги и налогообложение. Практикум. – М.: Академия, 2010.

Тимкова Ирина Николаевна

преподаватель истории

Новочебоксарского политехнического техникума

Минобразования Чувашии

Модуль «Личное финансовое планирование» в профессиональном образовании

Актуальность. Проект «Модуль «Личное финансовое планирование»» в профессиональном образовании» разработан на основе рекомендаций Министерства образования и науки Российской Федерации по повышению финансовой грамотности обучающихся, на основе методических рекомендаций по включению основ финансовой грамотности в образовательные программы среднего профессионального образования.

Цель проекта. повышение финансовой грамотности студентов системы среднего профессионального образования (СПО) путём изучения модуля «Личное финансовое планирование»

Задачи проекта:

- приобретение знаний о личном финансовом планировании, а также о способах получения информации из различных источников;
- развитие умения использовать полученную информацию в процессе принятия решений о сохранении и накоплении денежных средств, при оценке финансовых рисков, при сравнении преимуществ и недостатков различных финансовых услуг в процессе выбора;

Ожидаемые результаты.

- готовность и способность к образованию, в том числе самообразованию, на протяжении всей жизни; сознательное отношение к непрерывному образованию как условию успешной профессиональной деятельности;
- умение осуществлять поиск и использование информации, необходимой для эффективного выполнения профессиональных задач, профессионального и личностного развития
- выработка умения находить и оценивать финансовую информацию из различных источников, включая Интернет, а также умения анализировать, преобразовывать и использовать полученную информацию для решения практических финансовых задач в реальной жизни;

Содержание проекта.

Студенты в системе СПО — достаточно взрослые люди. При этом некоторые из них уже получили начальные знания по курсу «Экономика» или «Финансовая грамотность» в общеобразовательной школе. Поэтому целесообразно строить занятия по следующей схеме: обучающиеся самостоятельно изучают дома новую тему, так как в материалах для обучающихся всё достаточно подробно и понятно изложено. После такого изучения

материала они решают задачи и разбирают кейсы, выполняют практические упражнения и задания, которые являются КИМами для текущего контроля. А на занятии преподаватель проверяет степень усвоения материала в процессе обсуждения кейсов, решения задач и разбора практических заданий.

В этой связи при изучении курса «Финансовая грамотность» особое внимание должно быть уделено не только формированию у обучающихся системных представлений о финансовых аспектах жизни в современном обществе, но и выработке практических навыков использования этих знаний для решения стандартных финансовых проблем, с которыми каждый человек сталкивается в своей жизни. Не случайно в материалах для обучающихся теоретическое изложение занимает мало места и постоянно дополняется соответствующими примерами из практики, а также детальным анализом конкретных способов использования тех или иных финансовых инструментов. Способ подачи информации в материалах для обучающихся позволяет сформировать не только необходимые знания, но и умение эти знания активно использовать при решении повседневных жизненных задач. На это же должны быть направлены и практические занятия. Структура материалов для обучающихся отличается от структуры традиционных учебников.

Целесообразно сократить время, выделяемое на объяснение материала преподавателем, так как в материалах для обучающихся всё достаточно подробно, понятно и занятно изложено. Вместо этого нужно повысить значимость практических занятий, на которых главная роль отводится студентам, а преподаватель проверяет степень усвоения материала в процессе решения задач, упражнений и руководит процессом обсуждения кейсов и жизненных ситуаций. Это связано с тем, что современные методики обучения требуют уделять больше времени самостоятельной работе обучающихся, приучая их творчески мыслить и адекватно воспринимать информацию, получаемую из разных источников. При реализации данной методики важная роль отводится практическим упражнениям и практическим заданиям, выполняемым вместе с родителями (желательно, чтобы студенты приносили на занятие калькуляторы, которые понадобятся им для различного рода вычислений).

При реализации методики преподавания, основывающейся на рассмотрении теоретических понятий в контексте принятия практических решений, важная роль отводится также изучению и обсуждению кейсов (case-studies). Основное отличие кейсов от примеров состоит в том, что примеры — это вымышленные ситуации, а кейсы — это реальные исторические события. В материалах для обучающихся кейсы встречаются как при изложении теоретического материала, так и в практических заданиях в конце главы. Если кейс встраивается в изложение теоретического материала, то это своего рода лирическое отступление, рассказ реальной истории, которая развивает кругозор студентов, оживляет изучение предмета и помогает лучше понять тему. По сути, это вполне самостоятельная часть текста, которую студент может при желании пропустить и прочесть позже. Или наоборот: те, кто полюбит кейсы, будут начинать читать главу с них, а уже потом знакомиться с объясняющей их теорией. Это даёт материалу гибкость, возможность подстроиться под любого обучающегося. Если кейсы встречаются в практическом задании в конце главы, то в этом случае к ним привязаны вопросы, на которые студент должен дать ответ в письменном виде.

Для развития навыка коллективной деятельности и эффективной социализации необходимо использовать такие формы занятий, которые приучали бы студентов взаимодействовать в коллективе и находить общий язык с разными людьми. К подобным формам занятий можно отнести выполнение заданий с родителями, обсуждение кейсов и других практических заданий в команде, «мозговой штурм», подготовку коллективных презентаций и групповых проектов. В целом методика преподавания курса «Финансовая грамотность» должна быть такой, чтобы сформировать у будущих выпускников:

- знания, необходимые для комплексного анализа современных финансовых рынков;
- аналитическое мышление, под которым понимается способность выделять ключевые моменты любой проблемы и делать соответствующие выводы;

- умение находить, систематизировать, анализировать и применять информацию о финансовых рынках из разных источников, в том числе и с использованием информационных технологий;

- навыки подготовки и проведения презентаций;

- навыки коллективной деятельности и эффективной социализации.

В качестве учебного пособия для студентов можно предложить учебное пособие для студентов учреждений среднего проф.образования «Финансовая грамотность», автор М.Р. Каджаева, С.В. Дубровская, А.Р. Елисеева. Прочитав главу из учебника «Личное финансовое планирование» студенты узнают:

- что такое человеческий капитал;

- какие существуют способы принятия финансовых решений;

- что такое SWOT – анализ;

- как планировать семейный бюджет

- какие бывают активы;

- как составить личный финансовый план.

По окончании учебного модуля студенты должны ответить на следующие вопросы:

Зачем нужен личный финансовый план?

Что происходит с нашими деньгами, если мы не планируем свои доходы и расходы? Где мы теряем деньги и переплачиваем?

Приведите пример самых распространенных финансовых целей.

На какие вопросы нужно ответить, чтобы сформулировать финансовую цель?

Как посчитать будущую стоимость финансовой цели с учетом инфляции?

Что такое скорость движения к цели и как ее посчитать?

Что можно сделать, если цель кажется недостижимой?

Сколько нужно откладывать в месяц, если поставить цель накопить 500 000 рублей в течение 5 лет, просто откладывая на отдельный счет под 0% годовых?

Когда нужно начинать откладывать деньги на финансовую цель?

Национальный центр финансовой грамотности - <http://ncfg.ru/mod1> - сайт, где представлены методические материалы для студентов и преподавателей. НЦФГ — конструктор возможностей для создания программ и проектов по финансовой грамотности для городов, регионов, финансовых организаций и работодателей. С 2005 года АНО «Национальный центр финансовой грамотности» создает и активно реализует программы повышения финансовой грамотности населения и персонального финансового консультирования, а также предлагает комплексные решения для создания и внедрения собственных программ и проектов по финансовой грамотности.

Учебно - тематический план модуля «Личное финансовое планирование»

№	Тема занятия	Кол-во часов		
		всего	теория	практика
1.	Личный финансовый план	1	1	
2.	Потребления, сбережения, инвестиции	2	1	1
3.	Банки и банковские продукты	1	1	
4.	Кредитование	2	1	1
5.	Страхование	2	1	1
6.	Налоги и налогообложение	2	1	1
7.	Бюджет и досуг	2	1	1
8.	Финансовое мошенничество и риски	1	1	
9	Итого	13	8	5

Тема 1 Личный финансовый план (1 ч.) . Личный финансовый план. Финансовые цели, стратегия и способы их достижения. Группы потребностей человека. Формы учета доходов расходов. Альтернативы построения личного финансового плана. Основные понятия. Доходность. Ликвидность. Личная финансовая стратегия. Риск. Финансы. Стратегия.

Тема 2 Потребление, сбережения, инвестиции (2 ч.) Теория 1 час. Потребление, функция потребления. Сбережения, функция. Мотивы сбережений домашних хозяйств. Факторы, определяющие динамику потребления и сбережений Основные понятия. Потребление. Сбережение. Практика 1 час. Ситуативная игра «Финансовый эксперт». Мозговой штурм «Деньги любят счет». Проблемный практикум «Инвестор». Деловая игра «Я будущей предпринимать». Проект «Мои финансовые вложения». Защита индивидуального проекта.

Тема 3 Банки и банковские продукты (1 ч.) Что такое банк. История появления банка. Банковские услуги потребителям. Что такое банковские продукты. Пластиковая карта. Виды пластиковых карт (дебетовая, кредитная). Безналичные расчёты. Виды вкладов. Услуги банкомата. Безопасное пользование банкоматом. Основные понятия. Банк. Услуги банка. Продукты банка. Пластиковая карта. Банкомат. Безналичный расчет.

Тема 4 Кредитование (2 ч.) Теория 1 час. Что такое кредит. Виды кредитования для физических лиц. Условия кредитования (платность, срочность, возвратность). Сроки кредитования. Кредитный договор. Как читать и анализировать кредитный договор. Из чего складывается плата за кредит. Кредитная история. Кредит как часть личного финансового плана. Типичные ошибки при использовании кредита. Основные понятия. Кредит. Потребительский кредит. Автокредит. Ипотечный кредит. Договор. Процент. Переплата. Практика 1 час. Экономическая мастерская «Формулы в помощь». Решение экономических задач по теме. Практикум «Кредитный договор». Ситуативная игра - кейс «Покупка машины».

Тема 5 Страхование (2 ч.) Теория 1 час. Страховые услуги, страховые риски, участники договора страхования. Виды страхования в России. Страховые компании и их услуги для физических лиц. Как использовать страхование в повседневной жизни. Практикум.

Основные понятия. Страхование. Договор страхования. Физические лица. Страховые компании. Практика 1 час. Исследовательско – практическая деятельность «На рынке страховых компаний». Проблемный анализ «Учимся понимать договор страхования». Моделирование ситуации «Страхование автомобиля». Деловая игра «Страховой агент».

Тема 6 Налоги и налогообложение (2 ч.) Теория 1 час. Что такое налог. Для чего платят налоги. Как работает налоговая система в РФ. Виды налогов для физических лиц. Как использовать налоговые льготы и налоговые вычеты. Основные понятия. Налог.

Налогообложение. Налогоплательщики. Налоговые льготы. Налоговый вычет. Налоговая ставка. Практика 1 час. Решение экономических задач по теме. Мини - викторина «Налоговый инспектор». Ситуативный практикум «Рассчитай налог». Деловая игра «В мире налогов».

Тема 7 Бюджет и досуг (2 ч.) Теория 1 час. Планирование досуга в соответствии с имеющимися денежными средствами. Основные понятия. Досуг. Бюджетный план. Смета на отдых. Практика 1 час. Деловая игра «В круиз всей семьей». Мини – проект «Планирую свой досуг». Защита проекта.

Тема 8. Финансовое мошенничество и риски(1 ч.) Финансовое мошенничество. Признаки финансового мошенничества. Правила личной финансовой безопасности. Виды финансового мошенничества: в кредитных организациях, в интернете, по телефону, при операциях с наличными. Микрофинансовые организации. Основные понятия. Мошенничество. Финансовая безопасность. Микрофинансовые организации.

Личное финансовое планирование (практическая часть)

Важность планирования расходов

Знаете ли вы, что мы теряем впустую 10-30% от семейного бюджета, когда не планируем доходы, расходы, крупные покупки. Как это происходит?

1. Переплачиваем за поездки Давайте рассмотрим ситуацию. Стоимость поездки в отпуск для семьи из 4 человек – 60 000 рублей.

Мы можем выбрать любой вариант:

Вариант 1: отдохнуть в кредит и переплатить 10 000 - 20 000 рублей

Вариант 2: потратить на отпуск все отпускные, а после отпуска жить месяц на 3 000 рублей и залезть в кредитную карту

Вариант 3: откладывать по 5 000 рублей в течение 12 месяцев, чтобы накопить нужную сумму

Вариант 4: откладывать по 4 800 рублей на депозит под 7% годовых в течение 12 месяцев

Чаще всего мы выбираем 1 или 2 вариант.

Но согласитесь, что, откладывая по 4-5 тысяч в месяц, мы реально сможем накопить на полноценный отдых летом без большого ущерба для семейного бюджета. А как сэкономить на авиаперелетах? Самые высокие цены на проезд и перелет: на майские праздники, летом и на Новый год • При покупке билета менее, чем за 1 неделю до отправления, цена на 20-40% выше средней цены. • За 2 недели – на 10-20% выше средней цены. • За 3-6 месяцев до отправления – на 10-20% ниже средней цены Как снизить расходы на отпуск: ➤ двигайте даты отпуска так, чтобы не попасть в «высокий сезон»; ➤ бронируйте билеты в правильный момент — прежде чем они начнут дорожать.

Покупки в сезон. При покупках сезонных товаров мы переплачиваем 50-70% от стоимости товаров. Поэтому рекомендуем покупать вещи в конце сезона. Лето Скидки: до 70% Время проведения: 1 июля — 31 июля Что покупать: летнюю одежду, обувь, аксессуары, купальники, товары для дачи, товары для туризма, летнюю резину. Зима Скидки: до 70% Время проведения: 1 января — 31 января Что покупать: тёплую верхнюю одежду, зимнюю обувь, снаряжение и одежду для зимних видов спорта, обогреватели, крупную бытовую технику, ювелирные изделия.

Зачастую покупаем в кредит (не всегда нужные вещи) Частый пример – это покупка дорогого телефона в кредит. Во-первых, человек в погоне за модой и престижем покупает телефон по стоимости в 2-3 раза выше своего ежемесячного дохода. Во-вторых, покупка в кредит – это переплата 20- 30% от стоимости телефона. В-третьих, при покупке в кредит навязывают страховку от потери и поломки – а это еще 5-10% от стоимости телефона. Через год телефон теряет в стоимости 50%. И есть риск остаться без телефона, но с кредитом. Нужна ли такая покупка в кредит? По переплате это сопоставимо с поездкой в отпуск для всей семьи...

Копим долги, не используя рефинансирование Только 16% россиян используют рефинансирование – подбор более выгодных условий кредитования. Давайте рассмотрим пример, в котором семья сделала рефинансирование кредита и сэкономила значительную сумму. Кредит на покупку дачи/ремонт на 150 000 рублей на 3 года под 22% • платеж 5 780 руб. • переплата 56 228 руб. Рефинансировали долг с обеспечением под 16%: • платеж 5 200 руб., • переплата 39 848 руб. - экономия 16 380 руб. Еще сократили срок до 2 лет: • платеж 7 300 руб. • переплата - 26 267 руб. - экономия 29 611 руб.

Забываем про кэшбеки и бонусы, считая их мелочью А это совсем не мелочь! При доходе семьи 50 000 рублей • 7% годовых на остаток по счету карты - 3 500 рублей в год. Можно купить подарки на Новый Год • 3% кэшбэк на расходы по карте – 14 400 рублей в год, а это 30% от суммы годового отпуска

Финансовые цели

Личное финансовое планирование и управление семейным бюджетом начинается с финансовых целей. У нас у всех есть мечты и цели: нужно купить жилье, транспорт, оплатить образование для себя или для детей, обновить бытовую технику или гардероб, отправиться в долгое увлекательное путешествие, обеспечить себе достойную старость. Финансовая цель – это любая важная для нас мечта, достичь которую можно с помощью

денег. Обращали ли вы внимание, что часто при равных стартовых условиях кому-то удается построить дом, посадить дерево, выучить детей и комфортно жить по окончании трудовой деятельности, а кому-то нет? Почему так происходит? Как правильно ставить и достигать финансовые цели? Необходимо обдумать свои желания в перспективе всей жизни, учесть мнения членов семьи, прийти к согласию в расстановке приоритетов – ведь зачастую начать двигаться ко всем целям сразу не представляется возможным. О чем вы мечтаете? Какие у вас финансовые цели?

Вот список самых популярных финансовых целей у россиян 1. Машина 2. Квартира, дача 3. Рождение ребенка 4. Образование и обучение (для себя или детей) 5. Летний отпуск, юбилей, свадьба 6. Резервный фонд (финансовая подушка безопасности) 7. Отдать долги 8. Сделать ремонт в квартире 9. Покупка крупной бытовой техники 10. Заплатить налоги, страховку и т.д.

Для того чтобы желания стали финансовыми целями, и мы могли начать свой путь к ним навстречу, важно определить текущую стоимость объекта желания и дату его реализации. Это очень важно! Ведь если вы не знаете, как именно должна выглядеть ваша финансовая цель и когда она должна быть достигнута, невозможно проложить путь к ней. И мечты могут так и остаться только мечтами.

При формулировке цели, мы должны ответить себе на 4 вопроса:

- Что я хочу?
- Когда это у меня будет?
- Сколько стоит?
- Что у меня есть для этого?

Сравните 2 варианта формулировки. Как вы думаете, какая формулировка цели правильная?

- Хорошо бы купить большой семейный автомобиль
 - Я хочу в июле 2020 года поехать с семьей в (Крым / Анапу / Болгарию), это будет стоить примерно 60 000 рублей
- Ошибка в выборе той или иной финансовой цели может сделать дальнейшую работу с ней бесполезной. Следует различать реальные и мнимые цели. К мнимым целям относятся те, что заслоняют действительные желания человека и продиктованы модой, желанием соответствовать своему кумиру или навязаны рекламой (как, например, необходимость смены машины каждый год, а телефонов – раз в 3 месяца).

Чтобы избежать ошибок в постановке цели, стоит задать себе вопросы и честно на них ответить:

- Соответствует ли моя цель принципу разумной достаточности, т. е. то, что я хочу, мне действительно необходимо и достаточно;
- Зачем мне эта цель? Зачем? Зачем? Зачем? (Как я себя ощущаю, представив, что цель уже достигнута?);
- Как еще я могу удовлетворить потребность, которая лежит за целью?
- Почему именно в этот срок? Почему именно такой стоимости?

Список литературы

1. Каджаева М.Р. Финансовая грамотность: учеб.пособие для студ.учреждений сред.проф.образования / М.Р.Каджаева, С.В.Дубровская, А.Р.Елисеева. – М.: Издательский центр «Академия», 2019. – 288 с.
2. В.В. Чумаченко, А.П. Горяев «Основы финансовой грамотности», М. «Просвещение», 2016
3. А.П. Горяев, В.В. Чумаченко «Финансовая грамота для школьников», Российская экономическая школа, 2010
4. А.В. Паранич «Путеводитель по финансовому рынку», М. И-трейд, 2010
5. Н.Н. Думная, О.В. Каримова, О.А. Рябова «Как вести семейный бюджет: учебное пособие», М. Интеллект-центр, 2010
6. Н.Н. Думная, М.Б. Медведева, О.А. Рябова «Выбирая свой банк: учебное пособие», М. Интеллект-центр, 2010

Интернет-сайты:

1. www.ereport.ru - Обзорная информация по мировой экономике
2. www.stplan.ru - экономика и управление
3. www.gecont.ru - география, экономика и достопримечательности стран мира
4. www.catback.ru - научные статьи и учебные материалы по экономике
5. www.cmmarket.ru - обзоры мировых товарных рынков

Ссылки на сайты регулятора финансовых рынков, федеральных органов исполнительной власти и иных организаций:

1. Центральный Банк Российской Федерации <http://www.cbr.ru>
2. Финансовые рынки <http://www.cbr.ru/finmarkets/>
3. Финансовое просвещение <http://www.cbr.ru/finprosvet/>
4. Интернет-приёмная <http://www.os.cbr.ru/reseption/>
5. Министерство финансов РФ <http://www.minfin.ru/ru/>
6. Федеральная налоговая служба <http://www.nalog.ru/>
7. Пенсионный фонд РФ <http://www.pfrf.ru/>
8. Роспотребнадзор <http://www.rospotrebnadzor.ru/>

Тимофеева Ольга Владимировна

воспитатель

МБДОУ «Детский сад №1 «Маленькая страна»
города Новочебоксарска
Чувашской Республики

Проект по финансовой грамотности детей старшего дошкольного возраста «Маленькие финансисты»

Актуальность.

Сегодняшнее поколение живет в иных экономических условиях. Наши дети должны быть в курсе, как правильно пользоваться средствами, которые они будут зарабатывать во взрослой самостоятельной жизни. Дети рано включаются в экономическую жизнь семьи, сталкиваются с деньгами, ходят с родителями в магазины, участвуют в финансово-экономических отношениях, овладевая, таким образом, экономической информацией на житейском уровне.

Чем раньше дети узнают о роли денег в частной, семейной и общественной жизни, тем раньше могут быть сформированы полезные финансовые привычки.

В возрасте до 7 лет основы финансовой грамотности могут прививаться через базовые нравственные представления: о добре и зле, красивом и некрасивом, хорошем и плохом.

Основная задача – дать понятие о бережливом отношении к вещам, природным ресурсам, а затем и деньгам.

Нравственные представления дошкольников в основном формируются на основе наглядных примеров. Дети не знают, почему тот или иной поступок хорош или плох, но знают, как именно они должны поступить («поделиться», «подарить», «положить в копилку» и т.п.)

Дошкольнику можно сколько угодно говорить о нормах и правилах, но если слова не будут связаны с определенной последовательностью действий, они окажутся бесполезными.

Отсюда правило: представления о нормах финансового поведения формируются на основе определенной последовательности поступков, умело демонстрируемых взрослыми.

Все это делает актуальной проблему формирования элементарных экономических представлений и формирования финансовой грамотности, начиная с дошкольного возраста, когда детьми приобретается первичный опыт в элементарных экономических отношениях.

Цель проекта.

Заложить основы экономического образа мышления у детей-дошкольников.

Содействовать финансовому просвещению и воспитанию детей дошкольного возраста, создание необходимой мотивации для повышения их финансовой грамотности.

Задачи проекта.

Формировать основы финансовой грамотности у детей-дошкольников.

Активизировать познавательную деятельность, развивающую основы экономики, посредством разнообразных видов детской деятельности.

Содействовать проявлению интереса у детей к профессиональной деятельности взрослых.

Развивать умение творчески подходить к решению ситуаций финансовых отношений посредством игровых действий.

Развивать умение подмечать в литературных произведениях простейшие экономические явления; развивать познавательный интерес, мышление, память, внимание и воображение.

Научить правильно вести себя в реальных жизненных ситуациях (в магазине, в транспорте и т.д.).

Воспитывать любознательность в процессе познавательно-игровой деятельности; формировать положительные взаимоотношения детей.

Ожидаемые результаты.

По завершению проектных мероприятий дети могут:

1. Активно использовать в игровой деятельности основные экономические понятия и категории. Которым было уделено внимание в ходе реализации проектных мероприятий (деньги, цена, товар, семейный бюджет)
2. Осознавать и соизмерять свои потребности и возможности.
3. Получить представления о том, что зарплата — это оплата за количество и качество труда.
4. Понимать, что расходы семьи не должны быть расточительными и что ребенок может, будучи экономным, их уменьшить.
5. Осознавать, что сбережения семьи — это денежные средства, которые могут остаться, если разумно расходовать свои доходы.
6. Контролировать ответственность за свои поступки, которые могут положительно или отрицательно сказаться на экономическом положении семьи и его самого.
7. Понимать, что реклама может помочь, если она правдива, и напротив, навредить, бюджету семьи и здоровью человека.

План мероприятий по финансовой грамоте детей

Понедельник

1. Демонстрация детям слайд-презентации «История появления денег».

Рассказ воспитателя о деньгах, о цене товара.

2. Просмотр мультфильма Уроки тетюшки Совы. Серия 1. «Что такое деньги».

3. НОД «Знакомство с деньгами и правильное отношение к ним» (приложение 1).

Задачи: дать первоначальные знания о деньгах.

Материал: кошелек, бумажные купюры и монеты.

4. Игра «Что можно купить, что нельзя».

Цель: формировать у детей желание экономно относиться к природным ресурсам

1-й вариант. Дети называют те предметы, которые можно купить и те, которые купить нельзя;

2-й вариант. Дети называют объекты природного мира, как человек использует их, и предметы рукотворного мира, называя профессию людей, которые эти предметы производят.

5. Рассматривание иллюстраций сказок. Игра «Назови монету».

Цель. Расширить представления детей о разнообразии названий денег в художественных произведениях.

Материал: Сказки «Малыш и Карлсон», «Буратино» и др. «Портреты» сказочных героев.

Содержание. Дети рассматривают иллюстрации, вспоминают содержание сказок. Через игровую ситуацию определяют название денег, которыми пользуются герои сказок.

Например, Карлсон покупает Малышу щенка, имея несколько эре. Буратино покупает билет в театр на четыре сольдо. Али-Баба и сорок разбойников владеют динарами и т. д.

Вторник

1. Экскурсия в банк.
2. НОД «Дом, где живут деньги» (приложение 2)

Задачи: Дать детям элементарные представления о работе банка, о сотрудниках банка.

Познакомить детей с новыми словами, которые встречаются в современной жизни, объяснить их значение. Показать детям, как с помощью **банковской карты**, сберегательной книжки можно пользоваться виртуальными деньгами.

Материалы: **банковская карточка**, сберегательная книжка, оборудование банка: **банкомат**, **банковские стойки**, кабинки и т. д.

3. Отгадывание загадок про «банк», «деньги», «банкомат».
4. Дидактическая игра «Кто что делает?».

Цель: Расширить знания детей о профессиях и трудовых действиях; воспитать интерес к новым профессиям, уважение к труду взрослых.

Материал: Карточки с изображением профессии (продавец, повар, кассир, художник, банкир). Трудового действия (взвешивает товар, готовит еду, рисует, беседует, отсчитывает деньги, показывает рекламные образцы и др.)

Содержание: Ребенок, взяв карточку, называет профессию. Находит соответствующую карточку с изображением трудовых действий и рассказывает о них.

Среда

1. Чтение художественной литературы. Произведение К. Чуковского «Муха-Цокотуха».
2. НОД «Семейный бюджет». Просмотр презентации «Семейный бюджет» (приложение №3)

Задачи: Дать представление детям о **семейном бюджете**;

развивать речь детей, расширять словарный запас; развивать коммуникативные качества ребенка.

Материал: Презентация «**Семейный бюджет**»; мешочек с монетами, 3 корзины, 3 кошелек с монетами, «товар», ценники, чеки, кассовый аппарат для сюжетно-ролевой игры «Супермаркет».

3. Беседа «Как приходят деньги в семью? Что такое семейный бюджет» Словесная игра «На что бы я потратил деньги?»
4. Игра «Какие бывают доходы?»

Цель: Уточнить знания детей об основных и дополнительных доходах; усовершенствовать навыки самостоятельного определения видов доходов (основные и не основные).

Материал: Карточки с изображением основных видов деятельности, за которые взрослые получают основной доход – заработную плату (работа парикмахера, врача, столяра, плотника, ткачихи и др.) и видов деятельности, направленных на получение натуральных продуктов (сбор ягод, грибов, работа в саду, огороде и др., дающих дополнительный доход.

Содержание. Дети рассматривают карточки, называют деятельность взрослых, полученный результат, выделяют основные и дополнительные доходы.

5. Продуктивная совместная деятельность. Изготовление ценников, чеков для сюжетно-ролевой игры «Супермаркет».
6. Дидактическая игра «В какой магазин идти?».

Цель: научить детей соотносить название магазина с товарами, которые в нем продаются; развить умение обобщать группы предметов. Закрепить названия продуктов, умение использовать в речи обобщающие слова; развивать логическое мышление, умение соотносить название магазина и того, что в нем продается.

Четверг

Решение проблемной ситуации «Хочу – надо».

1. Сюжетно-ролевая игра «Супермаркет». Игровая ситуация «Семья покупает продукты».

Цель: Дать возможность детям практически осуществить процесс купли-продажи; развить умение «видеть» товар: материал, место производства, цену (стоимость). Формировать

представление с экономической точки зрения о происхождении окружающих нас предметов, товаров; о товарах первой необходимости, о потребностях и возможностях человека.

Материал: Разные игрушки, ценники, чеки, товарные знаки, игровые деньги.

2. Дидактическая игра «Кто трудится, кто играет».

Цель: Закрепить представления детей о различии трудовой и игровой деятельности (трудовой – нетрудовой).

Материал: Набор карточек с изображением трудовых и игровых процессов.

Содержание: У каждого ребенка – набор парных карточек (трудовая – игровая деятельность).

Ребенок описывает изображения, называет процессы (мальчик чистит ботинок, девочка стирает кукольное белье, дети танцуют, играют и т.д.). Устанавливает отличия (наличие результата труда или его отсутствие).

3. познакомить детей с пословицами о бережливости.

Копейка рубль бережет.

Доход не живет без хлопот.

Кто не бережет копейку, тот сам не стоит рубля.

Куручка по зернышку клюет, да сыто живет.

Пушинка к пушинке — и выйдет перинка.

4. продуктивная деятельность. Лепка «Изготовление поделок для ярмарки».

Пятница

Беседа с детьми «Хорошо – плохо» на тему «О рекламе товара».

1. Просмотр мультфильма «Как старик корову продавал».

2 Игровая ситуация «Рекламная компания».

Дети делятся на подгруппы, выбирают товар и рекламируют его с целью «продажи».

3. Экскурсия. Рассматривание рекламы на баннерах.

4. Выставка «Ярмарка поделок».

Цель. Учить детей рассказать о своём товаре и привлечь покупателя –первичное представление о рекламе товара.

5. Дидактическая игра «Что быстрее купят?».

Цель. Развить умение устанавливать зависимость между качеством товара, его ценой (стоимостью) и спросом на него.

Материал. Карточки с изображением качественных и некачественных товаров (платья для куклы, на одном из них не хватает нескольких пуговиц; машины-игрушки, на одной из них фары разного цвета; ботинки, на одном нет шнурка).

Содержание. Ребенку предлагается пара карточек с изображением одинаковых товаров. Из двух предложенных вещей ребенок выбирает ту, которую купят быстрее, и объясняет причину своего выбора.

Приложение 1

Конспект НОД в старшей группе «Знакомство с деньгами и правильное к ним отношение».

Цель: формирования навыков элементарного экономического сознания, приближающих дошкольников к реальной жизни.

Задачи:

Познавательное развитие: расширить круг представлений о мире человеческих **отношений**;

Помочь детям осознать на доступном уровне взаимосвязь понятий «**труд-деньги-расходы**»;

Социально-коммуникативное развитие: формировать **правильное отношение к деньгам** как к предмету жизненной необходимости; воспитывать уважение к людям труда разных профессий;

Математическое и сенсорное развитие:

познакомить детей с деньгами (современными и старинными) и их предназначением;

обогащать сенсорный опыт, совершенствовать аналитическое восприятие; развивать умение определять свойства предметов;

Речевое развитие: развитие диалоговой речи и обогащение словаря новыми словами «*доход*» и «*расход*», определить их смысловое значение.

Ход занятия:

Воспитатель предлагает детям подготовиться к занятию по математике, входит сотрудник, который принес билет на автобус и предложил рассчитаться. Воспитатель ищет свой кошелек, чтобы рассчитаться и не находит, обращается за помощью к детям.

Воспитатель: Ребята, помогите найти мой кошелек, мне необходимо расплатиться за билет.

Воспитатель вместе с детьми ищут и находят кошелек.

Воспитатель: Спасибо, ребята, скажите мне - для чего нужен кошелек? (ответы детей)

Воспитатель: Откуда берутся **деньги у человека**? (ответы детей)

Воспитатель: Кто из взрослых в вашей семье работает? (ответы детей)

Воспитатель: Кем они работают? (ответы детей)

Воспитатель: Что взрослые получают за свой труд? (ответы детей)

Воспитатель: Что такое **деньги**? (ответы детей)

Воспитатель: Какие российские **деньги вы знаете**? (ответы детей)

Воспитатель Зачем они нужны? (ответы детей)

Воспитатель: На что расходуют **деньги**? (ответы детей)

Выслушав ответы детей, обсудить их. После этого предложить детям рассмотреть бумажные купюры и монеты,

Воспитатель: сравните **деньги и скажите**, чем они похожи и чем отличаются? (ответы детей)

(Обратить внимание детей на то, что с одной стороны денежного **знака** указана его стоимость, есть цифры, слова, а с другой стороны - герб нашей страны.)

Воспитатель: **Деньги** делают из разных материалов (бумажные, металлические, они бывают разных цветов).

Так для чего нам нужны **деньги**? (ответы детей)

Воспитатель: **Правильно, деньги нужны**, чтобы делать различные покупки.

Ответы детей (если дети сомневаются, сообщить о реальной цене предмета)

Воспитатель: А были времена когда **деньги** ещё не придумали и люди оплачивали покупки по другому, хотите узнать как это было? Ребята, предлагаю посмотреть презентацию.

Просмотр презентации на тему «*История появления денег*» (*интернет ресурс*)

Воспитатель: Ребята, в других странах тоже есть **деньги**, но название их иное, А вы знаете название иностранных денег? например в стране Америке – доллары и центы, в Белоруссии – зайчики, в Японии – иены. Об этом мы поговорим в следующий раз.

Воспитатель: Ребята, вспомните в какой игре нам нужны **деньги**? (ответы детей)

Воспитатель: Я вам сейчас хочу кое - что показать.

(Воспитатель рассказывает и показывает технологию изготовления игрушечных денег из бумаги.)

Воспитатель: А вы хотите попробовать? (дети изготавливают **деньги для игры «Магазин»**)

Воспитатель: Ребята, где же хранятся **деньги**? (ответы детей)

Воспитатель: А где же взять кошелек? (ответы детей)

Воспитатель: А позже мы сделаем кошелек из бумаги, и вам будет интересней играть.

Приложение 2

Занятие-экскурсия в старшей группе «Дом, где живут деньги».

Цель: ознакомление детей с работой **банка**.

Задачи:

Обучающие:

Дать детям элементарные представления о работе **банка**, о сотрудниках **банка**.

Познакомить детей с новыми словами, которые встречаются в современной жизни, объяснить их значение,

Показать детям как с помощью **банковской карты**, сберегательной книжки можно пользоваться виртуальными деньгами.

Развивающие:

Закрепить знания о правилах поведения в автобусе, при переходе проезжей части дороги.

Уточнить и закрепить ранее полученные знания о денежных купюрах.

Продолжать совершенствовать диалогическую речь детей.

Воспитывающие:

Воспитывать ответственность, самостоятельность, умение выполнять правила поведения в общественных местах и транспорте.

Словарная работа.

Обогащение словаря: **банковская карта**, **банковский работник**, оператор, **банкомат**, **ссуда**, **консультант**.

Активизация словаря: деньги, денежные купюры.

Предварительная работа: Беседа «Для чего нужны деньги?», рассматривание денег российских и других государств, познавательное **занятие** «Знакомство с монетами», беседа «Зачем нужно хранить деньги», «Откуда приходят деньги», чтение сказки К. Чуковского «Муха Цокотуха», просмотр мультфильма «Как **старик корову продавал**», договориться с **банком о времени экскурсии**.

Методы и приемы: Беседа, рассказ, объяснение, указание, вопросы к детям, наблюдение, показ наглядного материала, поощрение.

Материалы и оборудование: **банковская карточка**, сберегательная книжка, оборудование **банка:** **банкомат**, **банковские стойки**, кабинки и т. д.

Интеграция областей: социально-коммуникативная, речевая, физическая.

Ход экскурсии:

Вводная часть.

Воспитатель: «Ребята, давайте с вами вспомним, для чего людям нужны деньги?»

Дети: «На деньги можно купить продукты, одежду, игрушки, оплатить за квартиру, купить билет в автобусе»

Воспитатель: «А где люди берут деньги?»

Ответы детей: «На работе работают и зарабатывают, Что-нибудь продают и за это получают деньги. А еще их можно копить» и т. д.

Воспитатель: «Сегодня мы с вами пойдем на **экскурсию в дом**, где живут деньги. А называется этот дом – **банк**. Кто-нибудь с родителями был в **банке**? (ответы детей).

Расскажите, что ваши родители там делали. (ответы детей.). Мы с вами до **банка пойдем пешком**. Давайте вспомним правила поведения на дороге.

Дети: «Пешеход должен идти по тротуару, а там, где нет тротуара, нужно идти по обочине дороги навстречу движущему транспорту.

Воспитатель: Вспоминаем правила перехода улицы. Подходим к зданию **банка**.

Основная часть:

Воспитатель: «Мы подошли с вами к зданию **банка**. Кто из вас когда-нибудь сюда приходил с родителями? А зачем ваши родители приходили сюда? (ответы детей). Помните, мы с вами говорили о том, что деньги *«рождаются»* на специальном заводе – монетный двор. Такой завод в нашей стране всего один. С этого завода деньги попадают в **банк**, где они хранятся. **Банк** – это место для хранения денег. Людям, их называют вкладчики, которые хранят в **банке свои деньги**, **банк** готов вернуть деньги по любому их требованию. У этих людей есть **банковские карточки** (показать карточку, они небольшие по размеру, их удобно хранить). У каждого **банка свои карточки**. Давайте с вами зайдем в **банк**»

Заходим в **банк**, в фойе, где стоят **банкоматы**. Обратим внимание на **банкомат**.

Воспитатель: «Как вы думаете, что это такое и для чего они здесь стоят?»

Наблюдаем с детьми как люди подходят к **банкоматам и снимают деньги**. Дети приходят к выводу, что они нужны для того, чтобы снимать деньги.

Воспитатель: «Да правильно, эти машины называются **банкоматы**. С помощью вот такой **банковской карточки в банкомате** можно взять свои деньги. На каждой карточке есть свой пароль и свой код. И другой человек уже не сможет снять с твоего счета деньги. А еще такие **банкоматы** стоят в некоторых больших магазинах, на почте, в больнице – там, где людям удобно снимать деньги. Посмотрите, как с помощью **банковской карточки** можно снять деньги со своего счета. (*Показать детям, как снимаются с карточки деньги*). Я подхожу к **банкомату**, вставляю карточку в специальное отверстие, набираю пароль карты, набираю сумму и получаю деньги. А еще можно через **банкомат** оплачивать покупки в магазине, оплачивать телефон и многое другое. Теперь давайте зайдём в само здание **банка**». Входим в зал **банка**.

Воспитатель: «В помещении **банка** есть несколько залов: в одном зале стоят стойки, за ними сидят работники **банка** (операторы, к которым подходят посетители с талончиками). Здесь принимают сберегательные книжки, Вот такие (*показываю книжку*). Сберегательная книжка похожа на маленькую книжечку, эту книжку нельзя вставить в **банкомат**, её принимают операторы. С неё тоже можно снимать деньги или оплачивать что-нибудь». Переходим в другой зал, там, где оформляют ссуды.

Воспитатель: «Посмотрите, что вы видите здесь?»

Дети: «Здесь зал разделен на кабинки. Там стоят столы, за ними сидят работники **банка**. К ним подходят люди и садятся за эти столы».

Воспитатель: «Здесь работают **консультанты**. Когда у людей не хватает своих денег чтобы что-нибудь купить, например: квартиру, мебель, машину, они обращаются в **банк**, и **банк** дает им деньги в долг. Это называется ссуда. **Консультанты** помогают людям оформлять документы, чтобы получить эти деньги (*ссуду*). Я люди потом частями этот долг возвращают».

В процессе рассказа воспитателя дети наблюдают за работой **консультанта**, оператора.

Воспитатель: «Посмотрите, кроме **банковских работников**, в **банке** еще есть **охранники**, которые охраняют **банк**. А зачем нужны в **банке охранники**, как вы думаете?»

Ответы детей.

Воспитатель: «Охранники охраняют **банк**, чтобы не зашли плохие люди и ничего не украли»

Заключительная часть.

Воспитатель: «Вот и подошла к концу наша **экскурсия**. Скажите, ребята, что вы узнали нового, что вам больше всего понравилось?»

Ответы детей.

Воспитатель: «*Что такое банк и для чего он нужен?*»

Дети: «**Банк – это дом**, где хранятся деньги. В **банке** можно хранить деньги, можно брать деньги в долг, если тебе нужно что-нибудь купить»

Воспитатель: «*Люди, каких профессий работают в банке?*»

Ответы детей.

Воспитатель: «С помощью чего можно получить свои деньги? (*банковская карта, сберегательная книжка*). А если вдруг мне не хватит денег на покупку, где я могу взять их? (*можно обратиться в банк и банк даст ссуду*). Молодцы вы сегодня узнали много нового о **банке**. Мы с вами вечером поиграем в игру «**банк**» А сейчас мы с вами возвращаемся в детский сад».

Возвращаемся в детский сад.

Приложение №3

Конспект НОД в старшей группе «Семейный бюджет».

Цель: Знакомство с понятием «**Семейный бюджет**».

Задачи:

Дать представление детям о **семейном бюджете**.

Развивать речь детей, расширять словарный запас.

Закрепить навыки счета в пределах 6.

Закрепить названия продуктов, умение использовать в речи обобщающие слова.

Развивать логическое мышление, умение соотносить название магазина и того, что в нем п-

Развивать зрительное восприятие цифр в пределах 6.

Развивать моторику.

Воспитывать уважительное отношение к мнению товарища, развивать коммуникативные качества ребенка.

Предварительная работа: беседы и чтение художественной литературы; рассматривание иллюстраций, дидактические и сюжетно-ролевые игры.

Оборудование: Презентация «**Семейный бюджет**». Мешочек с монетами, 3 корзины, 3 кошелька с монетами, «*товар*», ценники, кассовый аппарат для сюжетно ролевой игры «*Супермаркет*».

Ход занятия:

Вводная часть.

Воспитатель обращает внимание детей на лежащий на столе мешочек с монетами.

Как вы думаете, что лежит в мешочке? Встряхивает его. (ответы детей). Это деньги, монеты.

Сегодня мы поговорим о деньгах. Присаживайтесь.

Основная часть.

Слайд № 2 Деньги есть в каждой семье. Они находятся в кошельке у взрослых. Для чего нам нужны деньги? (Ответы детей).

Работа по слайду – понятия: бюджет, доход и расход.

Слайд № 3. Все деньги, которые положили в кошелек – это доход. Кто получает деньги? За что платят деньги папе, маме, бабушке, студентам? (*Пояснение понятий зарплата, пенсия, стипендия*). Деньги, доход – это плата за труд.

Слайд № 4. Для чего нам нужны деньги? (Ответы детей). Покупать продукты, одежду, платить за квартиру, садик, проезд. Покупка лекарства, бензина, игрушек и т. д. Покупаем, берем из кошелька и отдаем деньги – это расход. Нужно хорошо подумать, куда мы будем расходовать деньги. Рубль — трудовой, потому и дорогой.

Слайд № 5. Представьте, что мы пришли в магазин. На витрине выложен товар. А что это за этикетки с цифрами? (Ответы детей). – Верно, это ценники. Они нужны, чтобы знать, сколько мы отдадим денег за этот товар. Сколько стоит хлеб? А молоко? Что больше стоит? (Ответы детей). Значит, молоко стоит больше чем хлеб. А что самое дорогое? (Ответы детей). Верно, самое дорогое – игрушка.

Дидактическая игра: «В какой магазин идти?»

В каком магазине можно купить:

- морковь, капусту, груши, бананы? – овощи-фрукты, овощной магазин.
- молоко, сметану, масло? – молоко, молочный магазин, продуктовый.
- хлеб, батон, кекс? – хлеб, хлебный, булочная, продуктовый.
- кофту, брюки, пальто? – одежда, магазин одежды, универмаг.
- туфли, сапоги, ботинки? – обувь, обувной магазин, универмаг.
- стол, кровать, буфет? – мебель, мебельный магазин.
- хлеб, молоко, конфеты, игрушки, мясо? – супермаркет (новое слово)

Супермаркет – большой магазин, где продают различные товары.

Физкультминутка:

Мы шагали, мы шагали,

Ведь товар мы выбирали:

Здесь морковь, лук, картошка,

Там конфеты, шоколад.

Вот машинка и мячи...

Все товары хороши.

Слайды № 6, 7 и 8. Решение задач. Дать понятие – дефицит. Чтобы не получилось, что нечем платить за покупку, надо сначала подсчитать, сколько у вас денег и сколько стоит товар. Деньги счет любят.

Слайд № 9, 10, 11. Нужно хорошо подумать, что необходимо взять, а что можно заменить другим товаром, и заплатить меньше, что бы ещё остались деньги. Экономия.

Рассматривание примеров экономии (*работа по картинкам, пояснение пословиц*)

Слайд № 12. **Вывод:** Чтобы в **семейном бюджете деньги были всегда**, нужно хорошо зарабатывать и расходовать деньги с умом.

Не деньги богатство - бережливость да разум.

Продуктивная деятельность (*до 9 минут*)

Я предлагаю вам поиграть и отправиться за покупками в супермаркет. У нас будет 3 семьи. У каждой свой **бюджет – деньги**. Вам нужно купить 2 продукта для всей семьи и игрушку ребенку. Выберите, что вы купите, чтобы у вас хватило денег. А кассир контролер проверит. Сюжетно ролевая игра «*За покупкой в супермаркет*».

Ребенок – кассир надевает униформу и садится за кассу. Дети семьи выбирают товар.

Воспитатель, следя за временем, может сообщить, что магазин закрывается, и покупатели должны оплатить товар у кассира. Дети идут к кассе, выкладывают товар, рассчитываются.

При необходимости, воспитатель подсказывает кассиру. Воспитатель – администратор магазина.

Итог (*до 2 минут*) Выясняем, какой доход был в каждой семье. Что самое дорогое купили в магазине? На что не хватило денег? Можно ли купить, если не хватает денег?

Почему говорят: «*Деньги счет любят*»?

Рефлексия (*1 минута*)

Выберите, пожалуйста, смайлик, который отражает ваше настроение. Закрепите его на доске. Сколько у нас улыбающихся лиц! Спасибо за работу.

Список литературы

1. Аношина Л.М. Экономическое воспитание старших дошкольников в процессе ознакомления с новыми профессиями // Детский сад от А до Я. 2003. №4. с.103.
2. Белокашина С.В. Экономика и дети. Пословицы и поговорки // Дошкольная педагогика. 2009. №7. с.8.
3. Дошкольникам об экономике: пособие для педагогов учреждений, обеспечивающих получение дошкольного образования / Е.Н. Табих. – Минск: Выш. шк., 2007. – 48 с.: ил.
4. Играем в экономику: комплексные занятия, сюжетно-ролевые игры и дидактические игры / авт.- сост. Л.Г. Киреева. – Волгоград: Учитель, 2008г. – 169 с.
5. Лушникова Е.В. Как мы играем в экономику // Воспитатель ДООУ «ТЦ СФЕРА» М.; 2008. № 11. с.75.
6. Смоленцева А.А. Введение в мир экономики, или Как мы играем в экономику: Учебно-методическое пособие, - СПб: «Детство – пресс», 2001. – 176с.
7. Смоленцева А.А. Знакомим дошкольника с азами экономики с помощью сказок. М.: АРКТИ, 2006. – 88 с.
8. Смоленцева А.А. Проблемно-игровая технология экономического образования дошкольников // Детский сад от А до Я.2003. №4. с.63.
9. Шатова А.Д. Тропинка в экономику: для занятий с детьми 5-7 лет/ Издательство ВЕНТАНА-ГРАФ, 2015.

Интернет ресурсы:

1. <https://www.minfin.ru/ru/document>
2. <https://dohcolonoc.ru/>
3. <http://e.stvosпитatel.ru/>

Толстова Ольга Владимировна
воспитатель
МАДОУ «Детский сад №75»
г. Чебоксары
Чувашской Республики

Путешествие с Монеточкой по стране Экономике

Участники проекта: Педагоги, дети 5-6 лет, родители (законные представители).

Тип проекта: долгосрочный - сентябрь-апрель 2019-2020 учебный год.

Вид проекта: информационно-познавательный, игровой.

Актуальность.

Вся страна пришла в движение – заговорили о рыночной экономике, об экономической «революции», о новых взаимоотношениях между потребителями и производителями, о пользе рекламы и т. п. Сегодняшнее молодое поколение живет в иных экономических условиях. Детей повсюду окружает реклама, а в их лексикон включается все больше слов финансовой среды. Ребенок сталкивается с экономическими понятиями, соприкасается с социальной деятельностью, бытом, узнает о труде, профессиях родных и близких, о финансовом положении семьи и у него возникает множество вопросов.

Нынешние дошкольники живут в двадцать первом веке, где они осваивают новую картину мира, складывающуюся, в том числе из экономики. Это требует от них умений правильно ориентироваться в жизни, самостоятельно, творчески действовать, а значит строить свою жизнь более организованно, разумно, интересно. насыщение жизни дошкольников элементарными экономическими сведениями способствует развитию у них предпосылок реального экономического мышления, что сделает этот процесс более осознанным. Экономическое образование надо начинать как можно раньше, желательно уже с дошкольного возраста, так как экономическое воспитание дошкольников не только приближает ребенка к реальной жизни, обучая его ориентироваться в происходящем, но и формирует деловые качества личности, что обеспечивает преемственность в обучении между детским садом и школой.

У детей крепнет такое бесценное свойство человека, как любознательность, наблюдательность, что в свою очередь порождает массу вопросов, требующих ответов. У детей и родителей имеются определенные знания и представления о финансовой грамотности, однако эти представления довольно ограничены и носят разрозненный характер, требуют уточнения и систематизации

В данном проекте отражены актуальные вопросы, связанные с реализацией регионального компонента образования, начиная с дошкольного возраста. Дошкольники узнают о труде, профессиях родных и близких, о финансовом положении семьи, получают начальные сведения об экономике своего города, о профессиях, связанных с экономикой и бизнесом, о продукции, выпускаемой на предприятиях, и трудовых действиях по ее изготовлению и реализации, учатся уважать людей, которые трудятся и честно зарабатывают деньги.

Цель проекта: Формировать первичные знания по экономическому воспитанию детей старшего дошкольного возраста. Способствовать развитию реального экономического мышления, интереса к экономическим знаниям.

Задачи:

Формировать экономическое мышление через знакомство с экономическими понятиями (деньги, товар, заработная плата).

Знакомить детей с профессиями связанными с экономикой.

Учить воспринимать и ценить окружающий мир, как результат труда людей.

Формировать на доступном уровне взаимосвязь понятий «труд - продукт - деньги» и то, что стоимость продукта зависит от качества.

Повысить уровень профессиональной компетентности родителей (законных представителей) в вопросах финансовой грамотности детей.

Создать условия для тесного взаимодействия между всеми участниками образовательного процесса (в системах «родители – педагоги» и «родители – дети – педагоги») по приобщению дошкольников к вопросам финансовой грамотности.

Ожидаемые результаты:

Формирована система элементарных знаний об экономических понятиях.

Приобретение знаний, связанных с трудовой деятельностью людей современных профессий.

Дети понимают и ценят окружающий мир как результат труда людей.

Здоровый интерес к деньгам, осознание правил их честного приобретения, взаимосвязи понятий «труд – продукт – деньги», понимание факта купли-продажи.

Повышение уровня профессиональной компетентности родителей (законных представителей) в вопросах финансовой грамотности детей.

Созданы условия для тесного взаимодействия между всеми участниками образовательного процесса (в системах «родители – педагоги» и «родители – дети – педагоги») по приобщению дошкольников к вопросам финансовой грамотности.

РЕСУРСЫ ПРОЕКТА

Эффективность и качество реализации проекта обеспечивается использованием нескольких видов ресурсов.

Таблица 3 - Ресурсы проекта

№ п/п	Виды ресурсов	
1	Нормативно-правовые	1. Федеральный закон от 29.12.2012 №273-ФЗ «Об образовании в Российской Федерации» 2. ФГОС дошкольного образования (Приказ Министерства образования и науки РФ от 17.10.2013 г. №1155 «Об утверждении федерального государственного образовательного стандарта дошкольного образования») 3. Постановление Главного государственного санитарного врача Российской Федерации от 15 мая 2013 г. №26 г. Москва от «Об утверждении СанПиН 2.4.1.3049-13 «Санитарно-эпидемиологические требования к устройству, содержанию и организации работы дошкольных образовательных организаций». 4. Закон Чувашской Республики от 30 июня 2013г. №50 «Об образовании в Чувашской Республике» 5. Рабочая образовательная программа (обязательная часть) разработана с учетом примерной основной образовательной программы «От рождения до школы». Основная образовательная программа дошкольного образования/Под ред. Н.Е.Вераксы, Т.С.Комаровой, М.А.Васильевой. – 3-е изд., исп. и доп.- М.: МОЗАИКА-СИНТЕЗ, 2016.
2	Программно-методическое обеспечение	Рабочая образовательная программа (обязательная часть) разработана с учетом примерной основной образовательной программы «От рождения до школы». Основная образовательная программа дошкольного образования/Под ред. Н.Е.Вераксы, Т.С.Комаровой, М.А.Васильевой. – 3-е изд., исп. и доп.- М.: МОЗАИКА-СИНТЕЗ, 2016.
3	Методическое обеспечение	Приоритетное направление деятельности ДООУ реализуется: 1. Финансовая грамотность дошкольника. Программа кружка. Ресурсный и диагностический материал. Занятия и игры / ав.-сост. Г.П. Поварницина, Ю.А. Киселева – Волгоград: Учитель, 2016; 2. Шатова А.Д. Программа «Дошкольник и экономика», 1996.

		3. Курак Е.А. Экономическое воспитание дошкольников: Примерная программа, перспективное планирование, конспекты занятий. / под ред Е.А.Курака. – М.:ТЦ Сфера, 2002. 4. Смоленцева А.А. Введение в мир экономики, или Как мы играем в экономику: Учебно-методическое пособие. – СПб.: «ДЕТСТВО – ПРЕСС», 2008.
4	Информационные	1. Информационные стенды для родителей (в ДОУ и группе), буклеты, памятки. 2. Сайт ДОУ. 3. Презентации, мультфильмы, музыкальное сопровождение (песни, минусовки песен).
5	Технические	Магнитофон, музыкальный центр; цифровой фотоаппарат; музыкальная колонка; ноутбук.
6	Материально-технические	- наглядные пособия (презентации, видеоматериал, репродукция картин, плакаты, иллюстрации, фотографии, алгоритмы, схемы); - методический материал: - игрушки: сюжетные (образные) игрушки: куклы, фигурки, изображающие животных и др.; - дидактические игры; - художественные принадлежности для продуктивных видов деятельности; - художественная литература;
7	Кадровые	Воспитатель Толстова Ольга Владимировна Музыкальный руководитель: Виноградова Галина Павловна Инструктор по физической культуре: Бородина Вера Владимировна

Механизм реализации проекта

Этап	Целевая аудитория	Содержание
Подготовительный	С воспитателями	-создание творческой группы для разработки проекта; -изучение нормативно-правовой, научно - методической литературы; -анализ развивающей предметно–пространственной среды в ДОУ по тематике проекта.
	С детьми	-выбор с детьми названия проекта; -разработка плана действия каждого участника проекта совместно с дошкольниками, определение степени участия каждого; -обмен информацией, распределение собранного материала; -мониторинг сформированности у детей 5-6 лет представлений о финансовой грамотности.
	С родителями	-создание информационной папки-передвижки о проекте; - ознакомление и консультации на родительском собрании; -проведение анкетирования родителей с целью изучения готовности принятия участия в проекте.
Основной	С воспитателями	-организация семинаров, педагогических советов; -встреча с работниками банка;

		-разработка методических рекомендаций.
	С детьми	-непосредственная образовательная деятельность с детьми; -чтение сказок и художественной литературы с мультимедийным сопровождением; -организация изобразительной и продуктивной деятельности; -просмотр мультфильмов; -просмотр презентаций; -просмотр электронно-образовательных ресурсов; -прослушивание аудиоэнциклопедии; -организация и проведение разнообразных игр в рамках проекта.
	С родителями	-проведение круглого стола с родителями; -день открытых дверей (просмотр образовательной деятельности детей); -выставки работ родителей и детей; -выпуск информационных проспектов для родителей.
Заключительный этап	С воспитателями	-выступление на педагогическом совете (обсуждение результатов реализации проекта); -освещение опыта работы в конкурсах профессионального мастерства; -презентация проекта на родительском собрании, на официальном сайте МАДОУ «Детский сад №75».
	С детьми	-проведение повторного мониторинга сформированности у детей 5-6 лет представлений о финансовой грамотности; -участие в итоговом открытом занятии.
	С родителями	-оформление мини-музея; -изготовление лэпбука; -повторный опрос.

План реализации проекта

Этап	Мероприятие	Срок реализации
Подготовительный	Работа с педагогами Изучение научно – методической литературы по данной теме.	Сентябрь 2019
	Анализ развивающей предметно–пространственной среды, анализ объектов социума для определения целесообразности установления социального партнёрства.	Сентябрь 2019
	С детьми Выбор с детьми названия проекта.	Сентябрь 2019
	Мониторинг сформированности у детей 5-6 лет представлений о финансовой грамотности	Сентябрь-октябрь 2019
	Проведение анкетирования родителей с целью изучения готовности принятия участия в проекте.	Сентябрь-октябрь 2019
	Проведение родительского собрания на тему: «Нужна ли экономика дошкольникам?». Консультации для родителей: «Азбука финансов».	Октябрь 2019
	Создание информационной папки-передвижки о проекте.	Октябрь 2019

Основной этап	Работа с педагогами Организация семинара с педагогами на тему: «Формирование основ финансовой грамотности у детей дошкольного возраста».	Ноябрь 2019
	Разработка методических рекомендаций по теме «Основы финансовой грамотности в дошкольных образовательных организациях».	Ноябрь 2019
	Встреча с работниками банков «ВТБ», «Сбербанк»	Декабрь 2019
	С детьми Непосредственная образовательная деятельность с детьми по познавательному развитию: «Азбука денег», «Почему взрослые работают?», Путешествие с Монеточкой по стране Экономике», «Открываем супермаркет», «Приключения Грамотея и Капризки», «Юные финансисты».	Ноябрь 2019-апрель 2020
	Чтение сказок и художественной литературы с мультимедийным сопровождением: Дж. Родари «Чем пахнут ремесла?», Б. Заходер «Вот так мастера!», В. Маяковский «Кем быть?», А. Благинина «Не мешайте мне трудиться», Я. Аким «Неумейка», К. И. Чуковский «Телефон», «Федорино горе», «Муха-Цокотуха», А.С. Пушкин «Сказка о рыбаке и рыбке»; А. Толстой «Золотой ключик, или Приключения Буратино», Э. Успенский «Бизнес Крокодила Гены»; Л. В. Кнышова, О. И. Меньшикова, Т. Л. Попова «Экономика для малышей, или как Миша стал бизнесменом», русские народные сказки «Терем – Теремок», «Петушок и бобовое зёрнышко», «Каша из топора», «Лисичка со скалочкой», «Три медведя», «Лиса, заяц и петух», «Хаврошечка», английская сказка «Три поросёнка».	В течение года
	Организация изобразительной и продуктивной деятельности. Рисование в нетрадиционной технике «Фроттаж»: «Монета для Мухи - Цокотухи». Коллективная аппликация в технике «коллаж»: «Что можно и нельзя купить за деньги?»	Ноябрь 2019-апрель 2020.
	Просмотр мультфильмов: С. Михалков «Как старик корову продавал», «Барбоскины и реклама», «Бизнес крокодила Гены», «Простоквашино», «Фиксики. Деньги», «Фиксики. Копилка».	Ноябрь 2019-апрель 2020
	Просмотр презентаций «Как появились деньги?», «Какими бывают деньги?»	Январь-февраль 2020
	Просмотр электронно-образовательных ресурсов: «Уроки тетюшки Совы», «Азбука денег», «Азбука финансовой грамотности».	Ноябрь 2019-апрель 2020
	Прослушивание аудиоэнциклопедии «История денег».	Ноябрь 2019-апрель 2020

	<p>Организация и проведение:</p> <ul style="list-style-type: none"> -дидактических игр: «Кто что делает?», «Кто трудится, кто играет?», «Какие бывают доходы?» и другие; -проблемных ситуаций: «Обязанности козлят», «Письмо ослику», «Загадка бельчат»; -развивающих игр: «Купи другу подарок», «Копилка», «Помощники или угадай, какая это профессия», «Хочу и надо», «Пятый лишний», «Кому, что нужно для работы?», «Подбери витрину для магазина», «Дороже-дешевле» и другие; -сюжетно-ролевых игр: «Магазин» (игровая ситуация «Покупка продуктов»), «Банк», «Кафе», «Аукцион». 	Ноябрь 2019-апрель 2020
	<p>Работа с родителями</p> <p>Организация выставки рисунков на тему: «Клад», «Поле чудес» (совместные работы детей и родителей).</p>	Март 2020
	Проведение круглого стола на тему: «Мы играем в экономику».	Февраль 2020
	День открытых дверей (просмотр образовательной деятельности детей).	Март 2020
	Выпуск информационных проспектов для родителей	В течение года
Заключительный	<p>Работа с педагогами</p> <ul style="list-style-type: none"> -выступление на педагогическом совете (обсуждение результатов реализации проекта); -освещение опыта работы в конкурсах профессионального мастерства; -презентация проекта на родительском собрании, на официальном сайте МАДОУ «Детский сад №75» <p>С детьми</p> <ul style="list-style-type: none"> - проведение повторного мониторинга сформированности у детей 5-6 лет представлений о финансовой грамотности; - участие в итоговом открытом занятии «Квест – игра «Страна Экономика». 	Май 2020
	<p>Работа с родителями</p> <ul style="list-style-type: none"> - оформление мини-музея «Музей денежных знаков»; -изготовление лэпбука «Играем в экономику»; -повторный опрос. 	Май 2020

Список литературы

1. Епанешникова Т. П. Дошкольник в мире экономики – СПб: «ДЕТСТВО-ПРЕСС», 2013. - 176 с.
2. Играем в экономику: комплексные занятия, сюжетно-ролевые и дидактические игры. Автор-составитель Л. Г. Киреева. - Волгоград: Учитель, 2008. - 169 с.
3. Шалимова Е. И. Реализация образовательной области «труд» в процессе ознакомления детей старшего дошкольного возраста с профессиями. - СПб: «ДЕТСТВО – ПРЕСС», 2012.
4. Смолнцева А. А. Введение в мир экономики, или как мы играем в экономику. Учебно-методическое пособие. - СПб: «ДЕТСТВО - ПРЕСС», 2002.
5. Шатова А. Д. Дошкольник и экономика. - М.: Просвещение, 2005.
6. Успенский Э. Бизнес Крокодила Гены / Э. Успенский. – М.: Владос, 2000.
7. Кнышова Л. В. Экономика для малышей, или как Миша стал бизнесменом / Л. В. Кнышова. - М.: Просвещение, 1996.

8. Электронные ресурсы.

Туртушева Ольга Петровна
учитель истории и обществознания
МБОУ "СОШ №50"
города Чебоксары
Чувашской Республики

ХОЧЕШЬ НАУЧИТЬСЯ ДЕЛУ? ДЕЙСТВУЙ!

Актуальность. Актуальность проекта определяется следующим: в современных условиях очень важно, чтобы молодые люди были готовы осуществлять социально-значимые проекты, развивали в себе компетенции, направленные на формирование таких качеств, как самостоятельность, ответственность, трудолюбие, творчество, нестандартность мышления. Необходимо изучить теоретические основы финансовой грамотности, развить предпринимательское мышление и прикладные навыки, разобраться с механизмом запуска и развития собственного дела, привлечения инвестиций в стартап. Опросы старшеклассников показали следующее: 1) 80 % обучающихся в возрасте от 14 до 18 лет заявляют, что им катастрофически не хватает "карманных" денег", выделяемых родителями; 2) 87% обучающихся отмечают, что не знают как им заработать деньги в несовершеннолетнем возрасте; 3) 45% обучающихся отмечают, что хотели бы научиться зарабатывать; 4) 61% заявили, что хотели бы в каникулярный период поработать курьерами, продавцами, почтальонами, разнорабочими; 5) 15% опрошенных положительно оценили идею стать предпринимателями; 6) 90% опрошенных не знают о возможностях начала и ведения бизнеса в возрасте с 16 лет.

Таким образом, проект соответствует рекомендациям Министерства просвещения РФ по повышению финансовой грамотности обучающихся.

Цель проекта: Реализация комплекса мероприятий, направленных на формирование и развитие компетенций предпринимательской деятельности (собственного бизнеса).

Задачи проекта:

- запустить Школу молодого предпринимателя для старшеклассников;
- повысить уровень финансовой грамотности обучающихся;
- создать ситуацию успеха и реализации модели стартапа.

Ожидаемые результаты: Реализация проекта будет способствовать повышению уровня финансовой грамотности старшеклассников в вопросах собственного бизнеса; покажет обучающимся пути решения проблемы улучшения качества жизни и реализации креативных замыслов; научит работать в команде, разовьет такие качества как ответственность, умение работать в команде, планировать и достигать результатов, брать личную ответственность за просчеты, аргументировано отстаивать свою позицию.

География проекта: Юго-западный район г.Чебоксары

Целевая аудитория и участники проекта: обучающиеся, их родители, педагоги, жители микрорайона

Этапы реализации проекта:

- 1)подготовительный - август 2020 года;
- 2) основной - сентябрь 2020 г. -май 2021 г
- 3) заключительный - июнь 2020 г.

Основные мероприятия по реализации проекта:

№ п/п	Название мероприятий	Сроки
1.	Создание инициативной группы, группы участников проекта	август
2.	Разработка и изготовление атрибутики для участников проекта: логотипа, футболок, значков, головных уборов.	август
3.	Изготовление баннеров, буклетов, листовок, плакатов	сентябрь
4.	Функционирование Школы молодого предпринимателя.	Сентябрь--

	Тематика занятий школы: 1) Лекция "Политика государства и малый бизнес". 2) Ролевая игра "Эффективное лидерство". 3) Тренинг "Личностный рост". 4) Деловая игра "Мой бизнес-план". 5) Мозговой штурм "Мой стартап". 6) Реклама как средство продвижения бизнеса. 7) Деловая игра "Риски малого бизнеса". 8) Защита собственного проекта.	апрель
5.	Расширение сети школьных кружков дополнительного образования: "Бисероплетение", "Искусство вышивания", "Волшебная лоза", "Резьба по дереву", "Чувашский сувенир", "Ландшафтный дизайн", "Цветовод".	Сентябрь-декабрь
6.	Работа элективных курсов и кружков образовательной направленности "Основы финансовой грамотности" (1-11 классы).	Сентябрь-апрель
7.	Повышение квалификации педагогов: прохождение курсов, участие в вебинарах, тренингах.	В течение года
8.	Создание интернет контента для обучения и тиражирования опыта: канал, сайт, в социальных сетях.	В течение года
9.	Проведение экскурсий на предприятия малого и среднего бизнеса	В течение года
10.	Организация бизнес-тренингов от лидеров молодежных движений и бизнеса	Ноябрь, март
11.	Создание педагогами школы видеоуроков на тему: "Технологии обучения основам финансовой грамотности"	В течение года
12.	"Круглый стол" для родителей на тему: "Мой ребенок и предпринимательство"	Февраль
13.	Мастер-классы для педагогов "Мои методические фишки"	Март
14.	Фестиваль "Креативность! Творчество! Успех!"	Май

Бюджет проекта:

Направление расходов	Содержание расходов	Стоимость единицы	Количество единиц	Сумма, в руб.	Источник финансирования
Закупка работ и услуг	Изготовление атрибутики проекта (значки, футболки, головные уборы)	500	10	5000	Внебюджетные средства школы
	Изготовление баннера и информационного стенда	3000	2	6000	Спонсорские средства
	Транспортные услуги для организации экскурсий	8 000		8 000	Спонсорские средства
Использование материальных активов	Компьютер, ноутбук	0	0	0	Школьное оборудование

Проведение мероприятий	Проведение занятий в Школе молодого предпринимателя	300	10	3000	Внебюджетные средства школы
	Наградные материалы (благодарности, грамоты, кубки)	1000		1000	Внебюджетные средства школы
Итого				23 000	

Методы и критерии оценки проекта:

- социальный опрос;
- отчеты о проведенных мероприятиях;
- отзывы участников проекта и гостей мероприятий;
- уровень вовлеченности в реализацию проекта (количество участников и заинтересованных лиц);
- количество публикаций, видеосюжетов.

Список литературы

- 1.Брехова Ю.В. Финансовая грамотность: материалы для учащихся.10-11 классы общеобразоват. орг. / Ю.В.Брехова, А.П.Алмосов, Д.Ю.Завьялов. - М.: Вита-Пресс, 2016. - 400с.
- 2.Киреев А.П. Финансовая грамотность: материалы для учащихся. - М.: Вита-Пресс, 2016. - 368 с.
- 3.Экономика. Основы экономической теории. Учебник для 10-11 кл. - М.: Вита-Пресс, 2007. - 320 с.

Федорова Кристина Васильевна
учитель английского языка
МБОУ «Атнашевская ООШ»

Денежные системы и их эволюция

Введение

Деньгами в обширном смысле могут быть названы всякие знаки ценности, служащие для размена, приобретения других предметов, покупки или найма человеческого труда.

Деньги - это общественный институт, который увеличивает богатство, снижая издержки обмена и способствуя большей специализации в соответствии с имеющимися у людей сравнительными преимуществами.

Преимущество использования денег, по сравнению с натуральным обменом, огромны. Издержки обмена были бы намного больше, а общественное богатство вследствие этого намного меньше, если бы не существовало денег, значительно облегчающих весь этот процесс. В экономической системе, ограниченной натуральным обменом, людям приходилось затрачивать непомерное количество времени на поиск тех, с кем им было бы выгодно обмениваться. Зная о таких издержках обмена, люди старались производить блага для собственного потребления, избегая необходимости разыскивать тех, с кем можно было бы обмениваться.

Однако, постепенно происходил процесс специализации, т.е. выделялись скотоводы, земледельцы, охотники и т.д.

На первых стадиях развития товарного обмена широко распространенными был скот, шкурки, которые выполняли роль денег у древнейших греков и славян. У многих народов, живших на берегах морей, в роли денег выступали ракушки каури и рыба.

После отделения ремесла в отдельный промысел в роли денег начинают выступать металлы. Первыми металлическими деньгами были медные и железные. Но постепенно у всех народов всеобщим эквивалентом становятся благородные металлы: серебро и золото, а затем только золото.

Отличительной чертой денег является их ликвидность. Деньги - это ликвидное (легко реализуемое) имущество. Чем более ликвидна вещь, тем более она похожа на деньги.

Ликвидность какого-либо имущества непосредственно связана с издержками его обмена на другие виды имущества.

Таким образом, любое имущество в определенной степени является деньгами.

Тот вид имущества, который свободно принимается всеми в качестве средства обращения, образует денежную массу данного общества. Средство обращения - это "посредник", которым пользуются в процессе обмена одного товара на другой.

Принципиально важным для сохранения ценности денег является ограниченная доступность, ведь ценность является следствием редкости. А редкость возникает вследствие спроса при ограниченной доступности, которая находится в ведении тех, кто регулирует денежное обращение.

Возникновение и развитие различных денежных систем почти во всех известных нам обществах является красноречивым свидетельством выгод, которые дает общепринятое средство обращения - деньги.

Сущность и функции денег

1. Как *меры стоимости*. Выражение стоимости товара в деньгах происходит путем установления цен.

2. Как *средство обращения и платежа*. Деньги играют роль посредника в схеме Т-Д-Т (товар - деньги - товар), устраняя неудобство схемы Т - Т. В период инфляции функция денег как средство обращения резко падает и правительство вынуждено прибегать к *рационированию* (введению карточной системы распределения).

3. Как *средство накопления*. Эта функция возникла в период обращения полноценных денег как стремление людей к богатству

4. *Мировые деньги*. Средство межгосударственных расчетов (современная общеевропейская валюта - эю, в других случаях - золото).

Возникновение денег тесно связано с историческим процессом обмена товаров и смены форм собственности. На ранней ступени обмен носил случайный характер. Такому обмену соответствовала простая или случайная форма собственности, при котором один товар выражал свою стоимость в одном противостоящем ему товаре-эквиваленте. Товар-эквивалент служит для выражения стоимости первого товара. Формула Т - Т.

Выделение скотоводческих и земледельческих племен привело к регулярному обмену и появлению полной формы собственности. Эта форма отличается от простой тем, что при ней в обмене участвуют многочисленные товары, а потому каждый товар может быть обменян на разные товары-эквиваленты.

Развернутая форма собственности выражала более развитый обмен. В то же время стоимость каждого товара не получала законченного выражения. Поскольку число товаров-эквивалентов было неопределенным, стоимость получала многообразное и разнородное выражение, а непосредственный товар оказывался очень затрудненным. Потому выделялись товары, которые в данный период времени на местном рынке товаров стали выражаться в одном товаре, который становится всеобщим эквивалентом. Возникла всеобщая форма стоимости. Постепенно в результате развития обмена из нескольких товаров выделился один товар, который стал играть эту роль постоянно. Рождается денежная форма собственности. Таким образом, деньги имеют товарную природу, но являются не обычным, а специфическим товаром, постоянно выполняя роль всеобщего эквивалента. Разница между обыкновенными товарами проявляется в их потребительской стоимости. Каждый товар способен удовлетворять лишь какую-либо определенную человеческую потребность, т.е.

имеет единичную потребительскую стоимость. Денежный товар кроме этого обладает непосредственной и всеобщей стоимостью (может быть легко обменен на другой товар). Поэтому деньги обладают всеобщей потребительской стоимостью.

Итак, исторически деньги выделились из общего мира товаров и сами поначалу являлись и обычным товаром, и специфическим товаром - деньгами. Дальнейший ход истории привел к ликвидации товарной формы денег и переходу к новым формам.

Обращение полноценных металлических денег, когда они совпадают с товарной формой, во-первых слишком дорого, во-вторых добыча металлов не поспевает за ростом потребности экономики в средствах обращения. Между тем в самой природе денег заложено решение этой проблемы. Дело в том, что деньги как всеобщий эквивалент используются идеально. Выступая посредником в обмене товаров они играют мимолетную роль. Именно на этой основе создаются предпосылки для появления знаков стоимости. Таким образом, сам процесс обращения металлических денег по мере отклонения обозначенного на них номинального содержания от реального веса предопределил появление первых функциональных форм денег, которые определили в будущем полный отрыв денег от товарной формы и ее полное исчезновение.

Первоначально знаки полноценных денег тоже поступали в виде металлических монет (сначала медь, бронза, затем роль денег надолго закрепилась за золотом). Почему именно золото играет в истории развития денег решающую роль. Золото - это вещь, а деньги не есть вещь. Золото выполняет чисто общественную роль. С другой стороны, его трудно произвести (добыть, обработать), т.е. оно удовлетворяет определению денег.

По сравнению с другими металлами (кроме открытых в XX век) золото имеет более высокую стоимость, не ржавеет со временем, обладает делимостью (что очень важно!); а потом у многих (да почти у всех народов мира) был культ Солнца, а золото на солнце имеет такой же блеск, как и светило. Наравне с ними такие качества, как портативность, легкость в чеканке, принимаемость везде, где развита торговля. Думается, что не последнюю роль в утверждении золота как синонима богатства, денег сыграли женщины. По данным археологов, практически все лучшие украшения для прекрасной половины человечества изготовлены из золота, причем старейшие из них датируются V-IV тыс. до н.э.

Затем в обороте стали использоваться монеты из неблагородных металлов, по мере того как стоимость золота росла. После этого стали появляться знаки полноценных денег, изготовленных из бумаги.

Бумажные деньги впервые изобрели (их изобретали несколько раз) китайцы. Впервые они начали печататься в 812 г.н.э. и получили распространение к 970 г.н.э. В XV-XVIII деньги, изготовленные из бумаги появились в Европе и так сильно распространились и прижились, что стали основным заменителем полноценных денег.

Виды денег:

Бумажные деньги;

- разменные и сполна покрытые металлическим фондом;
- разменные с частичным покрытием или вовсе без него;
- неразменные по предъявлению, но подлежащие изъятию и покрытые особыми обязательствами;
- неразменные или разменные только в определенный срок и не имеющие особого покрытия;

2. Бумажные деньги с принудительным курсом;

- разменные сертификаты с полным покрытием металлическим фондом;
- разменные бумажные деньги с неполным покрытием или без него;
- неразменные процентные бумажные деньги с принудительным курсом;
- неразменные безпроцентные бумажные деньги с принудительным курсом.

К последней категории относятся рубли, доллары и т.д. Принудительный курс устанавливается с целью искусственно удержать излишек бумажных денег в обращении и тем поддержать их ценность. Но эти меры обыкновенно приводят к совершенно иным последствиям, прежде всего к тому, что золото и серебро исчезают из внутреннего

обращения, становятся обыкновенным товаром и обмениваются на бумажные деньги с более или менее значительным лажем (приплатой). Но принудительный курс не в состоянии удержать ценность бумажных денег на определенном уровне. Колебания курса хотя и находятся в связи с количеством бумажных денег, находящихся в обращении, но испытывает влияние других причин. В стране с бумажно-денежным обращением большинство бумажных денег находятся в связанном состоянии, т.е. на текущих счетах и в карманах граждан. В период застоя в экономике большая часть денег находится в свободном состоянии, уменьшая курс данной денежной единицы. Также на курс влияют: спрос на металлические деньги при межгосударственных расчетах, степень доверия к прочности экономики страны. Влияние биржевых спекуляций является не основной, а косвенной причиной. На этом процесс формирования современных денег не останавливается. Он приобретает новые формы в связи с развитием кредитных отношений.

Кредитные деньги;

Исторически первым видом кредитных денег являлся вексель как первое долговое обязательство, дающее право владельцу право по истечении срока требовать от должника уплаты указанной денежной суммы. Вексель также мог передаваться другому лицу, таким образом он принимает некоторые черты денег, не выполняя роль всеобщего эквивалента. К концу XIV века возникла банкнота как разновидность кредитных денег. В условиях золотого монометаллизма банкнота есть ничто иное, как вексель на банкира. Эмиссия (выпуск) вначале осуществлялась любым банком, но постепенно роль эмитента берет на себя государство.

В XVI-XVII веках появляются безналичные расчеты. Появляется и новая форма кредитных денег - чек как письменный приказ владельца счета банку выплатить или перевести владельцу чека определенную сумму денег.

Сегодня на практике товары идеально приравниваются не к золоту, а к кредитно-бумажным деньгам, связь которых с золотом разорвана, поскольку прекращен их свободный размен на драгоценный металл. Кредитно-бумажные деньги теперь выполняют роль золота, выступая всеобщим эквивалентом. В то же время использование знаков стоимости в качестве денег придает им некоторые товарные черты: они покупаются и продаются, обмениваются на товар, но деньги лишены главного свойства товара - собственной стоимости. Кредитно-бумажные деньги выполняют роль измерителя стоимости.

Золото, в свою очередь, осталось общепринятым материальным носителем стоимости.

Отрыв денег от золота - признание того факта, что деньги всегда есть какая-то особая вещь. Соответственно степени развития общества носителем отношений между людьми на рынке товаров может быть золото или бумажный документ, код на кредитной карточке.

Итак, с учетом всего вышеизложенного можно дать следующее определение денег:

это особый товар или иной общепризнанный материальный носитель, выполняющий роль всеобщего эквивалента в процессе обмена товаров на рынке.

Первобытные деньги;

Деньги возникли в период разложения первобытнообщинного строя, завершив процесс длительного развития форм стоимости товара. Деньгами становится какой-либо наиболее важный предмет потребления. У многих народов роль денег играл скот. Латинское название денег - *rescipia* - происходит от *rescus* - скот, как и русское слово товар от тюркского слова, означающего "скот". Гомер, говоря о некоторых видах оружия, оценивал их в быках. На территории современной Германии в I тыс. до н.э. имелись так называемые "коровьи деньги". У северных народов денежной единицей служил олень. У других народностей деньгами являлись сахар, слоновая кость, меха, опиум, какао, и т.д. Особенно известны в качестве денег раковины каури (*cowry*) или *Suprala moneta* (змеиная головка) - беловатая раковинка 2-3 см длиной, добываемая в Индийском океане вывозимая в Индию, Цейлон, Африку. В древности она расходилась далеко: ее находили в скифских и русских погребальных курганах, в погребальных урнах северной Германии, в Англии, Швеции, в развалинах Ниневии. У североамериканских индейцев из раковин вырезали цилиндрики,

нанизываемые на нитку, и называлось это вампум (wampon). Пояса с многочисленными нитками с нанизанными на них разноцветными цилиндрками так, что получались изображения птиц, зверей, составляли сокровища. Другие народы (в основном северные) в качестве денег использовали ценные шкурки (Северная Америка, Аляска, Сибирь), и долгое время на Руси (шкурка белки составляла копейку, сто шкурок - рубль).

Не все народы додумались до денег, например, у первобытных народов Австралии был простой обмен.

В некоторых странах деньгами служили продукты, получаемые от возделываемых культур. Так в Древней Мексике, Никарагуа, Гондурасе в качестве мелких денег употреблялись бобы какао. В некоторых областях Перу и Боливии ту же роль играл перец, в других областях Америки - листья табака, в Монголии - кирпичный чай. Знаменитый путешественник Пржевальский платил за барана 12-15 кирпичей, за верблюда 120-150 кирпичей. В Африке у многих племен деньгами служила бутылка рома, а в Сибири до сих пор "денежной единицей" является бутылка водки. У многих народов единицей ценности и платежа был раб: тропическая Африка, Новая Гвинея, Древняя Русь.

Многие народности в качестве денег использовали металлические бруски и пластины известного веса, порошка (золотого). Железные пластины были в употреблении в Спарте, у древних бритов, в Сенегале (Африка). Медные т-образные пластинки шириной 4-5 см, оловянные, хлопчатобумажные полоски были деньгами в Древней Мексике.

Фараоны Египта брали подать с Сирии серебряными кольцами и железными кирпичами. Вообще кольца как деньги были распространены и в Средней и Северной Европе еще в доисторическую эпоху. Да, женщины всегда оказывали огромное влияние на развитие общества.

Вавилоняне изобрели точные меры и весы, разделение на дюжины и шестидесятые, они использовали металлы как весовую ценность.

Финикийцы были древнейшими посредниками в деле обмена металлов. Различные металлы они добывали по всему миру.

"Рубленные" деньги были и на Руси.

Наконец, появляются монеты.

Античные деньги;

Монеты впервые появились в Лидии и Древней Греции (о.Эгина) 8-7 в до н.э. Появляясь в развитых государствах, монеты быстро распространялись на соседние варварские племена, потом все далее и далее. В Древней Руси имели хождение римские и греческие золотые монеты.

Экономика средних веков (Европа);

Переход к феодализму был связан с подчинением крестьян крупным землевладельцам, превративших землю в свою монопольную собственность. Феодализм ознаменовал собой прогресс в общественном развитии. Эпоха феодализма характеризовалась расцветом мелкого товарного производства в городах. В результате изменились аграрные отношения. Крестьяне в большинстве своем не являлись собственниками той земли, которую обрабатывали. Они платили *ренту* или *налог* землевладельцу. Феодальная рента существовала в трех формах: отработочной (барщина), продуктовой (натуральный оброк) и денежной.

С развитием товарно-денежных отношений преобладающее значение приобретает денежная рента, землевладельцы раздавали землю крестьянам на держания, что способствовало росту производительности крестьянского труда и расслоению крестьянства на умеющих и любящих работать и голытьбу.

В течении средневековья коренным образом изменились этнические общности и государственные образования. Вместо примитивных варварских государств и обособленных сеньорий появились крупные централизованные государства, несравненно развилась культура.

Чеканка в средние века в Европе;

Развитие промышленности к XV веку позволило увеличить добычу полезных ископаемых, в первую очередь, серебра и золота. Серебро в большом количестве добывала Германия (Саксония, позже г. Шнеберг), также много благородных металлов извлекали из недр Чехии (Табор, Зальцбург, Пржибрама, Кутгенберг), Венгрии (Кремниц, Шемниц), а Трансильвания еще при римлянах была местом добычи золота.

Частного владельца металла удерживали от вложения в монету последние большие потери металла от угара, оплаты издержек чеканки и специальной монетной пошлины (сеньеража), а также нежелание раскрывать размеры своего богатства.

Чеканка оставалась в руках богатых землевладельцев, а также монастырей. По тем временам это был весьма трудоемкий процесс. Вся работа - всего 12 операций - до XVI века выполнялась вручную. Важнейшие из них:

1. плавка металла и превращение его в слитки (кованины)
2. расплющивание металла (выделка листов)
3. разрезывание листа на четырехугольные кусочки нужного веса
4. закругление этого кусочка и превращение его в монетный круг
5. штамповка (производилась двумя штемпелями на каждой из сторон монеты)

Во Франции со времен Филиппа IV по монетным заведениям стали рассылать свинцовые образцы монетных штемпелей.

В отношении пробы монеты следует отметить разницу между Францией, где обычая выпуска низкопробной монеты был повсеместен уже в начале X века и Германией, где низкопробная серебряная монета появляется позже и где прибавление лигатуры к серебру не стало всеобщим явлением.

В руках нарождающейся буржуазии оказалось довольно много золота и серебра, которые, как правило, хранились в слитках. Форма и вес слитков были различны. Удобство слитков было:

1. при перевозке
2. при осуществлении крупных сделок, когда монеты принимались на вес
3. возможность перечеканки на местную монету

Разделение труда между слитками и монетами приобретает четкий характер.

Появление золотой чеканки означало, по существу, новый этап в истории денежного обращения Европы. Это было действительно началом эпохи господства монеты.

Тогда же делаются попытки дать приближенную к солиду укрупненную серебряную монету. Последняя возникла в виде монеты грошевого типа в Франции и Италии, затем распространяясь по всей Европе.

Развитие функций денег в средние века в Европе;

Как мера стоимости

Развивалась, но достаточно медленно, по сравнению с капиталистическим периодом.

Уровень цен вокруг стоимости колебался мало.

Как средство обращения

Наталивалась на феодальные препятствия, главное из которых заключалось в том, что основная часть сельской рабочей силы и продукции, подлежащий отчуждению, отчуждалась бесплатно, в качестве натуральной ренты, десятины и т.д.

Как сокровища

Сокровища дробится, становится частным и продолжает играть очень важную роль в бытии денег.

Как средство платежа

Постепенное превращение натуральных повинностей в денежные принимает массовый характер, в Европе складывается система постоянных (фиксированных) налогов.

Как средство оплаты военной и государственной службы

В Англии с XI века появились оплачиваемые деньгами наемники.

Как мировых денег

Не достигла зрелости, как и мировой рынок.

Кредитные деньги в средние века;

После появления банков в X веке для упрощения расчетов появляются заменители денег. Роль менял возрастает. Элементарная форма взаимного погашения платежей, а именно - ярмарочные зачеты (ярмарки Шампани) были давно известны. Стала появляться более высокая форма взаимного погашения платежей и вместе с ней появился *вексель*, возникший в Италии еще в XI веке, оттуда проникший во Францию, позже в Германию и Англию.

Деньги в Древней Руси;

Хотя племена славян и англо-саксов, норманнов, варягов образовались приблизительно в одно и то же время, после Великого Переселения Народов (II век н.э.), по ряду причин образование сильного государства на Руси началось с X века, но зарождение монет произошло много раньше.

Эволюция денежной системы Руси;

На определенном этапе экономического развития роль денег была за скотом. В древнейших списках "Русской Правды" встречаются упоминания о штрафах скотом. Существовала даже должность - "скотник", т.е. человек, взимающий подати.

В другое время роль денег выполнял мех куницы, также многократно упоминаемый в "Русской Правде".

Встречающиеся в "Русской Правде" "куны", "резаны", "векши", "бели" означают, по видимому, уже металлические деньги, к которым перешли названия некоторых мехов. Судя по "Русской Правде", гривна и "куна" служили основными металлическими денежными единицами не только в торговле, но и в процессе взимания дани.

Другой древнерусской монетой был *златник (золотник)* - первая золотая монета на Руси, равная по весу византийскому солиду (4,2 г). Эта древнерусская монета со славянской надписью, портретом князя (Владимира Святославовича) и родовым гербом Рюриковичей особой роли в торговле не играла, а скорее, служила символом силы государства. Чеканился, как и *сребреник*, в X-XI веках.

Сребреник (серебряник) первая серебряная монета Древней Руси. Для чеканки использовалось серебро арабских монет. Монета чеканилась в Киеве - Владимиром Святославовичем, в Новгороде - Ярославом Мудрым. Отдельную группу монет являют собой монеты тмутараканского князя Олега-Михайлы, чеканившиеся ок.1070 года. Еще до образования Киевского государства, а затем и в период его существования, внешняя торговля и войны содействовали получению металлических денег из стран Востока, Византии, позднее из западных стран. По некоторым данным, славяне еще в IV-V веках имели золотые деньги.

В денежном обращении Древней Руси слитки играли более значительную роль, чем на Западе, где обращение слитков встречало противодействие со стороны феодалов, которые располагали правом чеканки монеты и рассматривали всякий слиток как материал для чеканки. На Руси власти, наоборот, содействовали обращению слитков, которые называют *гривнами*. Как и в других странах, названия денежных единиц вначале совпадали с весовыми. Гривна была и денежной, и весовой единицей. По мере роста общественного труда роль денег в большей степени переходит к благородным металлам. Это стало возможным, когда ремесло как форма деятельности отделилась от земледелия.

Основой денежной системы Древней Руси стала *гривна*, весовая единица, древняя славянская денежная, служащая для измерения золота и серебра. Золотые, серебряные, бронзовые *гривны* употреблявшиеся женщинами в качестве украшения в виде обруча, носимые на шее (на "загривке" - отсюда и название) впоследствии стали основной денежной единицей Руси. Вот яркий пример огромного влияния женщин на жизнь общества, его развитие.

С вопросом о весе *гривны* обычно связывают и вопрос о ее происхождении. Если видеть в ней "русский фунт", либо его половину, значит, *гривна* восходит к древнему месопотамскому фунту, заимствованному Русью и сохранившимся у нас до введения метрической системы. Но в кладах обнаруживают слитки разного веса. Некоторые

исследователи пришли к заключению, что вес гривны изменяется в зависимости от того, какая страна имела наибольшие торговые связи с данной местностью. Смена влияния Востока, Византии и Запада последовательно влияла на вес гривны (арабская унция, византийская литра, западная марка). Первой русской гривной принято считать киевскую шестиугольную гривну, вес которой колеблется от 34 до 39 *золотников*. Вначале разделения гривны не было, но затем в древней литературе появились названия "*гривна серебра*" и "*гривна кун*". Первое упоминание о *гривне кун* встречается в Ипатьевской летописи в 1287 году. Вопрос о том, что является собой *гривна кун*, в чем состояло ее отличие от *гривны серебра*, является одним из спорных вопросов истории денег на Руси. Слово "кун" дает повод причислить *гривну кун* к меховым деньгам.

Историк В.О.Ключевский видел в гривне кун серебряный слиток, но меньшего веса. По мнению А.И.Черепнина, под *гривной кун* следует понимать количество чужеземной монеты, соответствующее гривне серебра.

Нам кажется, что *гривна кун* была все же монетой, поскольку она оставалась основной денежной единицей в торговой столице Древней Руси - Господине Великом Новгороде - до XV века. Потом здесь начали чеканить свою монету, а до тех пор очень много было иностранной монеты - *ганзы*. Тоже, вероятно, было в Пскове, Смоленске, Полоцке и Витебске. Достаточно быстрое падение курса гривны объясняется интенсивной порчей ее на Западе, кстати, заставившая новгородцев начать чеканить свою монету. Стоимость выпускаемых денег, т.е. вес чистого серебра в них, был в пропорции в западно-европейскими монетами.

Чеканка монеты в Киевской Руси началась раньше, чем во многих европейских государствах. Имеются неопровержимые доказательства чеканки монеты в X-XI веках на Руси - *серебреники* Владимира Мономаха (1078-1125), *киевская гривна (весом 140-160г) и др.* Монеты в Древней Руси были гораздо крупнее, чем в Западной Европе тех времен. Укрупненная монета весом до 3-х граммов выше чеканилась за сотни лет раньше, чем в Европе. Монета киевского периода, особенно золотая, технически лучше выполнена, нежели западно-европейская средневековая монета. Причем, необходимо отметить, что чеканка золота началась даже раньше, чем во Франции (если не брать в расчет ранний, меровинговский период). Однако монета чеканилась в ограниченном количестве и доля гривен и иноземной монеты в обращении была больше. Собственная массовая монета на Руси появилась позже. А иноземные монеты русские называли по-своему: "*ногата*", "*резана*", "*шеляг*", "*веверица*" и т.д.

Период с XII по XIV век вошел в историю России как "безмонетный". На северо-востоке Руси появляются татарские монеты.

С XIII века, после попадания русских земель под монгольское иго, развитие монет пошло двумя путями. С XIV века в юго-западных землях появляются: пражский грош, денарий, квартник, полугрош, шеляг и другие западные монеты. Тогда же на северо-востоке Руси началась чеканка русских монет.

Деньга или денга появилась как монета в конце XIV века в Москве, затем и в других русских княжествах. Из гривны серебра (204г) чеканили 200 *денег*, составляющих *московский счетный рубль*. Кроме *денги* чеканились *полуденьги (полушки)*, в Новгороде и Пскове - *четвертица*, т.е. 1/4 деньги.

Унификацию русской монеты осуществила Елена Глинская, регенша при малолетнем Иване IV в 1534 году. С той поры чеканилась одна общегосударственная серебряная монета, вдвое тяжелее деньги - *новгородка*, которая впоследствии получившая название *копейка* по изображению всадника с копьем на ней; *денга московская* или *московка*, или просто *деньга*, которую также называли "*сабельной*" или "*мечевой*" по изображенному на ней всаднику с саблей; *полушка (полуденьга)*, равнявшаяся половине *денги* и четверти *новгородки*. Из гривны серебра чеканились 300 *новгородок* весом 0,68г, или 600 *денег*, весом 0,34 г. Таким образом, с 1534 года 100 *новгородок* равнялись 1 *рублю*. История *рубля* также интересна. Название это получила *новгородская гривна* (длинная серебряная палочка весом 204 г).

Развитие функций денег в средние века на Руси;

Как мера стоимости

Развивалась, но достаточно медленно, по сравнению с капиталистическим периодом.

Уровень цен вокруг стоимости колебался мало.

Как средство обращения

Превращались в торговый капитал, приносящий прибыль

Как сокровища

Сокровища дробятся, становятся частным и продолжает играть очень важную роль в бытии денег.

Как средство платежа

Постепенное превращение натуральных повинностей в денежные принимает массовый характер, на Руси складывается система постоянных (фиксированных) податей.

Как мировых денег

Широко использовались в Киевской Руси, превращаясь в торговый капитал, приносящий прибыль.

Чеканка в Древней и Киевской Руси;

Древнерусские монеты (X-XI вв)

В первых выпусках *златники* и *сребреники* в основном повторяли тип византийских монет (на одной стороне - изображение князя, на другой - Христа), затем лик Христа заменили на родовую герб Рюриковичей. На тмутараканских монетах на одной стороне было изображение архангела Михаила, а на другой надпись "Господи, помози Михаилу".

Чеканка *сребреников* была особенной. Их не вырезали из пластины, как в Византии, а отливали. Как и *златников*, *сребреников* выпущено было очень мало.

Есть мнение, что чеканка еще ранее началась в Нижегородском княжестве. Некоторые ученые, например Ильин А.А., считают, что первенство за рязанским княжеством. Они признают собственной рязанской монетой татарские монеты с подчеканкой славянских букв. Чеканка монет с восточными надписями, возможно, преследовала цель платить этой монетой дань и использовать ее для торговли с Востоком.

Безмонетный период

Это XII-XIV века, когда Русь попала под монгольское иго и вследствие упадка экономики и производства собственная монета не чеканилась.

Возрождение чеканки XIV-XV

В юго-западных землях появляются: пражский грош, денарий, квартник, полугрош, шеляг и другие западные монеты. Тогда же на северо-востоке Руси началась чеканка русских монет из серебра и меди. Иван III - мудрый и великий государь - установил единую монету для всего государства с надписями на монетах "Оспадарь всея Руси". Большое ухудшение монеты в Московском княжестве произошло при Василии Темном и позднее, в XV-XVI веках, с появлением многочисленных обрезанных и поддельных монет. Возникла необходимость в реформировании и унификации денежной системы. После реформы Елены Глинской в 1534 году и присоединения Новгородского княжества к Московской Руси закрепилась общегосударственная денежная система, основу которой заложили Иван III и Василий III. Был учрежден монетный двор, монетная стопа была значительно снижена. Вместо 260 *новгородок* было положено чеканить 300. Однако ухудшение монеты наблюдалось и в последствии, в XVII веке. В 1620 году вводится новый чекан, на четверть более легкой монеты. Рубль новой чеканки становится равен 10 английским шиллингам вместо 14.

В середине XVII века финансовое состояние России под влиянием многочисленных войн было очень тяжелым. Важнейшим источником получения прибыли была внешняя торговля. Вырученные в ходе ее *иоахимталеры* (*ефимки*) перечеканили в русскую монету, содержащую меньше серебра. В условиях войны с Польшей правительство выпускает медные деньги с принудительным курсом, которые очень быстро вытеснили из обращения серебро. Но медные деньги легко подделывались, и, обесценившись, они вызвали Медный

бунт 1662 года, после которого медные деньги были выкуплены по цене "за рубль медных денег две серебряные деньги".

Бумажные деньги в средние века;

Бумажные денежные знаки являются не полноценными деньгами, а только их знаками. Впервые они были выпущены в VII веке в Китае купюрами больших достоинств для замены неудобных полноценных медных денег. И пока купюры можно было свободно обменять на полноценные деньги, они успешно обращались. Позже, в XIII веке бумажные деньги были выпущены в Персии, а в XIV веке - в Японии.

В XII-XV вв купцы для удобства торговли создают банки для замены через них наличных платежей безналичными, более удобными и безопасными. Но широкие возможности для развития бумажных денег создает только капитализм с его развитой кредитной системой.

Деньги в эпоху капитализма (конец XVII - современность):

Данный период прежде всего характеризуется развитием кредитно-бумажных денег и вытеснение ими металлических монет. Для правильного восприятия изложенного ниже материала необходимо дать определения и разъяснения некоторым экономическим терминам и понятиям, таким как "бумажные деньги" и "кредитные деньги".

Бумажные деньги;

Бумажные денежные знаки бывают двух видов: государственные, выпускаемые казначейством (казначейские билеты) и банками (банковские билеты или банкноты - bank notes). Казначейские билеты принято называть просто бумажными деньгами в отличие от банкнот, которые по своей природе являются кредитными деньгами. Исторически бумажные деньги возникли раньше кредитных. Банкноты появляются с развитием кредитных отношений.

Происхождение и сущность бумажных денег;

Бумажные деньги - это знаки полноценных денег. Деньги как **средства обращения** выполняют мимолетную роль при обмене товаров. Поэтому золото функционирует здесь только как кажущееся золото, а так как деньги не являются всеобщим воплощением богатства, то для продавца не имеет значения, обладают ли деньги той стоимостью, которая на них написана. Ему важно, чтобы эти деньги пользовались общественным признанием. Этим и тем, что бумажные деньги более удобны в обращении, объясняется факт перехода от металлических денег к бумажным. Возможность такого перехода заложена в функции денег как средства обращения. Использование этой возможности для практического осуществления выпуска бумажных денег в обращение предполагает наличие двух условий: относительно развитых товарно-денежных отношений и наличие доверия к бумажным деньгам. В докапиталистические времена бумажные деньги существовали только до тех пор, пока происходил их свободный обмен на полноценные. С возникновением капитализма в лице буржуазного правительства, наконец, появился тот, кому люди могли верить.

Таким образом, бумажные деньги - это неразменные на полноценные деньги денежные знаки, выпускаемые для покрытия дефицита государственного бюджета.

Закон обращения бумажных денег и причины их обесценения.

Выпуск бумажных денег должен быть ограничен количеством полноценных денег, необходимых для обращения в данный период, другими словами, количеством золотых денег, которые они замещают в обращении. Эмиссия (выпуск) бумажных денег определяется не потребностью товарного обращения, а дефицитностью госбюджета. Но сколько бы бумажных денег не выпустило государство, они будут представлять только то количество полноценных денег, которые они замещают в обращении. В этом заключается сущность инфляции, то есть уменьшения покупательной способности бумажных денег. Но обесценивание денег может происходить и по другим причинам: упадок доверия к правительству, пассивное сальдо платежного баланса.

Кредитные деньги:

Кредитные деньги возникают из функции денег как средства платежа, развитие которого происходит на основе капиталистического кредита. Существует три вида кредитных орудий обращения: вексель, банкнота и чек. Причем самым старым является вексель - он появился уже в XII веке как средство расчетов между купцами, а два последние были созданы банками в качестве кредитных орудий.

Вексель;

Вексель - это письменное *абстрактное* и *беспорное* обязательство заемщика об уплате определенной суммы кредитору по истечении указанного в нем срока. Поясним некоторые слова из определения.

Абстрактность - в векселе не указывают причину возникновения долга.

Беспорность - лицо, выдавшее вексель, не имеет права отказать в платеже.

Векселя бывают *простые* и *переводные*.

Простой в. - письменное обязательство, выданное должником кредитору об уплате по истечении срока.

Переводной в. - письменное обязательство, выданное должником кредитору об уплате по истечении срока кредитору или тому, кому он скажет.

Кредитор может использовать вексель следующим образом:

1. получить деньги по истечении срока платежа;
2. учесть вексель в банке получив при этом его сумму за вычетом учетного процента;
3. использовать как средство платежа при покупке товаров (если поставщик согласен принять вексель в качестве платежа).

Итак, благодаря своей абстрактности и беспорности, вексель приобретает третье свойство - *обращаемость*.

Вексель - краткосрочное обязательство, обычно сроком до 3-х месяцев.

Замещение металлических денег в обращении векселями происходит двумя путями:

1. До наступления срока платежа векселя могут обращаться как платежное и покупательные средства.
2. Часть векселей взаимно погашается, исключая, таким образом, необходимость в деньгах.

Банкнота;

Банкнота - это вексель эмиссионного банка. Банкнота отличается от векселя, поскольку не выпускаются только для какой-то конкретной сделки. В отличие от векселя, банкнота является бессрочным обязательством банка, подлежащая раньше обмену на золото по предъявлению ("Объявителю сей государственной ассигнации платить Ассигнационный Банк ... ходячею монетою").

При учете векселей банк выпускал в обращение банкноты, один вид кредитных денег заменялся другим. При оплате векселей банкноты возвращались обратно в банк.

Центральный банк тесно связан с правительством, которое пользуется его кредитами под свои краткосрочные обязательства. Поскольку расходы правительства носит непроизводительный характер, то такое заимствование вызовет избыточную эмиссию. Чтобы воспрепятствовать этому, необходим свободный обмен банкнот на золото, тогда количество банкнот будет определяться потребностями товарного обращения.

Неразменные на золото банкноты;

С прекращением обмена банкнот на золото механизм банковской эмиссии претерпевает значительные изменения, вместе с этим меняется и природа банкнот. Наряду с коммерческими векселями в качестве законного обеспечения банкнот используются облигации госзаймов и казначейские векселя. Реальное вексельное обеспечение уступило место фиктивному. Неразменные на золото банкноты полностью подчиняются закону обращения бумажных денег, и для них характерно инфляционное обесценение.

Чек;

Чек есть письменный приказ владельца текущего счета в банке о выплате указанной суммы определенному лицу, или кому лицо прикажет, или предъявителю чека.

Используется как на внутреннем, так и на внешнем рынке. В отличие от векселя, он является бессрочным обязательством.

Для того, чтобы чек имел силу законного долгового обязательства, он должен иметь:

1. указание на того, кто имеет право получить эти деньги;
2. сумму платежа цифрами и прописью;
3. название и местонахождение банка;
4. подпись чекодателя.

Чеки подразделяются на:

именные:

- с правом передачи третьему лицу (ордерные),
- без права передачи третьему лицу ;

предъявительские

Инфляция.

Неизбежной спутницей бумажных денег является инфляция. Она возникает из-за невозможности стихийного приспособления бумажных денег к потребностям товарооборота и использования правительствами эмиссии для покрытия дефицита госбюджета.

3. Денежное обращение и его регулирование в современных условиях

Денежные агрегаты

Разделив деньги на наличные и кредитные, мы сделали только первый шаг в изучении состава денежной массы, определении её элементов. Следующий шаг связан с установлением структуры кредитных денег, т.е. необходимо определить и сгруппировать применяемые кредитные платёжные средства. Следует сразу же подчеркнуть – дело это весьма непростое. В Украине вопрос агрегирования денежной массы проработан ещё недостаточно и на теоретическом, и на практическом уровне. Но даже в тех странах, где эта работа осуществляется давно и подвижек больше, не устранены разногласия по поводу того, что включать в состав денежной массы, а что нет. Контролировать эффективно денежную массу можно тогда, когда точно определён сам объект регулирования.

Срочные депозиты – это вклады, которые размещаются на определённый срок. Досрочное востребование владельцами размещённых средств обычно связано с определёнными издержками, выражающимися в некоторых денежных потерях и потерях времени.

Депозитные сертификаты представляют собой свидетельства банка о депонировании их владельцами определённых денежных средств в учреждении банка. В этих сертификатах обычно дифференцируется вознаграждение клиента: величина процента устанавливается в зависимости от величины срока, в течение которого сертификат не возвращается в банк для погашения, т.е. обмена на наличные деньги. Депозитный сертификат может быть использован как объект залога при получении кредита. Анализируя свойства депозитных сертификатов, многие экономисты приходят к мнению о том, что он обладает меньшей ликвидностью по сравнению с вышеуказанными видами долговых обязательств. В МЗ могут включаться государственные облигации.

В системе показателей денежного обращения используется значение *уровня монетаризации экономики* как отношение денежной массы к ВВП. Этот показатель характеризует степень наполнения экономики деньгами.

Сущность и происхождение банков

Банки выступают основными институтами кредитно-денежной системы. Именно они организуют обращение значительной кредитных денег, занимающих, как нам известно, доминирующее положение в общем объёме денежной массы. Более того, банки располагают возможностями создавать такие деньги и, тем самым, увеличивать их предложение. Коммерческий банк представляет собой финансовый институт, который принимает вклады и выдаёт коммерческие ссуды. Иными словами, банк – это предприятие, которое покупает и продаёт деньги.

Банк выступает в роли посредника, это один из институтов рыночной инфраструктуры, - между держателями временно свободных денежных средств и теми, кто в них нуждается.

Резервы коммерческого банка

Резервы коммерческих банков – это активы банков, которые могут быть использованы для немедленного удовлетворения требований вкладчиков.

Норма резервов – это отношение суммы резервов к сумме вкладов, принятых банком.

Применение в банковском деле системы частичных резервов означает, что коммерческие банки в каждый данный момент времени располагают только частью денежных средств, необходимых для покрытия всех выданных ими обязательств. Банки удерживают (резервируют) только часть полученных от вкладчиков денег, а остальные деньги отдают в кредит. Роль резервов-активов выполняют: наличные деньги, которыми располагает банк; средства, резервируемые в обязательном порядке на корреспондентских счетах в Национальном банке Украины; кредиты, выданные предприятиям, домашним хозяйствам, другим банкам; ценные бумаги (акции, облигации); имущество банка и др.

Немаловажное значение имеет ликвидность активов банка.

Степень ликвидности активов определяется тем, насколько быстро и с какими издержками эти активы могут быть проданы.

Так, например, наличные деньги имеют абсолютную ликвидность. Высокой ликвидностью могут обладать акции ведущих предприятий. В то же время, акции предприятий, снижающих эффективность, доходность своей деятельности, как правило, обладают низкой ликвидностью.

Применение банками порядка частичного резервирования придаёт банковской системе ряд важных свойств (рис. 2): во-первых, у банков появляется возможность увеличивать предложение денег и, во-вторых, возникает потенциальная угроза стабильности денежной системы в случае одновременного массового предъявления требований клиентов к банкам по возврату денег.

Уровни банковской системы.

Современная банковская система имеет двухуровневое построение. Её основание – нижний ярус – составляют коммерческие банки, а вершину – верхний уровень – центральный банк. В Украине двухуровневая банковская система стала формироваться в начале 90-х годов. До этого в стране функционировала небольшая группа крупных государственных специализированных банков. Реформирование централизованно-плановой экономики потребовало открытия возможностей свободного предпринимательства в кредитной сфере, изменения роли и функций государства в этой области. В Украине зарегистрировано около 200 коммерческих банков.

Особую роль в банковской системе любой страны занимает центральный банк. В Украине центральным является Национальный банк Украины. Это государственная структура, выполняющая очень важные функции по регулированию национальной экономики.

Привлечение денег.

Исходным пунктом деятельности коммерческого банка является формирование денежной суммы, которую можно использовать для выдачи кредитов. Для этого банк должен привлечь временно свободные денежные средства, Имеющиеся в распоряжении различных экономических субъектов. Поставщиками денег могут быть домашние хозяйства, предприятия, в том числе другие банки. Меры, принимаемые банком по привлечению временно свободных денежных средств, обычно называют депозитной политикой банка. Вклады могут быть помещены в банк на различных условиях, выполнять различные функции. В связи с этим выделяют следующие виды вкладов:

1) *бессрочные (до востребования)* – в этом случае стороны не обуславливают срок, на который помещаются в банк деньги. Роль таких

вкладов выполняют остатки денежных средств на расчётных счетах предприятий, текущие депозиты и др. По таким вкладам выплачиваются проценты или не выплачиваются вообще, так как здесь для банка возникают трудности в планировании применения этих средств, поскольку клиент имеет право востребовать их немедленно;

2) *срочные* – это вклады, с огромным сроком их размещения в банке. Сам срок может устанавливаться от одного месяца до года и более. За эти условия банк платит более высокие проценты, такие вклады для него предпочтительней, так как дают возможность лучше применить эти денежные ресурсы.

Существуют ещё и другие виды вкладов: целевые, личные пенсионные счета и т.д.

Предприятия открывают расчётные счета в коммерческих банках и с их помощью осуществляют расчёты по сделкам. Предприятие при выборе банка серьёзное внимание уделяет вопросу способности банка быстро и надёжно осуществлять расчётные операции. Скорость прохождения платежей является важным показателем эффективности организации банковского дела. Хозяйственные результаты деятельности предприятия нередко оказываются в значительной зависимости от скорости осуществления платежей. Домашние хозяйства также могут иметь вклады в банках, дающие некоторые возможности проведения платежей. Это может быть, например, счёт, на который перечисляется работодателем заработная плата. В последнее время ряд банков в Украине начинает практиковать выдачу пластиковых карточек, которые могут служить средством расчёта при покупке некоторых товаров и услуг.

Выдача кредитов

Депозитная деятельность коммерческого банка формирует условия его функционирования. Образование кредитных ресурсов банка – её результат. Размещение привлеченных денежных средств составляет вторую сторону деятельности банка. *Процентная политика* – это меры, принимаемые банком по размещению заёмных денежных средств и получению соответствующих доходов. Размещение этих средств осуществляется в форме выдачи кредитов.

Кредит – предоставление денежных средств во временное пользование и за определённую плату.

Кредитор – это тот, кто выдаёт ссуду, *заёмщик* – это получатель ссуды.

Признаками кредита являются:

- возвратность;
- определённые сроки пользования;
- платность;
- материальное обеспечение или другое гарантийное покрытие.

Очевидно, что кредит перестаёт быть кредитом, если его не нужно возвращать. До сих пор в отечественной практике не всегда, и прежде всего в деятельности государства, проявляется необходимая строгость в отношениях, которые именуются как кредитные. Массовые списания кредитных задолженностей не такое уж редкое явление для экономической истории нашей страны.

По срокам пользования кредиты обычно разделяются на кратко-, средне-, долгосрочные. Сроки определяются целями использования кредитных средств. Так, если кредит берётся на реконструкцию предприятия, то возврат его может состояться только по истечении более-менее продолжительного периода. Если же деньги занимаются для выплаты заработной платы или приобретения сырья, то здесь стороны договариваются о коротких сроках пользования ссудой. В Украине в последние годы явно преобладают краткосрочные кредиты, что связано с многими обстоятельствами: инфляцией, спадом производства, неплатежами и др. Отсутствие или низкий удельный вес средне- и долгосрочных кредитов означает, что практически не работает такой важный источник инвестиций для экономического развития, как кредитные средства. Такие обстоятельства существенно ухудшают перспективы национальной экономики.

В условиях кредитного договора обычно содержится указание на то, что будет служить покрытием кредита в случае его невозврата. Материальным обеспечением кредита могут быть капитал, ценные бумаги, земля, недвижимость и другое имущество ссудополучателя. Деньги имеют свою цену. *Процент* – это цена, которую должен уплатить заёмщик за пользование кредитом. Величина процента определяется в денежных единицах. *Процентная*

ставка – это цена ссуды в процентах от её величины. В денежных сделках обычно используется понятие процентной ставки.

Величина процентной ставки на рынке денег зависит от соотношения спроса и предложения денег. Сами же спрос и предложение определяются, в свою очередь, рядом факторов. Среди них можно назвать, в частности, текущий темп инфляции, ожидаемые изменения в темпе инфляции, стадию экономического цикла, политику центрального банка и др. Процентная ставка определяет величины спроса и предложения. При меньшей цене денег согласно закону спроса происходит рост величины спроса, т.е. заёмщики готовы пользоваться кредитами больше, при увеличении цены денег – наоборот, меньше. Рост процентной ставки ведёт к повышению величины предложения кредитов, её снижение – к уменьшению.

Как кредит влияет на экономические процессы?:

Во-первых, кредит расширяет инвестиционные ресурсы предприятий. В качестве последних, выступают также амортизационный фонд, нераспределённая прибыль, средства полученные от продажи собственных акций, и др. Кредит занимает одно из ведущих мест в структуре инвестиционных источников.

Во-вторых, кредитное дело способствует концентрации инвестиционных ресурсов. Банки и другие финансово-кредитные учреждения можно сравнить с озёрами, собирающими горные стоки с определённой территории. Реки и ручейки денег, резервируемые банками, обеспечивают, как правило, достаточно большие денежные средства, которые могут быть использованы крупными инвесторами для реализации широких экономических проектов.

В-третьих, кредитные отношения способствуют эффективному распределению и использованию денежных ресурсов. Согласитесь, одно дело получить деньги у родителей, другое – взять в долг у друзей или знакомых? В первом случае нередко деньги возвращать не нужно, во втором – это следует сделать обязательно. А это означает, что, взяв деньги в кредит, применив их, нужно побеспокоиться относительно того, как их заработать, чтобы по истечении срока вернуть кредитору. Банки не выдают кредиты всем клиентам подряд. Они предоставляют их только тем субъектам, в чью надёжность они верят. А надёжность степень доверия определяются главным образом результатами хозяйственной деятельности. Чем эффективнее предприятие, тем больше доверия к нему со стороны кредиторов. Это означает, что банк проводит отбор, своего рода конкурс за право получить деньги. И достаётся это право, если соблюдаются перечисленные условия, тем, кто способен их наиболее эффективно использовать. А взяв деньги в долг, заёмщик будет активно действовать, чтобы получить доход, возратить их, уплатить процент.

В-четвёртых, кредит ускоряет кругооборот фондов предприятий, способствует расширению обменных операций. Фонды предприятий – их материально-вещественные и денежные ресурсы – находятся в разных формах: производительной (капитал, материальные запасы), товарной (готовая продукция), денежной (деньги на счетах). Хозяйственная деятельность предприятий связана со сменой этих форм – сырьё переходит в готовый продукт, его реализация приносит деньги, деньги используются для закупки ресурсов и т.д. Если, например, образуется разрыв между поступлениями денег от реализации готовой продукции и необходимостью оплачивать сырьё, то предприятие в принципе может и остановиться. В этом и других случаях проблему помогает решить кредит, который способствует ускорению кругооборота, а тем самым, и более эффективной работе предприятия – за определённый срок оно может выпустить и реализовать больше продукции, получить большую прибыль. В приведённом примере можно увидеть и роль кредита в расширении или ускорении товарообмена.

Всё изложенное выше даёт нам достаточно убедительные основания для следующего вывода: кредит является неотъемлемым элементом современной экономики, его использование повышает уровень эффективности экономического сотрудничества людей.

Как банки создают деньги

Как уже отмечалось, современная банковская система строится на принципе частичных резервов. Одним из следствий такого устройства банковского дела является наличие у банков возможности расширять предложение денег или создавать новые деньги. Рассмотрим теперь, как банкам удаётся это делать.

Например, Национальный банк Украины продаёт одному из коммерческих банков кредитные ресурсы на сумму 1000 ДЕ. Коммерческий банк выдал эти деньги как кредит металлургическому предприятию, которое использовало его для оплаты каменного угля. Угольное предприятие, естественно, имеет свой расчётный счёт в одном из коммерческих банков. Значит, деньги поступят именно на этот счёт, его величина возрастет на 1000 ДЕ. Эти деньги пополнят кредитные ресурсы данного коммерческого банка. за минусом нормы обязательного резерва, составляющей, например, 20%, новый кредитный ресурс будет равняться 800 ДЕ. Банк его использует, выдавая ссуду другому предприятию – например, строительной организации для закупки цемента. После приобретения цемента на счёте цементного завода, в уже третьем коммерческом банке, появятся дополнительно 800 ДЕ. Эти средства пополнят кредитные ресурсы данного банка: он может дополнительно использовать для кредитования 640 ДЕ.

Процесс умножения кредитных денег будет продолжаться и дальше. Если бы не существовало ограничений – нормы обязательного резерва, устанавливаемой Национальным банком Украины, он был бы бесконечным. В результате выдачи Национальным банком Украины (в качестве исходного пункта может быть взята операция, осуществлённая другим банком) кредита в размере 1000 ДЕ в денежное обращение было добавлено 800 ДЕ и 640 ДЕ. Общую сумму дополнительных кредитных денег можно рассчитать, зная величину мультипликатора. *Денежный мультипликатор* (коэффициент умножения) определяется в результате деления 100 на новую норму резерва. Следовательно, если норма резерва равна 20%, то денежный мультипликатор будет равен 5. Это означает, что первоначальный кредит в 1000 ДЕ в нашем примере мог бы увеличить предложение денег на 5000 ДЕ (1000*5). Чем выше норма обязательного резерва, тем меньшей способностью обладает банковская система в мультиплицировании кредитных денег, и наоборот. Очевидно, что заёмщики должны вернуть кредиты, и тогда предложение кредитных денег сократится до прежнего объёма.

Функции центрального банка

В Украине, и в большинстве стран, центральный банк принадлежит государству. Основные функции центрального банка:

1. *Кредитно-денежное регулирование.* Управляя предложением денег в национальной экономике, центральный банк имеет возможность влиять на степень деловой активности предприятий, занятость и инфляцию. Центральный банк является единственным центром наличных денег. Что касается предложения кредитных денег, то его расширение может быть связано не только с деятельностью центрального банка, но, как нам уже известно, и с работой коммерческих банков, способных создавать кредитные деньги. Центральный банк имеет возможность только ограничить или расширить эту способность коммерческих банков.

2. *Контроль за деятельностью коммерческих кредитных учреждений.* Система частичных резервов, применяется в банковском деле, создаёт потенциальную опасность наплыва требований и появления банковской паники, что мы отмечали ранее. "Эффект падающего домино", когда крах одной финансовой структуры влечёт за собой серию последующих падений (банкротств), может иметь разрушительные последствия для экономики. Поэтому банковское дело нуждается в достаточно строгих "правилах игры", разработкой которых и должен заниматься центральный банк. Эта его деятельность должна обеспечить надёжность, оперативность, безопасность осуществления денежно-кредитных расчётов.

3. *Кредитно-расчётное обслуживание правительства.* Национальный банк Украины функционирует в качестве банка, обслуживающего финансовые операции правительства страны.

4. *Формирование и хранение официальных золото-валютных резервов страны.* Такие резервы стремится иметь любое государство. Они, в частности, необходимы для регулирования валютных курсов, обеспечения определённых внешнеэкономических операций и т.д.

Инструменты кредитно-денежного регулирования

Центральный банк располагает рядом инструментов, которые он использует для макроэкономической стабильности экономики. Их действие, вся кредитно-денежная или монетарная политика в целом основываются на регулировании объёма денежной массы.

1.Изменение учётной ставки. На рис.3 показано, что центральный банк может кредитовать коммерческие банки. Эти ссуды, как и любые другие, выдаются за плату. *Учётная ставка – это процентная ставка по ссудам, предоставленным центральным банком коммерческим банкам.* Изменяя учётную ставку, центральный банк оказывает определённое влияние на процессы, происходящие в экономике. Например, пусть Национальный банк Украины принял решение повысить учётную ставку с 10 до 15%. На денежном рынке, как и на любом другом, действует закон спроса: *количество покупаемого товара уменьшается при повышении цены за единицу и увеличивается – при её снижении.* Учётная ставка – это цена кредитных денег, продаваемых Национальным банком Украины. Её повышение будет стимулировать сокращение займов, в результате чего произойдёт ограничение денежного предложения. Последнее должно выступить сдерживающим фактором инфляции. И наоборот, снижение учётной ставки делает кредитные деньги центрального банка более доступными для коммерческих банков, что в конечном счёте приводит к увеличению денежного предложения, которое, в свою очередь, может стать стимулом повышения деловой активности, роста производства, создания новых рабочих мест.

2.Изменение резервной нормы. Мы уже отмечали, что коммерческие банки в обязательном порядке должны резервировать какую-то часть средств от принятых вкладов. Эти платёжные средства не могут быть использованы коммерческими банками для кредитования. *Резервная норма – это обязательный резерв платёжных средств, который должны иметь коммерческие банки по отношению к сумме принятых вкладов.*

Резервная норма для коммерческих банков Украины устанавливается Национальным банком. Она может быть дифференцированной по видам вкладов. В результате применения резервной нормы происходит ограничение кредитных возможностей коммерческих банков: фактические кредитные ресурсы становятся меньше потенциальных (рис.4).

Резервная норма	Фактические кредитные ресурсы
-----------------	-------------------------------

Потенциальные кредитные ресурсы (принятые вклады)

Рис.4. Потенциальные и фактические кредитные ресурсы коммерческого банка

Изменяя величину резервной нормы, центральный банк влияет на объёмы денежного предложения. Повышение резервной нормы будет означать ограничение денежного предложения, уменьшение способности коммерческих банков создавать деньги путём кредитования, а снижение – расширение денежного предложения, увеличение указанной способности.

3.Проведение операций на открытом рынке. Государство в экономике выступает также в роли продавца и покупателя ценных бумаг. *Операциями на открытом рынке называются операции государства по покупке и продаже своих ценных бумаг, осуществляемые с домашними хозяйствами и предприятиями.* Основным предметом купли-продажи в этих операциях выступают государственные облигации. Когда государство покупает ценные бумаги у коммерческих банков, предприятий и населения, оно осуществляет денежные выплаты и, тем самым, увеличивает денежное предложение. У коммерческих банков, в частности, увеличиваются кредитные ресурсы и возрастает потенциал кредитования. Если же государство осуществляет продажу ценных бумаг, то это приводит к уменьшению денежного предложения, так как у коммерческих банков снижается потенциал кредитования.

В Украине этот инструмент стал в 90-е годы реальным элементом кредитно-денежной и финансовой политики.

Список литературы

1. Брегель Э.Я. "Денежное обращение и кредит капиталистических стран" 3-е изд. М. Финансы 1973 г.
2. "Бумажные денежные знаки России и СССР" М. "Финансы и статистика", 1991 г.
3. Гумилев Л.Н. "Древняя Русь и Великая Степь" М. Мысль, 1992
4. Э.Д. Долан "Деньги, банковское дело и К.Д. Кэмпбел кредитно-денежная политика" пер. с Р.Д.Кэмпбелл англ. М-Л 1991 г.
5. Дьяченко В.П. "Денежное обращение и кредитная система СССР за 20 лет" М. Госфиниздат, 1939 г.
6. Злобин И.Д. и др. "Деньги, кредит и финансы в социалистическом обществе" Финансы 1975 г.
7. Красавина Л.Н. и др. "Денежное обращение и кредит при капитализме" 3-е изд. М. Финансы и статистика 1989 г.
8. Матюхин Г.Г. "Мировые финансовые центры" М. Международные отношения 1979 г.
9. Михайлевский Ф.И. "История денег и кредита" хрестоматия Издание коммунистического университета им Я.Свердлова М.1925г.
10. Михалевский Ф.И. "Очерки истории денег и денежного обращения" Госфиниздат 1948 г.
11. Нечаев Г.М. "Монеты России (от Древней Руси до 1917 г.)" Омское кн. изд-во, 1994г.
12. Падалкина Л.С. "Современная денежно-кредитная система капитализма" М. Изд. ВЗФЭИ, 1982 г.
13. Камаев В.Д. "Учебник по основам экономической теории" М. Изд. ВЛАДОС, 1994 г.
14. Задоя А.А., Петруня Ю.Е. "Основы экономической теории" Учебн. пособие – М.: Рыбари, 2000 г.

Федорова Людмила Афанасьевна
учитель чувашского языка и литературы
МБОУ «Атнашевская ООШ»
Канашского района
Чувашской Республики

ПРОЕКТ ОСНОВЫ ФИНАНСОВОЙ ГРАМОТНОСТИ

Актуальность проекта «Основы финансовой грамотности» определяется острой потребностью разрешения противоречия: между необходимостью введения в школьную практику курса «Финансовая грамотность» и недостаточной проработанностью в педагогической науке проблемы отбора содержания, способов организации обучения школьников и их родителей, подготовки педагогических кадров.

Проект «Основы финансовой грамотности» определяет цели, задачи, механизм реализации и предполагаемые результаты повышения уровня социализации школьников, обеспечивает внедрение интерактивных методов экономического образования, финансового просвещения и организацию практико-ориентированной образовательной среды в школе путем создания модели раннего экономического образования и развития финансовой грамотности в рамках внеурочной деятельности на период 2020-2023 годы.

Данный проект дополняет и расширяет содержание образования, стимулирует к дальнейшему совершенствованию систему непрерывного экономического образования школы. Проект направлен на обучение учащихся средних классов в рамках внеурочной деятельности.

Дети получают навыки работы в группах, научатся осуществлять ситуационный анализ, принимать оптимальные решения в финансовых (экономических) вопросах повседневной жизни.

Особое внимание в проекте «Основы финансовой грамотности» уделяется обновлению содержания и технологий образования, компетенций педагогических кадров для обеспечения высокого качества образования в соответствии с федеральными государственными образовательными стандартами общего образования.

Цель: формирование у школьников основ финансовой грамотности, разумного финансового поведения и ответственного отношения к личным финансам.

Задачи:

1. Познакомить учащихся с экономическими понятиями.
2. Воспитывать у учащихся активное финансовое поведение.
3. Развивать образное экономическое мышление;
4. Развивать логическое мышление, умения сравнивать, анализировать, обобщать, устанавливать аналогии и причинно-следственные связи, строить рассуждения.

Содержание проекта:

- Разработка программ внеурочной деятельности по финансовой грамотности.
- Организация занятий внеурочной деятельности.
- Проведение Дней ФГ: конкурсы, викторины, деловые игры, открытые занятия.
- Подготовка проектов, исследовательских работ.

Этапы и сроки реализации проекта

I этап (организационный): II полугодие 2020-2021 учебного года

II этап (основной): 2021-2022 учебный год

III этап (заключительный): 2022-2023 учебный год

Планируемые результаты реализации проекта

- Повышение квалификации педагогов по вопросам финансовой грамотности.
- Обеспечение устойчивого развития компетенций учащихся в области финансовой грамотности.
- Разработка и апробация новых авторских программ по финансовой грамотности.
- Обновление содержания образовательной деятельности.

Содержание проекта:

- Разработка программ внеурочной деятельности по финансовой грамотности.
- Организация занятий внеурочной деятельности.
- Проведение Дней ФГ: конкурсы, викторины, деловые игры, открытые занятия.
- Экскурсии в финансовые учреждения с целью знакомства с банковскими продуктами и профориентации школьников.
- Подготовка проектов, исследовательских работ.
- Участие педагогов в курсах повышения квалификации.
- Организация внутрикорпоративного обучения и самообразования.

Содержание работы

Прогнозируемые результаты

Подготовительный этап,

II полугодие 2020-2021 уч.г.

1. Анализ ресурсов для реализации проекта, изучение и анализ психолого-педагогической и научно-методической литературы по вопросам формирования основ финансовой грамотности.
2. Анализ готовности учителей, работающих в школе, к использованию виртуальной интерактивной среды для внеурочной исследовательской и проектной деятельности учащихся.
3. Анализ востребованности родителями и учащимися внеурочной деятельности по основам финансовой грамотности.
4. Определение цели, задач проекта.

5. Подготовка нормативно-правовой документации.
6. Разработка программы внеурочной деятельности «Основы финансовой грамотности».
7. Повышение квалификации педагогических работников.

Создание проекта, определение готовности школы к реализации проекта; план реализации проекта; инструментарий мониторинга показателей реализации проекта; формирование нормативно- методической базы реализации проекта;
программа внеурочной деятельности «Основы финансовой грамотности»

2. Основной этап, 2021-2022 уч.г.

1. Разработка и внедрение инструментария для проведения мониторинга достижения поставленных в инновационном проекте целей и задач.
2. Разработка и реализация рабочих программ экономической направленности, финансовой грамотности в рамках внеурочной деятельности.
3. Совершенствование образовательного пространства и содержания образования.
4. Развитие сотрудничества с родителями, привлечение их к участию в образовательной деятельности в качестве бизнес – консультантов.
5. Вовлечение учащихся школы в проектно-исследовательскую учебно-познавательную деятельность; самостоятельное выполнение учащимися социально-ориентированных проектов.
6. Разработка плана мероприятий для работы с родителями учащихся по реализации проекта.
7. Проведение различных мероприятий с участниками образовательных отношений.
8. Информирование общественности о реализации проекта через школьный сайт, школьную газету «Пятерочка», открытые мероприятия.

Разработка плана мероприятий для работы с родителями по реализации проекта.

Реализация программы внеурочной деятельности для учащихся 5-9 классов «Основы финансовой грамотности».

Проведение различных мероприятий.

3. Заключительный этап, 2022-2023 уч.г.

1. Анализ и обобщение результатов внедрения в образовательную деятельность курса финансовой грамотности для школьников.
2. Соотношение результатов реализации Проекта с поставленными целями и задачами.
3. Распространение положительного опыта, подготовка методических рекомендаций.
4. Участие учащихся в конкурсах исследовательских и проектных работ различного уровня.
5. Содержание и формы учебной деятельности, обеспечивающие формирование финансовой грамотности школьников

Освоить основы финансовой грамотности и научиться считать деньги учащимся позволит реализация программы внеурочной деятельности.

При реализации курса «Основы финансовой грамотности» предполагается использование разнообразных технологий, направленных на развитие познавательной активности и формирования метапредметных образовательных результатов (технологии системно-деятельностного подхода).

Методы и формы организации образовательной деятельности на поддержку собственной активности учащихся:

«Мозаика»

Этот метод может быть использован при ответе на вопросы или решении задач. Класс делится на группы. В каждой группе число человек соответствует количеству задач. Членам группы случайным образом (например, на каждом столе лежат карточки с номерами номером вниз) присваиваются номера, соответствующие номеру задачи. Ученики пересаживаются таким образом, чтобы за одним столом оказались игроки с одинаковыми номерами, которые вместе решают задачу (задачи), соответствующую их номерам. Все возвращаются в свои команды, и каждый «эксперт» представляет свою задачу остальным

членам команды. Из каждой команды к доске вызывают игроков для решения задач, в которых они не были экспертами.

«Один — два — вместе»

Тестовые задания с открытым ответом, задания, связанные с объяснением смысла (например, пословиц), могут также выполняться в группах следующим образом. На первом этапе каждый член группы пишет собственный ответ, далее ученики объединяются по двое и на основе индивидуальных ответов составляют общий, стараясь не потерять идеи каждого. На следующем шаге создают группу из двух или трёх пар и вырабатывают общий ответ. По этой методике может быть разработан эскиз постера, если он выполняется группой. В этом случае лучше ограничиться четырьмя участниками.

«Дерево решений»

При выполнении заданий по классификации, например, товаров и услуг, или принятию решений, например, выбор варианта семейного отдыха, можно построить дерево решений. Оно обычно строится вершиной вниз.

«Мозговой штурм»

В групповых проектах, эффективно начинать работу с мозгового штурма. В зависимости от количества участников идеи могут выдвигаться индивидуально или от группы. Роль ведущего, обязанностью которого является фиксирование идей, может исполнять учитель или ученик. На первом этапе важно чётко сформулировать проблему, которая должна быть решена. На втором этапе идеи выдвигаются, фиксируются, но не оцениваются. Число идей не ограничено. Третий этап посвящён группировке идей, близких по содержанию, оценке и отбору.

«Мини-исследование»

Поскольку цель курса — вовлечение школьников в реальную жизнь, формирование активной жизненной позиции и ответственности, исследовательская деятельность является, вероятно, самым эффективным методом обучения. Любое исследование предполагает определение цели, сбор, обработку и анализ информации, оценку полученных результатов. Естественно, что учащиеся 2–4 классов находятся на разных этапах освоения этой деятельности. Поэтому в контрольных измерительных материалах предлагаются разные варианты заданий. Для проведения мини-исследования используется один источник, результаты представляются в простой форме, например, в виде таблицы или короткого текста.

«Кейс»

Учебные кейсы, которые используются в школе, отличаются от кейсов университетских, которые предполагают разработку ситуации с последующими пошаговыми изменениями, зависящими от принятых решений. Кейс - это ситуация из реальной жизни с разработанными к ней вопросами. Для младших детей ситуация может быть приближенной к реальной, но упрощённой.

«Аукцион»

Проверка знаний и умения логически мыслить успешно проходит в форме аукциона. Эта игра мотивирует даже не особенно успешных учеников. Игра проходит по следующим правилам:

- У каждого участника в начале игры 100 баллов (очков, фунтиков, тугриков и т. п.).
- Право ответа на вопрос покупается.
- Стартовая цена простого вопроса — 5 баллов, сложного — 10 баллов.
- Цена может меняться с шагом 5 баллов.
- Окончательная цена определяется в результате торгов.
- При верном ответе цена вопроса прибавляется к баллам того, кто отвечал, при неверном — вычитается.

Роль аукциониста могут выполнять и учитель, и ученик. Кроме них необходима комиссия из нескольких человек (число зависит от количества участников), которая будет проверять начисление баллов самими участниками игры или вести собственные ведомости.

Игра-викторина «Деньги любят счёт»

Игра-викторина «Деньги любят счёт» поможет обучающемуся узнать рыночные термины, употребляемые в экономике, развивать логическое мышление, любознательность, творческий поиск, развивать умение планировать семейный бюджет, научиться мыслить экономически грамотно.

Интеллектуальное шоу «Финансовые бои»

Яркое интеллектуальное шоу, которое обязательно заинтересует школьников в теме финансовой грамотности! Финансовые бои можно проводить в классе или в актовом зале, в рамках урока или организовать масштабные соревнования между классами.

Разные форматы интеллектуальных соревнований между командами помогают прокачать знания по теме банковских услуг, таких как вклады, кредиты и банковские карты, а также развивают находчивость и умение работать в команде.

Игра «Монополия»

Монополия — это классическая игра, в которой вы можете покупать, арендовать и продавать свою собственность! В начале игры участники выставляют свои фишки на поле «Вперед», затем перемещают их по игровому полю в зависимости от выпавшего на кубиках количества очков.

Если вы попадаете на Участок Недвижимости, которая пока еще никому не принадлежит, то вы можете купить эту Недвижимость у Банка. Если вы решаете не покупать ее, она может быть продана на Аукционе другому игроку, предложившему за нее самую высокую цену. Игроки, имеющие Недвижимость, могут взимать арендную плату с игроков, которые попадают на их Участок. При строительстве Домов и Гостиниц арендная плата значительно возрастает, поэтому вам следует вести строительство на как можно большем количестве Участков.

Если вы нуждаетесь в деньгах, вы можете заложить вашу Недвижимость.

В ходе игры вам следует всегда выполнять указания, написанные на карточках «Общественная казна» и «Шанс». Но не расслабляйтесь — в некоторых случаях вас могут посадить в Тюрьму.

Цель: остаться единственным необанкротившимся игроком.

День финансовой грамотности в школе

День финансовой грамотности для школьников. Учителя и приглашенные специалисты проводят самые разные мероприятия в рамках дня финансовой грамотности в школе.

Очевидно, что проводимые в таких масштабах уроки о деньгах, обязательно приносят свои плоды.

Деловая игра «Услуги финансовых организаций»

Задача игры состоит в том, чтобы прожить 6 игровых лет, управляя собственным домохозяйством. Каждая команда-домохозяйство ежегодно получает зарплату и решает, во что вложить денежные средства, чтобы получить доход и улучшить свое благосостояние путем покупки клеток игрового поля. Осторожно! Борьба за игровые клетки предстоит нешуточная! А с банками и микрофинансовыми организациями нужно быть внимательным, иначе придется отстаивать свои права в государственных органах.

Игра хорошо подходит для формирования ответственного потребительского поведения, понимания своих прав и обязанностей и умения справляться со сложными ситуациями.

Проектные задачи

Методической особенностью изложения учебных материалов на внеурочных занятиях является такое изложение, при котором новое содержание изучается на проектных задачах. Метод обучения через проектные задачи базируется на следующих дидактических положениях:

Наилучший способ обучения учащихся, дающий им сознательные и прочные знания и обеспечивающий одновременное их умственное развитие, заключается в том, что перед учащимися ставятся последовательно одна за другой посильные теоретические и практические проектные задачи, решение которых даёт им новые знания;

С помощью проектных задач, последовательно связанных друг с другом, можно ознакомить учеников даже с довольно сложными теориями;

Усвоение учебного материала через последовательное решение проектных задач происходит в едином процессе приобретения новых знаний и их немедленного применения, что способствует развитию познавательной самостоятельности и творческой активности учащихся.

Большое внимание уделяется овладению учащимися проектными методами поиска решений, логическими рассуждениями, построению и изучению проектных моделей. Обсуждение решений проектных задач с учащимися необходимо проводить в виде эвристической беседы.

Дидактические игры

Для поддержания у учащихся интереса к изучаемому материалу, их активность на протяжении всего занятия необходимо применять дидактические игры – современному и признанному методу обучения и воспитания, обладающему образовательной, развивающей и воспитывающей функциями, которые действуют в органическом единстве.

На занятиях используется наглядный материал («финансовые» задачки, дидактический, демонстрационный материал, схемы, символы, модели).

Освоение содержания опирается на межпредметные связи с курсами математики, литературы и окружающего мира. Учебные материалы и задания подобраны в соответствии с возрастными особенностями детей и включают задачи, практические задания, игры, мини-исследования и проекты. В процессе изучения курса формируются умения и навыки работы учащихся с текстами, таблицами, схемами, а также поиска, анализа и представления информации и публичных выступлений.

Планируемые результаты реализации проекта

-Повышение квалификации педагогов по вопросам финансовой грамотности.

-Обеспечение устойчивого развития компетенций учащихся в области финансовой грамотности.

-Разработка и апробация новых авторских программ по финансовой грамотности.

- Обновление содержания образовательной деятельности.

Оценочные и методические материалы

Формы контроля

Текущий контроль:

устный опрос;

письменная самостоятельная работа: ответы на вопросы;

тестовое задание;

решение задач;

решение кроссворда и анаграммы;

мини-исследование;

графическая работа: построение схем и диаграмм связей;

творческая работа: компьютерная презентация.

Итоговый контроль:

викторина;

тест;

творческая работа;

мини-проект.

Критерии оценивания усвоения программы

Система оценивания программы «Основы финансовой грамотности» основана на критериальном подходе и предполагает вовлечение учащихся в процесс оценивания, включая самооценку и взаимооценку. В основе критериев лежат универсальные учебные действия.

Критерии оценивания:

- Знание, понимание основных принципов экономической жизни семьи; понимание и правильное использование экономических терминов.

- Обработка, анализ и представление информации в виде простых таблиц, схем и диаграмм.

- Сравнение, обобщение, классификация, установление аналогий и причинно-следственных связей.

- Исследовательские навыки: определение проблемы, постановка цели, подбор источников информации с помощью учителя.

- Определение позитивных и негативных последствий решений и действий.

- Представление результатов: соответствие темы и содержания, структурированный материал, логичное и понятное изложение, умение задавать вопросы и отвечать на них, использование видеоряда.

- Творческий подход: оригинальность, разнообразие выразительных средств, качество оформления.

Условия реализации программы

Материально-технические условия:

Занятия внеурочной деятельности проводятся в учебном кабинете, с использованием: компьютера, мультимедийного проектора.

Мотивационные условия: Важнейшей особенностью дополнительного образования детей является добровольный выбор ребёнком вида деятельности по интересам. Соответственно, занятия внеурочной деятельности позволяют удовлетворять разнообразные познавательные интересы личности, создают равные «стартовые» возможности каждому ребёнку, оказывает помощь и поддержку одарённым и талантливым учащимся, поднимая их на качественно новый уровень индивидуального развития, что создаёт возможность личностного роста для каждого ребенка с учетом его способностей и мотивации.

Развитие потребностей, мотивов и целей ребенка, в том числе мотивов учения, мотивов к познанию и творчеству, побуждает детей к овладению способами познания, творчества, активности в творческой и учебной деятельности.

Кадровые условия:

Анализ уровня методической работы школы, позволяет утверждать о подготовленности педагогов к освоению новшеств, что включает в себя владение современными психолого-педагогическими инклюзивными технологиями, знание психологических особенностей учащихся, владением технологией проектов.

Педагоги активно распространяют свой опыт на практико-ориентированных семинарах, представляют свой опыт в форме мастер-классов, на методических заседаниях, что свидетельствует о готовности педагогического коллектива к диссеминации опыта по формированию финансовой грамотности учащихся.

Список литературы

1. Корлюгова Ю. Н. Финансовая грамотность: Учебная программа. 2–4 классы общеобразоват. орг. /— М.: ВИТА-ПРЕСС, 2014. — 16 с.
2. Корлюгова Ю. Н. Финансовая грамотность: методические рекомендации для учителя. 2–4 классы общеобразоват. орг. — М.: ВИТА-ПРЕСС, 2014. — 64 с.
3. Корлюгова Ю. Н. Финансовая грамотность: Материалы для родителей. 2–4 классы общеобразоват. орг. — М.: ВИТА-ПРЕСС, 2014. — 64 с.
4. Корлюгова Ю. Н. Финансовая грамотность: контрольные измерительные материалы. 2–4 классы общеобразоват. орг. — М.: ВИТА-ПРЕСС, 2014.— 8 с.
5. Вигдорчик Е., Липсиц И., Корлюгова Ю. Финансовая грамотность: учебная программа. 5-7 классы. М.: ВИТА-ПРЕСС, 2015.— 16 с.
- 6.. Липсиц И., Вигдорчик Е. Финансовая грамотность: материалы для учащихся. 5-7 классы. М. ВИТА-ПРЕСС, 2015.— 208 с.

7. Федин С. Финансовая грамотность: материалы для учащихся 2-4 классы. М: ВИТА-ПРЕСС, 2015.— 80 с.

Федорова Татьяна Юрьевна
воспитатель
МБДОУ «Детский сад № 17 Чебурашка»
города Новочебоксарск
Чувашской Республики

Тема проекта: «Азбука денег»

Актуальность

Сегодняшнее поколение живет в иных экономических условиях. Наши дети должны быть в курсе, как правильно пользоваться средствами, которые они будут зарабатывать во взрослой самостоятельной жизни. Дети рано включаются в экономическую жизнь семьи, сталкиваются с деньгами, ходят с родителями в магазины.

Чем раньше дети узнают о роли денег в частной, семейной и общественной жизни, тем раньше могут быть сформированы полезные финансовые привычки.

В возрасте до 7 лет основы финансовой грамотности могут прививаться через базовые нравственные представления: о добре и зле, красивом и некрасивом, хорошем и плохом. Нравственные представления дошкольников в основном формируются на основе наглядных примеров. Дети не знают, почему тот или иной поступок хорош или плох, но знают, как именно они должны поступить («поделиться», «подарить», «положить в копилку» и т.п.) Все это делает актуальной проблему формирования финансовой грамотности, начиная с дошкольного возраста, когда детьми приобретается первичный опыт в элементарных экономических отношениях.

Цель проекта: Повышение финансовой грамотности и воспитание детей дошкольного возраста, создание необходимой мотивации для повышения их финансовой грамотности.

Задачи проекта:

Закрепить представления детей об экономических понятиях: труд и продукт труда, деньги, бюджет, реклама; обогащать словарный запас.

Развивать познавательный интерес, мышление, память, внимание и воображение.

Воспитывать любознательность в процессе познавательно – игровой деятельности.

Организовать систему работы по формированию финансового опыта детей в дошкольном учреждении.

Ожидаемые результаты: У детей сформированы представления об экономических понятиях: труд и продукт труда, деньги, бюджет, реклама. У воспитанников развиты познавательный интерес, мышление, память, внимание и воображение. Дети проявляют любознательность в процессе познавательно – игровой деятельности. Родители получают дополнительные знания по воспитанию финансовой грамотности детей. Педагоги получили систему работы по формированию финансового опыта детей.

Основное содержание проекта

Работа с детьми проводится на протяжении всей недели.

Каждый день недели имеет свою общую структуру: название, в конце дня подводятся итоги

Тема дня	Ожидаемые результаты
1. «Труд и продукты труда (товар)»	Дети должны знать, что каждый человек имеет свою профессию. Результатом труда людей является продукт — полезная и нужная вещь, предмет, изделие (строитель строит дом, повар готовит обед и т. п.). Продукты труда — это мир вещей, который окружает нас. Продукты (товары) можно приобрести (купить) за деньги.
2. «Что такое	Дети знают, что такое деньги, зачем они нужны людям, что за

деньги»	свой труд взрослые получают деньги. Деньги определяют достаток семьи, ее материальное благополучие
3. «Семейный бюджет и дети»	Дети должны знать, что такое бюджет и из чего он складывается; понятия «доходы» и «расходы». Из чего складывается бюджет (зарплата, стипендия, пенсия). Каждая семья планирует свои расходы в зависимости от своего бюджета: что можно купить сейчас, а что — в следующий раз (приоритетность, планирование).
4. «Реклама вокруг нас»	Дети знают, что такое реклама, зачем она нужна, в какой форме существует (текст, картинка, видеоролик и т. п.), где она размещается (в общественных местах, в печати, телевидении, на досках объявлений, раздается на улицах и т. д.).
5. «Финансовая грамотность – это интересно!»	Дети, совместно с родителями изготавливают интерактивную папку (лэпбук) по финансовой грамотности «Азбука денег»

Этапы проекта:

Подготовительный этап.

Проведение мониторинга детей для выявления начального уровня представлений об экономических понятиях.

Работа с родителями.

Цель: повышать грамотность родителей в формировании у детей экономических представлений.

- Анкетирование.
 - Консультации: «Финансовая грамотность с пеленок: 10 советов в помощь ответственным родителям», «Финансовая грамотность детей. Дайте ребенку знания о деньгах».
 - Беседы: «Зачем нужна ребенку финансовая грамотность?», «Дети и деньги» и др.
- Вся эта работа способствует развитию у родителей интереса к формированию финансовой грамотности детей.

Основной этап:

Понедельник.

Тема: «Труд и продукты труда (товар)»

- Рассказ воспитателя о труде и его продуктах.
- НОД «Все работы хороши»

Задачи: формировать обобщенные представления о труде взрослых; воспитывать правильное отношение к деньгам, уважение к людям, умеющим хорошо трудиться и честно зарабатывать деньги; обогащать речь детей пословицами о труде, трудолюбии.

- Чтение произведений: Г.П. Шалаева «Кем мне стать», «Профессии» (серия «Большая детская энциклопедия»)
- Рефлексия: Дети рассказывают, кем хотят стать, когда вырастут и объясняют почему; выбирают карточку с изображением соответствующей профессии.

Вторник

Тема: «Что такое деньги»

- НОД «Что такое деньги?»

Задачи: закрепить представления детей экономического понятия: деньги; формировать умение выделять слова и действия, относящиеся к экономике, обогащать словарный запас.

- Продуктивная деятельность: изготовление чеков, банковских карточек для сюжетно-ролевой игры «Магазин».
- Рефлексия: Дети по кругу передают монетку и рассказывают о том, что больше всего запомнилось по теме дня.

Среда

Тема: «Семейный бюджет и дети»

- Чтение произведений А. Романова «Чудеса в кошельке», К. Чуковского «Муха-Цокотуха».
- Презентация «Семейный бюджет».
- Сюжетно-ролевая игра «Магазин».
- НОД «Семейный бюджет и дети»

Задачи: познакомить детей с составляющими семейного бюджета, расширить словарный запас детей понятиями «доходы», «расходы», «зарплата», «пенсия», «стипендия»; воспитывать правильное отношение к деньгам.

- Рефлексия: Решение проблемных ситуаций на тему «Семейный бюджет».

Четверг

Тема: «Реклама вокруг нас».

- Просмотр мультфильма «Как старик корову продавал»
- Беседа о том, что такое реклама, для чего она нужна, положительные и отрицательные стороны рекламы.
- Игровая ситуация «Рекламное агентство» (Детям предлагается попробовать себя в роли художника – дизайнера, который придумывает эскизы к рекламе).
- Дидактическая игра «Что быстрее купят?»

Цель: Развивать умение устанавливать зависимость между качеством товара, его ценой (стоимостью) и спросом на него.

- Рефлексия: Дискуссия с детьми «Хорошо – плохо» на тему «Реклама товара».

Пятница

- Итоговое мероприятие: Совместная работа с детьми и родителями по изготовлению лэпбука по финансовой грамотности «Азбука денег».

Цель: формирование положительных взаимоотношений в коллективе детей и родителей.

- Рефлексия: Дети заполняют «экран настроения» смайликами-монетками.

Заключительный этап:

Проведение мониторинга финансовой грамотности воспитанников, анализ результатов мониторинга, планирование дальнейшей работы по финансовой грамотности дошкольников.

Список литературы

1. Аношина Л.М. Экономическое воспитание старших дошкольников в процессе ознакомления с новыми профессиями // Детский сад от А до Я. 2003. №4. с.103.
2. Шатова А. Д. Тропинка в экономику: для занятий с детьми 5-7 лет/ Издательство ВЕНТАНА-ГРАФ, 2015.
3. Дошкольникам об экономике: пособие для педагогов учреждений, обеспечивающих получение дошкольного образования / Е.Н. Табих. – Минск: Выш. шк., 2007. – 48 с.: ил.

Фомина Роза Поликарповна
учитель географии
МБОУ «ООШ»
г. Мариинский Посад
Чувашской Республики

ФИНАНСОВАЯ ГРАМОТНОСТЬ КАК ВАЖНЫЙ ФАКТОР УСПЕШНОЙ СОЦИАЛИЗАЦИИ ОБУЧАЮЩИХСЯ

Актуальность. Проект «Финансовая грамотность как важный фактор успешной социализации обучающихся» разработан на основе рекомендаций Министерства образования и науки Российской Федерации по повышению финансовой грамотности обучающихся. Учитывая условия развития современной рыночной экономики и финансовой системы в целом, особую актуальность в политике государства приобретает задача по повышению финансовой грамотности обучающихся, расширению финансовых знаний

потребителей и их способности принимать решения относительно финансовых услуг, в том числе посредством развития системы финансового образования. Финансовая грамотность – это одно из условий развития экономики России и снижения финансового и налогового риска граждан.

Цель проекта. Повышение финансовой грамотности обучающихся в сфере налогообложения и воспитание социально ответственного налогоплательщика, формирование культуры грамотного финансового поведения у обучающихся.

Задачи проекта:

- выявить уровень финансовой грамотности обучающихся;
- способствовать формированию представлений о роли налоговых доходов для формирования бюджетов всех уровней и индивидуальной ответственности каждого налогоплательщика, освоению базовых понятий и элементов налогообложения физических лиц и индивидуальных предпринимателей; формирование представления о механизме взаимодействия налогоплательщиков и налоговых органов, основных тенденциях налоговой политики Российской Федерации;
- популяризировать темы налогового просвещения;
- способствовать формированию финансовой грамотности обучающихся посредством активного вовлечения в систему реализации данного проекта как самих обучающихся, так и представителей всех субъектов образовательной деятельности, социальных партнеров;
- мотивировать участников проекта на практическую деятельность в рамках заявленной проблемы;
- определить уровень эффективности проделанной работы;

Ожидаемые результаты. Реализация проекта будет способствовать повышению уровня финансовой грамотности в сфере налогообложения, позволит расширить возможности обучающихся по эффективному использованию финансовых услуг в целях повышения собственного благосостояния и роста сбережений, сформировать ответственное отношение к роли налогоплательщика, осознание социальной значимости добросовестного исполнения обязанностей по своевременной уплате налогов и сборов в бюджетную систему Российской Федерации, использовать средства информационных и коммуникационных технологий в целях расчета налоговых обязательств и т.д.

Основное содержание проекта

Понятие о налоговой системе России

Как было сказано выше, единого общепринятого определения налоговой системы не существует. Но от чего-то отталкиваться нужно, поэтому приведем парочку наиболее ясных и четких (немного упрощенных для понятности).

Налоговая система России – это совокупность налогов, пошлин, сборов и всех иных обязательных платежей, взимаемых в установленном законом порядке с плательщиков (физических и юридических лиц) на территории Российской Федерации. Или вот еще одно похожее, но все-таки немного иное, определение.

Налоговая система РФ – это совокупность налогов, сборов и пошлин, введенных на федеральном уровне и установленных законами России и ее субъектов, а также законодательными актами органов местного самоуправления.

Порядок и условия уплаты плательщиками налогов и сборов определяются Налоговым Кодексом РФ (далее НК РФ) и рядом федеральных законов (смотри п. 1 ст. 1 НК РФ). Сама налоговая система России 2015 описана во 2 главе НК РФ. Поэтому, если Вам нужна более подробная информация, лучше обратится к первоисточнику.

В состав налоговой системы РФ включаются налоги (куда также входят акцизы) и сборы (вместе с государственными пошлинами). Важно, что при этом таможенные пошлины в состав налоговой системы РФ не входят, поскольку целиком и полностью относятся к сфере таможенного регулирования.

Налоговая система России – это нечто большее, чем просто совокупность налогов и сборов. Это даже нечто большее, чем «система налогообложения». Дело в том, что налоговая система России включает в свой состав, кроме собственно налогов и сборов, еще и:

- принципы установления, введения и прекращения местных и региональных налогов;
- основания и правила возникновения, изменения и прекращения обязанностей тех или иных лиц по уплате налогов и сборов, а также порядок исполнения данных обязанностей;
- права и обязанности участников отношений, возникающих в системе налогообложения (налогоплательщиков, налоговых органов и пр.);
- ответственность за нарушение налогового законодательства;
- формы, виды и методы контроля за соблюдением налогового законодательства;
- информационная подсистема налоговой системы (извещения, сайт налоговой службы и т.д.).

Основные виды налогов в России

Все налоги и сборы в Российской Федерации подразделяются на три иерархических уровня, на три типа или вида: местные, региональные и федеральные.

Таким образом, формируется своеобразная пирамида, на вершине которой располагаются федеральные налоги, а самым нижним уровнем являются налоги местные.

Классификация налогов в РФ по уровню налоговой системы:

- федеральные налоги и сборы – обязательны к уплате на всей территории России и установлены Налоговым Кодексом РФ. То есть такие налоги платят все лица обязанные их платить, вне зависимости от того в каком регионе или городе они проживают (находятся). И, что важно, размер таких налогов также одинаков для определенных категорий лиц вне зависимости от места их проживания (нахождения). Примерами федеральных налогов могут быть: НДС, НДФЛ, акцизы и другие (полный перечень приведен ниже);
- региональные налоги и сборы – обязательны к уплате на территории тех или иных субъектов РФ (республик, краев, областей и пр.), и установлены НК РФ и законами самих субъектов. При этом в различных субъектах могут действовать разные налоговые ставки, а также сроки и порядок уплаты налогов. К региональным налогам относятся: налог на имущество организаций, транспортный налог, а также налог на игорный бизнес;
- местные налоги и сборы – устанавливаются НК РФ и нормативно-правовыми актами отдельных муниципальных образований (таких как сельское поселение, городское поселение, муниципальный район и т. д.) и обязательны к уплате на их территории. Местные налоги и сборы включают: налог на имущество физических лиц, земельный налог, и торговый сбор.

Структура налоговой системы РФ

Таким образом, в России действует трехуровневая налоговая система, включающая федеральные, региональные и местные налоги и сборы. Также в НК РФ определены специальные налоговые режимы (такие как, УСН). Они предусматривают особые условия и порядок уплаты налогов, а также полное освобождение от необходимости уплаты отдельных их разновидностей.

Как было сказано выше, система налогов в России подразделяется на три уровня: федеральный, региональный и местный. Рассмотрим их более подробно.

Перечень федеральных налогов и сборов:

- налог на добавленную стоимость (сокращенно НДС);
- налог на доходы физических лиц (сокращенно НДФЛ);
- налог на прибыль организаций; акцизы (к подакцизным товарам относятся: алкоголь, табачная продукция, легковые автомобили, дизельное и бензиновое топливо);
- водный налог; налог на добычу полезных ископаемых (нефть, известняк, уголь, руда, алмазы и пр.);
- сборы за пользование объектами животного мира и водных биологических ресурсов (например: медведь, соболь, косуля, тунец, минтай);
- государственная пошлина (к примеру, за регистрацию ООО). Полный список региональных налогов и сборов на 2015 год (ст. 14 НК РФ):

-налог на имущество организаций (как движимое, так и недвижимое); транспортный налог (ставка зависит от типа транспортного средства и мощности двигателя);
-налог на игорный бизнес (сегодня в России 5 специальных игровых зон).

Перечень местных налогов и сборов:

-налог на имущество физических лиц (такое как квартира, дом);
-земельный налог (им облагаются владельцы земельных участков);
-торговый сбор (платеж, взимаемый с объектов торговли).

Кроме того, раньше в структуру налоговой системы РФ входил и единый социальный налог (ЕСН). Но в настоящее время он отменен, и с 1 января 2010 г. заменен на страховые взносы в государственные внебюджетные фонды.

Наряду с различными видами налогов и сборов НК РФ устанавливает пять специальных налоговых режимов, действующих наряду с основной системой налогообложения (ОСН).

Специальные налоговые режимы в РФ:

-упрощенная система налогообложения (УСН);
-единый сельскохозяйственный налог;
-единый налог на вмененный доход;
-патентная система налогообложения;
- система налогообложения при выполнении соглашений о разделе продукции.

Налоги, уплачиваемые физическими лицами

Налогообложение в Российской Федерации регламентируется Налоговым кодексом Российской Федерации. Налогоплательщиками и плательщиками сборов признаются компании и физические лица, на которых возложено обязательство уплачивать налоги и сборы. В соответствии с налоговым законодательством к налогам, уплачиваемыми физическими лицами относятся:

1. Налог на имущество физических лиц.

Налог на имущество физических лиц был введен в действие Законом РФ от 09 декабря 1991 г. № 2003-1 «О налогах на имущество физических лиц». Но с 01 января 2015 г. Закон № 2003-1 отменяется, и начинает функционировать новая глава Налогового кодекса «Налог на имущество физических лиц». Одним из главных изменений, введенных новой главой Налогового Кодекса Российской Федерации, является переход к исчислению налога на имущество не из инвентаризационной, а из кадастровой стоимости.

Налогоплательщиками налога являются физические лица, владеющие правом собственности. Объектом налогообложения является находящиеся в пределах муниципального образования следующее имущество:

1. Жилой дом.
2. Жилое помещение (квартира, комната).
3. Гараж, машино-место.
4. Единый недвижимый комплекс.
5. Объект незавершенного строительства.
6. Иные здание, строение, сооружение, помещение.

Жилые строения, расположенные на земельных участках, предоставленных с целью ведения индивидуального подсобного, загородного хозяйства, огородничества, садоводства, персонального жилищного строительства, относятся к жилым домам.

Налоговая база обуславливается в отношении каждого объекта налогообложения как его кадастровая цена, отмеченная в государственном кадастре недвижимости по состоянию на 01 января года, являющегося отчетным периодом для уплаты налога. Изменение кадастровой стоимости объекта имущества на протяжении налогового периода не учитывается при исчислении суммы налога. За исключением случаев изменения кадастровой стоимости вследствие исправления технической погрешности, допущенной органом, осуществляющим государственный кадастровый учет.

Налог на доходы физических лиц

Налог на доходы физических лиц (НДФЛ) — основной вид прямых налогов. Исчисляется в процентах от совокупного дохода физических лиц за вычетом документально подтверждённых расходов, в соответствии с действующим законодательством.

Плательщиками налога на доходы физических лиц являются физические лица, для целей налогообложения подразделяемые на две группы:

-лица, являющиеся налоговыми резидентами Российской Федерации (фактически находящиеся на территории России не менее 183 календарных дней в течение 12 следующих подряд месяцев);

-лица, не являющиеся налоговыми резидентами Российской Федерации, в случае получения дохода на территории России.

30 апреля — крайний срок для подачи отдельными категориями налогоплательщиков, обязанных самостоятельно задекларировать доход, декларации по налогу на доходы физических лиц.

Лица, на которых не возложена обязанность представлять налоговую декларацию, вправе представить такую декларацию в налоговый орган по месту жительства в течение всего года.

Лица, обязанные самостоятельно декларировать доход:

- индивидуальные предприниматели;
- нотариусы, адвокаты, другие лица, занимающиеся частной практикой;
- физические лица по вознаграждениям, полученным не от налоговых агентов;
- физические лица по суммам, полученным от продажи имущества;
- физические лица, резиденты РФ по доходам, полученным от источников, находящихся за пределами РФ;
- физические лица, по доходам, при получении которых не был удержан налог налоговыми агентами;
- физические лица, получающие выигрыши, выплачиваемые организаторами лотерей и других основанных на риске игр;
- физические лица, получающие доходы в виде вознаграждения, выплачиваемого им как наследникам авторов произведений науки, литературы, искусства, а также авторов изобретений;
- физические лица, получающие от физических лиц доходы в порядке дарения.

Вопросы для оценки качества освоения курса

- 1) Бюджетно-налоговая система Российской Федерации. Роль налоговых доходов.
- 2) Понятие налога и сбора. Элементы налогообложения.
- 3) Система налоговых органов Российской Федерации. Функции Минфина и ФНС России.
- 4) Краткая характеристика налоговых обязательств физических лиц.
- 5) Налогоплательщики налога на доходы физических лиц. Понятие резидента.
- 6) Налоговые вычеты
- 7) Сущность системы социального страхования в Российской Федерации. Характеристика страховых взносов: плательщики, база обложения, порядок расчета и уплаты.
- 8) Транспортный налог: плательщики, объекты налогообложения, порядок расчета и уплаты.
- 9) Налог на имущество физических лиц и земельный налог: плательщики, объекты налогообложения, порядок расчета и уплаты.
- 10) Права и обязанности налогоплательщиков и налоговых органов.
- 11) Ответственность за неуплату налогов. Примеры тестовых заданий, задач и кейсов

Тестовые задания (единственный верный ответ)

1. Футбольный тренер Дик Гусинг -гражданин Нидерландов -пробыл в Российской Федерации 87 дней в 2013 г. и 100 дней в 2014 г. По какой ставке будет облагаться его заработная плата, полученная в 2014 г. в России?

- А)35%, т.к. он не является налоговым резидентом РФ;
- Б)30%, т.к. он не является налоговым резидентом РФ;
- В)13%, т.к. он является налоговым резидентом РФ.

2. Налогоплательщиками налога на доходы физических лиц признаются:

- А) граждане РФ и налоговые резиденты РФ;
Б) граждане РФ и иностранные граждане;
В) физические лица, являющиеся налоговыми резидентами РФ, и физические лица, получающие доходы от источников в РФ.
3. Если налог удерживается организацией, выплачивающей доход, то такая организация называется:
- А) налоговым агентом;
Б) налоговым резидентом;
В) налоговым органом.
4. Василий Цветков продал свой легковой автомобиль Елене Мухиной, выписав доверенность на право управления транспортным средством. На кого, в соответствии с налоговым законодательством, будет возложена обязанность уплачивать транспортный налог (автомобиль зарегистрирован в г. Москве)?
- А) на Елену Мухину;
Б) на Василия Цветкова;
В) ни на кого.
5. Если по разным видам доходов установлены разные ставки налога на доходы физических лиц (НДФЛ), то налоговая база определяется:
- А) по максимальной ставке;
Б) по каждому виду доходов отдельно;
В) по средней ставке.
6. Какие налоги рассчитываются налоговыми органами на основании полученных от налогоплательщиков сведений?
- А) налог на доходы физических лиц и транспортный налог;
Б) транспортный налог, налог на имущество физических лиц и земельный налог;
В) транспортный налог, налог на имущество физических лиц и земельный налог (кроме случаев, когда налогоплательщиком является индивидуальный предприниматель).
7. Оптимизация налоговых платежей заключается в..
- А) минимизации налоговых платежей;
Б) использовании законных способов сокращения налоговых обязательств;
В) оптимистичном отношении к налоговому законодательству.
8. Для определения размера имущественного вычета при продаже имущества, прежде всего, необходимо выяснить...
- А) размер налогооблагаемого дохода;
Б) рыночную стоимость имущества;
В) срок владения имуществом.
9. Какие налогоплательщики вправе применять упрощенную систему налогообложения?
- А) индивидуальные предприниматели;
Б) все физические лица – граждане РФ;
В) физические лица, осуществляющие предпринимательскую деятельность без постановки на учет в налоговых органах.
10. Стандартный вычет на ребенка предоставляется, если:
- А) ребенку меньше 18 лет;
Б) ребенку меньше 24 лет.
В) ребенку меньше 18 лет или меньше 24 лет для студентов, аспирантов, курсантов и учащихся очной формы обучения.

Кейс

1 Семья Поповых собирается приобрести квартиру стоимостью 10 млн. руб. Поповы предполагают продать имеющееся жилье, которое оценивается в 7 млн. руб., и использовать свои сбережения. Квартира находится в общей совместной собственности супругов более 3-х лет. Годовой доход Попова – 600 000 руб. Супруга получает 360 000 руб. Какие налоговые вычеты могут получить супруги Поповы в связи с продажей имеющегося жилья и

приобретением нового? Предложите варианты максимизации налоговой выгоды Поповыми. Опишите процедуру получения вычета по НДС при продаже и приобретении имущества.

2 Олег Ковалев является налоговым резидентом Российской Федерации и зарегистрирован в качестве индивидуального предпринимателя. Доходы за год составили 700 000 руб. Документально подтвержденные расходы на осуществление предпринимательской деятельности – 120 000 руб. Знакомый Олега предложил ему работу в Латвии на летний период. Доход (в пересчете на рубли) может составить 120 000 руб., налог, удержанный работодателем в Латвии, – 30 000 руб. Какие налоговые обязательства возникнут у Олега в России за данный год? Рассчитайте сумму НДС к уплате в России и общую сумму налоговых обязательств по подоходным налогам.

Основные темы обсуждений:

- Имущественные налоги и сроки их уплаты гражданами;
- Налоговые правонарушения;
- Налоговая декларация;
- Налоги - обязательные платежи предприятий и населения, которые государство взимает с учетом величины доходов;
- Налоговая система - совокупность налогов и методов налогообложения;
- Налогообложение – принудительно - властное изъятие части доходов корпоративных и индивидуальных собственников в общегосударственное пользование;
- Налоговые вычеты;

Ресурсное обеспечение проекта

Материально-техническое обеспечение учебного курса: мультимедийное оборудование: ноутбук (или стационарный компьютер), проектор, экран; магнитно-маркерная или грифельная доска.

Для проведения практических занятий требуется комплект печатных версий Налогового кодекса РФ или компьютерный класс с доступом в Интернет или с наличием установленной учебной версии справочной правовой системы («КонсультантПлюс», «Гарант» и т.п.). Проект эффективен при опоре на познавательную активность обучающихся, использование активных и интерактивных форм и методов обучения, современного информационного обеспечения, создание комфортного психологического климата среди обучающихся.

Список литературы

1. Молчанов С.С. Налоги за 14 дней. – СПб: Питер, 2015.
2. Лыкова Л.Н. Налоги и налогообложение: учебник и практикум для академического бакалавриата. – М.: Издательство Юрайт, 2015.
3. Скворцов О.В. Налоги и налогообложение. Практикум. – М.: Академия, 2010.
4. Налоговый кодекс Российской Федерации (части I, II), в
5. актуальной редакции.
6. Закон Российской Федерации «О налогах на имущество
7. физических лиц» от 9 декабря 1991 г. № 2003-1

Официальный сайт Федеральной налоговой службы России –

1. URL: <http://www.nalog.ru/>

Фролов Николай Михайлович
директор
МБОУ «Атнашевская ООШ»
Канашского района
Чувашской Республики

Актуальность.

В настоящее время очень мало российских семей грамотно управляют семейным бюджетом. Многие привыкли к стабильности и проецируют то, как жили раньше, на современность. Похоронив надежду на сытую и спокойную жизнь, наши люди никак не могут осознать реальность и начать жить адекватно существующей обстановке. Нужно понять, что если тратить семейный бюджет импульсивно и хаотично, то его никогда не будет хватать даже на самое необходимое. Бюджет семьи нужно планировать! И заботиться об этом, должны все члены семьи.

Данная тема будет актуальна всегда. Ведь бюджет — важная слагающая благополучия в семейной жизни. Именно он диктует стиль жизни семьи, определяет возможность тех или иных трат. Семейный бюджет предусматривает наличие определенных доходов и расходов. Семейная экономика предусматривает грамотное соотношение доходов и расходов.

Если члены семьи будут знать что такое семейный бюджет, уметь планировать свои расходы, находить оптимальные пути увеличения собственных доходов, выявлять и рационально учитывать в планировании потребности каждого члена семьи, то вместе они могут увеличить доходную часть своего семейного бюджета.

Цель проекта.

Выявление основных факторов экономии семейного бюджета. Повышение финансовой грамотности обучающихся,

Задачи проекта:

Рассмотреть сущность семейного бюджета и его виды.

Рассмотреть способы формирования семейного бюджета.

Рассмотреть факторы экономии семейного бюджета.

Провести собственный эксперимент в области экономии семейного бюджета.

Провести статистику знаний способов экономии семейного бюджета среди подростков.

Создать буклет.

Ожидаемые результаты. Реализация проекта будет способствовать повышению уровня финансовой грамотности, позволит расширить возможности обучающихся по эффективному использованию финансовых услуг в целях повышения собственного благосостояния и роста сбережений.

Основное содержание проекта

Глава I. Что такое семейный бюджет?

Этимология и толкование.

Бюджет

Бюджет - схема доходов и расходов определённого лица (семьи, бизнеса, организации, государства и т. д.), устанавливаемая на определённый период времени, обычно на один год.

От французского (budget) и от древнефранцузского (bougette) языка - кожаный мешок.

От английского (budget) языка – сумка.

Из латинского (bulga) языка - «кожаная сумка».

Семейный

Происходит от существительного Семья.

Семья - собирательное суффиксальное производное от семь - "домочадец". Семья - слово того же корня, что литовское (šeimà) - "семья, челядь", готское (haims) - "селение", греческое (kōmē) – деревня.

Семья исходно — "живущие в одном селении", затем — "домочадцы".

В древнеславянском и древнерусском языке слово сѣмья означало как семью вообще (всех членов рода, живущих совместно), так и челядь, домочадцев, холопов.

Семейный бюджет - это соизмеренные суммы доходов и расходов семьи.

Типы семейного бюджета.

Традиционно выделяют три типа семейного бюджета: совместный, совместно – отдельный (долевое участие) и отдельный.

Совместный бюджет – это самый распространенный тип семейного бюджета. При таком способе разделения денег, все средства, заработанные членами семьи, складываются вместе, а потом оба супруга решают, как и на что потратить деньги. Идея совместного бюджета пришла к нам из патриархальных семей, где мужчина работал, а женщина вела хозяйство. Сегодня общий кошелек используют супруги с приблизительно равными доходами.

Совместно – раздельный (долевой) бюджет в настоящее время приобретает все большую актуальность. Этот принцип работает лучше всего в случае, если разница между зарплатами супругов незначительна. Для этого надо сначала рассчитать, сколько денег семья тратит каждый месяц. Далее эта сумма распределяется между членами семьи либо пополам, либо в соотношении, которое семья посчитает справедливым. Таким образом, у каждого остаются личные деньги, которые можно потратить по личному усмотрению.

Раздельный бюджет, как таковой, в нашей стране редко применяется в чистом виде. Этот стиль семейного планирования пришел к нам с Запада, где женщины стараются быть независимыми и ни в чем не уступать мужчинам. При таком способе разделения денег каждый член семьи распоряжается только теми средствами, которые он заработал сам. Такой тип распределения денег больше принят среди пар, в которых оба супруга имеют достаточно высокий доход.

Структура семейного бюджета.

Семейный бюджет состоит из расходов и доходов семьи.

Доходы домашнего хозяйства.

Доход – это общая сумма денежных средств и материальных благ, зарабатываемых или получаемых людьми за определенный период.

Доходы домашнего хозяйства могут быть в денежной и не денежной (натуральной) форме. К последним можно отнести полученные в личном подсобном хозяйстве продукты питания, а также натуроплату за работу на предприятиях или частные услуги.

Денежные доходы домашнего хозяйства подразделяются по следующим источникам поступления:

Заработная плата

Пенсии, пособия, стипендии и другие социальные выплаты;

Доходы от предпринимательской деятельности;

Доходы от недвижимости и операций с денежными средствами на финансовом рынке;

Расходы домашнего хозяйства

Существуют различные подходы к классификации расходов домашнего хозяйства.

С точки зрения сроков, на которые рассчитаны те или иные расходы, выделяют:

Краткосрочные расходы - расходы, рассчитанные на короткий период (до 1-2 месяцев), например, расходы на питание, транспорт. Краткосрочные расходы повторяются с наибольшей частотой или постоянно;

Среднесрочные расходы - расходы, рассчитанные на средний период (от нескольких месяцев до года, иногда более года), например, расходы на одежду, обувь;

Долгосрочные расходы - расходы, рассчитанные, как правило, на несколько лет и более, например, приобретение предметов длительного пользования: квартира, автомобиль, мебель и т.п.

В зависимости от функционального назначения расходы могут быть разделены на следующие основные группы:

Личные потребительские расходы (покупка товаров, оплата услуг);

Налоги и другие обязательные платежи;

Денежные накопления и сбережения.

Существует также ещё один подход, который предполагает деление расходов на:

расходы, связанные с потреблением;

расходы, связанные с накоплением.

Расходы, связанные с потреблением

К расходам связанным с потреблением могут быть отнесены так называемые обязательные расходы (расходы, без которых не может нормально существовать домашнее хозяйство). К ним относятся:

Налоги и обязательные сборы с физических лиц:

подоходный налог, или налог на доходы физических лиц;

налог на имущество;

налог на землю;

налог с имущества, переходящего в порядке наследования и дарения;

налог с владельцев транспортных средств;

иные налоги;

государственная пошлина;

сбор с владельцев собак;

сбор за уборку населенных пунктов;

целевые сборы на содержание милиции и другие цели;

курортный сбор;

иные сборы.

Коммунальные и другие ежемесячные платежи населения:

оплата коммунальных услуг

оплата электроэнергии

оплата за холодную воду

оплата за горячую воду

оплата за отопление

оплата за канализование воды

оплата за пользование газом

оплата за вывоз мусора

оплата за радиоточку

оплата за пользование коллективной антенной

другие платежи

Текущие расходы на потребление, т.е. расходы на товары, используемые в течение относительно непродолжительного периода времени:

расходы на продукты питания и напитки

расходы на одежду и обувь

расходы на услуги домработницы, сиделки, няни и других наёмных работников для помощи по домохозяйству

расходы на периодически потребляемые услуги:

услуги парикмахерской

медицинские услуги

услуги прачечной

обязательное страхование автогражданской ответственности

другие виды личного страхования

другие периодически потребляемые услуги

расходы, связанные с отдыхом, путешествиями, туризмом

другие текущие расходы

Капитальные расходы на потребление непродовольственных товаров, используемых в течение достаточно длительного промежутка времени

приобретение мебели

приобретение автомобиля

приобретение жилья

приобретение других предметов длительного пользования

Капитальные расходы, связанные с вложением денег для получения (увеличения) дохода домашнего хозяйства в будущем:

Расходы, связанные с образованием

Расходы, связанные с открытием собственного дела, предпринимательской деятельностью

Расходы, связанные с накоплением.

Целевое назначение денежных накоплений может быть различным:

Создание страхового резерва «на всякий случай»

Накопление денежных средств для приобретения предметов длительного пользования (машины, квартиры, др.)

Долгосрочное накопительное страхование жизни

Создание денежного фонда для инвестирования в различные финансовые активы:

приобретение акций;

приобретение облигаций;

приобретение паёв инвестиционных фондов;

размещение денежных средств на депозитах в банках;

другое.

Вложение денежных средств в драгоценные металлы (тезаврация), недвижимость, иностранную валюту и др. активы.

Примерная структура расходов наглядно изображена в приложении 1.

Глава II. Семейный бюджет.

Семейный бюджет - это соизмеренные суммы доходов и расходов семьи.

Семейный бюджет может быть положительным (когда доходы превышают расходы), отрицательным (когда расходы превышают доходы) и сбалансированным (когда расходы и доходы равны).

Для того чтобы определить каков ваш бюджет вам необходимо составить четкое представление о своих доходах и расходах. Для этого лучше всего составить таблицу (желательно с помощью компьютера), например, документ в программе Microsoft Office Excel. В ней необходимо указать сколько, когда и где вы получаете деньги, сколько и на что вы тратите их в течение определенного времени (лучше всего рассматривать месяц или год). Пример таблицы смотрите в приложении 2.

После составления таблицы вы сможете не только определить тип вашего семейного бюджета, но и увидеть, на что вы тратите деньги и на чем вы могли бы сэкономить. Это поможет вам уменьшить расходы и, таким образом, «перевести» свой семейный бюджет из отрицательного в сбалансированный, из сбалансированного в положительный.

Экономия средств.

После составления таблицы (приложение 2) вы поймете, что можете отказаться от некоторых расходов, и вы ни сколько не пострадаете от этого. Таким образом, вы, скорее всего, переведете свой бюджет из отрицательного в сбалансированный, но это происходит не всегда, так как:

Не все могут выделить и не все имеют расходы, от которых можно просто отказаться;

Возможно, расходы, от которых можно отказаться, очень малы и не перекроют разницу между потраченным и заработанным вами.

Как же перевести свой бюджет в другой разряд? Ответ – экономить. Как это делать наиболее безболезненно я и попытаюсь рассказать.

Экономия на питании.

Расходы на еду - сумма расходов на питание вашей семьи в течение определенного времени.

В средней российской семье доля расходов на питание составляет около 30 % от всего семейного бюджета. Другими словами одну треть, и, конечно же, эта статья расходов является важнейшей в семейном бюджете, т. к. её очень трудно сократить – кушать хочется все время и ни чего с этим поделать нельзя. Вдобавок постоянные повышения цен на продукты питания больно бьют по семейному бюджету.

Поэтому встаёт резонный вопрос: как сократить расходы семейного бюджета на питание, так как постоянный рост цен съедает семейный бюджет?

Существует несколько вариантов решения этой проблемы:

Сокращение расходов на мясную продукцию. Вам необходимо покупать мясо у знакомых, друзей, у друзей знакомых целыми тушами. Это выгодно потому, что: во-первых – вы получаете свежее, вкусное, здоровое мясо; во-вторых – целой тушей получается гораздо дешевле, чем покупать по килограмму.

Создать своё подсобное хозяйство. Вы можете посадить все, что вам угодно, картофель, помидоры, капусту и т. п., как дома, так и на даче. Вы можете также засолить эти продукты для более длительного хранения.

Можно поделить месяц на четыре части по 8+8+8+от 4 до 7 дней (в зависимости от месяца) а также поделить деньги на еду в месяц поровну между всеми частями. Поэтому получится, что на последнюю часть, с меньшим количеством дней, придется столько же денег, как и на остальные части. Это можно использовать для того, чтобы немного побаловать свою семью чем-нибудь вкусненьким дома или сходить в кафе. Таким образом, у вас есть отрезок времени в восемь дней и вы должны примерно прикинуть, что вы будите готовить в эти дни. Можете составить что-то вроде меню на неделю и покупать только необходимые для приготовления этих блюд продукты.

В не зависимости от того делите ли вы месяц на 4 части или нет вы всегда, когда идете за покупками, должны точно знать, что вам необходимо купить. Можно составить список покупок и строго следовать ему, чтобы не было соблазна купить что-либо еще.

Экономия на одежде.

В семейном бюджете любой семьи среди обязательных расходов есть категория Одежда. Как ни крути, но периодически обновлять свой гардероб приходится, а для многих этот процесс стал неотъемлемой частью жизни. Я имею ввиду шопинг.

Для экономии денег на данный вид продуктов можно предпринять несколько действий:

Покупайте одежду на распродажах. Если вам понравилась какая-либо вещь, имеет смысл подождать до распродаж и купить ее в полцены.

Ограничивайте покупки. Спросите себя, а действительно ли вы нуждаетесь в этой покупке и будете ли вы её носить?

Не стоит покупать вещи только потому, что они модные в этом сезоне. Лучше ограничиться чем-то более классическим и универсальным.

Пользуйтесь аксессуарами. Это один из самых легких и относительно дешевых способов изменить свой внешний вид.

Покупайте универсальные вещи (которые сочетаются между собой и тем самым гармонично дополняют ваш гардероб). Классические цвета, такие как белый, серый, темно-серый, темно-синий будут подходить к большинству одежды. Однако если у вас уже достаточно одежды базовых расцветок, стоит обратить внимание на вещи более яркие.

Пользуйтесь услугами портного. Если ваша одежда вышла из строя, не стоит избавляться от нее, лучше отнесите ее портному. Данная услуга во много раз дешевле, чем покупка новой одежды.

Не забывайте ухаживать за одеждой. Это значительно продлит срок ее службы, что означает, что вы можете дольше не тратить определенную сумму денег на замену одежды.

Не выбрасывайте одежду. Часто к нам возвращаются «устаревшие» тенденции.

Идя в магазин, возьмите с собой ограниченную сумму наличных, которые вы готовы в данный момент потратить на одежду. Возможность снять с кредитки лишнюю пару тысяч всегда соблазняет вас купить что-то сверх нормы, поэтому все же лучше оставить карточку дома.

Самый распространенный и экономичный выбор настоящих модников – это самостоятельное изготовление одежды.

Экономия на связи.

Расходы на связь в бюджете некоторых семей могут составлять до 10 %, но, в любом случае, они являются важной составляющей домашних финансов любой семьи.

Для звонков с помощью стационарных телефонов.

Если ваша семья совершает большое количество звонков на стационарные телефоны, то вам будет необходим городской телефон. Но не забывайте учитывать и абонентскую плату за стационарный телефон. Если вы совершаете на городские номера не много звонков, то стационарный телефон может быть не выгоден. Также в настоящее существует несколько вариантов тарифов оплаты стационарных телефонов.

Для звонков по сотовому телефону.

Существует множество операторов сотовой связи и каждый из них имеет огромное количество тарифов. Нужно просто подобрать подходящий для вас тариф. Так же если в вашем городе есть беспроводной интернет (3G или WIMAX), то вы можете использовать свой сотовый, либо специальный модем, для подключения к интернету. И не использовать стационарный телефон. Получиться связь + интернет.

Для интернета.

Для выхода в сеть в наше время соответственно имеется множество вариантов, но все-таки мы живем в разных местах, кто-то в большом городе, кто-то в небольшой деревне и для подключения к глобальной паутине у нас разные возможности. Первое – стационарный телефон, далее: мобильный интернет, прямое интернет соединение, спутниковый интернет и т. д.

Экономия на транспорте.

Расходы на проезд в общественном транспорте – это то, без чего не может обойтись ни один житель. Часто эти расходы очень велики. Как же сэкономить?

Оптимизируйте свой маршрут. Для того, чтобы выбрать наиболее простой и недорогой способ добраться в пункт назначения, нужно хорошо знать систему городского общественного транспорта. Изучите маршруты троллейбусов и автобусов, которые ходят неподалеку от Вашего дома и места работы, чтобы всегда знать, как проще всего будет добраться в ту или иную точку города. Это поможет вам сэкономить не только деньги, но и время.

Пользуйтесь проездными билетами на месяц. Если на работу вы ездите ежедневно одним и тем же видом транспорта, стоит задуматься о приобретении постоянного проездного билета. В больших городах почти всегда можно обзавестись проездными на метро, трамвай и троллейбус. В районных центрах с плохо развитой системой городского транспорта такую же услугу могут предоставлять владельцы частных автобусов и маршрутных такси.

Выходите из дома вовремя. Трамвайные и троллейбусные маршруты зачастую дублируются более комфортными и быстрыми, но в то же время и более дорогими коммерческими автобусами и маршрутками. Если вы опаздываете на работу, вы, конечно же, без лишних раздумий прыгнете в маршрутку. Однако если такое происходит почти каждый день, постоянные опоздания могут нанести значительный урон вашему кошельку.

Если у вас имеется машина, то на бензине можно сэкономить так:

Не забывайте регулярно обслуживайте машину. Исправное, но неотрегулированное авто потребляет бензина на 10% больше.

Старайтесь не возить в автомобиле лишний груз. Каждые пятьдесят килограммов груза приводят к перерасходу горючего приблизительно на 2%.

Если у вас включен кондиционер - знайте, вы уже потратили лишние 10% топлива.

Пытайтесь не ездить в часы пик. Постоянное переключение педалей характерно для движения в пробке, которую вам не избежать, если вы едет в час пик а это в свою очередь тратить лишний бензин.

Повышенная скорость - это верный индикатор перерасхода. Не гоните. При 110 км/час он (этот расход) на 25 процентов больше, чем при 90 км/час.

Если вы останавливаетесь больше чем на минуту - глушите двигатель. Незачем ему работать в холостую.

Расходы на проезд редко превышают 10% семейного бюджета, поэтому и экономия на транспорте вряд ли будет существенной. Перегибать палку, топая пять остановок под дождем с тяжелыми сумками только для того, чтобы сэкономить на троллейбусе, конечно, не

стоит. Но все же разумный подход к этому вопросу поможет вам сберечь массу времени, а сэкономленные деньги можно потратить на какие-нибудь приятные или вкусные мелочи.

Экономия на коммунальных услугах.

Расходы на коммунальные услуги никогда не покинут нас, так как каждый день мы пользуемся водой, электричеством, теплом. Как же экономить?

1. Не оставляйте без необходимости вилки в розетках. Любой прибор, находящийся в режиме «ожидания» (даже зарядное устройство для мобильного), расходуют немало электроэнергии на нагрев. Выдернув их из розетки, можно не только снизить ее потребление, но и повысить пожарную безопасность.

Постоянно работающий компьютер или ноутбук расходует от 70 до 100 кВт/час в месяц. Настроив его на переход в режим экономии с минимальным интервалом времени, можно сберечь до 40% электроэнергии.

2. При покупке электроприборов обращайте внимание на класс энергоэффективности, который обычно указан на этикетках. Самый выгодный класс A++, A+, A, далее по убыванию - B, C, D, E, F, G. Техника класса A выйдет дороже, но с учетом роста цен на электроэнергию разница окупится.

3. Надо вовремя удалять в электрочайнике накипь. Она обладает малой теплопроводностью, потому вода кипит дольше, расходуя лишнюю энергию. Ну и наливать воды нужно не больше, чем надо для чаепития.

4. Чрезмерная загрузка белья в стиральной машине (как и недогрузка) приводит к перерасходу электричества на 10-15%, а неправильно выбранная программа стирки - даже на 25%. Потому лучше всего следовать инструкции производителя.

5. Для холодильника главное условие - прохладное местоположение, вдали от плиты или батареи. Рядом с источниками тепла потребление электроэнергии удваивается. Как и при толстом слое льда в морозильной камере.

6. Замена старых лампочек на энергосберегающие (хотя бы в тех местах, где постоянно горит свет) поможет вдвое сократить расход электроэнергии на освещение дома.

Самое удачное освещение - комбинированное, когда кроме общей люстры есть бра, светильники, которые включают, чтобы, например, на диване почитать книгу. Таким способом только в одной комнате можно сэкономить до 200 кВт/час в год.

Уходя, гасите свет! Это сократит бесполезную трату энергии на 10%. Кстати, для улучшения естественного освещения надо помнить: светлые стены отражают до 80% света, а темные - лишь 15%.

7. Экономия воды тоже начинается с правильного учета. Установив в своей квартире счетчики потребления холодной и горячей воды, можно добиться снижения оплаты до нескольких тысяч рублей в год.

Капающий кран, подтекающий сливной бачок - даже незначительные на первый взгляд утечки могут составить 250 литров в день. Заменить отслужившую срок прокладку или устаревшую деталь стоит копейки, а экономия воды внушительная.

Пользуйтесь сантехникой, которая помогает экономить воду. Применение в кухне и ванной однорычажных смесителей (они точнее дозируют расход воды и помогают быстрее подобрать оптимальную температуру) экономит до 15% воды. С этой же целью устанавливают двухкнопочные сливные бачки.

8. Вовсе не обязательно мыть тарелки под проточной водой. В Европе обычно очищают тарелки от остатков еды и собирают их в раковине. Затем закрывают пробкой слив, заливают раковину водой, добавляют моющее средство и моют посуду. Затем споласкивают ее в отдельной емкости с чистой водой. Экономия воды - в 3-5 раз.

9. Существует хитрость - наполните двухлитровую пластиковую бутылку водой и поместите ее в бачок унитаза. Это позволит сэкономить 20 л чистой воды.

10. По оценкам экспертов, потери тепла в домах могут превышать норматив в 4 раза.

Примерно 40% тепла уходит через хлипкие окна. Установка стеклопакетов на 2-5 градусов

поднимет температуру. Если остеклить балкон или лоджию, получится дополнительный тепловой буфер.

Многие считают, что старые чугунные радиаторы лучше обогревают помещения. На самом деле от алюминиевых теплоотдача на 40-50% выше. Если за батареей установить теплоотражающий экран (хотя бы из алюминиевой фольги), в комнате станет еще на 1 градус теплее.

Глава III. Практическая работа.

Подчеркнув для себя советы по экономии семейного бюджета, я решил проверить некоторые из них на практике и узнать насколько хорошо люди, окружающие меня, знают, как можно сэкономить. Для этого я провел тестирование (результаты в приложении 3), а в практической части для чистоты эксперимента выбрала зимние месяцы.

Для начала я составил таблицу доходов и расходов моей семьи. Таким образом, я узнал, что бюджет моей семьи положительный. Но наверняка расходы можно сократить еще.

В начале декабря я снял показания счетчиков электроэнергии и горячей и холодной воды.

Показания приборов учета были таковы:

Электроэнергия – 16228

Горячая вода – 218

Холодная вода – 364

Первый месяц я не применял советы по экономии и в конце месяца снова снял показания счетчиков.

Показания приборов учета были таковы:

Электроэнергия – 16583 (израсходовали 355 кВт электроэнергии)

Горячая вода – 227 (израсходовали 9 кубометров воды)

Холодная вода – 376 (израсходовали 12 кубометров воды)

В январе я начал применять советы по экономии семейного бюджета, изложенные во втором разделе. В частности:

Перед походом за продуктами составлять список будущих покупок

Не оставлять без необходимости вилки в розетках

Вовремя удалять в электрочайнике накипь

Загружать стиральную машину, следуя инструкции и правильно подбирать режим стирки

Замена старых лампочек на энергосберегающие

Уходя из комнаты, выключать все электроприборы

В конце второго месяца мои показания приборов учета были таковы:

Электроэнергия – 16804 (израсходовали 221 кВт электроэнергии)

Горячая вода – 235 (израсходовали 8 кубометров воды)

Холодная вода – 386 (израсходовали 10 кубометров воды)

В этот раз я составила список расходов и их сумму. Доходы в моей семье не изменились, но расходы на питание и коммунальные услуги сократились примерно на 3835 рублей.

Я решил продлить свой эксперимент еще на один месяц и проделал те же действия, что и в январе. В конце февраля мои показания приборов учета были таковы:

Электроэнергия – 17006 (израсходовали 202 кВт электроэнергии)

Горячая вода – 242 (израсходовали 7 кубометров воды)

Холодная вода – 394 (израсходовали 8 кубометров воды)

В этот раз сумма расходов сократилась на 2186 рублей.

После проведения данного эксперимента я убедился в том, что данные во втором разделе советы действительно работают, и решил добавить несколько новых советов, которые я подчеркнула в ходе эксперимента.

При принятии душа можно пользоваться простыми правилами: постоит под душем 20-30 секунд, выключите воду, намыльтесь, затем включите воду и смойте мыло.

Выключайте воду, пока чистите зубы. Тем более что врачи рекомендуют чистить зубы не проточной водой, а отфильтрованной или кипяченой водой, налитой в стакан.

Не размораживайте продукты струей воды из крана или в микроволновой печи. Лучше предварительно вытащите их из морозилки.

Ну а если хочется сделать это быстрее, то просто наполните кастрюлю водой и поместите замороженный продукт в нее.

Когда я летом отдыхал на море, то в ванной комнате отеля стояли краны, которые реагировали на поднесение рук. Данный кран также может сократить количество потребляемой воды, потому что не придется постоянно включать и выключать воду, так как это будет делаться автоматически.

Не совершайте крупные покупки в обычных промтоварных магазинах. В большинстве случаев намного дешевле заказать их через интернет.

На следующий год я решил продолжить эксперимент и воспользовалась такими новыми советами по экономии семейного бюджета как:

Систематически следите, чтобы днища кастрюль плотно прилегали к конфоркам электроплит.

Учтите, что диаметры днищ кастрюль должны быть либо равны диаметрам конфорок электроплит, на которые их ставят, либо больше.

Приучите себя регулярно, примерно 1 раз в месяц, вытирать пыль со светильников, что обеспечит и чистоту, и улучшение освещенности в доме.

Раскладывайте продукты в холодильнике без нагромождения, чтобы обеспечить необходимую циркуляцию воздуха в камере.

А также приведенные ранее в этой главе советы.

В начале октября я снял показания счетчиков электроэнергии и горячей и холодной воды.

Показания приборов учета были таковы:

Электроэнергия – 18540

Горячая вода – 265

Холодная вода – 438

В следующем месяце показания приборов учета были таковы:

Электроэнергия – 18750 (израсходовали 210 кВт электроэнергии)

Горячая вода – 271 (израсходовали 6 кубометров воды)

Холодная вода – 445 (израсходовали 7 кубометров воды)

Я снова составил список расходов и их сумму. Доходы в моей семье не изменились, но расходы на питание и коммунальные услуги сократились примерно на 4185 рублей.

После продолжения проведения данного эксперимента я убедился в том, что дополнительные советы, изложенные в данном разделе, действительно работают, и решил добавить несколько новых советов, которые я подчеркнул в ходе эксперимента.

При эксплуатации электроутюга старайтесь не перекручивать электрический шнур и регулярно проверяйте его целостность.

Вначале прогладьте вещи, которые необходимо обрабатывать при низких температурах, а затем повышайте нагрев утюга по мере необходимости.

Помните, пылесос экономично и надежно работает только при чистых фильтрах, поэтому каждый раз после уборки помещений не только вытряхивайте пылесборник, но и тщательно чистите его щеткой.

Не полощите белье под проточной водой. Для этих целей лучше использовать наполненную ванну или таз.

Чем отскабливать под струей воды пригоревшие остатки пищи, лучше сразу залейте кастрюли или сковородки водой. Меньше усилий – и меньше воды.

Стирайте темные и цветные вещи в холодной воде. Так вы потратите меньше воды и энергии, а ваша одежда не полиняет.

Не выливайте в раковину ту воду, которая останется в кастрюле от мытья овощей и фруктов. Она отлично подойдет для полива комнатных растений.

Заключение

Экономистам удалось подсчитать, что, если каждый член семьи, состоящей из трех человек, будет ежедневно необдуманно тратить 10 рублей, за год окажется потраченной достаточно крупная сумма, которой хватило бы не только на покупку дорогого мужского или женского костюма, но и бытовой техники, и даже на приобретение какой-нибудь туристической путевки.

Таким образом, еще раз подтверждается знаменитая поговорка «Копейка рубль бережет». Однако это не означает, что следует становиться скупым человеком, экономящим на каждой мелочи. Просто необходимо научиться отказывать себе в соблазнах и контролировать свои траты. Ведь, если семейными деньгами распоряжается человек, не имеющий чувства меры, это может обернуться настоящей трагедией для всех членов семьи. Непродуманные экономические операции, предпринимаемые таким человеком, нередко провоцируют возникновение материальных и моральных кризисов в семье.

Работая над проектом, я пришел к выводу, что:

Для того чтобы эффективно использовать свои доходы, семья должна правильно составить свой бюджет, тщательно продумать покупки и делать сбережения для достижения своих целей.

Только разумный подход к формированию потребностей позволит отказаться от покупки той или иной не столь необходимой в данный момент вещи. Разумное формирование потребностей предполагает наличие четкого представления о том, для чего необходима та или иная вещь.

При формировании потребностей необходимо исходить из доходов семьи, соизмерять расходную статью бюджета с доходной.

Если все члены семьи будут применять способы экономии семейного бюджета, то за год расходы можно сократить на несколько тысяч рублей.

Подводя итоги всей работы, можно сделать следующие выводы:

Я узнал о происхождении семейного бюджета, его видах, способах формирования и способах его экономии, изучив соответствующую литературу.

Проведя собственный эксперимент в области экономии семейного бюджета, я практически доказал полезность тех или иных способов экономии, а так же выявил несколько дополнительных методов.

Проведя опрос среди подростков, я выяснил, что около половины подростков не знают элементарных способов экономии семейного бюджета, таким образом доказав полезность моего проекта для изучения ими.

На основании результатов опросов и собственного эксперимента был составлен буклет. Составляя диаграммы по результатам опроса и собственного эксперимента, я пользовался своими навыками в работе с программой Excel.

Считаю, что проделанная мною работа постигнутых целей и задач достиг.

Приложение 1.

Примерная структура расходов в процентах на каждую статью расходов.

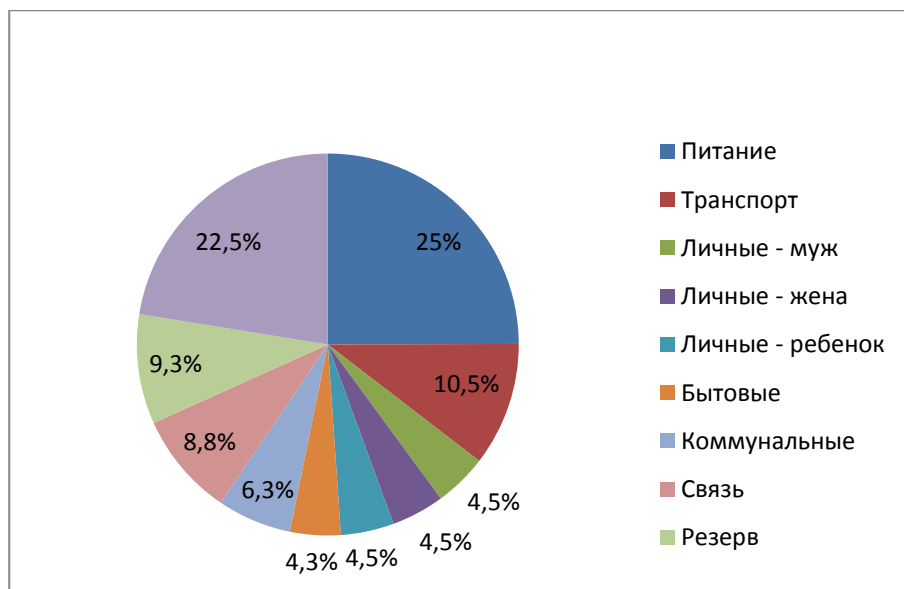

Приложение 2.

Таблица учета доходов и расходов семейного бюджета.

Доходы		Расходы	
Заработная плата	Сумма	Налоги и обязательные сборы	Сумма
Пенсия	Сумма	Образование	Сумма
Пособия	Сумма	Питание	Сумма
Стипендии	Сумма	Одежда и обувь	Сумма
Другие социальные выплаты	Сумма	Транспорт	Сумма
Доходы от предпринимательской деятельности	Сумма	Коммунальные и другие ежемесячные платежи	Сумма
Доходы от недвижимости	Сумма	Связь	Сумма
Доходы от операций с денежными средствами на финансовом рынке	Сумма	Расходы на погашение кредита	Сумма
		Прочие расходы	Сумма
		Личные расходы жены	Сумма
		Личные расходы мужа	Сумма
		Личные расходы ребенка	Сумма
		Резерв	Сумма
		Накопления (так как данные деньги мы не тратим то можно их не учитывать)	Сумма
Все доходы	Сумма	Все расходы	Сумма

Если доходы превышают расходы, то бюджет положительный.

Если доходы равны расходам, то бюджет сбалансированный.

Если расходы превышают доходы, то бюджет отрицательный.

Приложение 3.

Среди подростков, обучающихся 9-11 классов, я провела тест, с помощью которого можно сделать выводы о том, знают ли подростки о способах экономии семейного бюджета.

Тест.

Вопросы:

Во сколько раз энергосберегающая лампа экономичнее обычной?

В 5 раз;

В 2 раза;

На 50 % экономичнее.

Экономичный способ использования электрической плиты это:

Включить плиту на максимум и так готовить;

Включить плиту на максимум, а затем на минимум, чтобы только шло кипение;

Включить плиту на минимум и так оставить на все время.

Накипь в чайнике увеличивает расход электроэнергии:

На 20 %;

На 10 %;

В 2 раза.

Оптимальный способ кипячения воды в чайнике это:

Наливать только необходимое в данный момент.

Наливать полный, даже если нужна всего одна кружка;

Наливать половину, даже если нужна всего одна кружка;

Есть ли смысл ставить энергосберегающую лампу в ванной?

Разницы нет.

Да, она экономичнее обычной;

Нет, слишком частые включения и выключения сильно сократят срок службы;

Оптимальное место холодильника на кухне:

Подальше от источников тепла и солнечных лучей;

Поближе к теплу и солнечному свету;

Хоть где, лишь бы было, что положить в него.

Какой способ подогрева пищи экономичнее?

На электрической плите;

В микроволновой печи;

Под струей горячей воды.

Насколько увеличивается расход электроэнергии пылесоса при заполненном на 2/3 мешке для мусора?

На 20 %;

На 5 %;

На 40 %.

Накипь в чайнике:

Сильно влияет на расход электроэнергии при его использовании;

Никак не влияет на расход электроэнергии при его использовании;

Оказывает позитивное воздействие на его работу.

Самый энергоемкий бытовой электроприбор?

Телевизор;

Компьютер;

Электроплита.

Ответы: a,b,a,a,c,a,b,c,a,c

Результаты теста:

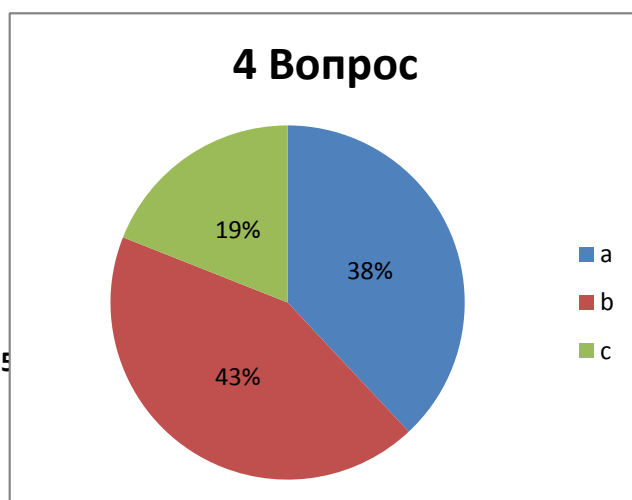
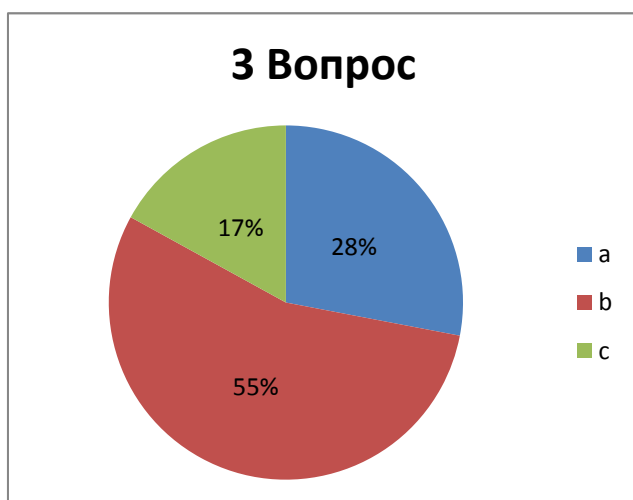

5 Вопрос

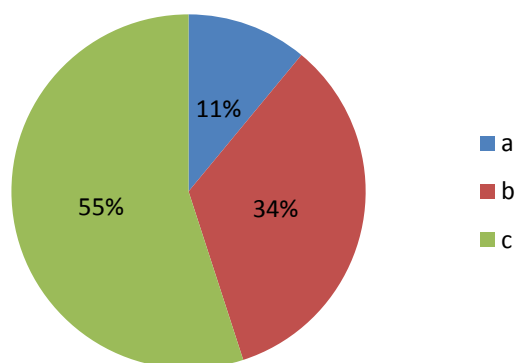

6 Вопрос

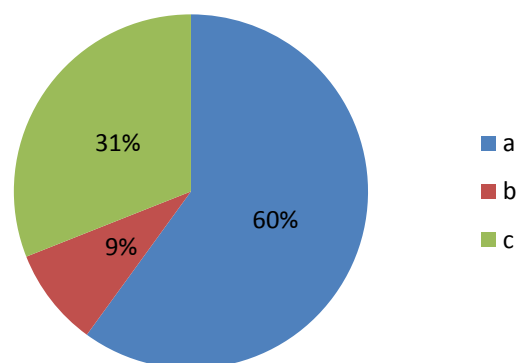

7 Вопрос

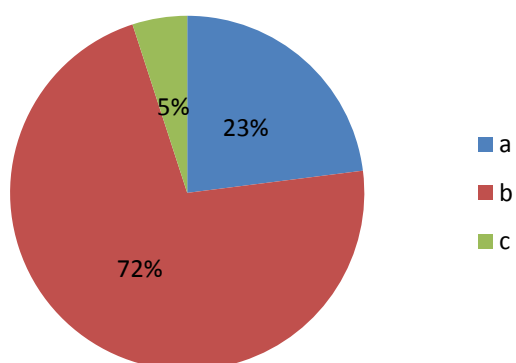

8 Вопрос

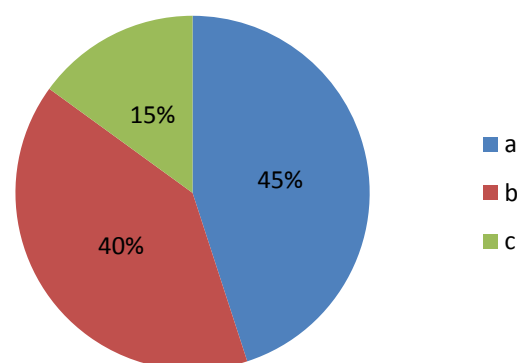

9 Вопрос

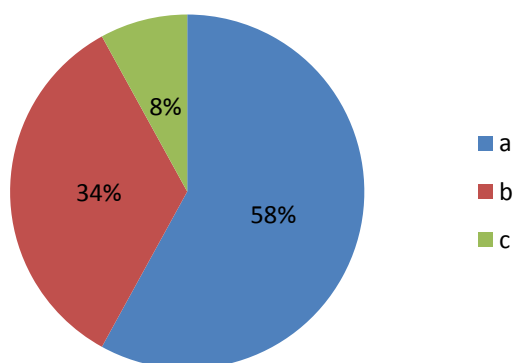

10 Вопрос

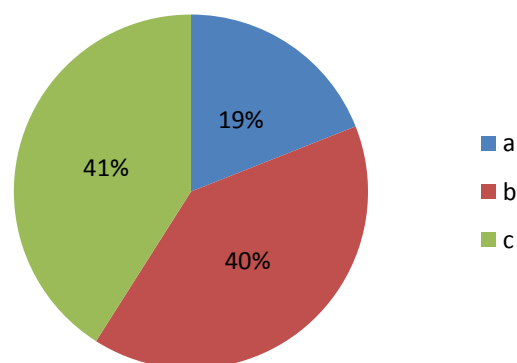

Список литературы

1. Любимов Л.Л. Основы экономических знаний. – М.: «Вита-Пресс», 2004.
2. Липсица И.В. Экономика: история и современная организация хозяйственной деятельности. – М.: «Вита-Пресс», 2004.
3. Савицкая Е.В. Уроки экономики в школе. – М.: «Вита-Пресс», 2006;
4. Симоненко В.Д., Шелепин О.И. Семейная экономика. – М.: «Вита-Пресс», 2000;

Интернет-ресурсы

1. <http://rasxodam.net/>
2. <http://www.gazu.ru/>
3. <http://www.about-how.ru/>
4. <http://www.family-budget.su/ru/>
5. <http://ru.wikipedia.org/>
6. <http://ru.wiktionary.org/>
7. <http://slovari.yandex.ru/>
8. <http://dic.academic.ru/>

Фролов Сергей Геннадьевич
учитель истории и обществознания
МБОУ "Егоркинская СОШ"
Шумерлинского района ЧР

Мой первый бизнес-проект: идеи эффективной работы будущего туристического центра «Туристско-экскурсионный маршрут «Наш древний край».

Актуальность проекта обусловлена значимостью разработки экскурсии по маршруту исторических мест Егоркинского сельского поселения, которое не имеет большой известности. В данной связи пристальное внимание необходимо уделять разработке именно такого туристского маршрута, который бы в полной мере отражал всю красоту и историко-культурную значимость Егоркинского поселения, а также приносил прибыль туристическому центру. Результатом проектной деятельности стала разработка туристско-экскурсионного маршрута «Наш древний край».

Цель проекта: изучение истории малой родины, пробуждение интереса и бережного отношения к историческим и культурным ценностям, воспитание интереса и любви к малой родине, разработки экскурсионного тура, способствующего формированию устойчивой сети внутренних экскурсионных маршрутов в Егоркинском сельском поселении, а также в Шумерлинском районе сформировать программу проведения идеи в жизнь, определить перспективные возможности будущего туристического центра и выбрать идеи для эффективной работы и большей конкурентной способности.

Задачи:

1. Изучить литературные и информационные источники по теме.
2. Познакомиться с правилами составления и проведения экскурсий, чтобы на них всем было интересно.
3. Составить экскурсионные карточки некоторых исторических объектов
4. Провести виртуальную экскурсию для людей с использованием презентации и фотографий.
5. Разработка бизнес-проекта туристического центра, способствующего получению прибыли.

Объектом исследования стало Егоркинское сельское поселение и его окрестности, **предметом исследования** - историко-культурный потенциал Егоркинского поселения.

При создании работы использованы основные **исследовательские методы**:

Теоретический (изучение литературных источников);

Метод опроса (беседы с жителями села, родственниками);

Метод изучения документов.

Учебные мероприятия

Подбор материала об истории, о культурно – исторических и памятных местах нашего поселения, сбор фотографий, воспоминаний жителей и других сведений. Работа с различными информационными источниками.

Выполнение проекта

Изучение имеющейся литературы по поставленной проблеме;

Сбор фактического материала на основе опроса земляков;
Изучение документов, периодических изданий;
Просмотр и отбор фотографий;
Формулирование выводов, оценка полученных результатов.
Подготовка и оформление результатов в виде фотоальбома и презентации.
Анализ рентабельности бизнес-проекта
Ожидаемые результаты.

1. Выпуск информационного бюллетеня конкурса проектов развития туризма в Шумерлинском районе ЧР.
2. Привлечение внимания общественности к проблемам и перспективам развития туризма в Шумерлинском районе.
3. Популяризация знаний относительно дополнительных источников реализации собственных инициатив и путей их поиска.
4. Привлечение внимания органов власти и других институциональных форм относительно актуальности привлечения активной и талантливой молодежи к решению социально значимых проблем общества.
5. Повышение чувства собственной значимости, ответственности и патриотизма в становлении и дальнейшем развитии родного края в сознании молодежи.
6. Создание туристического центра в Егоркинском поселении Шумерлинского района или в Шумерлинском районе ЧР на базе Торханской КОЦ

Основное содержание проекта

Инвестиционный меморандум

Изучение спроса

Развитие детей волнует большинство родителей в наше время. Вследствие чего возникает все больше ЦТ и центров развития в России. Однако если раньше посещение платных ЦТ позволить себе могли только опекуны обеспеченные, то в наше время кружки в ЦТ могут позволить себе людям с разным заработком.

Направления работы

Для начала стоит определить направления занятий и составить список мероприятий. В представленном проекте рассматривается центр творческих, который направлен на развитие как творческих, так и интеллектуальных способностей.

Кадровая политика

Успешность ЦТ зависит от преподавателей. Важно обращать внимание не только на квалификацию и стаж педагогов, но и на их взаимоотношения с детьми, коммуникативные способности. Хорошими преподавателями часто оказываются молодые выпускники педагогических направлений, так как они нравятся детям, могут найти свой, индивидуальный подход к каждому ребенку.

Материально-техническая база

Чтобы ЦТ воспользовался спросом, нужно выбрать здание с комфортным расположением: в пространствах с высочайшей проходимостью или же в центре мегаполиса. Для предоставленного ЦТ подойдет здание с площадью в пределах 70 кв. метров.

При выборе здания нужно управляться общепризнанными мерками СЭС и органов Пожарного наблюдения. ЦТ невозможно располагать в подвальном, полуподвальном помещении или же 0 этаже. Здание надлежит владеть собственным входом. Идет по стопам забота и на благоприятный подъезд к ЦТ, и на присутствие парковочных пространств для собственного автотранспорта.

На данный проект оказывает важное воздействие момент смены времен года. Это связано в зимний этап с новогодними праздничками, а летом — с периодом отпусков. Вследствие чего большой спрос на участие в мероприятиях в ЦТ приходится на периоды каникул и отпусков, во время работы летних оздоровительных лагерей.

При открытии ЦТ принципиально уделить внимание планированию расписания мероприятий

Описание рынка сбыта

Целевая аудитория детского развивающего центра.

Чтобы открыть ЦТ нужно рассчитывать на ту численность ребят, которая имеет возможность заниматься в ЦТ, которые готовы принять участие в мероприятиях, которые проводит туристический центр.

При открытии ЦТ нужно акцентировать внимание и на численность учебных заведений, находящихся вблизи

Анализ деятельности конкурентов

При создании ЦТ нужно уделить особенное внимание анализу соперников. При этом специалисту нужно проверить до этапа подбора здания. Лишь только тщательное исследование соперников несомненно поможет обусловиться с местоположением и концепцией ЦТ.

Конкурентами данного ЦТ будут являться учреждения культуры и образования, ГБУ, а также другие частные центры.

Анализ рынка предложений ЦТ надо проводить по аспектам, на которые обращают внимание покупатели:

1. Месторасположение ЦТ;
2. Реклама;
3. Занимаемая площадь и численность комнат;
4. Спектр цен;
5. Квалификация воспитателей.

Относительный анализ рынка соперников разрешает увидеть как дефекты в работе ЦТ, например и их плюсы, которые нужно принимать во внимание при открытии и последующей работе ЦТ.

Конкурентоспособные выдающиеся качества ЦТ.

Между конкурентных преимуществ ЦТ возможно отметить:

- Высококвалифицированных педагогов;
- Выбор занятий;
- Комфортное местоположение, присутствие парковочных мест;
- Личный подход к любому ребенку;
- Проведение мастер - классов;
- Организация всевозможных детских праздничных дней, дней рождений;
- Присутствие бонусов.

Абсолютно, ключевое конкурентное превосходство ЦТ —

это подходящая репутация, с помощью которой опекуны станут сами советовать ЦТ собственным приятелям.

Продажи и маркетинг

Ведущими и наиболее первыми покупателями туристического центра станут опекуны с ребятами из примыкающих жилищ. Вследствие этого начинать маркетинговую кампанию идет по стопам с близлежащих дворов.

Для вербования покупателей на первом рубеже работы возможно применить оригинальные способы рекламы:

- расклейку объявлений;
- распространение листовок промоутерами на улицах ближайших городов, сел и деревень

, в торговых центрах и по почтовым ящикам (под дворниками автомобилей).

На втором рубеже возможно использовать:

- внешнюю рекламу (баннеры, маркетинговые щиты);
- рекламу на радио (радиоволна обязана быть популярной);

- рекламу в печатных изданиях;
- размещение маркетинговых оглашений в СМИ

Замечательным инвентарем рекламы считается ведение ленты в Instagram, группы ВКонтакте и поста на БэбиБлоге. Нужно дать информацию по всем обликам занятий, а еще выложить их расписание с указанием цены. Еще нужно периодически загружать фото и видео занятий и мастер-классов, выкладывать информацию о скидках и промоакциях.

Отдельная забота идет по стопам уделить веб-сайту туристического центра. Он обязан быть ярким, с доскональной информацией о упражнениях и приятными тарифами. Довольно комфортно, в случае если есть вероятность сквозь веб-сайт записаться на занятия, а еще следить за ребятами в прямом эфире.

План производства

Начинать предпринимательскую работу нужно с гос. регистрации организации. При открытии ЦТ чем какого -

либо другого зарегистрироваться как личный делец. Во время регистрации нужно верно избрать коды ОКВЭД: 92.51 —

изобретение учреждения клубного на подобии. Для работы ЦТ наилучшим избранием станет облегченная система налогообложения (УСН

), которая подразумевает уплату налога в объеме 6

% от приобретенной спасения. В окончании регистрации предпринимательской работы нужно обнаружить расчетный счет в банке, встать на учет во всех фондах: пенсионном фонде, фонде неотклонимого медстрахования и фонде общественного страхования.

Впоследствии регистрации надо избрать здание для ЦТ.

Подбор здания идет по стопам создавать с учетом комфортного месторасположения ЦТ. Аспектами выбора такового расположения считаются:

- Центр Шумерлинского района
- Вблизи от остановок социального транспорта;
- Наличие парковки.

Дизайн – проект

Общая черта объекта - высотный жилой дом, содержит отдельный вход с улицы
Вместительность центра - до 50 ребят

Просьбы клиента -

сделать комфортное пространство, где станет хорошо пребывать и ребятам, и их опекунам. Предпочтения по цветовой палитре - теплые тона, фисташковые (или зеленые) оттенки, персиковые.

В большом протяженном коридоре выделение отдельного санузла и кладовки.

Общее описание объекта

Туристический центр

сотворен для посещения ребятами различных возрастов как порознь, например и в месте с опекунами. В следствие этого надо было принять во забота особенности и интересы незамедлительно всех возрастных групп.

Организационная структура

Для ЦТ чем какого - либо другого избрать организационно - правовую форму Личный делец. Дабы начать работу ЦТ надо избрать квалифицированный персонал. В штате обязаны состоять надлежащие знатоки:

- Администратор;
- Менеджер по продажам;
- Педагоги – специалисты;
- Бухгалтер;

- **Хозяйственный сотрудник.**

Для действенной работы ЦТ нужно детально прописать должностные памятки для всякого работника.

Должностные обязанности:

Администратор:

1. Подготовка здания к началу занятий;
2. Предшествующая запись покупателей турпутевок
3. Ведение клиентской базы;
4. Встреча посетителей;
5. Консультирование покупателей по всем предложениям ЦТ;
6. Перепродажа предложений ЦТ, принятие оплаты;
7. Проведение телефонных переговоров;
8. Разведка свежих клиентов;
9. Учет популярности занятий.

Педагог:

1. Своевременное начало всякого занятия;
2. Личный подход к любому клиенту;
3. Проведение занятий по прогрессивным методикам;
4. Становление личной клиентской базы;
5. Вербование свежих клиентов;
6. Постоянное самостоятельное увеличение квалификации.

Бухгалтер:

1. Ведение бухгалтерского учета в согласовании с законодательством РФ;
2. Актуальная подготовка и сдача отчетности в ПФР, ФСС, ИФНС;
3. Расплата и перечисление заработной платы;
4. Плата налогов и отчислений в ФСС, ПФР, ОМС.

Бухгалтер имеет возможность трудиться неполный пролетарий денек или же по совместительству.

Менеджер по продажам:

1. Организация и ведение продаж продукции центра;
2. Планирование и проведение аналитической работы;
3. Обеспечение продаж;
4. Контроль над отгрузками продукта и расчетами с клиентами;

Фонд заработной платы(это только на время туристического сезона-например январь или июнь-август)

Персонал	Тарифная ставка сотрудника, руб.	Количество сотрудников	Итого заработная плата, руб.
Администратор	15 000	1	15 000
Преподаватели*	15000	2	30000
Бухгалтер	12000	1	12000
Хозяйственный работник	12 000	1	12 000
Менеджер по продажам	12000	1	12 000
Общий фонд ЗП			81000

*Указана средняя заработная плата преподавателей, т.к. оплата преподавателя зависит от количества детей.

Финансовый план

Наиболее накладными в открытии ЦТ считаются вложения в рабочее оснащение.

Издержки на оснащение оформляют 50000

руб. Общая сумма вложений оформляет 1 00000руб. (включая волонтерскую

деятельность для организации маршрута-1800 рублей а также приобретения палаток), питание считается отдельно и отдельно входит в стоимость турпутевки.

Предполагаемая прибыль центра творчества

Прибыли ЦТ находятся в зависимости от числа туристов, проданных туристических путевок

Срок окупаемости бизнеса оформляет 10 - 12 месяцев(в зависимости от количества проданных путевок, а может растянуться на несколько лет

)Впрочем данные характеристики имеют все шансы быть достигнуты прежде. Это находится в зависимости лишь только от числа проданных абонементов и добавочных предложений.

Путевка на 3 дня примерно будет стоить 3 тысячи рублей(включая питание)

Оценка результата

Мой проект был предложен нескольким ЦТ, которые недавно открылись.

Факторы риска

Между ведущих моментов риска и барьеров, которые имеют все шансы помешать удачному бизнесу ЦТ:

1. Невысокий спрос со стороны покупателей туристических путевок

Это имеет возможность быть связано с тем, собственно что в центре трудятся не квалифицированные преподаватели, предоставляющие плохие предложения. Работа в сякого педагога воздействует на совместную репутацию ЦТ. Убавить этот риск возможно мотивацией воспитателей в облике премий, вывешивания на доске почета, награждений почтенными грамотами в пребывании сослуживцев.

Еще на риск недобора покупателей имеет возможность воздействовать недоступность рекламы. В следствие этого нужно каждый день анонсировать предложения детского развивающего ЦТ. Реклама чем какого - либо другого всего содействует развитию бизнеса.

2. Невысокий спрос со стороны преподавателей

Достаточно непросто отыскать высококвалифицированных преподавателей. Эти знатоки, как правило, уже давным - давно трудятся в подобных ЦТ. В следствие этого для педагогов нужно сделать наилучшие обстоятельства работы, чем у ваших соперников.

Введение

В современном мире почти каждый родитель считает, что развивать детей нужно с раннего детства. Для помощи родителям создаются центры творчества, детские развивающиеся центры. Поэтому создание туристического центра очень актуально. Педагоги помогут детям развить или даже приобрести творческие способности. Подростки смогут обрести любимое хобби, а может даже и профессию.

Туристический центр— это место-мечта для детей и их родителей, где они могут прийти на занятия и развивать способности в различных направлениях деятельности.

Шумерлинский район – гостеприимный край, где бережно сохраняют и передают из поколения в поколение обычаи, ремесла, секреты деревенской кухни. Путешествие по Шумерлинскому району – это встреча со стариной, с величием природы, звуками протяжной песни и поэзией чувашского композитора Ю. Кудаква.

Родина— это память об истории края. Родина — это родная культура и стремление ее сохранить. И, конечно, Родина — это родная деревня, ее улицы и дома, зимы и весны, ее люди. Родина — это друзья и знакомые, семья. Родина — это память сердца о земляках, о родном крае. Поэтому очень хотелось бы, чтобы историю своего края знали все, кто приезжает сюда.

Гипотеза: в нашей деревне и его окрестностях есть много достопримечательностей, которые будут интересны гостям.

Самое главное - выбор места экскурсии. Определяя место будущей экскурсии, нужно обосновать, что может заинтересовать туристов.

Далее выбираем объекты экскурсии. Определяем достопримечательности, которые на ваш взгляд могут стать объектами экскурсий. Это могут быть как памятники архитектуры, исторические памятники, так и просто интересные и необычные места нашего поселения. Правильный отбор объектов, их количество и последовательность их расположения влияет на качество экскурсии.

Выбирая объект экскурсии, мы выделяем:

- месторасположение
- познавательную ценность
- выразительность
- необычность, неповторимость
- популярность.

Экскурсия не должна быть перегружена большим количеством объектов.

Карточка объекта заполняется по следующим пунктам:

Наименование.

Местонахождение.

Краткое описание (автор, дата сооружения).

Историческое событие, с которым связан памятник.

Источник сведений о памятнике.

Сохранность памятника.

Фото объекта.

Наша экскурсия будет обзорной, по способу передвижения – транспортной, а также пешей прогулкой, чтобы увидеть и почувствовать всю красоту нашей местности.

Проведя опрос среди школьников, учителей и знакомых и узнав подробнее историю своей местности мною были выбраны различные места и здания, по которым можно составить маршрут экскурсии по моей малой родине.

В сущности, экскурсия – это прогулка, которая имеет как познавательную цель, так и развлекательную. Итак, следуя плану, выбираем объекты для нашей экскурсии.

- 1) Егоркинский сельский дом культуры, **встреча с фольклорной группой «Шанчак**, «Вахта памяти»- памятник-obelisk воинам-уроженцам Егоркинского сельского поселения.
- 2) Дерево-старожил «Киремет хырё»(19 век) (около деревни Егоркино)
- 3) Яблонево́ый сад «Укарин»
- 4) Археологический памятник «Городищенский мыс» (около деревни Егоркино)
- 5) Памятник природы «Сосна-киремет»(19 век) (около деревни Пояндайкино)
- 6) рукотворный лес Кармал, кедровая аллея.. Насаждения кедра алтайского, пихты, сосны, ели. (около деревни Пояндайкино)
- 7) святой источник «Семиключье »-Сив сал (около деревни Пояндайкино).
- 8) Этнографический музей-усадьба верховых чувашей рода Пояндаевых (д.Пояндайкино)
- 9) Вахта памяти»- памятник-obelisk воинам-уроженцам деревни Савадеркино.

Таким образом, актуальность темы работы обусловлена значимостью разработки экскурсии по маршруту исторических мест Егоркинского поселения, которое не имеет большой известности. В данной связи пристальное внимание необходимо уделять разработке именно такого туристского маршрута, который бы в полной мере отражал всю красоту и историко-культурную значимость Егоркинского поселения.

Основная часть туристско-экскурсионный маршрута «Наш древний край».

Тема: «Наш древний край»

Продолжительность: 6 ч.

Протяженность: 12 км-туристический маршрут, 20 км-протяженность из города Шумерли до начала маршрута.

Содержание экскурсии: история названия деревни Егоркино, главные достопримечательности поселений, знамениты люди, жившие и живущие в населенных пунктах.

Маршрут экскурсии: д.Егоркино - д.Пояндайкино - святой источник-д.Егоркино-д.Савадеркино.

Объекты, включенные в маршрут, предоставляют огромную ценность с экологической, исторической, национальной, культурной точки зрения.

Описание волонтерской деятельности

Волонтерская деятельность при подготовке маршрута заключается в том, чтобы отремонтировать, привезти в надлежащий вид объекты, включенные в маршрут, например-святой источник. «Семиключье»-Сив сал (около деревни Пояндайкино), а также при прохождении маршрута помогать туристам при преодолении преград. оврагов и т.д., а также оказание помощи при приготовлении еды, установлении палаток, разжигание костров, и т.д...Важно помнить волонтерам о технике безопасности при преодолении водных преград, нахождении в лесу, а также разжигании костров. Соблюдение чистоты и порядка на особо охраняемых территориях также имеет немаловажное значение.

Основными объектами экскурсии являются населенные пункты Егоркинского сельского поселения, и, следовательно, путевой информации необходимо затронуть историю возникновения д. Егоркино и его географическое расположение.

Северная граница Егоркинского сельского поселения начинается от точки пересечения существующей границы района с Красночетайским районом и западной границы квартала 17 Саланчикского лесничества Шумерлинского лесхоза.

Восточная граница Егоркинского сельского поселения движется в южном направлении и проходит по восточной границе бывших земель сельскохозяйственного производственного кооператива "Новая жизнь".

Южная граница Егоркинского сельского поселения имеет западный уклон и проходит по южной границе бывших земель сельскохозяйственного производственного кооператива "Новая жизнь". Далее следует по южной границе бывшего сельскохозяйственного производственного кооператива "Большевик" до пересечения с восточной границей квартала 41 Саланчикского лесничества. Затем проходит по восточной границе кварталов 41, 53, затем поворачивает на запад и проходит по южным границам кварталов 53, 61, 60, 59

Саланчикского лесничества Шумерлинского лесхоза.

Западная граница Егоркинского сельского поселения проходит по западной границе кварталов 59, 50, 38, 27, 17 Саланчикского лесничества Шумерлинского лесхоза до начальной точки.

История д. Егоркино

Красота здешних мест вдохновляет, природа завораживает. Древнее поселение Якуртушкăнь обосновалось в глуши дремучего смешанного леса. Основателем поселения был беглый крепостной крестьян Якурт. Он в 18 веке основался на вершине реки Мёркеш (ныне Эскедень). Вокруг Якурта поселились другие крестьяне, и селение называлось Якуртушкăнь. Жители селения занимались земледелием, разведением скота, охотой на диких лесных зверей. В древние времена жители носили лапти, домотканую одежду. В окрестностях селения когда-то жили древние животные - мамонты. Об этом свидетельствуют кости мамонта, найденные около реки Меркеш. Кости, зубы, бивень мамонта в 1956 году были найдены учащимися Егоркинской восьмилетней школы и сданы в Туванскую среднюю школу как экспонат. Находку обнаружил ученик Иванов Илья Захарович. На другом (южном) берегу речки Мёркеш в это же время (в 18 веке) недалеко от Якурта поселился другой крепостной крестьянин Пазит и по соседству образовалось

Пазитушкăнь. Младший брат Пазита Эрис в селе пользовался большим авторитетом. Позднее селение назвали Эрисушкăнь (ныне ул. Арискино). Некоторые старожилы утверждают, что Эрис был слугой Пазита. Будто бы Эрис убил своего брата - богача и стал ведать его хозяйством. Позднее селения Якуртушкăнь и Эрисушкăнь слились в одну сельскую общину Якуртушкăнь. На восточной стороне деревни Егоркино, у речки, поселились крестьяне, которые работали на участке хутора Василия Петровича. Сам хуторянин жил в селе Норусово (ныне Калинино Вурнарского района). Путешествие наше начинается с Егоркинского сельского дома культуры, где нас ждет **встреча с фольклорной группой «Шанчăк»**. В репертуаре группы народные песни и произведения чувашских композиторов. В свои выступления деревенские певуны включают элементы пляски, хоровода, умело вовлекают слушателей в групповой танец. На память можно приобрести сувениры, игрушки приготовленные своими руками. Около Егоркинского сельского дома культуры имеется памятник воинам-уроженцам Егоркинского сельского поселения, которые героически сражались и защищали нашу Родину во время Великой Отечественной войны 1941-1945 г.г., принимали участие в боевых действиях в Афганистане, Чечне.

Далее наш маршрут пролегает к дереву-старожилу «Киремет хырĕ» Жители деревни Егоркино молились божееству, благодарили его, просили его о чем-нибудь и делились с ним плодами своих трудов. Этим они стремились сохранить в мире порядок и гармонию. Перед чўк обязательно мылись в бане и одевались в чистую одежду. После трапезы участники обряда возвращались домой, остатки пищи брали с собой и обязательно угощали немощных стариков, которые не могли прийти на чўк. Здесь был снят фильм «Время жатвы», где говорится о том, как жена фронтовика пришла помолиться к «Киремет хыре», чтобы ее муж вернулся живым с фронта. Местный краевед Улисов В.Н. помогал режиссерам при работе над картиной, даже с большим трудом нашел гуся для съятия фильма.

Далее мы заглянем в яблоневого сад «Укарин», который находится на окраине деревни Егоркино. Жителей, поселившихся около хуторской ограды, назвали огарянами, а поселение называлось Угарин, а в последствии - Огаринкино. Селение Огаринкино образовалось в 19 веке. Деревня Огаринкино также вошла в сельскую общину Якуртушкăнь. По сей день сохранились следы хутора. Имеются дикие яблони хуторского сада, липа, что росла у дома хутора. Яблоневого сад «Укарин» был основан силами колхозников в 1960-е годы.

Далее наш маршрут пролегает к одному из памятников раннего железного века городищу «Хола соч». (Городищенский мыс). Оно находится недалеко от деревни Егоркино. Охраняется государством и является археологическим памятником. Здесь было поселение людей, которые жили 2,5 тысяч лет назад в период раннего железного века. Древние люди занимались земледелием, скотоводством, охотой, умели обрабатывать болотную руду-лимонит. Памятник культуры относится к городищской культуре. Имеется кабанья тропа, искусственно созданные укрепления для защиты от нападения чужих племен. Археологические раскопки, произведенные в данной местности, позволили найти предметы быта, посуду здешних жителей, которые жили 2,5 тысяч лет назад.

Следующий этап нашего маршрута - памятник природы «Сосна-киремет», который относится к 19 веку. Оно расположено недалеко от деревни Пояндайкино. Около этого дерева местные жители молились божееству, совершали жертвоприношения, просили высшие силы, чтобы они даровали им дождь во время засухи, просили защитить от болезней, пожаров, различных бед.

В трудные времена местные жители совершали обряды поклонения высшим силам – клали к дереву монеты, яйца, привязывали к дереву полотенце – пир. Перед чук обязательно мылись в бане и одевались в чистую одежду. После трапезы участники обряда возвращались домой, остатки пищи брали с собой и обязательно угощали немощных стариков, которые не могли прийти на чук. Есть поверье, что дерево, если к нему прикоснуться, дает силы и здоровье.

Далее наш туристический маршрут продвигается к рукотворному лесу Кармал. По обеим сторонам оврага растут разные деревья: сосна, кедр, лиственница. И в настоящее время на этом месте можно собрать вкусный и полезный урожай кедровых шишек. Бродя по местным оврагам, любуешься красотой пейзажа родных мест. Не раз заметишь, что здесь можно получать такой заряд энергии и силы, что чувствуешь себя обновленным, как будто заново родился! Эти ощущения невозможно описать словами. Нужно приезжать в наши края! Прав был отец, когда говорил, что это «святые места»!

Недалеко от д.Пояндайкино есть местность под названием "Сив ҫӑл" святой источник "Семиключье".

«Сив ҫӑл».-святой источник «Семиключье» находится на расстоянии 1 км от бывшей деревни Выселка (ныне не существует) Аликовского района, в 2-х километрах к северу-западу от деревни Пояндайкино, на водоразделе рек Б.Цивиль и Выла на высоте примерно 190 м над уровнем моря. Является истоком реки Эскедень, одного из крупных левых притоков р.Большой Цивиль. Тут недалеко друг от друга находятся 7 ключевых источников воды. В народе до сих пор сохранилась эта местность под названием «Ҫич ҫӑл – Сив ҫӑл» У источника своя легенда, своя красота. В народе до сих пор сохранилась эта местность под названием «Ҫич ҫӑл – Сив ҫӑл». В конце 19 и в начале 20 вв. тут работал деревянный женский монастырь. Монашки выращивали картофель, там же жили. После Октябрьской революции монастырь был разрушен. В двадцатых годах 20-го века несколько монахов церкви решили переселиться поближе к святым источникам. В глухом лесу построили монастырь. Образовалась пустынь с небольшим хозяйством, огородом и пашней. В 30-е годы начались гонения на церковь, многих арестовали и сослали в лагеря как «врагов народа».Избу монастыря перевезли в деревню Тури Выла Аликовского района. Изба сохранилась до сих пор. На сегодняшний день около родников на холме Раскильдинская церковь поставила большой деревянный крест. На месте монастыря была найдена икона. Родниковая вода несколько десятков лет тому назад была исследована специалистами из г.Чебоксары. По сведениям местного краеведа Гурия Константиновича Тереньтева в местных источниках вода обладает большими целебными свойствами. Клинические исследования проводились еще в XIX веке. Было установлено, что вода исключительно целебная содержит много железа, серебра. Вода в роднике вкусная, свежая, прозрачная, как хрусталь, чудодейственная. У родникового ключа душа отдыхает от забот, оберегает покой. Сейчас около родников на холме водружен деревянный крест, сооружен дубовый колодец и купальня. Святой источник посещают жители не только района, но и всей республики. Вода вкусная и ледяная даже в самую жару. При посещении святого источника можно набрать вкусной и полезной воды

В одном из домов в деревне, Пояндаев Анатолий Никанорович, краевед – исследователь, Член Гильдии ремесленников и мастеров декоративно – прикладного искусства Чувашской Республики, действительный член Чувашской Народной академии и искусств, руководитель секции генеалогии ЧНАНИ, руководитель Шумерлинского городского отделения ЧНК, организовал музей. Многих трудов и усилий стоило ему собрать то количество экспонатов, которое открылось взору граждан, приехавших на экскурсию с Шумерлинского комплексного центра социального обслуживания населения. Здесь концы полотен и подолов женских рубашек начала 20 века, целый гардероб повседневной и праздничной одежды, свадебной и для проводов в армию с начала 18 века, множество предметов домашней утвари:

ручная мельница, прялка, маслобойки русская и чувашская, свыше 15 видов утюгов и керосиновых ламп, и многое-многое другое. Также здесь собрана целая фотолетопись начиная с 1910 года. Поражает обилие различных экспонатов, предметов быта, орудий труда, одежды, произведений искусства, созданных своими руками членами семьи Пояндаевых. Хозяин дома-музея обстоятельно может рассказать об истории каждой вещи, каждого экспоната, которые хранятся в его доме – музее.

Маршрут по достопримечательностям Егоркинского сельского поселения мы заканчиваем в деревне Савадеркино, где имеется памятник воинам-уроженцам деревни Савадеркино, которые героически сражались и защищали нашу Родину во время Великой Отечественной войны 1941-1945 г, 56 жителей деревни не вернулись с полей сражений.

Заключение

Путешествие принесет вам радость общения с открытыми, добрыми людьми, поможет обрести новых друзей и единомышленников, красота природы вдохновит на творческие дела.

В нашем поселении и Шумерлинском районе есть достопримечательности, которые будут интересны гостям. И в наш район многие туристы с удовольствием бы приезжали.

И все-таки каждый может открыть для себя что-то новое или посмотреть на старые места по-другому. Задачи поставленные в начале проектно- исследовательской работы выполнены.

Цель достигнута.

Приезжайте в наши края за вдохновением!

В итоге была сформирована программа проведения идеи в жизнь, определены перспективные возможности будущего туристического центра и выбраны идеи для эффективной работы и большей конкурентной способности.

- Выработан диапазон занятий более симпатичный для покупателей методом анкетирования;
- Разработана эффективная реклама для привлечения покупателей турпутевок и
- Определены вместимость рынка и возможности становления ЦТ;
- Оценены издержки по реализации предложений;
- Проанализированы моменты риска;
- Соизмерены издержки с вероятными тарифами для прогнозирования выгоды; Определена необходимость становления предоставленного ЦТ в сформировавшихся финансовых критериях;
- Выбран благоприятный для ЦТ творчества дизайн - проект.

Источники, используемые при составлении туристско-экскурсионного проекта:

- 1.Исследователь и хранитель старины Анатолий Пояндаев.(Из публикаций в периодической печати в 2006-2011гг.).Шумерля,2012,-100с.,с илл.
- 2.Личный архив Улисова В.Н.,почетного краеведа ЧР, действительного члена Чувашской Народной академии и искусств, народного академика Чувашии, руководителя Шумерлинского районного отделения ЧНК,
3. Личный архив учителя истории МБОУ «Егоркинская СОШ»Фролова С.Г
- 4.Назаров Михаил. Халахра чанлах пур-тар. Савапла выран Кармал.// «Малалла».

Смета №1 экскурсионно-туристического маршрута

«Наш древний край»

из расчета на 1 чел. (группа не менее 10 чел., не более 30 чел.),

продолжительность маршрута- 6 часов

взрослые (2 человека - сопровождающие группу) обслуживаются бесплатно

№ п/п	Наименование расхода	Сумма, руб.
-------	----------------------	-------------

		чел.
1.	.Услуги по организации маршрута и туристических групп	40,00
.2	Приобретение и вручение сувенирной продукции (символика Егоркинского сельского поселения)	60,00
3.	Тематическая экскурсия «Достопримечательности Егоркино , Пояндайкино, Савадеркино».	40,00
4.	Обед в столовой	150,00
5.	Мастер-класс	50,00 (материал на мастер-класс)
6 7 8 9	Приобретение палаток. Туристические снаряжения(лопаты, топор, веревка, котел) Пиломатериал Канцтовары	1200 р. 500р. 500р 100р
	Итого:	2440

Смета №2 экскурсионно-туристического маршрута

«Наш древний край».

Волонтерская деятельность по благоустройству достопримечательностей Егоркинского сельского поселения.

из расчета на 1 чел. (группа не менее 5 чел., не более 10 чел.),

№ п/п	Наименование расхода	Сумма, руб. чел.
1.	Инвентарь(ведро, перчатки, лопата, метла, и т.д...)	700
2.	Пиломатериал	500
3.	Лако-красочные материалы	500
4.	Канцтовары	100
	Итого:	1800

Паспорт туристско-экскурсионного маршрута «Наш древний край».

1. Наименование организации, разработавшей маршрут: муниципальное общеобразовательное учреждение «Егоркинская средняя общеобразовательная школа»
2. Автор маршрута: Фролов Сергей Геннадьевич.
3. Название туристского маршрута: «Наш древний край»
4. Общие сведения о маршруте:
вид туризма: пешеходный, транспортный
вид похода: поход выходного дня
продолжительность (кол-во дней): 1 день
степень (категория) сложности: лёгкий
протяжённость, 30.6 км(включая расстояние из города Шумерли до конца маршрута)
возраст учащихся: 10-16 лет
5. Район похода: ЧР, Шумерлинский район
6. Подробная нитка маршрута: город Шумерля–деревня Егоркино – деревня Пояндайкино–деревня Савадеркино .
7. Варианты подъезда и отъезда:
Подъезд: нет
Отъезд: нет
8. Аварийные выходы с маршрута: нет
9. График движения:

Дни пути	Участок пути	Протяжённость, км	Чистое ходовое время, час	Способ передвижения
1	2-3-4-5-6-7-8	5 км	5 ч 50 мин	пеший
1	1-2	518 м	10 мин.	автобусом

Список литературы

1. Белов А.П. Субъекты предпринимательской деятельности в праве России
2. и иностранных государств
3. Бессарабов В., Ашиткова Т. Упорядочение контрольных проверок
4. предпринимателей

ИСТОРИЯ БЛАГОТВОРИТЕЛЬНОСТИ В РОССИИ

Актуальность.

Заключается в недостатке изученности благотворительности в современной России. Мы неоднократно говорим детям о доброте, отзывчивость, милосердии, сопереживании и уважении к другим людям. Но очень тяжело это сделать на словах, проще это показать на личном примере через поступки и дела. Ежедневно по телевидению мы видим передачи о детях, оставшихся без попечительства родителей, попавших в трудную жизненную ситуацию, больных и одиноких людях, о всевозможных благотворительных акциях в их поддержку.

Цель проекта.

Изучение истории и современности благотворительности в России. Формирование чувств отзывчивости и доброго отношения к людям, путем вовлечение их в социально-значимые дела по оказанию прямой, практической помощи.

Задачи проекта:

1. Изучить основные периоды в становлении и развитии благотворительности.
2. Рассмотреть историю развития благотворительности в России;
3. Изучить современное состояние благотворительности
4. Способствовать воспитанию таких ценностных качеств школьников, как доброта, искренность, великодушие, милосердие, бескорыстие по средствам разнообразных форм оказания помощи другому (концерт, пожертвование, акции).

Ожидаемые результаты.

В результате своего исследования я пришла к выводу, что явления благотворительности и меценатства в России – действительно признак сильного государства. За последние 15 лет создано более 1000 действующих крупных благотворительных фондов, более 600 объектов великого наследия России были возвращены на Родину в музеи и галереи. Очень важно то, что каждый человек может поучаствовать в любых благотворительных акциях, приводящихся для детей – сирот, инвалидов, в помощь пострадавшим при катастрофах. Причем теперь это стало возможно, не выходя из дома. Всего лишь стоит отправить смс в благотворительный фонд. А можно оформить карточку любого банка по программам «Благотворитель». Ведь после каждой вашей операции, часть денег с комиссии будет переходить на счета фондов помощи тяжело больным детям.

Подводя итог моей работы «История благотворительности в России» можно сделать следующие выводы:

Развитие благотворительности и меценатства прямо зависит от стабильности в гражданском обществе

Современная Россия – государство со стабильным развитием.

Основное содержание проекта

Как зарождалась благотворительность и ее истоки в России

Как зарождалась благотворительность? – ответ на этот вопрос, уходит корнями во времена античной Греции. Что же касается России, то документальные сведения о ее возникновении отсутствуют. Сейчас конечно же ситуация изменилась и благотворительность является достаточно распространенным явлением. Возможно, в нашей стране она развита не так хорошо, как за рубежом, но тем не менее сегодня существует множество различных отечественных объединений, оказывающих помощь нуждающимся, а также организаций, реализующих донорские программы. Но с чего же все началось?

Как зарождалась благотворительность в России? И что положило начало развитию подобных альтруистических тенденций и послужило ключом к открытию людских сердец? - В нашей статье мы собрали и готовы поделиться с вами всей доступной информацией об истории благотворительности в России, начиная с 1 века н.э. и до перестройки.

Истоки благотворительности на Руси в дохристианскую эпоху

Истоки благотворительности на Руси традиционно принято связывать с принятием христианства (988 год). Но на самом деле православные традиции помогли лишь организовать и систематизировать ту благую деятельность, которая велась нашими предками — восточными славянами еще задолго до прихода православной веры.

Западные путешественники, посещавшие в то время русские земли, не раз отмечали в своих записях, что славянам были свойственны такие качества, как человеколюбие, отзывчивость, способность к состраданию и сопереживанию. Проявлялось это в языческую эпоху в основном в том, как были организованы родственные связи наших предков.

Истоки благотворительности в России, как отмечают историки, следует искать в поведении наших предков восточных славян, которые всегда заботились о старшем поколении, присматривали за детьми, по какой-либо причине оставшимися без родителей, ухаживали за больными и помогали нуждающимся.

История благотворительности в России с принятием христианства

История благотворительности в России началась еще в эпоху язычества, но с принятием христианства значительно изменился ее характер. Первым русским правителем, стремившимся сделать добрые дела более организованными, стал князь Владимир Святославович (960–1015 гг.), при котором, собственно, и произошло крещение Руси. При нем были построены первые больницы и богадельни, а также возведены церкви и монастыри. На содержание этих заведений Владимир жертвовал десятую часть своих доходов.

В летописях также упоминается, что каждый нищий тогда имел право приходить на княжеский двор, брать необходимые ему продукты и денежные средства. Для больных, по распоряжению Владимира, отправлялись целые телеги с продуктами. За эти деяния князь Владимир Святославович был признан «истинным отцом бедных».

Развитие истории благотворительности при становлении Российского государства

История благотворительности в Российском государстве приобрела более организованный характер во времена царствования Владимира Святославовича и становления Киевской Руси. Но, не смотря на это, она тогда по-прежнему являлась делом лишь отдельных персон, небезучастных к судьбам страждущих. Прежде всего, нищих и юродивых, которые, согласно христианской традиции, считались образцами святости. В дальнейшем дело князя Владимира продолжили и другие великие русские правители. Но затем, в годы монголо-татарского нашествия, все благотворительные функции взяла на себя церковь. Впоследствии она надолго закрепила за собой эту позицию и во времена войн и стихийных бедствий всегда оказывала помощь пострадавшим и давала приют нуждающимся. Именно при монастырях организовывались приюты, госпитали и сиротские дома.

Сохранять за собой роль главной благотворительной организации в нашей страны церкви удавалось вплоть до конца XVII века. Тем не менее, уже царь Иван Грозный в годы своего правления (1547–1574 гг., 1576–1584 гг.) первым поставил вопрос об организации государственной благотворительной деятельности. Помощь нуждающимся, по его мнению, должна была стать полностью упорядоченной, и контроль за финансовыми средствами, идущими на эти цели, был отдан в руки духовенства и должностных лиц — «целовальников». И если задаваться вопросом: «Благотворительность, когда появилась в общегосударственной форме?» — то произошло это именно в данный период.

История благотворительности в нашей стране претерпела множество изменений, прежде чем прийти к своему современному состоянию. Было несколько важных этапов, в которые кардинально менялся подход к ее осуществлению.

Благотворительность - когда появилась Российская империя

Благотворительность - когда появилась Российская империя, претерпела ряд метаморфоз и реформ, связано это было, прежде всего, с именами Петра I, Екатерины II и Марии Федоровны, а также императора Александра I. Несмотря на то, что деятельность этих правителей отличалась по своей направленности, все же в ней имелись и некоторые общие тенденции.

Они выражались в следующем:

Государство стремилось полностью взять под собственный контроль заботу о нуждающихся, постепенно забирая эту привилегию у церкви. Значительные шаги в этом направлении были сделаны еще Петром I, а в дальнейшем его деятельность продолжила Екатерина II.

Во времена правления Петра I, а позже и Екатерины II было построено множество заведений для сирот, лечебных учреждений и домов призрения, дающих приют престарелым людям и калекам. В воспитательные дома при императрице принимали незаконнорожденных младенцев, что для России было своеобразным ноу-хау в сфере благотворительности.

Появились специальные государственные организации, ставшие ответственными за исполнение благотворительных целей. Марией Федоровной было основано Ведомство специальных учреждений, занимающихся помощью нуждающимся (1797). Что важно, сословие при поступлении в одно из таких заведений не имело значения, иначе говоря, помогали всем. Чуть позже, в 1802 году, Александр I объявил об основании Императорского Человеколюбивого общества, ведущего схожую с фондом Марии Федоровны деятельность.

Истории благотворительности времен русских императоров и императриц послужили положительным примером для многих других представителей русского общества, имеющих средства для ведения подобной деятельности. Поэтому в нашей стране в то время активно функционировали сословные и частные благотворительные заведения. Но с приходом революции 1917 года всему этому пришел конец.

Благотворительность в постреволюционный период

Благотворительность в России в постреволюционный период подверглась национализации, все частные и общественные средства и имущество переданы государству, а сами организации были упразднены соответствующими декретами.

Государство взяло на себя полную ответственность за решение всех социальных проблем, но справиться с этой сложной задачей ему было не под силу. Поэтому даже на данном этапе деятельность некоторых общественных благотворительных организаций была возобновлена. Это были:

Детский фонд имени В. И. Ленина, занимающийся проблемами сиротства.

Общество Красного Креста, готовившее медицинских сестер, способных в случае необходимости оказать первую помощь нуждающимся.

Период перестройки также был ознаменован созданием Фонда культуры, Фонда здоровья и милосердия, Детского фонда и многих других благотворительных организаций.

Особенности истории благотворительности в постсоветский период

История благотворительности после распада СССР вновь стала возрождаться в нашей стране. Изначально этому способствовали зарубежные организации, которые оказывали помощь преимущественно российским деятелям культуры, науки и искусства.

К числу таких обществ можно отнести:

Фонд Форда;

Английскую организацию CAF;

Компанию имени Чарльза Стюарта Мотта;

«Открытое общество» Джорджа Сороса.

В дальнейшем эти организации расширили свою деятельность, и у них появились филиалы на территории нашей страны. Чуть позже в России стали создаваться и собственные благотворительные общества, ведущие свою деятельность в различных сферах.

Первыми из них были такие фонды, как:

«Русфонд»;

«Вольное дело»;

«Династия»;
«Система»;
«Виктория».

Благотворительность в России сегодня

Как зарождалась благотворительность в России после кризиса 90х и с какими сложностями приходилось сталкиваться общественным фондам? – Вопросы требующие отдельной статьи. Но с уверенностью можно утверждать, что мы сделали огромный шаг вперед, за последние пятнадцать лет в нашей стране было создано большое количество новых благотворительных организаций. Их деятельность направлена на поддержку различных групп населения, но, по статистике, чаще всего современные фонды оказывают помощь именно подрастающему поколению.

С момента, когда зародились истоки благотворительности в России, прошло уже более десяти столетий. За этот период было сделано, действительно, многое, и наметившаяся в последнее время в обществе стремление оказать помощь нуждающимся не может не радовать.

Однако нам еще есть куда стремиться, и есть чему поучиться у западных коллег. Будем надеяться, что, следуя их опыту, в ближайшие десятилетия нам удастся решить хотя бы некоторые из множества существующих в нашей стране на сегодняшний день социальных проблем.

Приложение 1

Привет! Предлагаем тебе поучаствовать в опросе, посвященному благотворительности и меценатству в России!

Возраст: _____

Знаешь ли ты, что такое благотворительность? ДА НЕТ

Знаешь ли ты, что такое меценатство? ДА НЕТ

Какие благотворительные фонды/учреждения ты знаешь?

Какие виды бескорыстной помощи ты знаешь?

Откуда ты узнаешь о том, что кому-то нужна помощь?

А) Родители;

Б) Друзья и коллеги;

В) Телевидение;

Г) Социальные сети;

Д) Печатные СМИ;

А ты занимаешься какой-либо бескорыстной помощью? ДА НЕТ

Спасибо!

Приложение 2

№ Вопрос

Ответы на вопросы

14-18 лет 78 человек

19-30 лет 24 человека

1 Возраст

31-45 лет 38 человек

46-50 лет 10 человек

2 Знаешь ли ты, что такое «благотворительность»?

Аудитория ДА НЕТ

14-18 лет 45 (58%) 33 (42%)

	19-30 лет	20 (83%)	4(17%)
	31-45 лет	34 (89%)	4 (11%)
	46-50 лет	10 (100%)	0
	Аудитория	ДА	НЕТ
	14-18 лет	10 (12%)	68 (88%)
3	Знаешь ли ты, что такое «меценатство»?	19-30 лет	17 (70%)
		31-45 лет	25 (65%)
		46-50 лет	8 (80%)
4	Какие благотворительные фонды/учреждения ты знаешь?	«Подари жизнь», «Вера», Фонд Дмитрия Зимина «Династия», Фонд «Связь времен», «Шаг навстречу», «Подари жизнь»	
5	Какие виды бескорыстной помощи ты знаешь?	Добрые дела, акции, операции, пожертвования, смс – пожертвования, подача милостыни, сдача крови.	
		Родители;	15
		Друзья и коллеги;	15
6	Откуда ты узнаешь о том, что кому-то нужна помощь?	Телевидение;	30
		Социальные сети;	50
		Печатные СМИ;	20
		Аудитория	ДА
			НЕТ
		14-18 лет	50 (64%)
7	А ты занимаешься какой-либо бескорыстной помощью?	19-30 лет	10 (41%)
		31-45 лет	30 (79%)
		46-50 лет	6 (60%)

Приложения 3

1 <http://www.1sn.ru/43586.html> - информационно - аналитический портал «SakhaNews»

2

http://samlib.ru/k/konowalow_w_w/oblagotworitelxnostiiimecenatstwewoobsheiwrossiiwchastnosti.shtml - Коновалов В.В. О Благотворительности и меценатстве вообще и в России в частности

3

http://samlib.ru/k/konowalow_w_w/oblagotworitelxnostiiimecenatstwewoobsheiwrossiiwchastnosti.shtml - Коновалов В.В. О Благотворительности и меценатстве вообще и в России в частности

4 <http://bibliofond.ru/> - Электронная библиотека «Библиофонд»

5 Кононова Т.Б. Благотворительная деятельность императрицы Марии Федоровны/ Очерки истории благотворительности: учебное пособие – М., “Дашков и К⁰” 2005. С. 65.

6 Хорькова Е.П. Благотворительность и меценатство в истории России/ История предпринимательства в России: учебное пособие для вузов. М., 1998. С. 449.

7 <http://www.ороссии.com/> – Исторический сайт «Русский портал»

8 <http://sputnikipogrom.com/history> - Исторические факты. «Постперестройка» - период после 1991 года

- 9 <http://m.forbes.ru/article.php?id=247568> – Меценаты мира. Кто они?
- 10 <http://www.podari-zhizn.ru/main> -Благотворительный фонд «Подари жизнь!»
- 11 <http://vseblagotvoriteli.ru/> – портал о благотворительности и меценатстве «ВСЕБЛАГОДЕТЕЛИ»
- 12 <http://www.fondpotanin.ru/> - Благотворительный фонд В. Потанина
- 13 <http://spbfvr.ru/> - Фонд Ростроповича – Вишневецкой
- 14 <http://spivakov.ru/> - Международный благотворительный фонд им. В.Спивакова
- 15 <http://ria.ru/spravka/20150617/1075174812.html> - крупнейшие фонды России. ИА «РИА Новости»
- 16 <https://ru.wikipedia.org/wiki/ВВП> - ВВП Российской Федерации
- 17 <http://www.grandars.ru/student/mirovaya-ekonomika/pokazateli-ekonomicheskoy-effektivnosti.html> - Государственная экономическая эффективность
- 18 <http://sl-lopatnikov.livejournal.com/72592.html> - 1885 – 2015. Аналитика жизни

Список литературы

1. <http://bfkh.ru/> - Благотворительный фонд К. Хабенского
2. <http://bibliofond.ru/> - Электронная библиотека «Библиофонд»
3. <http://m.forbes.ru/article.php?id=247568> – Меценаты мира. Кто они?
4. <http://ria.ru/spravka/20150617/1075174812.html> - крупнейшие фонды России. ИА «РИА Новости»
5. http://samlib.ru/k/konowalow_w_w/oblagotworitelxnostiiyecenatstwewoobsheiwrossiiwchastnosti.shtml - Коновалов В.В. О Благотворительности и меценатстве вообще и в России в частности
6. <http://sl-lopatnikov.livejournal.com/72592.html> - 1885 – 2015. Аналитика жизни
7. <http://spbfvr.ru/> - Фонд Ростроповича – Вишневецкой
8. <http://spivakov.ru/> - Международный благотворительный фонд им. В.Спивакова
9. <http://sputnikipogrom.com/history/38461/1913-vs-2013/#.Vlry9tLhCHv> - Исторические факты
10. <http://svpressa.ru/politic/article/119730/>
11. <http://vseblagotvoriteli.ru/> – портал о благотворительности и меценатстве «ВСЕБЛАГОДЕТЕЛИ»
12. <http://www.1sn.ru/43586.html> - информационно - аналитический портал «SakhaNews»
13. <http://www.fondpotanin.ru/> - Благотворительный фонд В.Потанина
14. <http://www.fsv.ru/> - Фонд «Связь времен»
15. <http://www.grandars.ru/student/mirovaya-ekonomika/pokazateli-ekonomicheskoy-effektivnosti.html> - Государственная экономическая эффективность
16. <http://www.inshe.org/afo.html> - Интересное о Благотворительности
17. <http://www.oposuu.com/> – Исторический сайт «Русский портал»
18. <http://www.podari-zhizn.ru/main> -Благотворительный фонд «Подари жизнь!»
19. <http://www.rostropovitch.ru/> - Фонд М.Л. Ростроповича
20. https://deti.mail.ru/family/kogo_spasayut_zvezdy_samy_e_znamenitye_blagotvor/ – знаменитые благотворители
21. https://ru.wikipedia.org/wiki/%D0%92%D0%92%D0%9F_%D0%A0%D0%BE%D1%81%D1%81%D0%B8%D0%B8 - ВВП Российской Федерации
22. <https://shag-vmeste.ru/> - Благотворительный фонд Г. Куценко
23. Кононова Т.Б. Благотворительная деятельность императрицы Марии Федоровны/ Очерки истории благотворительности: учебное пособие – М., “Дашков и К⁰” 2005. С. 65.
24. Хорькова Е.П. Благотворительность и меценатство в истории России/ История предпринимательства в России: учебное пособие для вузов. М., 1998. С. 449.

Цветкова Эльза Владимировна
воспитатель

ПРОЕКТ: ПУТЕШЕСТВИЕ В СКАЗОЧНУЮ СТРАНУ «ЭКОНОМИЯ»

Актуальность. В наше время информационных технологий, сложных социальных и экономических отношений: интернет- банкинг, онлайн- покупки и т.д., необходимо уделить внимание финансовому воспитанию. Заложить основы знаний и навыки пользования и обращения деньгами. В современных условиях дети с дошкольного возраста сталкиваются экономической стороной жизни семьи. Поэтому нужно обучить экономической культуре, правильно сформировать такие понятия, как деньги, ценность денег, экономика, банк, кредит и т.д. Исходя из этого параллельно разъяснить нравственные понятия, как честность, обязательства, умения подчинять желания своим возможностям.

Цель проекта. Способствовать к формированию основ финансовой грамотности, разработка методических приемов для их успешного усвоения в условиях конкретного дошкольного образовательного учреждения.

Задачи проекта.

Создать условия для формирования элементарных экономических знаний у детей;
Воспитать положительное отношение к государственным и муниципальным органам власти, бюджетному и налоговому законодательству;
Развивать познавательный интерес детей к вопросам финансовой грамотности и применению этих знаний на практике, развивать способность развернуть игру, согласовывая собственный игровой замысел с замыслами сверстников; развивать речь, внимание, мыслительные операции, воспитывать любознательность в процессе познавательно-игровой деятельности.
Обучить рационально оценивать способы и средства, корректировать собственные потребности;
Дать возможность родителям (законным представителям) повысить свою компетентность в данном вопросе, получить необходимую информацию об обучении детей финансовой грамотности.

Ожидаемые результаты.

Развитие самостоятельности и ответственности за свои решения и поступки;
Развитие внимания и воображения, способность анализировать и генерировать новые решения проблемы или ситуации;
Получения первичного опыта участия в простых экономических отношениях;
Повышение компетенции по финансовой грамотности родителей (законных представителей);
Научится определять свои потребности, регулировать их в соответствии со своими возможностями;

Участники проекта:

Дети дошкольного возраста
Воспитатели группы
Родители

Сроки реализации проекта: краткосрочный (в течении одной недели).

Этапы проекта:

1 этап – организационный:

- изучение литературы по теме, сбор материала для реализации цели проекта;
- информирование родителей о планировании работы с детьми по проекту «Путешествие в страну «Экономия»;
- подбор художественной литературы для детей по выбранной тематике;
- подбор необходимого оборудования и пособий для практической части проекта;
- создание развивающей среды;

2 этап – практический:

реализация проектных мероприятий в форме совместной деятельности воспитателя с детьми.
Это:

- Чтение художественной литературы: Н. Носов «Незнайка на Луне», Джанни Родари «Приключения Чиполлино», А. Толстой «Золотой ключик, или приключения Буратино», К. Чуковского «Муха-Цокотуха», Э.Успенского «Бизнес крокодила Гены», «Лисичка со скалочкой», «Колосок», «Каша из топора»,
- Чтение пословиц и поговорок о финансах, заучивание их; изучение народных примет на деньги;
- Загадывание загадок на тему «Экономика» по возрасту.
- Показ и рассказывание сказки «Бобовое зёрнышко». с использованием настольного, кукольного театра;
- Просмотр мультфильмов: С. Михалков «Как старик корову продавал», «Барбоскины и реклама», «Простоквашино. Клад», Серия видео-мультфильмов «Уроки тетушки Совы»: «Азбука денег тетушки Совы: «Что такое деньги?»»; «Умение экономить», «Семейный бюджет», «Карманные деньги», «Потребности и возможности», «Мои домашние питомцы», «Работа и зарплата»; «Азбука финансовой грамотности со Смешариками», «Три медведя», «Лиса и заяц»;
- Просмотр слайд- презентации «История денег»
- Выставка (демонстрация видов денег: бумажные, металлические, старинные)
- Рисование, аппликация (на выбор детям) на тему «Банк и банкоматы»;
- Поделка «Моя копилка». Выставка своих работ и беседа на счет накоплений и сбережений;
- Сюжетно- ролевые игры «Магазин», «В банке»,
- Демонстрация слайд- презентации «семейный бюджет»;
- Решение проблемной ситуации «что я хочу», «что мне надо», «что могу себе позволить»;
- Изготовление поделок для ярмарки;
- Беседа с детьми на тему «о рекламе товара». Обсуждение хорошо это или плохо;
- Ярмарка поделок. Презентация своего товара, обсуждение цены: соотношение цены и потраченного труда и расходов;
- Интеллектуально- познавательная игра «Приключения Рублика»;
- Экскурсия к банкомату, в продуктовый магазин;
- Составление карточек для игр: деньги, товары, список покупок;
- Дидактические игры: «Профессии», «Давай положим в корзину», «Какой товар лишний», «Что забыли положить в корзину», «Все по полочкам», «Что угодно для души», «Путаница», «Мини-банк», «Совместные покупки», «Самостоятельная покупка», «Таблица расходов», «Магазин цветов», «Семья», «Магазин», «Маленькие покупки», «Доходы семьи Экономистов», «Какие бывают расходы», «Дороже - дешевле», «Денежный поток» и т.д.
- Игра с заданиями «Юный банкир»
- Беседа с родителями на тему «Зачем нужна ребенку финансовая грамотность?»

3 этап – заключительный:

Подведение итогов реализации проекта в форме интеллектуально- познавательной игры «Путешествие по стране «Экономия».

Создание презентации на основе итогов проекта, выставка работ ребят.

Заключение: Проект должен дать начало взаимодействия детей и родителей в сфере личных хозяйства и финансов. На занятиях в игровой форме, через интересный и познавательный сюжет дети знакомятся со сложными финансовыми понятиями. На занятиях педагог дает им знания, но правильные навыки обращения с личными финансами дети могут получить и закрепить только в семье.

Список литературы

1. Аношина Л.М. Экономическое воспитание старших дошкольников в процессе ознакомления с новыми профессиями // Детский сад от А до Я. 2003. №4. с.103.

2. Белокашина С.В. Экономика и дети. Пословицы и поговорки // Дошкольная педагогика. 2009. №7. с.8.
3. Играем в экономику: комплексные занятия, сюжетно-ролевые игры и дидактические игры / авт.- сост. Л.Г. Киреева. – Волгоград: Учитель, 2008г. – 169 с.
4. Лушникова Е.В. Как мы играем в экономику // Воспитатель ДООУ «ТЦ СФЕРА» М.; 2008. № 11. с.75.
5. Смоленцева А.А. Введение в мир экономики, или Как мы играем в экономику: Учебно-методическое пособие, - СПб.: «Детство – пресс», 2001. – 176с.
6. Смоленцева А.А. Знакомим дошкольника с азами экономики с помощью сказок. М.: АРКТИ, 2006. – 88 с.
7. Смоленцева А.А. Проблемно-игровая технология экономического образования дошкольников // Детский сад от А до Я.2003. №4. с.63.
8. Ягунова Н.М. Приобщение дошкольников к экономике в творческих видах деятельности // Детский сад от А до Я.2003. №4. с.128.

Интернет ресурсы

1. <https://www.minfin.ru/ru/document>
2. <https://dohcolonoc.ru/>
3. <http://e.stvosпитatel.ru/>

Цибуля Елена Владимировна
учитель истории и обществознания
МБОУ «Гимназия №6»
города Новочебоксарска
Чувашской Республики

ЛАБИРИНТ ФИНАНСОВЫХ ОТНОШЕНИЙ
ДАННЫЙ ПРОЕКТ ЯВЛЯЕТСЯ ЭТАПНЫМ В КУРСЕ ИЗУЧЕНИЯ ФИНАНСОВОЙ
ГРАМОТНОСТИ И ПРЕДНАЗНАЧЕН ДЛЯ УЧАЩИХСЯ 7-Х КЛАССОВ,
ИЗУЧАЮЩИХ ДАННЫЙ ВОПРОС В РАМКАХ ИНТЕГРАЦИИ УРОКОВ
ОБЩЕСТВОЗНАНИЯ.

Актуальность: Проект «Лабиринт финансовых отношений» разработан на основе рекомендаций Министерства образования и науки Российской Федерации по повышению финансовой грамотности обучающихся. Деньги являются источником формирования обыденного сознания и, соответственно, социального поведения. Влияние денег на человека не исчерпывается сферой экономики, они оказывают существенное влияние на формирование морали, иерархии ценностей. В настоящее время данная тема чрезвычайно актуальна среди обучающихся, рано вступающих в различные финансовые отношения.

Цель проекта: Формирование навыков финансовой грамотности обучающихся в области финансовых отношений и социально ответственного поведения. Популяризация полученных ими знаний.

Задачи проекта:

- 1.Познакомить с различными аспектами взаимодействия человека с финансами.
- 2.Содействовать формированию умения рационально использовать денежные средства.
- 3.Научить применять имеющиеся знания для анализа новой информации и в случае столкновения с финансовым мошенничеством.
- 4.Способствовать формированию умения формулировать и аргументировать собственное мнение в процессе индивидуальной и коллективной работы.

Ожидаемые результаты:

1. Усвоение (применение) понятий в сфере различных видов финансовых отношений
2. Понимание особенностей данных отношений.
3. Рациональное и безопасное использование финансов.
4. Умение применять имеющиеся знания для анализа новой информации.
5. Умение формулировать и аргументировать собственное мнение в процессе коллективной работы.

Практическими результатами проекта, реализованного учителем, являются мини-проекты учащихся.

Основное содержание проекта.

Характеристика условий реализации проекта «Лабиринт финансовых отношений»

Объект: знания в рамках курса «Финансовая грамотность»

Место: МБОУ «Гимназия №6»

Участники проекта: учитель, обучающиеся 7-х классов, родители.

Название предметной области: обществознание, экономика.

Место занятия в логике реализации области: интегрированное занятие

Срок реализации: 1 учебный год

В данном случае из всего разнообразия видов проектов выбран практико-ориентированный проект, который характеризуется следующими признаками:

Вид проекта	Цель проекта	Проектный продукт	Тип деятельности учащегося	Формируемая компетентность
Практико-ориентированный	Решение практических задач в рамках курса «Финансовая грамотность»	Буклеты, видеоролики	Практическая деятельность в определенной учебно-предметной области	Деятельностная

На протяжении учебного года учащиеся 7-х классов знакомятся с такими темами, как: «Деньги и их функции», «Экономика семьи», «Способы повышения семейного благосостояния», «Риски в мире денег» и др. в соответствии с разработанной учителем программой преподавания курса.

В ходе знакомства с теоретическим материалом, учитель акцентирует внимание учащихся на вопросы, которые могут стать основой для выбора темы мини-проекта. Его темы и формы могут быть предложены как учителем, так и самими учащимися.

В данном случае учителем предлагается две **формы** представления реализации мини-проекта – буклет или видеоролик. Обе формы носят практико-ориентированный характер и могут быть размещены в открытом доступе для родителей, других учащихся и т.д. В этом и состоит социальная значимость данного проекта, позволяющая достичь взаимной социализации большой группы людей разных поколений.

Поскольку подобный проект среди 7-х классов МБОУ «Гимназия №6» реализуется уже не один год, то ниже представлены варианты реализованных мини-проектов учащихся в рамках проекта учителя «Лабиринты финансовых отношений».

Мини-проекты-буклеты:



Были размещены на выставке в школе на протяжении месяца в открытом доступе для родителей и учащихся.

Мини-проекты-видеоролики:





Демонстрировались на классных часах и родительских собраниях для родителей и учащихся. Проект «Лабиринт финансовых отношений» рассчитан на 1 учебный год, и он предусматривает следующие этапы в соответствии с рекомендациями работы со школьными проектами:

Этапы работы над проектом учителя и мини-проектами учащихся.

Этапы работы над проектом	Содержание работы	Деятельность учащихся	Деятельность учителя
Предварительный (теоретический)	Получение в ходе интегрированных уроков информации о финансах и рисков с ними связанных.	Изучение теории, выполнение практических заданий (Выборочное использование заданий из рабочих тетрадей – см. список литературы и заданий, аналогичных ВПР по обществознанию).	Актуализация полученных учащимися знаний, анализ выполняемых работ.
Подготовка	Определение темы и целей проекта. Определения форм работы – индивидуальная или групповая.	Обсуждают тему проекта с учителем и получают при необходимости дополнительную информацию.	Знакомит со смыслом проектного подхода и мотивирует учащихся. Помогает в определении цели проекта. Наблюдает за работой учеников.
Планирование	а) Определение источников необходимой информации. б) Определение способов сбора и анализа информации. в) Определение	Формируют задачи мини-проекта. Выработывают план действий. Выбирают и обосновывают свои критерии успеха проектной деятельности.	Предлагает идеи, высказывает предположения. Наблюдает за работой учащихся.

	<p>способа представления результатов (формы мини-проекта)</p> <p>г) Установление процедур и критериев оценки результатов мини-проекта.</p> <p>д) Распределение задач (обязанностей) между членами групп (если работа не индивидуальная).</p>		
Практические действия	<p>1. Сбор и уточнение информации.</p> <p>2. Поэтапное выполнение задач мини-проекта.</p>	Поэтапно выполняют задачи мини-проекта.	Наблюдает, советует, косвенно руководит деятельностью учащихся.
Выводы	Анализ информации. Формулирование выводов.	Оформляют мини-проект.	Наблюдает, советует (по просьбе учащихся).
Представление (защита) проекта и оценка его результатов	Подготовка отчета о ходе выполнения мини-проекта с объяснением полученных результатов.	Представляют мини-проект, участвуют в его коллективном самоанализе и оценке.	Слушает, задает целесообразные вопросы в роли рядового участника. Оценивает усилия учащихся, качество отчета, потенциал продолжения всего проекта в целом.

Для оценки результатов мини-проекта учащегося определена его рейтинговая оценка:

Оценка этапов	Критерии оценки	Баллы
Оценка формы представления	Практическая ценность	5, 10
	Уровень самостоятельности участников	5, 10
	Качество оформления буклетов и видеороликов	5, 10
Оценка защиты	Качество доклада	5, 10
	Проявление глубины и широты представлений по излагаемой теме	5, 10
	Ответы на вопросы учащихся	5, 10
	Ответы на вопросы учителя	5, 10

70 – 60 баллов – «отлично»;

59 – 40 баллов – «хорошо»;

39 – 20 баллов – «удовлетворительно»;

менее 20 баллов - «неудовлетворительно».

Список литературы

1. Боголюбов Л.Н., Городецкая Н.И. и др. Обществознание 7 класс: учеб. Для общеобразоват. учреждений.-М: «Просвещение»,2013.
- 2.Корлюгова Ю.Н., Половникова А.В.Финансовая грамотность: рабочая тетрадь. 5–7 классы общеобразоват. орг. — М.: ВАКО, 2018.
- 3.Лавренова Е.Б., Липсиц И.В., Рязанова О.И.л13 Финансовая грамотность: рабочая тетрадь. 8–9 классы общеобразоват. орг. — М.: ВАКО, 2018.
- 4.Липсиц И.,Рязанова О. Финансовая грамотность И.Липсиц, О. Рязанова. М.: ВИТА ПРЕСС, 2016.
- 6.<https://vkreditbe.ru/mozhno-li-soobshhat-nomer-bankovskoj-karty/> (Дата обращения: 04.06.2020)
- 7.<https://profin.top/instrumenty/valyuta/novyj-vek.html> (Дата обращения: 04.06.2020)
- 8 https://soc8-vpr.sdangia.ru/test?filter=all&category_id=9 (Дата обращения: 04.06.2020)

Шмелева Ирина Павловна
инструктор физической культуры
МБДОУ «Детский сад №169»
г. Чебоксары
Чувашская Республика

Проект по финансовой грамотности «Деньги-помощники»

Актуальность проекта

В современном мире ребенок поневоле встречается с *экономикой*, даже если его не учат этому. Он узнаёт, что такое «*моё*», «*твоеё*», «*наше*», «*обмен*», «*деньги*», «*цена*» и пр. Дети - это зеркало мамы и папы, поэтому в плане экономии и планирования финансов они стараются подражать родителям. Если родители сами не умеют правильно планировать финансы, то и ребенок вырастет финансово неграмотным человеком.

Если у ребенка не сформировать правильное представление о деньгах, то у него появится собственное, зачастую неверное мнение. Дети должны осознавать, что денежные средства зарабатываются собственным трудом.

Ребёнку нужно *помочь* в освоении финансовой грамотности, но не делать все за него.

Обучение *экономической* культуре не сводится к тому, чтобы учить зарабатывать деньги. На первый план ставится формирование нравственных *понятий*: честность, обязательность, умение подчинять свои желания возможностям, законопослушность, взаимопомощь и пр. А также ориентация дошкольников в *экономическом пространстве* современного мира на материале в соответствии с возрастными возможностями.

Таким образом, актуальность *проекта* в том, чтобы за счет использования информационной среды максимально полно использовать интерес детей к *экономической деятельности*, оптимизировать их интеллектуальную нагрузку.

Постановка проблемы

Дети не всегда представляют, на какие цели расходуются деньги в семье.

Цель и задачи проекта:

расширение представления детей о деньгах и видах расхода семейного бюджета;
укрепление семейных связей.

Срок реализации проекта

2 месяца

Участники проекта

Дети младшей группы, воспитатели группы, родители (законные представители)

Этапы проекта

1 этап – Подготовительный.

- Изучение справочной, методической, энциклопедической литературы о видах и значении денег.
- Информирование родителей о планировании работы с детьми по проекту «Деньги-помощники».
- Подбор художественной литературы для детей по выбранной тематике.
- Подбор необходимого оборудования и пособий для практического обогащения проекта.

2 этап – Основной.

Реализация проектных мероприятий:

Беседа с детьми на тему «Что мы знаем о деньгах? Откуда берутся деньги?».

Просмотр презентации «Деньги. Виды денег».

Просмотр мультфильмов: С. Михалков «Как старик корову продавал», «Барбоскины и реклама», «Бизнес крокодила Гены», «Простоквашино. Клад».

Беседа с родителями «В чем нам деньги помогают?».

Анкетирование родителей по финансовой грамотности.

3 этап – Заключительный

Подведение итогов реализации проекта в форме сюжетно-ролевой игры «Магазин».

Предполагаемые результаты

По завершению проектных мероприятий дети могут:

Активно использовать в игровой деятельности основные экономические понятия и категории, которым было уделено внимание в ходе реализации проектных мероприятий (деньги, цена, товар).

дошкольники приобретают первичный экономический опыт, учатся устанавливать разумные экономические отношения в различных сферах жизнедеятельности;

родители получают дополнительные знания по экономическому воспитанию детей;

дошкольное учебное заведение будет иметь обобщенный опыт по данной проблеме;

педагоги получают систему работы по формированию экономического опыта детей.

Заключение

До участия в проекте всё, что связано с деньгами, воспитанникам казалось сложным и даже загадочным, но с каждым новым этапом «взрослый» мир денег становился участникам проекта более понятен и близок. На старте работы сомневалась, сможет ли воспитанник выполнить предложенные задания, в том числе и в режиме самостоятельного освоения (дома при поддержке родителей). Опасения оказались напрасными – участники проекта с интересом работали, по-взрослому ответственно и по-детски увлечённо, задавали много вопросов, а при необходимости обращались за консультацией к взрослым. Убеждена в необходимости продолжения трудной, но полезной работы с ребятами по овладению начальными навыками адаптации в мире финансовых отношений.

Ресурсное обеспечение

реальные деньги: бумажные, железные;

муляжи денег для игры «Супермаркет»;

атрибуты к сюжетно-ролевой игре «Супермаркет»;

ноутбук для просмотра мультфильмов и презентации;

мультфильмы: С. Михалков «Как старик корову продавал», «Барбоскины и реклама», «Бизнес крокодила Гены», «Простоквашино. Клад»

ПРИЛОЖЕНИЕ

Рекомендации для родителей

1. Разговаривайте с детьми, отправляясь вместе с ними за покупками.

Когда вы идёте с ребёнком в магазин за школьными принадлежностями или подарками к празднику, обязательно делитесь с ним своими мыслями по поводу цен и качества товаров.

2. Возьмите ребёнка в банк.

Когда вы берете деньги из банкомата или направляетесь для этого в банк, возьмите с собой ребенка и объясните ему свои действия. Расскажите, каким образом можно заработать деньги, не снимая их с банковского счета.

3. Поговорите с детьми о вложении денег.

Приобретайте вместе с детьми акции компаний, с продукцией которых они знакомы. Специалисты утверждают, что начать этим заниматься можно и с детьми с младшего школьного возраста. Однако тут следует проявить осторожность, и, если вы видите, что ребенок не понимает, о чем идет речь, на какое-то время отложите реализацию этого «*семейного мероприятия*».

Неважно, воспользуются они в будущем приобретенными навыками или нет, главное – дать им такой шанс, с детства подготовить к тому, что у каждого человека есть варианты, позволяющие изменить свое финансовое положение к лучшему.

4. Определите норму выдачи денег, и подарите ребенку копилку.

Выдавайте ребенку деньги на карманные расходы и убедитесь в том, что часть этих денег он будет откладывать. Подарите ему копилку. Копилка – один из способов научить ребенка следить за тем, как растут его деньги. Посоветуйте своему сыну или дочери завести специальный дневник, в который он (*она*) будет записывать свои «*финансовые операции*».

5. Научите детей зарабатывать деньги.

Деньги не растут на деревьях, поэтому следует научить детей работать – для того, чтобы они имели собственный доход. Они могут начать, например, с того, что уберут разбросанные игрушки, вынесут мусор, или же соберут во дворе опавшие листья.

6. Помогите детям определить цель, для достижения которой они будут откладывать деньги. Если ребенок имеет четкую цель, это заставляет его стремиться к осуществлению мечты. Независимо от того, что ребенок хочет приобрести – игрушку, велосипед или машину – помогите ему понять, что он получит это лишь в том случае, если будет упорно работать и копить деньги.

7. Покажите ребенку как пользоваться кредитной карточкой.

Обязательно познакомьте с кредитной карточкой.

Прежде чем дать в руки сына (*или дочери*) кредитку, подробно объясните ему, что такое кредит и как надо с ним обращаться.

8. Вовлекайте детей в обсуждение семейного бюджета и планирование отпусков.

Расскажите детям о необходимости оплачивать коммунальные услуги и о том, что каждая семья обязательно должна выделять деньги на непредвиденные расходы (неожиданно вышел из строя, скажем, водопроводный кран и надо купить новый). Объясните, что для того, чтобы съездить куда-нибудь на каникулы, надо потратить деньги на приобретение билетов, оплату гостиничных номеров и развлечений.

9. Расскажите детям о том, что такое пожертвования на благотворительные цели.

Жертвуя деньги на благотворительные цели, вы тем самым помогаете ребенку понять, почему люди делятся друг с другом и делают друг другу подарки.

Такие «*уроки радости*» многим детям запоминаются на всю жизнь. Когда они становятся взрослыми, у них сохраняется ощущение, что акт дарения приносит истинное удовольствие и удовлетворение.

Кроме того, передача пожертвований может стать естественным поводом для обсуждения с детьми непреходящих жизненных ценностей.

10. Будьте для ребенка примером.

На собственном примере демонстрируйте своим детям, как следует относиться к деньгам. Научитесь осмотрительно планировать семейный бюджет и разумно копить средства.

Русские пословицы и поговорки о деньгах

Без копейки рубля нет.

Был бы ум, будет и рубль; не будет ума, не будет и рубля.

Горе — деньги, а вдвое — без денег.

Горе — деньги нажить, а с деньгами и дураку можно жить.

Гроша нет за душой.
Денег ни гроша, да слава хороша.
Денежка без ног, а весь свет обойдет.
Деньги счет любят.
Деньги — что пух: только дунь на них — и нет.
Кто не богат, тот и копейке рад, а богатому — и тысячи мало.
Не горюй о деньгах: не они нас наживали, а мы их.
Нелегко деньги нажить, а легко прожить.
Отплатил той же монетою.
Тот без нужды живет, кто деньги бережет.
Трудовая денежка всегда крепка.
Уговор дороже денег.

Беседа «Знакомство с деньгами»

Цель:

Познакомить детей с деньгами, какие были при древнем человеке до наших времен;

Познакомить детей с деньгами достоинством 1,2,5,10 рублей,1,5,10 копеек;

Ввести понятия: деньги, монета, купюра, рубль, копейка;

Обогащать активный словарь;

Ход мероприятия:

Вос-ль: Здравствуйте, ребята. Посмотрите кто к нам пришел в гости?

Дети: Кот.

В: Правильно, это кот Ученый, он все знает.

К: Здравствуйте, ребята. ВЫ любите отгадывать загадки?

Д: Здравствуй

В: Ребята, как вы думаете, что очень любит делать кот?

Варианты ответов.

К: Да, я очень люблю считать. Я считаю все, дома, деревья, детей. Посмотрите, что у меня?

(Деньги) А кто знает, зачем они нам?

Д: Варианты ответов.

К: А где мы с вами расплачиваемся деньгами?

Д: Варианты ответов.

К: В кошелек мы их кладем,

С ними в магазин идем. (Деньги)

Показ воспитателя какими бывают деньги (бумажные, железные).

Анкета для родителей

1. Нужно ли детям рассказывать о деньгах?

Да

Нет

2. Нужно ли детей знакомить с экономикой?

Да

Нет

3. Как вы относитесь к желанию детей иметь копилку

Положительно

Отрицательно

4. Должны ли иметь карманные деньги дети дошкольники?

Да

Нет

5. Замечаете ли вы у ребенка интерес к домашней работе?

Да

Нет

6. Как ребенок относится к труду?

Охотно принимается за дело

Неохотно берется за дело

7. Имеет ли ребенок постоянные обязанности дома?

Да

Нет

8. Участвует ли ребенок в процессе планирования предстоящих покупок?

Да

Нет

9. Знают ли дети профессии родителей?

Да

Нет.

Список литературы

1. Аменд А.Ф., Саламатов А.А. Формирование нравственных представлений дошкольников в процессе экономического воспитания // Детский сад от А до Я. 2003. №4. с.55.
2. Аношина Л.М. Экономическое воспитание старших дошкольников в процессе ознакомления с новыми профессиями // Детский сад от А до Я. 2003. №4. с.103.
3. Белокашина С.В. Экономика и дети. Пословицы и поговорки // Дошкольная педагогика. 2009. №7. с.8.
4. Дошкольникам об экономике: пособие для педагогов учреждений, обеспечивающих получение дошкольного образования / Е.Н. Табих. – Минск: Выш. шк., 2007. – 48 с.: ил.
5. Играем в экономику: комплексные занятия, сюжетно-ролевые игры и дидактические игры / авт.- сост. Л.Г. Киреева. – Волгоград: Учитель, 2008г. – 169 с.
6. Лушникова Е.В. Как мы играем в экономику // Воспитатель ДООУ «ТЦ СФЕРА» М.; 2008. № 11. с.75.
7. Смоленцева А.А. Введение в мир экономики, или Как мы играем в экономику: Учебно-методическое пособие, - СПб.: «Детство – пресс», 2001. – 176с.
8. Смоленцева А.А. Знакомим дошкольника с азами экономики с помощью сказок. М.: АРКТИ, 2006. – 88 с.
9. Смоленцева А.А. Проблемно-игровая технология экономического образования дошкольников // Детский сад от А до Я.2003. №4. с.63.
10. Ягунова Н.М. Приобщение дошкольников к экономике в творческих видах деятельности // Детский сад от А до Я.2003. №4. с.128.

Юнкерова Анастасия Геннадьевна

учитель музыки

МБОУ «СОШ № 50»

города Чебоксары

Чувашской Республики

ФИНАНСЫ И ГРАМОТНОЕ ЕЕ ИСПОЛЬЗОВАНИЕ

Актуальность отсутствие опыта и компетенций финансово грамотного поведения у обучающихся, низкий уровень финансовой грамотности населения в целом, родителей и педагогических работников, в частности.

Цель проекта:

Повышение уровня финансовой грамотности учащихся, педагогических работников, родителей обучающихся, формирование ответственного отношения к личным финансам и эффективного финансового поведения.

Задачи проекта:

- сформировать базовые навыки финансовой грамотности и принятия финансовых решений;

- расширить знания детей о возникновении денег, о том, что служило деньгами для древних людей;
- научить распознавать случаи финансового мошенничества (свершившихся и потенциальных) и дать рекомендации к противодействию им, защиты своих интересов на правовой основе;
- создать методическую копилку для учащихся начальных классов, их родителей и педагогов по основам финансовой грамотности.

Ожидаемые результаты.

По завершению проектных мероприятий дети могут:

- активно использовать в повседневной деятельности основные экономические понятия и категории, которым было уделено внимание в ходе реализации проектных мероприятий (деньги, цена, товар, семейный бюджет и пр.).
- школьники приобретают первичный экономический опыт, учатся устанавливать разумные экономические отношения в различных сферах жизнедеятельности;
- родители получают дополнительные знания по экономическому воспитанию детей;
- школа будет иметь опыт по финансовой грамотности и обобщить его на районном уровне;
- педагоги получают систему работы по формированию экономического опыта детей в форме методического материала.

Основное содержание проекта

Участниками проекта являются учащиеся начальной школы, поэтому описание желаемой и реальной ситуации, выявление противоречий, анализ проблемы, постановка цели, анализ способов достижения цели и планирование шагов проекта проводится под руководством учителя. Кроме того, в выполнении проекта необходима помощь родителей.

Мною были выделены главные темы и задачи, решаемые с учащимися по годам обучения в начальной школе.

1 класс – «Я в мире денег».

Задачи: формирование у обучающихся интереса к изучению вопросов финансовой грамотности.

2 класс – «Мой бюджет»

Задачи: выяснить, что такое карманные деньги и как их правильно тратить;

- найти способы, как быть бережливее и экономнее.

3 класс – «Как научиться экономить».

На этом этапе ребята, выяснят, как ребенок может участвовать в семейном бюджете и может ли он, будучи школьником, помочь семье сэкономить деньги и время.

Для того чтобы раскрыть цель, ставят перед собой следующие **задачи:**

- узнать, что такое «бюджет», как образуется «семейный бюджет»;
- исследовать бюджет нашей семьи;
- изучить участие детей в бюджете своей семьи;
- привлечь внимание одноклассников к проблеме экономии в семье.

4 класс – «Знакомство с банковской системой».

На более серьезном этапе учащиеся познакомятся с понятием банк, историей возникновения банков, их видами и основными функциями;

- сформировать понятие о структуре банковской системы в Российской Федерации.

По окончанию проекта, выпускник 4 класса будет четко знать такие понятия как, «бюджет», «доходы», «расходы», «дефицит», «профицит», «экономия», научится вести учет доходов и расходов в процессе самостоятельного составления элементарного бюджета, а так же будет бережно относиться и правильно распоряжаться своим бюджетом, что не мало важно для подрастающего поколения.

План мероприятий по финансовой грамотности для начальной школы

Сроки	Тема мероприятий	Основные задачи
Сентябрь	Внеклассное мероприятие «Деньги. История их	- дать представление о денежной единице, деньги – это универсальное и удобное

	возникновения».	средство обмена, учить понимать назначение денег; - познакомить с историей возникновения денег; - учить работать с энциклопедиями.
Октябрь	Экскурсия в супермаркет «Магнит» или «Пятерочка»	- познакомить детей со стоимостью товаров ежедневного пользования, таких как хлеб, молоко, мясо и прочие. Это необходимо для того, чтобы ребенок понимал, что для нормальной жизни каждый день требуется минимальная сумма денежных средств.
Ноябрь	Заочное путешествие «Наши потребности»	- дать понятие потребности; - уточнить от чего зависят потребности человека; - учить решать проблемные ситуации, подвести к пониманию того, что человек не может иметь все, что хочет.
Декабрь	Урок окружающего мира «Что такое семейный бюджет? Планируем вместе»	- в игровой форме дать понятие о деньгах и их значении; - развивать навыки работы в паре; - учить договариваться - учить правильно расходовать деньги; - формировать умение учитывать важность и необходимость покупки; - формировать финансовую грамотность обучающихся. Задание для совместной работы детей и их родителей: познавательный маршрут: первая покупка» (обратить внимание на правила поведения в магазине, расположение товара, обратить внимание на ценники товара и пр., покупка ребёнком товара по собственному усмотрению для себя и семьи на 100 рублей.
Январь	Деловая игра «Лесная ярмарка»	- систематизировать знания детей о разнообразии товаров; - познакомить с многообразием потребностей и ограниченными возможностями; - научить определять разницу между «хочу» и «надо».
Февраль	Игра « Путешествие в страну «Экономика»»	- дать детям элементарные экономические представления о современной жизни. - раскрыть сущность понятия доход и его основные источники (<i>заработная плата, стипендия, пенсия</i>); расход (<i>обязательный и необязательный</i>) - уточнить знания детей о некоторых составляющих семейного бюджета. - дать детям возможность практически осуществить процесс создания о работе

		художника-оформителя. - развивать речевое творчество в процессе изготовления рекламной продукции; мышление, воображение, память. - воспитывать интерес к экономике Ярмарка поделок (совместно родителей и детей). Цель: учить устанавливать собственную цену, стараться продать «товар» по своей цене.
Март	Классный час «Все профессии важны»	- дать представление о труде, его видах (сельскохозяйственный, ремесленный, домашний и т.д.); - учить выделять последовательность трудовых действий; - формировать у детей отчетливое представление о роли труда в жизни общества; - воспитывать уважение к людям, умеющим хорошо трудиться и честно зарабатывать деньги.
Апрель	Деловая игра «Финансовая безопасность»	- знакомить детей с элементарными правилами финансовой безопасности. <i>Задание для совместной работы детей и их родителей.</i> Познавательный маршрут «Банкомат» (показать работу банкомата, объяснить, откуда берутся деньги на карточке и как безопасно снять их с карточки).
Май	Квест – игра «Финансовая школа»	В результате игры дети закрепляют полученные знания мира финансов.

До участия в проекте всё, что связано с деньгами, казалось сложным и даже загадочным, но с каждым новым этапом «взрослый» мир денег становится более понятен и близок как для учащихся, так и родителей. На старте работы сомневалась, смогут ли предложенные задания выполнить учащиеся, в том числе и в режиме самостоятельного освоения (дома при поддержке родителей). Опасения оказались напрасными, с интересом работали, по-взрослому ответственно и по-детски увлечённо, задавали много вопросов, а при необходимости обращались за консультацией.

Мы с вами знаем, что родительская помощь неоценима в решении таких вопросов: как потратить карманные деньги, как скопить на желанный подарок, где приобрести качественную и недорогую вещь, как получить денежное вознаграждение за знания (но не за отметки в дневнике) или поощрение за инициативу в помощи по разным делам. Кроме того, совместное образование учителей, школьников и родителей поможет существенно уменьшить напряжение в потребительской сфере.

Вывод:

Финансовая грамотность выгодна, престижна и достаточно полезна. Если учащиеся научатся применять в жизни основные её правила, их жизнь постепенно изменится к лучшему. Они научатся двигаться к успеху и будут мотивированы на дальнейшую работу над собой.

Список литературы

1. А.А. Смоленцева. Введение в мир экономики, или Как мы играем в экономику; Учебно-методическое пособие. – СПб: «ДЕТСТВО-ПРЕСС», 2001. – 176 с.

2. Чумаченко В. В., Горяев А. П. «Основы Финансовой грамотности». Рабочая тет-радь. Учебное пособие.
3. Липсиц И. Удивительные приключения в стране Экономика. – М.: Вита-Пресс, 2011.
4. <https://infourok.ru/proektnaya-rabota-finansovaya-gramotnost-dlya-nachinayushih-4321682.html>
5. <https://multiurok.ru/files/proektnaia-rabota-po-finansovoi-gramotnosti-formir.html>

Якимова Ирина Петровна

воспитатель

ГКП МБОУ «Шакуловская ООШ»

Канашского района

Чувашской Республики

ФИНАНСОВАЯ ГРАМОТНОСТЬ КАК ВАЖНЫЙ ФАКТОР УСПЕШНОЙ СОЦИАЛИЗАЦИИ ВОСПИТАННИКОВ ДОУ

Актуальность

Низкий уровень финансовой грамотности негативно влияет на личное благосостояние и финансовый потенциал домашних хозяйств, препятствует развитию финансового рынка, затормаживает инвестиционные процессы в экономике и приводит к ухудшению социально-экономического положения страны. Проблема связана с фрагментарным характером преподавания основ финансовой грамотности в образовательных организациях, недостатком понятных и доступных учебных программ и образовательных материалов для всех слоев населения, недостатком квалифицированных преподавателей основ финансовой грамотности. Это влечет за собой недостаток или отсутствие навыков и компетенций, необходимых для эффективного управления личными финансами, осуществления осознанного выбора финансовых услуг, взаимодействия с финансовыми организациями, органами и организациями, которые занимаются защитой прав потребителей финансовых услуг.

Финансовое просвещение и экономическое воспитание - сравнительно новое направление в дошкольной педагогике. Многочисленные исследования последних лет свидетельствуют о необходимости внедрения экономического образования с дошкольного возраста, когда дети получают первичный опыт участия в элементарных экономических отношениях, происходит их приобщение к миру экономической действительности.

Цель проекта: содействие финансовому просвещению и воспитанию детей дошкольного возраста, создание необходимой мотивации для повышения их финансовой грамотности.

Задачи:

Формировать основы финансовой грамотности у дошкольников;

Развивать основы финансовой грамотности дошкольников посредством разнообразных видов детской деятельности;

Совершенствовать коммуникативные качества детей;

Содействовать проявлению интереса у детей к профессиональной деятельности взрослых.

Развивать умение творчески подходить к решению ситуаций финансовых отношений посредством игровых действий.

Ожидаемые результаты

Дети приобретают первичный финансовый опыт, учатся устанавливать разумные финансовые отношения в различных сферах жизнедеятельности.

Родители получают дополнительные знания по воспитанию финансовой грамотности детей.

Педагоги получают систему работы по формированию финансового опыта детей.

Основное содержание проекта

Этапы проекта:

1 этап – Организационный:

изучение справочной, методической, энциклопедической литературы, сбор материала необходимого для реализации цели проекта.

информирование родителей о планировании работы с детьми по проекту «Маленький финансист».

подбор художественной литературы для детей по выбранной тематике.

подбор необходимого оборудования и пособий для практического обогащения проекта.

Создание развивающей среды по теме.

2 этап – Практический: реализация проектных мероприятий в форме совместной деятельности воспитателя с детьми. Это использование раздаточного материала в соответствии с темой проекта, изготовление пособий для занятий и атрибутов для игр; чтение художественной литературы, просмотр мультфильмов (Уроки тетушки совы), презентаций, беседы, экскурсии, дидактические игры, художественное творчество, решение проблемных ситуаций, сюжетно-ролевые игры, игровые ситуации, продуктивная деятельность.

3 этап – Заключительный: Подведение итогов реализации проекта в форме интеллектуально-познавательной игры «Путешествие по стране Экономика»

План мероприятий

Понедельник:

Рассказ воспитателя о деньгах, о цене товара

Посмотр презентации «История денег»

Просмотр мультфильма «Как старик корову продавал»

НОД «Дом, в котором «живут» деньги»

Задачи: дать первоначальные знания о банке (банк принимает деньги на хранение, выдает деньги вкладчикам, предоставляет деньги в долг).

Материал: комикс «Жила-была денежка», картинки с изображением героев.

Игра «Купи другу подарок»[см. приложение № 1]

Цель: научить подбирать монеты разного достоинства, в сумме составляющих цену подарка.

Вторник:

Чтение произведений А. Романова «Чудеса в кошельке», К. Чуковского «Муха-Цокотуха».

НОД «Доход семьи»

Задачи: познакомить детей с отдельными составляющими семейного дохода: зарплата, пенсия, стипендия; уточнить представление воспитанников о динамике доходов, расходов; развивать память, мышление, логику, внимание; воспитывать уважение к людям, которые зарабатывают деньги.

Продуктивная деятельность: изготовление чеков, банковских карточек для сюжетно – ролевой игры «Супермаркет».

Д\и «Угадай, где продаются»[см. приложение № 1]

Цель: научить детей соотносить название магазина с товарами, которые в нем продаются; развить умение обобщать группы предметов.

Среда:

Презентация «Семейный бюджет»

Сюжетно-ролевая игра «Супермаркет»;

НОД «Путешествие денежки»

Д\и «Что быстрее купят?»[см. приложение № 1]

3

Цель: Развивать умение устанавливать зависимость между качеством товара, его ценой (стоимостью) и спросом на него.

Четверг:

Решение проблемной ситуации «Хочу и надо»[см. приложение № 1]

Презентация «Познавательный маршрут «Банкомат»»

Продуктивная деятельность: изготовление поделок для ярмарки

Д\И «Кто трудится, кто играет»[см. приложение № 1]

Цель: закрепить представления детей о различии трудовой и игровой деятельности (трудовой – нетрудовой)

Пятница:

Дискуссия с детьми «Хорошо – плохо» - на тему «О рекламе товара»

[см. приложение № 1]

Просмотр мультфильма «Барбоскины и реклама». Игровая ситуация «Рекламная компания»- дети выбирают товар и рекламируют его с целью продажи.

«Ярмарка поделок»- учить устанавливать собственную цену, стараясь продать «товар» по собственной цене.

НОД «Путешествие в страну Экономика»[см. приложение № 2]

Приложение № 1

Игра «Купи другу подарок»

Цель: научить подбирать монеты разного достоинства, в сумме составляющих цену подарка.

Правила: выбрать подарок, определить стоимость и выбрать соответствующие монеты.

Покупает тот, кто заплатит за товар соответствующую цену.

ТСО: карточка с «подарками» и ценниками, монеты разного достоинства, карандаши разного цвета.

«Угадай, где продаются»

Цель: научить детей соотносить название магазина с товарами, которые в нем продаются; развить умение обобщать группы предметов.

Правила: Устанавливают зависимость между названием магазина и товарами, которые в нем продаются.

ТСО: картинки с изображением овощей, фруктов, мебели, обуви и т.д.

«Что быстрее купят?»

Цель: Развивать умение устанавливать зависимость между качеством товара, его ценой (стоимостью) и спросом на него.

Правила: Ребенку предлагается пара карточек с изображением одинаковых товаров. Из двух предложенных вещей ребенок выбирает ту, которую купят быстрее, и объясняет причину своего выбора.

ТСО: карточки с изображением качественных и некачественных товаров (платье для куклы, на одном из них не хватает нескольких пуговиц); ботинки (на одном нет шнурка).

Игра «Хочу - надо»

Цель: познакомить детей с многообразием потребностей и ограниченными возможностями. Научить определять разницу между «хочу» и «надо».

Правила: определить, к какому понятию — «хочу» или «надо», — относится изображенный на карточке предмет, и приклеить картинку на соответствующее панно.

ТСО: карточки, на которых изображены дом, одежда, продукты питания, вода, кошка, собака, велосипед, сладости, мороженое, автомобиль, кукла, компьютер, телевизор, цветы и т.п.; игровое поле.

Приложение №2

Конспект НОД «Путешествие в страну Экономика»

Задачи:

Научить выделять главное направление использования денег людьми;

Закрепить понятие о семейных доходах, семейном бюджете;

Расширять знания о производителях товаров и услуг;

Упражнять детей в решении экономических задач;

Воспитывать уважение, умение ценить труд взрослых;

Предварительная работа:

Рассказы родителей о бюджете семьи, об их профессиях.

Беседа на тему «Не все покупается и продается»

Организация игровой деятельности: С/ролевые игры «Семья», «Библиотека», «Больница», «Парикмахерская», «Магазин», «Строители»...

Чтение художественной литературы В. Пермяк «Для чего руки нужны», В. Маяковский «Кем быть?», С. Маршак «Почта», А. Толстой «Приключения Буратино», К. Чуковский «Муха-Цокотуха» и др.

Заучивание пословиц по теме;

Экскурсия в магазин, на почту, в библиотеку.

Материал:

ковёр-самолет, корзинка с задачками, монетки-денежки, атрибуты к игре «Магазин» (игрушки, ценники), карточки с изображением профессий и их результат труда, картинки к игре «Что продается и не продается», большой нарисованный кошелек, Крокодил Гена, Чебурашка, Крыса Лариска, Шапокляк (игрушки или картинки), музыкальное сопровождение, мультимедийное оборудование.

Ход занятия

В-ль: Ребята, сегодня я предлагаю вам совершить путешествие по стране «Экономика». Там очень интересно. Хотите?

Дети: Да.

В-ль: А как вы думаете, на чём можно отправиться в путешествие?

Дети: перечисляют виды транспорта.

В-ль: Скажите, а на чем путешествовал всем известный Старик-Хоттабыч?

Дети: на ковре-самолете.

В-ль: Давайте сегодня отправимся в путешествие на «ковре – самолёте»
(*Дети встают на ковер-самолет, имитируют полет под музыку*).

В-ль: Мы летим над полями, над лугами, над широкими реками, лесами.

Прилетели на поляну. Смотрите, на ней растёт волшебное дерево. Давайте посмотрим, что оно нам приготовило. Под деревом конверт, а в нём письмо. Сейчас прочтём его.

«Здравствуйте, ребята! Обращается к Вам гном Эконом. В стране экономика Вас ждут нелёгкие испытания. Чтобы пройти по ней надо быть умными, решительными, умелыми и ничего не бояться. Под моим волшебным деревом Вы найдёте задания. Желаю удачи! Гном Эконом»

В-ль: Ребята, вы не испугаетесь трудностей? А где же здесь могут быть задания? Вот и корзинка, а в ней лежат воздушные шарики, а задания находятся внутри шаров. Мы будем лопать шарик с соответствующей цифрой и доставать задание. (*Называем цифру, лопаем шар*)

В-ль: Первая остановка называется «Бюджетная». На ней мы с вами поговорим о бюджете. Ребята, скажите, а что же такое бюджет семьи?

Дети: Это все деньги, которые заработали все члены семьи.

Звучит музыка из мультфильма о Крокодиле Гене.

В-ль: Давайте мы с вами поговорим о бюджете семьи крокодила Гены.

«Подружились как-то старуха Шапокляк, крокодил Гена, Чебурашка и крыса Лариска и стали жить вместе. И все у них получалось. Крокодил Гена на работу в зоопарк устроился, получал за это... что?»

Дети: Крокодил Гена получал зарплату.

В-ль: Ребята, а кто у вас в семье получает зарплату?

Дети: папа, мама, бабушка...

В-ль: За что они получают зарплату?

Дети: за выполненную работу(*дети читают стихи*)

1. Вот и месяц пролетел

Чему я очень рада

Ведь родителям моим

Положена зарплата.

2. День зарплаты наступил

Папа в магазин ходил.

Мамин пополнился гардероб,

А я получил самолет.

В-ль: Чебурашка учился в летной школе, чтобы стать пилотом. За учебу Чебурашке платили, как вы думаете что?

Дети: Чебурашке за учебу платили стипендию (дети читают стихи)

1.Сегодня первое число,

Чему я очень рад:

Ведь получает в этот день

Стипендию мой брат...

2. Я объяснил своим друзьям,

Пусть знают все ребята,

Что, в сущности, стипендия –

Студенческая зарплата.

3. Студентам за учебный труд

Стипендия положена.

Брат купит много книг себе,

А мне мороженое!

В-ль: Правильно, молодцы. Старуха Шапокляк уже не работала, сидела дома, вела домашнее хозяйство и получала от Государства... Что?

Дети: Старуха Шапокляк получает пенсию (дети читают стихи)

1.Дед и бабушка мои

Потрудились от души.

Много лет они старались,

Вот и пенсии дождались.

С пенсии конечно дед

Купит вкусненьких конфет.

В гости к ним всегда хожу,

Помогаю, как могу.

В-ль: Правильно. Однажды крыса Лариска тоже придумала себе занятие. Она стала выращивать около дома цветы. Цветы были необыкновенной красоты, выросло их очень много. На семейном совете было решено продавать цветы на рынке. От продажи цветов она получала... что?

Дети: Продавая цветы, старуха Шапокляк получала деньги.

В-ль: Правильно. Как вы думаете, больше или меньше станет доход семьи Крокодила Гены, если Лариска будет продавать цветы?

Дети: Доход будет больше.

В-ль: Все заработанные деньги семьи Крокодила Гены – это доход его семьи. Давайте посчитаем, сколько составляет доход его семьи.

(Дети считают до 10)(Весь рассказ сопровождается показом картинок и выкладыванием монеток в обиход «кошелек»)

В-ль: молодцы ребята, вы хорошо справились с заданием. А сейчас я предлагаю отправиться дальше.

(Дети встают на ковер-самолет, имитируют полет под музыку).

В-ль:Лопаем шар под цифрой 2. Остановка «Денежная». На ней мы поговорим о деньгах.

Скажите, за что люди получают деньги?

Дети: люди получают деньги за свой труд.

В-ль: Для чего нужны деньги?

Дети: купить продукты, заплатить за квартиру, заплатить за лечение, заплатить за детский сад, сходить в кинотеатр, сходить в кафе, оплачивать проезд в транспорте

В-ль: Правильно, молодцы. Вы все знаете, для чего нужны деньги. А сейчас отгадайте загадку:

Угадай, как это зовется,
Что за деньги продается.
Это не чудесный дар,
А просто–напросто(товар)

В-ль: ребята, скажите мне всё ли на свете можно купить и продать?

Дети: Нет.

Игра «Что продается, что не продается»[см. приложение № 1]

В-ль: Вы замечательно справились с заданием, отправляемся дальше.

(Дети встают на ковер-самолет, имитируют полет под музыку).

В-ль: Третья остановка называется «Трудовая»

Хочу вас обрадовать, что на этой остановке за свой труд вы будете получать монетки, которые вам еще пригодятся.

В этой стране живут трудолюбивые люди. И гном Эконом просят, чтобы вы назвали пословицы о труде, которые они придумали?

(за правильные ответы дети получают монетки)

Дети:

Каков работник, такова ему и плата.

Дело мастера боится.

Маленькое дело лучше большого безделья.

Нелегко деньги нажить, а легко прожить.

Кто любит трудиться, тому есть чем гордиться.

Труд кормит, а лень портит.

Терпенье и труд все перетрут.

Без труда не вытащишь и рыбку из пруда.

Кто не работает, тот не ест.

Кто сидит на печи, тот не ест калачи.

В-ль: Молодцы, много назвали пословиц. Ребята, а давайте вспомним, какие профессии бывают. А для этого мы поиграем в игру «Загадки».

(Воспитатель загадывает загадки, дети отгадывают и получают монетки)

Кто учит вас читать, писать, чтоб умными могли вы стать Кто вам продаст творог, сосиски и «Вискас» для любимой киски?

Кто прибьет вам каблучок, замочек вставит в сапожок?

Кто билеты проверяет, безбилетных выгоняет?

Кто шьет из ткани сарафан для Тани?

Кто вылечит от всех болезней и знает, что кому полезней?

Кто границы охраняет и наш сон оберегает?

Кто учит чисто говорить и звуки все произносить?

Кто в быстрой ракете летает в космос и видит землю, похожую на глобус?

В-ль: Молодцы ребята. Предлагаю поиграть в игру «Кто, что производит?»

[см. приложение № 1] *(Дети подбирают к картинке профессии - его результат*

труда) Воспитатель обращает внимание детей на шкатулку. Открывают ее, а в ней находятся экономические задачи.

(Дети решают задачи и получают монетки за правильные ответы.)

В-ль: Молодцы, славно потрудились. Все загадки отгадали, задачи решили, со всеми заданиями справились, да еще и заработали денег. И пора нам возвращаться в детский сад.

Воспитатель обращает внимание детей на красивую коробку. Открывают ее, а в ней находятся письмо, зачитывает его

«Ребята! Я вас всех поздравляю! Я рад, что вы не испугались трудностей, прошли все испытания, помогали друг другу. А в награду за это я Вам приготовил этот необычный сундучок с призами».

(Поощрение детей. Дети под музыку улетают на ковре-самолете)

Воспитатель предлагает детям пересчитать свои деньги

и потратить их в «Магазине»

(Игра «Магазин»)

Дети соотносят количество монет с ценой товара и покупают один предмет или несколько.

Список литературы

1. Аменд А.Ф., Саламатов А.А. Формирование нравственных представлений дошкольников в процессе экономического воспитания // Детский сад от А до Я. 2003. №4. с.55.
2. Аношина Л.М. Экономическое воспитание старших дошкольников в процессе ознакомления с новыми профессиями // Детский сад от А до Я. 2003. №4. с.103.
3. Белокашина С.В. Экономика и дети. Пословицы и поговорки // Дошкольная педагогика. 2009. №7. с.8.
4. Дошкольникам об экономике: пособие для педагогов учреждений, обеспечивающих получение дошкольного образования / Е.Н. Табих. – Минск: Выш. шк., 2007. – 48 с.: ил.
5. Играем в экономику: комплексные занятия, сюжетно-ролевые игры и дидактические игры / авт.- сост. Л.Г. Киреева. – Волгоград: Учитель, 2008г. – 169 с.
6. Лушникова Е.В. Как мы играем в экономику // Воспитатель ДООУ «ТЦ СФЕРА» М.; 2008. № 11. с.75.
7. Смоленцева А.А. Введение в мир экономики, или Как мы играем в экономику: Учебно-методическое пособие, - СПб.: «Детство – пресс», 2001. – 176с.
8. Смоленцева А.А. Знакомим дошкольника с азами экономики с помощью сказок. М.: АРКТИ, 2006. – 88 с.
9. Смоленцева А.А. Проблемно-игровая технология экономического образования дошкольников // Детский сад от А до Я.2003. №4. с.63.
10. Ягунова Н.М. Приобщение дошкольников к экономике в творческих видах деятельности // Детский сад от А до Я.2003. №4. с.128.

Интернет ресурсы

1. <https://www.minfin.ru/ru/document>
2. <https://dohcolonoc.ru/>
3. <http://e.stvosпитatel.ru/>

Яковлева Людмила Павловна
учитель географии
МБОУ «Комсомольская СОШ №1»
Чувашской Республики

ДЕНЕЖНЫЕ КУПЮРЫ И ГЕОГРАФИЯ РОССИИ

Актуальность. Проект «Денежные купюры и география России» актуален в том, что люди часто обращаются к деньгам, но очень редко обращают свое внимание на том, что на них изображено, а ведь банкноты России носят познавательный характер. Особый интерес представляет выбор городов для изображения на денежных знаках разных достоинств и изображенные на них историко-архитектурных объектов.

Цель проекта. Повышение финансовой грамотности обучающихся. Изучение изображений на денежных купюрах историко-географических объектов, основываясь на бонистические источники.

Задачи проекта:

Подобрать литературу, в которой рассказывается о деньгах.

Изучить историю возникновения денег на Руси.

Узнать про основные функции денег.

Рассмотреть изображения на бумажных денежных знаках России.

Ожидаемые результаты. Реализация проекта будет способствовать повышению уровня финансовой грамотности обучающихся. По итогам проекта будет создана презентация, буклет с пословицами и поговорками о деньгах.

Основное содержание проекта

Деньги – это металлические и бумажные знаки, являющиеся мерой стоимости при купле-продаже. Деньги, играют огромную роль в жизни страны и каждого человека, являются важнейшим атрибутом экономики. Имея деньги, мы можем реализовать различные, интересные проекты, получить хорошее образование, сделать свою жизнь более комфортной и безопасной. Они определяют статус человека, его положение в обществе, успешность. Они оказывают влияние на все сферы человеческой жизни. Многие ученые утверждают: символика современных российских денег весьма благоприятна для страны и ее граждан.

Какие же науки занимаются изучением денег? Это бонистика и нумизматика. Бонистика – это вспомогательная историческая дисциплина, изучающая вышедшие из употребления денежные знаки и боны как исторические документы, отражающие экономическое и политическое положение общества. Возникла в начале XX века и тесно связана с нумизматикой. Нумизматика - это вспомогательная историческая наука о монетах как о вещественных памятниках культуры. Изучение монет проливает свет на искусство, промышленность и быт древних и пополняет наши сведения о лицах, событиях и хронологии минувших эпох.

Основные функции денег.

Мера стоимости. Разнородные товары приравниваются и обмениваются между собой на основании цены (коэффициента обмена, стоимости этих товаров, выраженных в количестве денег). Цена товара выполняет такую же измерительную роль, как в геометрии длина у отрезков, в физике вес у тел. Для измерений не требуется досконально знать, что такое пространство или масса, достаточно уметь сравнивать искомую величину с эталоном. Денежная единица является эталоном для товаров.

Средство обращения. Деньги используются в качестве посредника в обращении товаров. Для этой функции крайне важны лёгкость и скорость, с которой деньги могут обмениваться на любой другой товар (показатель ликвидность). При использовании денег товаропроизводитель получает возможность, например, продать свой товар сегодня, а купить сырьё лишь через день, неделю, месяц и т. д. При этом он может продавать свой товар в одном месте, а покупать нужный ему совсем в другом. Таким образом, деньги как средство обращения преодолевают временные и пространственные ограничения при обмене.

Средство платежа. Деньги используются при регистрации долгов и их уплаты. Эта функция получает самостоятельное значение для ситуаций нестабильных цен на товары. Например, был куплен в долг товар. Сумму долга выражают в деньгах, а не в количестве купленного товара. Последующие изменения цены на товар уже не влияют на сумму долга, которую нужно оплатить деньгами. Данную функцию деньги выполняют также при денежных отношениях с финансовыми органами. Сходную по смыслу роль играют деньги, когда в них выражают какие-либо экономические показатели.

Средство накопления. Деньги, накопленные, но не использованные, позволяют переносить покупательную способность из настоящего в будущее. Функцию средства накопления выполняют деньги, временно не участвующие в обороте. Однако нужно учитывать, что покупательная способность денег зависит от инфляции.

Мировые деньги. Внешнеторговые связи, международные займы, оказание услуг внешнему партнеру вызвали появление мировых денег. Они функционируют как всеобщее платежное средство, всеобщее покупательное средство и всеобщая материализация общественного богатства.

История возникновения денег. В первоначальный период существования человеческого общества господствовало натуральное хозяйство. Произведенная продукция предназначалась для собственного потребления. Постепенно появилась специализация людей на изготовлении определенных видов продукции. Излишек использовался для обмена на другие продукты,

необходимые производителю. Первоначально простой обмен был случайным и одноразовым. Стремление к развитию обмена стимулировало выделение из многообразия обмениваемых товаров общего эквивалента, используемого при обмене товаров. Постепенно выделялись товары, обладавшие высокой ликвидностью (способностью к реализации). Это был скот, меха, драгоценные камни, соль, зерно, драгоценные металлы. Именно последние, в основном золото, были выделены в качестве универсального эквивалента. Этому способствовали несколько качеств, присущих золоту: редкость, однородность, делимость, длительность хранения, портативность, наличие в достаточном количестве для обмена, большая стоимость. Первая чеканка монет в Древней Руси началась при князе Владимире в IX веке. Они назывались гривны, и представляли из себя продолговатый кусок серебра. Гривны рубились на четыре части, отсюда и пошло название рубль. Также рубль называли еще тина и его тоже делили пополам (отсюда название «полтинник»).

Первая денежная реформа была проведена Петром I. Деньги стали единым расчетным средством, а монеты стали чеканить в форме правильного круга.

Первые бумажные деньги появились в 1769 году при Екатерине II. Назывались они ассигнациями и использовались для быстрого расчета.

При Иване Грозном был первый порядок в российской денежной системе. В начале XVII века на Руси установили единую валюту-копейку (на монете был изображен всадник с копьем), весом 0,68 грамма серебра. Золотые деньги - "червонцы" появились в России с 1718 года. Биметаллизм сохранялся до конца XIX века. Бумажные деньги имели предшественников в виде документов, обещающих выплаты золотом, серебром или другими ценными предметами. Можно выделить основные этапы истории развития денег. Первый этап-появление денег с выполнением их функций случайными товарами; второй этап-закрепление роли всеобщего эквивалента золота (этот этап был самым длинным); третий этап-этап перехода к бумажным или кредитным деньгам; и последний четвертый этап-постепенное вытеснение наличных денег из оборота, в результате чего появились другие виды платежей, например, электронные.

Географические объекты на российских купюрах. Вряд ли в круговороте ежедневных забот кто-то из нас обращает внимание на то, что изображено на деньгах, которыми мы расплачиваемся. Подобный интерес вызывает разве что новая появившаяся банкнота или монета. Да и они вскоре становятся привычными и интересными лишь в практическом смысле. Но неоспорим и тот факт, что каждое государство старается создать деньги, которые отображают своеобразие страны — особенности ее природы, культуры и хозяйства. На денежных знаках изображают выдающихся людей и исторические события, знаменитые природные объекты и характерных представителей растительного и животного царства, интереснейшие архитектурные сооружения, сюжеты традиционного быта. Таким образом, деньги «рассказывают» — и делают это с помощью выразительного языка символов и образов. Особенно большие возможности для этого предоставляют денежные банкноты.

10 рублей

На настоящий момент это наименьшая купюра, введенная в обороте. В последнее время ее заменяет монета того же достоинства. Однако десятирублевую купюру еще можно встретить. На ней изображены достопримечательности города Красноярска. На лицевой стороне это изображение Коммунального моста через реку. Он входит в категорию «Лучшие мосты мира» по мнению ЮНЕСКО. Он состоит из двух мостов и дамбы в районе острова Отдыха. Общая длина всей конструкции с подходами 2300 метров, ширина между перилами 24,1 метра, высота 27 метров. Мост возводили пять лет – с 1956-1961гг. За 58 лет мост сильно износился, поэтому в этом году начнется капитальный ремонт.

Еще одна достопримечательность изображена на лицевой стороне – это часовня Параскевы Пятницы. История ее началась с деревянной сторожевой вышки, воздвигнутой русскими переселенцами. Она служила пунктом наблюдения. В XVII веке Красноярск подвергался набегам, стоял на волосок от гибели, но выстоял. В память об этом жители установили крест на месте вышки и стали служить молебн. В 1805 году купец И.Л.Новиков воздвигнул

деревянную часовню в память о своем спасении на речном пороге. В 1852-55 годах по проекту архитектора Я.Алфеева и Я. Набалова была воздвигнута каменная часовня взамен старой. Она сохранилась и по сей день и имеет форму восьмигранника. Высота ее 15 метров, диаметр 7 метров. высота стен – 7 метров, длина каждой грани – 2,4 метра. Это одно из лучших мест Красноярска, откуда открывается вид на историческую часть города.

На обороте купюры изображена плотина Красноярской ГЭС. Это сооружение известно не только в России, но и во многих уголках мира. Расположена ГЭС на реке Енисей, выше города Красноярска. Строительство велось 16 лет – с 1956 по 1972 годы. Мощность составляет 6000 МВт, и по этому показателю плотина входит в десятку крупнейших ГЭС мира и второе место в России. Общая длина – 1072,5 метра. Средняя высота русловой части 117м. Общий вес – 15 млн тонн. В Красноярскую ГЭС входит также судоподъемник – единственный в России. Это специальная платформа, перемещающаяся по рельсам с шириной колеи 9 метров и имеющая зубчатое зацепление. Она опускается ниже уровня воды, судно заходит в подъемник. Платформа движется по эстакаде. В верхней точке судно с подъемником заходит на поворотный круг, который перемещает его на другую колею. Подъемник опускается по колее ниже уровня воды, судно выходит из него. Такую систему ввели в эксплуатацию в 1982 году. Тоннаж судов, пропускаемых через подъемник, может составлять до 1500 тонн.

50 рублей

На купюрах в 50 рублей можно встретить достопримечательности культурной столицы – города Санкт-Петербурга. На лицевой изображена статуя Невы у подножья Ростральной колонны. Она была создана в 1810 году архитектором Тома де Томоном как памятник морских побед России. Сами колонны украшены носовыми частями кораблей – рострами, а также скульптурами, которые символизируют четыре главные реки страны – Волхов, Волгу, Неву и Днепр. Скульптура Невы была сделана скульптором Самсоном Сухановым и представляет собой женщину, сидящую на троне.

Также на лицевой стороне изображен и Петропавловский собор – главное сооружение Петропавловской крепости. В 1703 году на Заячем острове Петр I решил возвести деревянную церковь. Позже ее начали перестраивать в камне по проекту архитектора Трезини. Он настолько вдохновился амбициями Петра, что решил воздвигнуть храм, силуэт которого походил бы на корабль с высокой мачтой и поднятыми парусами. Собор построили в 1733 году. К этому времени Петр I не дожил, на освящении собора присутствовала Анна Иоанновна. Высота храма вместе со шпилем – 122,5 метра. Петропавловский собор является самым высоким сооружением Петербурга и украшает панораму невских берегов.

На обороте изображена стрелка Васильевского острова. Так называется восточный мыс, который врезается в Неву и делит ее на два рукава: Большую и Малую Неву. Сам остров стал местом скопления культуры и науки, институтов, музеев, архитектурных шедевров, а Стрелка – величественным фасадом. Строительство велось при Петре I по проекту Трезини. Стрелку украшает две Ростральные колонны и здание Биржи, которое окрестили «Русским Парфеноном».

100 рублей.

Сторублевая купюра носит изображения города Москвы. На лицевой стороне изображена колесница Аполлона с четырьмя запряженными лошадьми, расположенная на здании Большого театра. Впервые театр в Москве появился в марте 1776 года, когда прокурор Петр Урусов получил от Екатерины II монополию на театральные представления и концерты. Сначала здания не было, но позже, в 1780 году его построил английский предприниматель Майкл Медокс. Через 25 лет оно сгорело, и тогда, в 1821 году стали возводить новое здание, облик которого мы видим и сейчас. Тогда же и возвели статую квадриги Аполлона, вместо старой тройки.

На обратной стороне изображена панорама Театральной площади. Это одно из красивейших мест Москвы, где находятся прекрасные скверы с фонтанами и здание Большого и Малого театров. Театральная площадь строится вокруг центрального фонтана, состоящего из трех

чаш с вазами. Вокруг него расставлены лавки для отдыха, разбиты газон с клумбами, яблонями и сиренью. Доминантой в композиции Театральной площади является здание Большого театра. Также ансамбль сформирован зданиями ЦУМа, Малого театра, торговыми рядами и двумя гостиницами: «Метрополь» и «Москва».

500 рублей.

Что же изображено на купюре в 500 рублей? Данная купюра содержит изображения города Архангельска. На лицевой стороне – памятник Петру Первому. Это уникальная работа мастера Марка Матвеевича Антокольского. Он был воздвигнут в 1905 году по инициативе архангельского губернатора. На памятнике Петр Первый изображен в горделивой позе во время Полтавской битвы. Он опирается правой рукой на трость, в левой держит подзорную трубу. Взгляд Петра напряжен и грозен, ветер развеивает его офицерский шарф. В 1920 году памятник убрали, 13 лет он пролежал на берегу Белого моря, затем был доставлен в местный краеведческий музей. Только после Великой Отечественной войны этот памятник Петру Первому вернули на свое прежнее место. Также на купюре изображен и парусник – именно на нем в 1693 году молодой царь вышел в Белое море.

На обратной стороне купюры изображен Соловецкий монастырь. Он был основан в 1436 году монахами Зосимой и Германом. Своего расцвета монастырь достиг в XVI веке, когда игуменом стал Филипп. При нем Соловецкий монастырь стал богатым промышленным и культурным центром. С 1668 года монастырь был в осаде, так как выступил против реформ патриарха Никона, посчитав их за ересь. До начала XX века крепость служила тюрьмой. Камеры здесь имели форму конуса, длиной около 3 метров, шириной и высотой по 2 метра, в узком конце – 1 метр. В советское время монастырь был ликвидирован. Жизнь здесь продолжилась только в 1990 году. Хочу также отметить, что есть несколько вариантов купюры, где Соловецкий монастырь изображен с разных ракурсов. Все они есть в обороте и их можно встретить.

1000 рублей.

Эта купюра претерпела изменения в плане ее защиты. Мы пользуемся модификацией 2004 года. Купюра в 1000 рублей является самой подделываемой.

Банкнота славится изображением города Ярославля. На лицевой стороне изображен памятник Ярославу Мудрому. Он появился относительно недавно: в 1993 году его возвели на Богоявленской площади. Работы по отливке памятника начались еще в 1980-х годах. Знаменитый скульптор Олег Комов вместе со своей супругой Ниной Комовой и главным архитектором города Аркадием Бобовичем разрабатывали проект памятника. Так как сведений о том, как выглядел Ярослав Мудрый, не было, то пришлось обратиться к Михаилу Герасимову, который восстановил точную внешность князя по его черепу. В правой руке Ярослав Мудрый держит меч, острие которого касается земли. Это является символом спокойствия, миролюбия и готовности сражаться только в случае нападения. В левой руке – макет крепости, отражение созидательности князя. На пьедестале изображен барельеф, показывающий поединок Ярославля Мудрого с медведем. По этой же легенде основан герб Ярославля.

Также на лицевой стороне изображена часовня Казанской иконы Божией Матери. Она была сооружена в 1997 году в знак того, что 385 лет назад из Святых ворот выступило народное ополчение, собранное Мининым и Пожарским. Часовня воплощает идею единения прошлым с настоящим. На всю ее высоту установлен витраж с изображением иконы Казанской Божией Матери, покровительнице русского войска. Под потолком висит колокол, в стене вмурована плита со словами «Народному ополчению 1612 года от благодарных потомков». Рядом с часовней находится скамейка с надписью: «Скамья примирения». Сюда приходят люди и прощают друг другу все обиды и ссоры.

На обратной стороне изображена церковь Иоанна Предтечи. В 1658 году в Ярославле случился сильный пожар. Сгорело множество храмов и построек. Тогда и решили на месте сгоревшего храма в Толчковской слободе возвести новый храм. Строительство его завершилось в 1687 году. При храме устроили богадельню, где жили 40 стариков, инвалидов

и сирот. В XIX веке здесь создали приходское попечительство и стали выдавать денежную помощь. После здесь открыли церковно-приходскую школу. В конце XIX века церковь посетил министр финансов Сергей Юльевич Витте, который начал работы по капитальному ремонту церкви. Когда наступила советская власть, то храм сначала использовали как столовую, затем как склад карбидов и кислот. На данный момент храм восстановлен и включен в список всемирного наследия ЮНЕСКО.

5000 рублей.

На настоящий момент это самая большая купюра. На ней изображен город Хабаровск. Лицевую сторону украшает изображение памятника Муравьеву-Амурскому, генерал-губернатору Восточной Сибири. Именно этот человек основал город Хабаровск. Памятник отливали по частям в мастерской В.З.Гаврилова в Санкт-Петербурге, затем 30 мая 1891 года в присутствии императора Николая II скульптура была освящена. 26 января 1925 года памятник Муравьеву-Амурскому был сброшен с постамента, а после переплавлен по приказу Дальревкома. Взамен поставили двухметровую статую Ленина, сделанную из бетона. Только в 1992 году скульптура была воссоздана вновь мастером Л.В.Аристовым.

На обороте красуется мост через реку Амур. Также его еще называют «Амурским чудом». Возвели его в 1913-1916 гг. Автором проекта стал Лавр Дмитриевич Проскуряков. Это был самый длинный мост в Старом Свете: длина его почти 2600 метров, высота – 64 метра, ширина – 25 метров, 18 пролетов, каждый длиной по 130 метров. Этот мост стал венцом в строительстве Транссибирской магистрали и автомобильной трассы «Амур». В 90-х годах мост подвергся реконструкции, заменили пролеты. Также открыли и музей Амурского моста, где представили историю его строительства и даже сделали в качестве экспоната одну из его разобранных форм.

200 рублей.

Купюра чем-то напоминает доллар. На ней можно встретить изображения города Севастополя. Лицевая сторона радует глаз памятником Затопленным кораблям, установленным на набережной. Очень интересные события сподвигнули поставить данный постамент. В 1854 году под Евпаторией высадились войска союзников: англичан, французов, турков, итальянцев. Русские войска потерпели поражение в битве на реке Альма. Нависла угроза вторжения в Севастополь неприятельского флота. Собрали совет и долго думали: как же отстоять Севастополь? Вице-адмирал В.А.Корнилов предложил выйти в открытое море и из всех сил атаковать корабли противника. Другие члены совета возразили. Тогда командир линейного корабля «Селафаил» капитан 1 ранга Зорин озвучил оригинальную идею: он предложил затопить поперек входа в бухту часть старых судов, а моряков спустить на берег, чтобы защищать Севастополь. Эту идею приняли, и она воплотилась в жизнь. Такая тактика сработала, и вражеские корабли не смогли зайти в бухту города, часть из них ушла на дно. В память об этом событии в 1905 году и был воздвигнут памятник. На вершине его расположен двуглавый орел, держащий в клюве венок. Он обращен к морю, поэтому со стороны берега рассмотреть его полностью не получится. К венку прикован якорь. Со стороны моря была закреплена бронзовая мачта. Однако в 1975 году ее сорвало, и до сих пор она не была восстановлена. Памятник в настоящее время ждет реставрации.

На другой стороне изображены руины античного греческого города Херсонес. История его началась 2500 лет назад, когда на северный берег Аксинского моря высадились первые переселенцы. Место оказалось весьма удачным, а распаханная целина дала щедрый урожай. Колония стала быстро богатеть и обустраиваться. В I веке н.э. здесь появились христианские проповедники. Херсонес стал передовым форпостом Византийской империи. В 988 году город захватил русский князь Владимир Святославович. Город просуществовал еще 400 лет. В 1399 году его сжег татарский темник Едигей. Руины города занесены в список всемирного наследия ЮНЕСКО и особо ценного культурного наследия России.

2000 рублей.

Эта купюра синего цвета, напоминает купюру 20 евро, поэтому при выпуске подверглась критике. На лицевой стороне изображен Русский мост во Владивостоке. Он был построен с

2008 по 2012 годы, и является вторым по высоте мостом в мире. Высота его – 324 метра, длина пролета – 1104 метра. Мост по типу конструкции является вантовым; он состоит из пилонов, соединенных с дорожным полотном тросами. Русский мост имеет самый большой пролет в мире среди мостов такого типа. Он соединяет Владивосток с островом Русским. Журналисты поэтично назвали этот мост «арфой для океанских ветров». Сейчас он является визитной карточкой Владивостока.

На обратной стороне представлен космодром «Восточный». Это первый российский гражданский космодром, возведенный недалеко от города Циолковского. Место выбрано не случайно: в регионе сосредоточен большой запас электроэнергии, есть уже вся инфраструктура, необходимая для строительства космодрома. Площадь космодрома около 700 квадратных километров. Указ о строительстве был подписан в 2007 году. Строительство началось в 2012 году и завершилось в апреле 2016 года. При этом оно сопровождалось коррупционными скандалами: при строительстве возбудили свыше 140 уголовных дел, ущерб составил более 10 млрд рублей. Космодром построили для обеспечения независимого доступа в космос. Планируется построить еще монтажно-испытательные корпуса, кислородно-азотный и водородный заводы, а также аэропорт.

Статус Москвы и Санкт-Петербурга – двух столиц России даёт возможность запечатлеть эти города на самых ходовых купюрах достоинством в 50 и 100 рублей. Роль их в развитии государства неопределима.

Красноярск, Архангельск, Ярославль, Хабаровск – характеризуют нашу страну с разных позиций: указывают на её огромное пространство, разнообразие природных условий и экономическое развитие, культурные традиции.

Защита купюр: Визуальный осмотр: серия и номер купюры; На просвет: водяные знаки, комбинированные изображения лицевой и оборотной сторон, защитная нить, невидимые изображения или текст, микроперфорация, полимерное окно; При увеличении: цветные изображения и микротекст; При изменении угла обзора: цветопеременная краска, радужные полосы, голография; На ощупь: хруст бумаги, тиснение рисунка; Машиночитаемые признаки: видимость изображений только под инфракрасным или ультрафиолетовым излучением.

Историю, функции и значение денег надо знать, но человеческие качества терять нельзя.

Список литературы

1. Липсиц, И. В. Экономика. – М.: ВИТА – ПРЕСС, 2011. -272с.
2. Максимов А.И., Тараканов В.И., Смиранный И.Н. Бумажные денежные знаки России и СССР - М.: Финансы и статистика, 1991.
3. Федоренко П.К. Сколько стоит золотой или История денег. –Тверь, 2001.- 63с.
4. Клиентов А. Города России. – М.:Белый город, 2005.- 47с.

Ятманова Мария Петровна
воспитатель
МАДОУ «Детский сад №75»
города Чебоксары
Чувашской Республики

Проект по формированию финансовой грамотности «Юный финансист»

Проект по формированию финансовой грамотности «Юный финансист» включает следующую информацию:

- актуальность экономического воспитания на современном этапе и социальную значимость;
- принципы реализации проекта;

- цели и задачи образовательной деятельности с детьми в рамках предложенного проекта;
- сроки и этапы реализации проекта;
- управление и обеспечение проекта;
- ожидаемые результаты после реализации проектных мероприятий и показатели эффективности проекта;
- планируемые мероприятия в рамках проекта;
- заключительные положения, перспективы дальнейшего развития проекта.

Проект составлен в соответствии с принципами, определенными Федеральным государственным образовательным стандартом дошкольного образования (далее ФГОС ДО). Проект по формированию финансовой грамотности «Маленький финансист» разработан в целях финансового просвещения детей старшего дошкольного возраста в рамках комплексно-тематического планирования образовательной деятельности.

Мероприятия проекта направлены на формирование у дошкольников необходимых представлений о финансовой составляющей современной семьи, организации материальной стороны окружающего пространства.

Проект предусматривает тесный контакт между детьми, воспитателями и родителями, что облегчает восприятие детьми нового материала.

Актуальность

Низкий уровень финансовой грамотности негативно влияет на личное благосостояние и финансовый потенциал домашних хозяйств, препятствует развитию финансового рынка, затормаживает инвестиционные процессы в экономике и приводит к ухудшению социально-экономического положения страны.

Финансовое просвещение и экономическое воспитание - сравнительно новое направление в дошкольной педагогике. Многочисленные исследования последних лет свидетельствуют о необходимости внедрения экономического образования с дошкольного возраста, когда дети получают первичный опыт участия в элементарных экономических отношениях, происходит их приобщение к миру экономической действительности.

Содержание проекта, в соответствии с ФГОС ДО, обеспечивает развитие личности, мотивации и способностей детей в различных видах деятельности и охватывает следующие структурные единицы, представляющие определенные направления развития и образования детей: социально-коммуникативное развитие; познавательное развитие; речевое развитие; художественно-эстетическое развитие.

Цель проекта: содействие финансовому просвещению и воспитанию детей дошкольного возраста, создание необходимой мотивации для повышения их финансовой грамотности.

Задачи проекта:

- Формировать основы финансовой грамотности у дошкольников;
- Развивать основы финансовой грамотности дошкольников посредством разнообразных видов детской деятельности;
- Совершенствовать коммуникативные качества детей;
- Содействовать проявлению интереса у детей к профессиональной деятельности взрослых.
 - Развивать умение творчески подходить к решению ситуаций финансовых отношений посредством игровых действий.

Участники проекта:

дети старшего дошкольного возраста (5-7 лет);
воспитатели группы;
родители.

Сроки реализации проекта: краткосрочный (в течение одной недели)

Тип проекта: информационно-практико-ориентированный

Этапы проекта:

1 этап – Организационный:

- изучение справочной, методической, энциклопедической литературы, сбор материала необходимого для реализации цели проекта.

- информирование родителей о планировании работы с детьми по проекту «Маленький финансист».

- подбор художественной литературы для детей по выбранной тематике.

- подбор необходимого оборудования и пособий для практического обогащения проекта.

- создание развивающей среды по теме.

2 этап – Практический: реализация проектных мероприятий в форме совместной деятельности воспитателя с детьми. Это использование раздаточного материала в соответствии с темой проекта, изготовление пособий для занятий и атрибутов для игр; чтение художественной литературы, просмотр мультфильмов (Уроки тетюшки совы), презентаций, беседы, экскурсии, дидактические игры, художественное творчество, решение проблемных ситуаций, сюжетно-ролевые игры, игровые ситуации, продуктивная деятельность.

3 этап – Заключительный: Подведение итогов реализации проекта в форме интеллектуально-познавательной игры «Путешествие по стране Экономика»

Ожидаемые результаты

- Дети приобретают первичный финансовый опыт, учатся устанавливать разумные финансовые отношения в различных сферах жизнедеятельности.

- Родители получают дополнительные знания по воспитанию финансовой грамотности детей.

- Педагоги получают систему работы по формированию финансового опыта детей.

Основное содержание проекта

Понедельник:

Рассказ воспитателя о деньгах, о цене товара

Демонстрация презентации «История денег»

Просмотр мультфильма «Как старик корову продавал»

НОД «Дом, в котором «живут» деньги»

Задачи: дать первоначальные знания о банке (банк принимает деньги на хранение, выдает деньги вкладчикам, предоставляет деньги в долг).

Материал: комикс «Жила-была денежка», картинки с изображением героев.

Игра «Купи другу подарок»

Цель: научить подбирать монеты разного достоинства, в сумме составляющих цену подарка.

Вторник:

Чтение произведений А. Романова «Чудеса в кошельке», К. Чуковского «Муха-Цокотуха».

НОД «Доход семьи»

Задачи: познакомить детей с отдельными составляющими семейного дохода: зарплата, пенсия, стипендия; уточнить представление воспитанников о динамике доходов, расходов; развивать память, мышление, логику, внимание; воспитывать уважение к людям, которые зарабатывают деньги.

Продуктивная деятельность: изготовление чеков, банковских карточек для сюжетно-ролевой игры «Супермаркет».

Ди «Угадай, где продаются»

Цель: научить детей соотносить название магазина с товарами, которые в нем продаются; развить умение обобщать группы предметов.

Среда:

«Презентация семейный бюджет»

Сюжетно-ролевая игра «Супермаркет»;

НОД «Путешествие денежки»

Ди «Что быстрее купят?»

Цель: Развивать умение устанавливать зависимость между качеством товара, его ценой (стоимостью) и спросом на него.

Четверг:

Решение проблемной ситуации «Хочу и надо»

Презентация «Познавательный маршрут «Банкомат»»

Продуктивная деятельность: изготовление поделок для ярмарки

Д\И «Кто трудится, кто играет»

Цель: закрепить представления детей о различии трудовой и игровой деятельности (трудовой – нетрудовой)

Пятница:

Дискуссия с детьми «Хорошо – плохо» - на тему «О рекламе товара»

Просмотр мультфильма « Барбоскины и реклама».

Игровая ситуация «Рекламная компания»- дети выбирают товар и рекламируют его с целью продажи.

«Ярмарка поделок»- учить устанавливать собственную цену стараясь продать «товар» по собственной цене.

НОД «Путешествие в страну Экономика»

Заключение

Далее будет продолжено осуществление мероприятий по повышению уровня финансовой грамотности дошкольника.

В дальнейшем можно организовать работу с детьми по следующим направлениям:

- деньги «растут» если их хранить не в банке – копилке, а в Банке;

- авторитетные качества человека–хозяина: бережливость, расчётливость, экономность, трудолюбие, но одновременно и щедрость, благородство, честность, умение сопереживать, милосердие, примеры меценатства, материальной взаимопомощи, поддержки и т.п.,

- правила поведения в реальных жизненных ситуациях.

Наиболее важный эффект, который ожидаем от реализации данного проекта – это начало взаимодействия детей и родителей в сфере личных финансов. На занятиях в игровой форме, через интересный и познавательный сюжет дети знакомятся со сложными финансовыми понятиями, а дома вместе с родителями выполняют задания по финансовой грамотности. На занятиях педагог дает им знания, но правильные навыки обращения с личными финансами дети могут получить только в семье.

Ожидаем, что дошкольников за этот период получают необходимые знания, но и родители заинтересуются вопросами финансовой грамотности.

Список литературы

1. Аменд А.Ф., Саламатов А.А. Формирование нравственных представлений дошкольников в процессе экономического воспитания // Детский сад от А до Я. 2003. №4. с.55.
2. Аношина Л.М. Экономическое воспитание старших дошкольников в процессе ознакомления с новыми профессиями // Детский сад от А до Я. 2003. №4. с.103.
3. Белокашина С.В. Экономика и дети. Пословицы и поговорки // Дошкольная педагогика. 2009. №7. с.8.
4. Дошкольникам об экономике: пособие для педагогов учреждений, обеспечивающих получение дошкольного образования / Е.Н. Табих. – Минск: Выш. шк., 2007. – 48 с.: ил.
5. Играем в экономику: комплексные занятия, сюжетно-ролевые игры и дидактические игры / авт.- сост. Л.Г. Киреева. – Волгоград: Учитель, 2008г. – 169 с.
6. Лушникова Е.В. Как мы играем в экономику // Воспитатель ДОУ «ТЦ СФЕРА» М.; 2008. № 11. с.75.
7. Смоленцева А.А. Введение в мир экономики, или Как мы играем в экономику: Учебно-методическое пособие, - СПб. « Детство – пресс», 2001. – 176с.
8. Смоленцева А.А. Знакомим дошкольника с азами экономики с помощью сказок. М.: АРКТИ, 2006. – 88 с.

9. Смоленцева А.А. Проблемно-игровая технология экономического образования дошкольников // Детский сад от А до Я.2003. №4. с.63.
10. Ягунова Н.М. Приобщение дошкольников к экономике в творческих видах деятельности // Детский сад от А до Я.2003. №4. с.128.

Интернет ресурсы

1. <https://www.minfin.ru/ru/document>
2. <https://dohcolonoc.ru/>
3. <http://e.stvosпитatel.ru/>

БУ ЧР ДПО «Чувашский республиканский институт образования»
Минобразования Чувашии

**Методические разработки преподавания
курса/ модуля «Основы финансовой грамотности» различным категориям
населения в Чувашской Республики**

Сборник научно-методических материалов по итогам дистанционного курса
повышения квалификации «Методика преподавания курса/модуля «Основы
финансовой грамотности» в образовательных организациях в Чувашской
Республике» (01-12 июня 2020 года)

Чебоксары
2020

Печатается в авторской редакции
Компьютерная верстка авторская